

# LIBRE D'ÊTRE VOUS



BAVARIA



# ÉDITO

**A**u départ, il y a un choix.

Votre choix.

Celui de ne pas faire comme tout le monde.

Celui d'emprunter une autre route.

Et d'en savourer chaque détour.

Pour vous qui ne voulez ressembler qu'à vous, Bavaria imagine des camping-cars et des vans de caractère. Et insuffle un design intérieur résolument contemporain, inspiré des tendances de l'habitat.

Un style Bavaria qui se cultive et se réinvente, encore aujourd'hui, avec toujours, cette touche si personnelle.

Être libre de sortir de la voie toute tracée et d'exprimer sa singularité.

Libre d'explorer.

Libre de découvrir.

Libre de se perdre aussi parfois.

Quel que soit votre voyage,

au départ comme à l'arrivée,

le choix reste le même.

Celui d'être vous. Vraiment.

**BAVARIA. LIBRE D'ÊTRE VOUS.**



# LIBRE D'ÊTRE VOUS

## EN GAMME TREN-D ..... 4

Les profilés compacts ..... 6

Les grands profilés ..... 12

## EN GAMME INITIAL ..... 18

Les intégraux compacts ..... 20

Les grands intégraux ..... 26

Les intégraux Allure sur châssis AL-KO ..... 32

## EN TOUTE SAISON ..... 38

Structure ISOTEK et planchers

## À CHAQUE ÉTAPE ..... 42

Configurez votre camping-car  
dans les moindres détails



Découvrez les vues 360° des véhicules sur  
[bavaria-camping-car.com](http://bavaria-camping-car.com)

# LIBRE D'ÊTRE VOUS EN GAMME TREN-D

Ne pas regarder en arrière...  
Prendre de la hauteur...  
Quelle que soit votre philosophie  
de vie, vos vacances prennent  
une toute nouvelle dimension.  
Profitez de la maniabilité de la gamme  
TREN-D pour aller où bon vous semble  
et partez à deux ou en famille en  
profitant du confort des lits pavillon.  
La grande variété d'implantations,  
de dimensions et d'options, vous permet  
de suivre toutes vos envies pour voyager  
à votre manière.



NE PAS REGARDER  
EN ARRIÈRE  
en profilé compact • 6



PRENDRE  
DE LA HAUTEUR  
en grand profilé • 12



# NE PAS REGARDER EN ARRIÈRE



“ Pour nous, la vie c’est des projets, encore et toujours. Nos enfants disent qu’on est hyperactifs, parce qu’on a toujours la bougeotte. À peine terminé un voyage qu’on pense déjà au suivant. Il faut reconnaître que maintenant qu’ils sont grands et qu’ils font leur vie, on n’a plus à s’occuper de personne. À part nous ! Alors on en profite. Moi, j’adore surfer sur Internet et lire les carnets de bord des autres voyageurs. Ça donne toujours de bonnes idées de circuit. C’est aussi le meilleur moyen de découvrir des coins sympas pour stationner la nuit. Les parkings pratiques mais sans âme, on essaie d’éviter, on préfère la chambre avec vue ! ”



NOUVEAUTE

PROFILÉ COMPACT

T696D





## 1 Salon face-face extra-large

- Deux grandes banquettes pour accueillir jusqu'à 7 personnes (189 cm pour la banquette de gauche).
- Large table repliable avec plateau coulissant pour une circulation facile.
- TV (en option) avec support articulé.
- Porte d'entrée XL.

## 2 Cuisine bien conçue

- Plaque 3 feux sur un beau plan de travail.
- Réfrigérateur de 160 L.
- Nombreux rangements.
- Éclairages LED et grandes baies pour une belle luminosité jour et nuit.

## 3 Grand lit suspendu

- Grand lit pavillon de 160 x 200 cm.
- Descente à 80 cm du sol pour un accès facile, sans échelle.
- Sommier à lattes.



2



3



4





1

On a choisi le

# T696D STYLE

“Quand on a décidé d’investir dans ce camping-car, on n’avait pas mesuré à quel point on deviendrait accros! Il est vraiment parfait pour nous deux. Avec ce grand espace dégagé dès l’entrée, on a l’impression d’être dans un studio. On s’y sent vraiment bien. Et quand je vous disais qu’on fourmillait de projets : on vient tout juste d’acheter deux vélos électriques qu’on range dans la grande soute. Comme ça, on peut parcourir les alentours, quel que soit l’endroit où l’on se gare.”



## 4 Salle d’eau arrière avec très grand dressing

- Grande penderie.
- Tiroirs pour un rangement pratique.
- Salle d’eau arrière traversante et lumineuse avec un lanterneau.



Véhicule compact (moins de 7 mètres) pour circuler facilement.

Très bel espace de vie parfaitement optimisé.

Très grande soute traversante avec une zone disponible sur toute la hauteur du véhicule.

Tiroir bas de caisse en option.

# LES PROFILÉS COMPACTS

## LES POINTS FORTS

### CONFORT DE VIE

- Intérieurs bien conçus pour une circulation fluide.
- Nombreux rangements toujours accessibles.
- Cuisine bien équipée : frigo de 138 L minimum, plaque 3 feux, plan de travail avec rallonge pour les cuisines droites.
- Lumineux grâce aux grandes baies, skydôme, nombreux éclairages LED.
- Chauffage TRUMA® 4 de série.
- Prises dans toutes les pièces.

### CONFIGURABLE

- 9 modèles pour répondre à tous les modes de vie.
- Ambiance personnalisable : rideaux, banquettes, revêtement de la cuisine et de la table, mobilier mat ou brillant.
- Nombreuses options pour s'adapter à tous les besoins.

### TECHNOLOGIES ASTUCIEUSES

- Xperience, un panneau de commande tactile pour le contrôle du temps restant de batterie et la gestion : des niveaux d'eaux propres et usées, de la charge des panneaux solaires, de la température et de la lumière.
- Easy Road, pour des places route montées en un clin d'œil, grâce au nouveau système aimanté.

### QUALITÉ DE CONCEPTION

- Structure ISOTEK : processus de fabrication qui assure robustesse et durabilité.
- Plancher épais développé pour une résistance et une isolation optimales.
- Qualité d'isolation et réseau de chauffage certifiés Classe 3 par des experts indépendants, le meilleur niveau du marché.



Retrouvez toutes les infos sur [bavaria-camping-car.com](http://bavaria-camping-car.com)



# PANORAMA

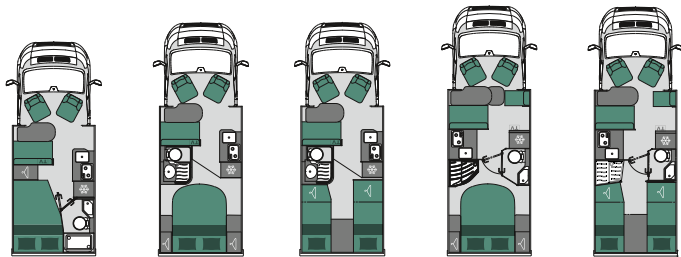

		T600P	T650C	T650GJ	T690C	T690GJ
Longueur		5,96 m	6,49 m	6,49 m	6,95 m	6,95 m
Places route		4	4	4	4	4
Places à table		4+1 (en option)	4+1 (en option)	4+1 (en option)	5	5
Places couchage fixe		2	2	2	2	2
Places couchage optionnel		1	1	1	1	1
Charge utile	Style	880 kg	755 kg	755 kg	675 kg	675 kg

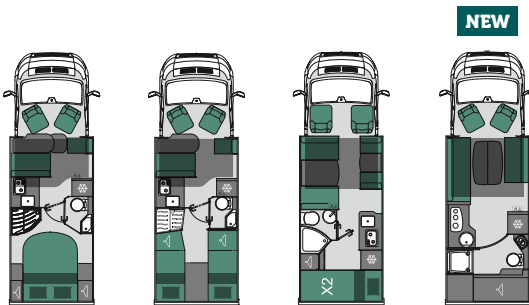

		T696C	T696GJ	T696S	T696D
Longueur		6,99 m	6,99 m	6,99 m	6,99 m
Places route		4	4	6	4
Places à table		5	5	6	6
Places couchage fixe		2+2*	2+2*	4+2	2
Places couchage optionnel		-	-	-	2
Charge utile	Style	625 kg	625 kg	675 kg	595 kg

\* Couchages complémentaires en salon pour 2 enfants ou 1 adulte et 1 enfant

# PRENDRE DE LA HAUTEUR



“ On aime partager du temps avec nos petits enfants et leur faire découvrir toutes sortes de choses. Je me souviens qu'enfant, mon grand-père m'emmenait à la pêche avec lui. Ce sont des moments qui, encore aujourd'hui, restent gravés en moi et me redonnent le sourire, à chaque fois que j'y pense. Moi, je n'emmène pas mes petits-enfants en bateau mais en camping-car. Et ils adorent ça : imaginez, pour eux c'est comme une cabane roulante... Une cabane de luxe, avouons-le ! Ce week-end, c'était une surprise pour l'aîné, un tour en ballon pour ses 10 ans. Pas mal, non ? Bon, j'avoue, ce n'est pas moi qui ai eu l'idée, c'est ma femme. Mais j'ai tout de suite validé ! ”

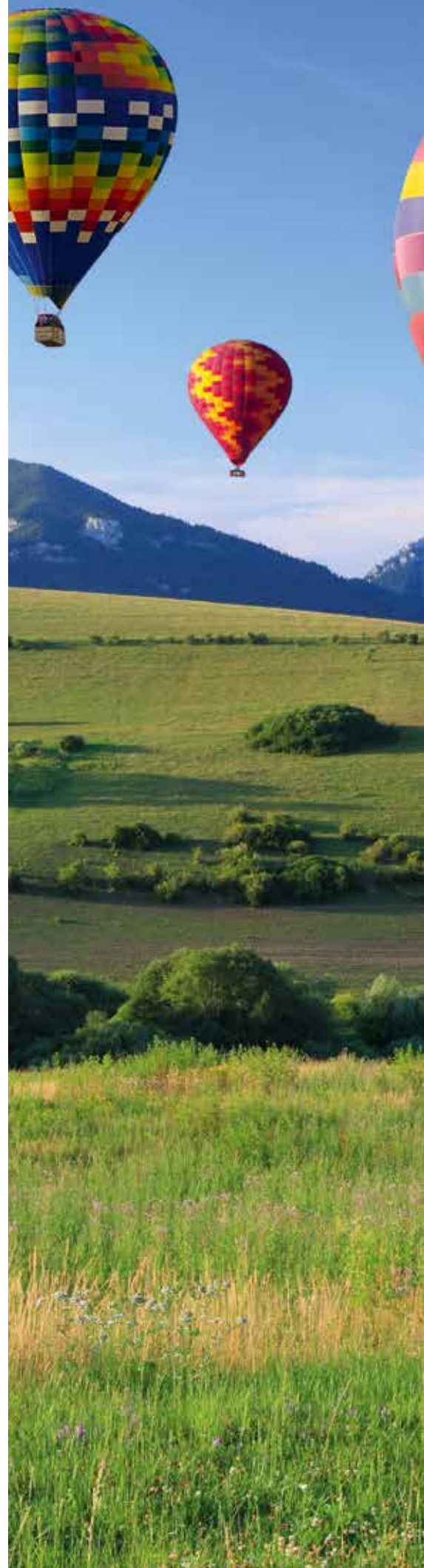



GRAND PROFILÉ

# T746FC

---





## 1 Grand salon accueillant

- Capacité d'accueil de 5 personnes.
- Pièce à vivre lumineuse avec skydôme et toit panoramique.
- Table repliable et coulissante pour faciliter la circulation.
- Tablette Xperience intégrée.

## 2 Cuisine agréable

- Grand plan de travail.
- Équipements de qualité : grand frigo, feux haute puissance, hotte et tiroirs compartimentés de série en finition "Class".
- Nombreux éclairages à LED.

## 3 Salle d'eau traversante

- Double cloisonnement pour 3 espaces de vies indépendants.
- WC séparés.
- Lanterneau.
- Porte-serviettes et patère.

## 4



2



3



4



5



On a choisi le

# T746FC CLASS

“Notre camping-car, on le voulait spacieux et convivial pour pouvoir inviter de la famille ou des amis. Avec une vraie chambre et un second espace nuit grâce au lit pavillon, ce modèle nous a tout de suite séduits. Chacun peut profiter d’un coin bien à lui le soir. Et lorsqu’on part avec nos amis qui, eux aussi, ont un camping-car, on apprécie de pouvoir se retrouver dans le grand salon pour prendre nos repas ensemble.”

1

## 5 Chambre confortable

- Grand lit central de 150 x 190 cm.
- Accès facile aux penderies et à son côté du lit.
- Literie de qualité avec sommier à lattes et matelas BULTEX®.



Design intérieur élégant avec ambiance personnalisable.

Grand lit pavillon électrique (135 x 195 cm) pour 2 couchages supplémentaires.

Grande soute traversante accessible par 2 portillons latéraux :

- Basse pour un chargement facile.
- Structure renforcée pour une charge jusqu’à 200 kg.
- Réglable en hauteur sous lit central pour plus de volume de rangement (en option).

# LES GRANDS PROFILÉS

## LES POINTS FORTS

### CONFIGURABLE

- Salon selon son mode de vie : grand salon face route, salon face-face ou salon en L.
- Plusieurs possibilités de couchages : lit central, à la française ou lits jumeaux, lit pavillon, couchage dans le salon (option).
- Ambiance personnalisable : rideaux, banquettes, revêtement de la cuisine et de la table, mobilier mat ou brillant.
- 2 niveaux de finition Style ou Class pour encore plus d'équipements.
- Nombreuses options pour s'adapter à tous les besoins.

### CONFORT DE VIE

- Belles pièces de vie au design harmonieux, toutes indépendantes.
- De grands volumes lumineux et de nombreux rangements.
- Des équipements et des matériaux de qualité.
- Chauffage TRUMA® 6 de série. Chauffage ALDE en option.
- Beaucoup d'éclairages et des prises dans toutes les pièces.

### TECHNOLOGIES ASTUCIEUSES

- Xperience, un panneau de commande tactile pour le contrôle du temps restant de batterie et la gestion : des niveaux d'eaux propres et usées, de la charge des panneaux solaires, de la température et de la lumière.
- Easy Road, pour des places route montées en un clin d'œil, grâce au nouveau système aimanté.

### QUALITÉ DE CONCEPTION

- Structure ISOTEK : processus de fabrication qui assure robustesse et durabilité.
- Plancher épais développé pour une résistance et une isolation optimales.
- Qualité d'isolation et réseau de chauffage certifiés Classe 3 par des experts indépendants, le meilleur niveau du marché.





Retrouvez toutes les infos sur  
[bavaria-camping-car.com](http://bavaria-camping-car.com)



# PANORAMA

NEW

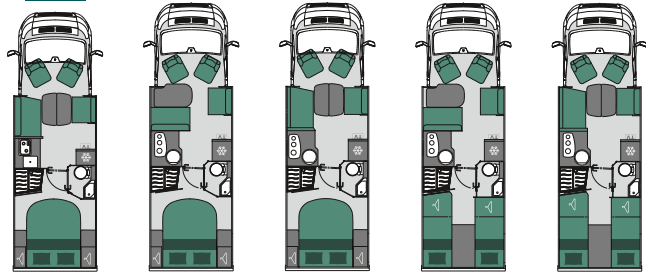

		T720FC	T740C	T740FC	T740GJ	T740FGJ	
↔	Longueur	7,20 m	7,45 m	7,45 m	7,45 m	7,45 m	
👤	Places route	4	4+1 (en option)	4	4+1 (en option)	4	
🍴	Places à table	5	5	5	5	5	
🛏️	Places couchage fixe	2	2	2	2	2	
🛏️	Places couchage optionnel	1	2*	2*	2*	2*	
🚚	Charge utile	Style	645 kg	605 kg	630 kg	605 kg	630 kg
		Class	595 kg	585 kg	575 kg	585 kg	575 kg

NEW

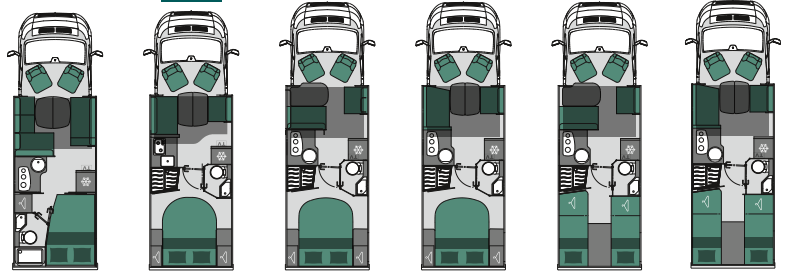

		T726P	T726FC	T746C	T746FC	T746GJ	T746FGJ	
↔	Longueur	7,15 m	7,20 m	7,45 m	7,45 m	7,45 m	7,45 m	
👤	Places route	5	4	4+1 (en option)	4	4+1 (en option)	4	
🍴	Places à table	6	5	5	5	5	5	
🛏️	Places couchage fixe	2+2	2+2	2+2	2+2	2+2	2+2	
🛏️	Places couchage optionnel	2	1	2*	2*	2*	2*	
🚚	Charge utile	Style	575 kg	575 kg	580 kg	545 kg	580 kg	545 kg
		Class	555 kg	525 kg	485 kg	505 kg	485 kg	505 kg

\* Couchages complémentaires en salon pour 2 enfants ou 1 adulte et 1 enfant

# LIBRE D'ÊTRE VOUS EN GAMME INITIAL

Tout envoyer valser...  
Ne pas suivre le troupeau...  
Voir les choses sous un autre angle...  
Quelle que soit votre philosophie  
de vie, confort, volumes et  
design intérieur vous accompagnent  
kilomètre après kilomètre.  
Profitez comme jamais des  
paysages que vous traversez  
grâce à une visibilité panoramique.  
Suivez votre inspiration et  
votre route ; la grande solidité  
de structure et l'isolation de  
la gamme INITIAL vous permettent  
de voyager en toute saison.



TOUT ENVOYER  
VALSER

en intégral compact • 20



NE PAS SUIVRE  
LE TROUPEAU  
en grand intégral • 26

VOIR LES CHOSES  
SOUS UN AUTRE ANGLE  
en intégral Allure  
sur châssis AL-KO • 32

# TOUT ENVOYER VALSER



“ Me laisser porter par le moment, voilà ce qui me rend heureuse. Ce qui compte, c’est ce qui se passe maintenant, là, tout de suite... On traverse le bourg d’un village dont on ignore tout, même le nom, et on décide de s’y arrêter, charmés par l’ambiance d’un bal populaire sur la place. Quelques minutes auparavant, on roulait dans notre camping-car en direction d’un tout autre endroit et nous voilà en train de danser, emportés par la musique d’un petit orchestre, dans la douceur estivale. Changer d’avis, s’en donner le droit, ça fait un bien fou... La route attendra demain, rien ne presse. Demain est un autre jour, comme on dit. ”



INTÉGRAL COMPACT

# 1650C





## 1 Salon confortable

- Banquettes en mousse haute densité.
- Table coulissante pour une circulation facile.
- Toit panoramique, grandes baies et nombreux éclairages pour une belle luminosité.

## 2 Cuisine fonctionnelle

- Plan de travail agréable avec rallonge.
- Multiples rangements.
- Accès direct à l'extérieur.

## 3 Salle d'eau astucieuse

- Paroi coulissante pour accéder à la douche ou aux WC.
- Espace indépendant dans un véhicule compact.
- Douche confortable.
- Lanterneau.



2



3



4



5



On a choisi le

# 1650C STYLE

“Je parlais tout à l’heure de spontanéité, là, ça ne s’est pas fait sur un coup de tête ! Et heureusement, parce qu’on s’orientait, au départ, vers un camping-car aux dimensions plus imposantes. Nous qui aimons prendre les petites routes de campagne et nous aventurer dans des endroits atypiques, on se sent beaucoup plus à l’aise, au final, avec un véhicule compact et facile à manœuvrer. Et côté confort intérieur, aucun regret, tout est idéalement pensé et optimisé.”



5

## Chambre agréable

- Lit central de 150 x 190 cm.
- Grandes penderies.
- Tête de lit relevable électriquement (option) pour libérer de l’espace en pied de lit.



## Grande soute traversante accessible par 2 portillons latéraux :

- Basse pour un chargement facile.
- Structure renforcée pour une charge jusqu’à 200 kg.
- Réglable en hauteur sous lit central pour plus de volume de rangement (en option).

# LES INTÉGRAUX COMPACTS

## LES POINTS FORTS

### CONFORT DE VIE

- Espaces optimisés et circulation fluide.
- Nombreux rangements toujours accessibles.
- Cuisine bien équipée : frigo de 138 L minimum, plaque 2 ou 3 feux, plan de travail avec rallonge.
- Lumineux toute la journée : grandes baies, toit ouvrant panoramique, nombreux éclairages LED.
- Chauffage TRUMA® 4 de série.
- Prises dans toutes les pièces.

### CONFIGURABLE

- Choix de l'implantation : 6 modèles, 4 types de chambres, pour répondre à tous les modes de vie.
- Ambiance personnalisable : rideaux, banquettes, revêtement de la cuisine et de la table, mobilier mat ou brillant.
- Nombreuses options : pour s'adapter à tous les besoins.

### TECHNOLOGIES ASTUCIEUSES

- Energybox : gestion technique du véhicule centralisée en un point facilement accessible de l'extérieur.
- Xperience, un panneau de commande tactile pour le contrôle du temps restant de batterie et la gestion : des niveaux d'eaux propres et usées, de la charge des panneaux solaires, de la température et de la lumière.
- Easy Road, pour des places route montées en un clin d'œil, grâce au nouveau système aimanté.

### QUALITÉ DE CONCEPTION

- Structure ISOTEK : processus de fabrication qui assure robustesse et durabilité.
- Double plancher robuste et très isolant. Maintient les réseaux hors-gel et augmente le volume de rangement.
- Qualité d'isolation et réseau de chauffage certifiés Classe 3 par des experts indépendants, le meilleur niveau du marché.
- Face avant avec une visibilité panoramique exceptionnelle pour plus de sécurité : possibilité de voir un objet de 80 cm de haut situé à 1 m du pare-chocs.





Retrouvez toutes les infos sur  
[bavaria-camping-car.com](http://bavaria-camping-car.com)



# PANORAMA

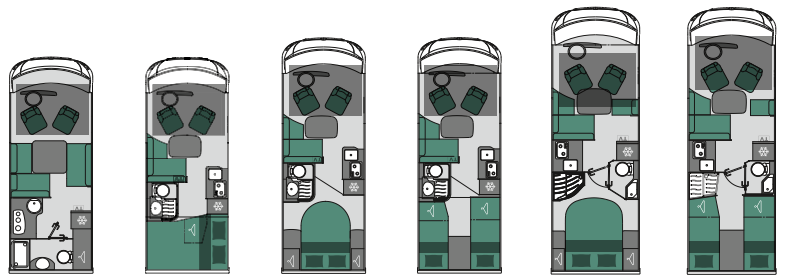

		I600L	I600G	I650C	I650GJ	I690C	I690GJ
Longueur		5,99 m	5,99 m	6,49 m	6,49 m	6,99 m	6,99 m
Places route		4	4	4	4	4	4
Places à table		6	4+1 (en option)	4+1 (en option)	4+1 (en option)	5	5
Places couchage fixe		2	4	4	4	4	4
Places couchage optionnel		2	1	1	1	1	1
Charge utile	Style	675 kg	675 kg	620 kg	620 kg	585 kg	585 kg
	Class	-	-	-	-	525 kg	525 kg

# NE PAS SUIVRE LE TROUPEAU



“ Quand on prend la route avec notre camping-car, on n’a pas forcément d’idée arrêtée sur la destination. Notre plaisir, c’est de sortir de l’autoroute et de prendre les nationales, les itinéraires bis, oubliés parce que personne n’a plus le temps de les prendre. Quelle merveille de passer par un col et de découvrir un massif plutôt que de traverser des tunnels. Quel bonheur de rouler sans croiser âme qui vive, parfois pendant des kilomètres. Et puis, au détour d’un virage, tomber sur un berger avec son troupeau. L’occasion d’échanger quelques mots et de se dégourdir un peu les jambes. ”



GRAND INTÉGRAL

# 1740C





## 1 Très grand salon

- Capacité d'accueil 5 personnes.
- Table réglable pour une circulation facile dans le véhicule.
- Banquette en mousse haute densité particulièrement confortable.

## 2 Cuisine élégante

- Vaste plan de travail.
- Grand frigo.
- Multiples rangements.
- Éclairages LED pour une belle luminosité jour et nuit.

## 3 Grande salle d'eau

- Traversante avec double cloisonnement.
- Lanterneau.
- Porte-serviettes.



2



3



4



5



1

On a choisi le

# 1740 C CLASS

“Notre camping-car, c’est notre deuxième maison. Le confort était un critère très important pour nous. Ce n’est pas notre premier camping-car et, même si on ne voyage qu’à deux la plupart du temps, on souhaitait avoir de l’espace. Ma femme adore lire, elle apprécie de pouvoir s’isoler au calme, dans la chambre, quand j’écoute mes émissions de radio. Bon, elle m’entend quand même rire à travers la cloison... Comme ça, elle sait que tout va bien.”



## 5 Chambre confortable

- Grand lit central de 150 x 190 cm.
- Élégants chevets.
- Grandes penderies.
- Bel espace de circulation.



Nouveau design intérieur et ambiance très personnalisable.

Grand lit pavillon (135 x 190 cm) réglable électriquement pour 2 couchages supplémentaires.

Grande soute traversante accessible par 2 portillons latéraux :

- Basse pour un chargement facile.
- Structure renforcée pour une charge jusqu’à 200 kg.
- Réglable en hauteur sous lit central pour plus de volume de rangement (en option).

# LES GRANDS INTÉGRAUX

## LES POINTS FORTS

### CONFORT DE VIE

- Intérieurs bien conçus : beaux volumes et circulation fluide.
- Grand plan de travail en cuisine.
- Nombreux rangements toujours accessibles.
- Table réglable.
- Espaces WC et douche isolés.
- Mobilier élégant et cellule lumineuse.
- Intérieur totalement personnalisable.
- Chauffage TRUMA® 6 de série. Chauffage ALDE (en option).

### TECHNOLOGIES ASTUCIEUSES

- Energybox : gestion technique du véhicule centralisée en un point facilement accessible de l'extérieur.
- Xperience, un panneau de commande tactile pour le contrôle du temps restant de batterie et la gestion : des niveaux d'eaux propres et usées, de la charge des panneaux solaires, de la température et de la lumière.
- Easy Road, pour des places route montées en un clin d'œil, grâce au nouveau système aimanté.

### QUALITÉ DE CONCEPTION

- Structure ISOTEK : processus de fabrication qui assure robustesse et durabilité.
- Double plancher robuste et très isolant. Maintient les réseaux hors-gel et augmente le volume de rangement.
- Qualité d'isolation et réseau de chauffage certifiés Classe 3 par des experts indépendants, le meilleur niveau du marché.
- Face avant à la visibilité panoramique exceptionnelle pour plus de sécurité : possibilité de voir un objet de 80 cm de haut situé à 1 m du pare-chocs.



Retrouvez toutes les infos sur  
[bavaria-camping-car.com](http://bavaria-camping-car.com)



# PANORAMA

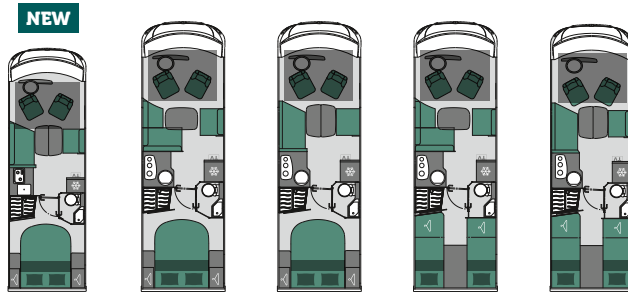

		I720FC	I740C	I740FC	I740GJ	I740FGJ
Longueur		7,24 m	7,49 m	7,49 m	7,49 m	7,49 m
Places route		4	4+1 (en option)	4	4+1 (en option)	4
Places à table		5	5	5	5	5
Places couchage fixe		4	4	4	4	4
Places couchage optionnel		1	2*	2*	2*	2*
Charge utile	Style	575 kg	580 kg	540 kg	580 kg	540 kg
	Class	510 kg	480 kg	480 kg	480 kg	480 kg

\* Couchages complémentaires en salon pour 2 enfants ou 1 adulte et 1 enfant

# VOIR LES CHOSES SOUS UN AUTRE ANGLE



“ Avec mon mari, nous sommes de grands voyageurs. On adore découvrir et s’immerger dans la culture du pays qu’on traverse. J’en profite pour vivre pleinement ma passion pour la photo. Mon père m’a offert mon premier argentique vers l’âge de 12 ans. Depuis, j’ai toujours un appareil entre les mains, c’est vraiment comme un prolongement de moi, et le fait de voyager en camping-car me permet d’emporter tous mes objectifs et trépieds. Il n’y a rien de plus frustrant que de ne pas avoir le bon matériel quand une belle photo se présente. Vous pensiez immortaliser un paysage et c’est un visage qui, soudain, attire votre œil. C’est la magie de l’instant. ”



INTÉGRAL ALLURE CHÂSSIS AL-KO

# 1781C





## 1 Très grand salon élégant

- Finitions haut de gamme.
- Banquette en cuir de série.
- Grande table coulissante.
- Toit ouvrant panoramique en 82 x 52 cm.

## 2 Cuisine suréquipée

- Très grand plan de travail.
- Tiroirs compartimentés de série.
- Frigo 160 L, hotte et feux haute puissance de série.
- Grand meuble de rangement toute hauteur.

## 3 Grande chambre confortable

- Lit central de 150 x 190 cm.
- Miroir en chambre.
- Grandes penderies rétro-éclairées.
- Élégants chevets avec prises 230 V et USB, liseuses.
- Tête de lit relevable électriquement.



2



3



4



1

On a choisi le

# I781C ALLURE

“On a décidé de réaliser notre rêve : faire un tour du monde en camping-car. Et, pour partir sereins, il nous fallait un véhicule alliant confort de conduite et confort tout court. Le modèle qu'on a choisi coche toutes les cases. On ne sent pas les kilomètres quand on roule, on a l'espace, la lumière, le volume nécessaire pour tout ranger et faire des réserves. Et aussi, très important, une isolation à toute épreuve pour traverser les quatre saisons aux quatre coins du globe.”



## 4 Belle salle d'eau traversante

- Double cloisonnement pour 3 espaces de vies indépendants.
- Lanterneau.
- Porte-serviettes, patère et caillebotis de série.



De nombreux espaces de rangements supplémentaires grâce au double plancher de 21 cm.

Cabine suréquipée : autoradio 8", caméra de recul, haut-parleurs, habillage du poste de conduite et siège Aguti Lounge.

Soute aménagée de série avec rails d'arrimage, bac de rangement, prise 230 V et éclairage.

# LES INTÉGRAUX ALLURE CHÂSSIS AL-KO

## LES POINTS FORTS

### CONFORT DE CONDUITE

- Châssis AL-KO pour une excellente tenue de route.
- Cabine suréquipée avec autoradio 8", caméra de recul, haut-parleurs, commande au volant, habillage du poste de conduite...
- Siège Aguti Lounge.

### FINITIONS HAUT DE GAMME

- Intérieurs suréquipés de série : banquette en cuir, hotte, tête de lit relevable, soute arrière éclairée et dotée d'une douchette...
- Matériaux de qualité et finitions soignées.
- Ambiance personnalisable : plan de travail, crédence et table, mobilier bois mat ou brillant et 4 coloris de rideaux au choix.
- Équipés de série d'un chauffage TRUMA® 6, les grands intégraux peuvent accueillir un chauffage ALDE (en option).

### TECHNOLOGIES ASTUCIEUSES

- Energybox : gestion technique du véhicule centralisée en un point facilement accessible de l'extérieur.
- Xperience, un panneau de commande tactile pour le contrôle du temps restant de batterie et la gestion : des niveaux d'eaux propres et usées, de la charge des panneaux solaires, de la température et de la lumière.
- Easy Road, pour des places route montées en un clin d'œil, grâce au nouveau système aimanté.

### QUALITÉ DE CONCEPTION

- Structure ISOTEK : processus de fabrication qui assure robustesse et durabilité.
- Double plancher rangement de 21 cm.
- Qualité d'isolation et réseau de chauffage certifiés Classe 3 par des experts indépendants, le meilleur niveau du marché.
- Face avant avec une visibilité panoramique exceptionnelle pour plus de sécurité : possibilité de voir un objet de 80 cm de haut situé à 1 m du pare-chocs.



Retrouvez toutes les infos sur  
[bavaria-camping-car.com](http://bavaria-camping-car.com)



# PANORAMA

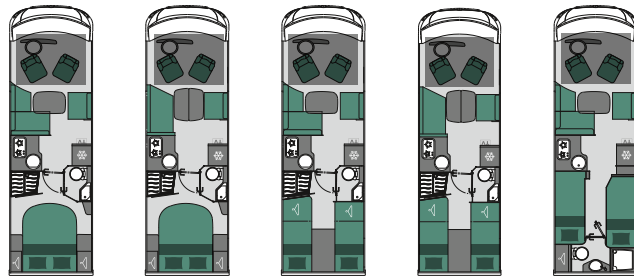

	I741C	I741FC	I741GJ	I741FGJ	I741J
Longueur	7,49 m	7,49 m	7,49 m	7,49 m	7,49 m
Places route	4(PL)+1 (en option)	4(PL)	4+1 (en option)	4(PL)	4(PL)+1 (en option)
Places à table	5	5	5	5	5
Places couchage fixe	4	4	4	4	4
Places couchage optionnel	2*	2*	2*	2*	2*
Charge utile Allure	335 kg	360 kg	335 kg	360 kg	335 kg

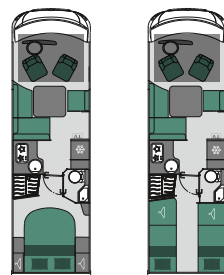

	I781C	I781GJ
Longueur	7,89 m	7,89 m
Places route	4+1 (en option)	4+1 (en option)
Places à table	5	5
Places couchage fixe	4	4
Places couchage optionnel	2*	2*
Charge utile Allure	1150 kg	1150 kg

\* Couchages complémentaires en salon pour 2 enfants ou 1 adulte et 1 enfant

# LIBRE D'ÊTRE VOUS EN TOUTE SAISON



Rien ne freine vos envies de voyage. Équipé d'un plancher parfaitement isolant et de la structure ISOTEK, votre véhicule Bavaria, certifié Classe 3, vous permet de voyager été comme hiver.

# LE PLANCHER

Le plancher est l'élément fondateur de la structure d'un camping-car. Bavaria y accorde toute son attention. Qu'ils soient épais, doubles ou rangement, les planchers Bavaria garantissent une isolation optimale du véhicule et renforcent sa structure.

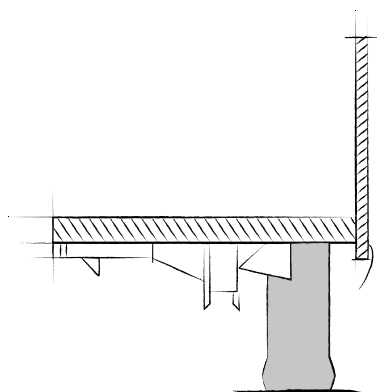

## LE PLANCHER ÉPAIS DES PROFILÉS - **TREN-D**

- D'une épaisseur totale de 50 mm dont 45 mm d'isolant Styrofoam®, le plancher de la gamme TREN-D est très isolant.
- Il intègre les réseaux d'eau et de gaz pour les maintenir hors-gel.
- Très robuste, il accroît la durabilité de la structure.

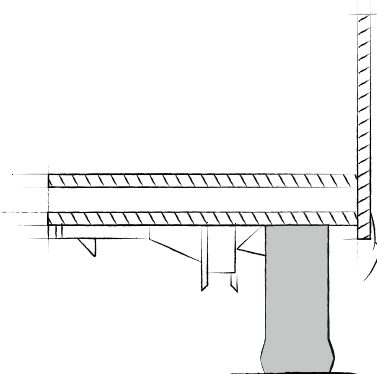

## LE DOUBLE PLANCHER ISOLANT DES INTÉGRAUX - **INITIAL**

- Incluant une lame d'air chauffée de 13 cm, le nouveau double plancher de la gamme INITIAL est encore plus isolant.
- Il permet de maintenir également les réseaux d'eau, de gaz et d'électricité hors-gel.
- Des trappes dans le plancher permettent d'augmenter le volume de rangement et d'accéder aux eaux usées.

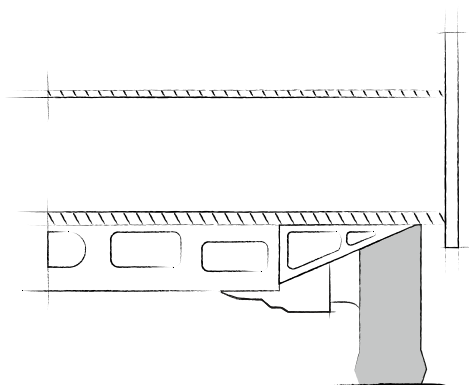

## LE DOUBLE PLANCHER RANGEMENT SUR CHÂSSIS AL-KO DES INTÉGRAUX - **INITIAL ALLURE**

- D'une hauteur intérieure de 21 cm, le double plancher AL-KO est reconnu pour la qualité de son isolation.
- Il garantit le maintien hors-gel des réservoirs et de la vanne de purge des eaux usées.
- 6 zones d'accès intérieurs et extérieurs sont définies pour profiter des rangements dans le double plancher.

# LA STRUCTURE ISOTEK

Si la solidité, l'isolation et le confort de votre véhicule sont essentiels pour vous, ils le sont pour nous aussi. Tous nos véhicules sont bâtis selon notre procédé ISOTEK qui garantit la durabilité de la structure et un excellent confort thermique et acoustique.

## Toit anti-grêle

Ce pavillon en polyester est indéformable. Il résiste aux impacts de grêle et aux chocs jusque dans les angles.

## Profils Aluminium

Ils fixent solidement ensemble côtés et pavillon. Ils évitent ainsi toute déformation de la structure et assurent la durabilité et la robustesse du camping-car.

## Portillons isolés avec double joint

Pour garantir une étanchéité parfaite et l'isolation de la soute, tous les portillons sont composés d'isolant et équipés de serrures à compression sur double joint.

## Soute sur rallonge de châssis

Soute décaissée et isolée positionnée sur une rallonge de châssis renforcée pour un chargement optimal. Un attelage peut être installé dès la fabrication ou en 2<sup>e</sup> monte sur tous les véhicules.

## Baies affleurantes

Grâce à leur double vitrage sur cadre aluminium anti-intrusion, elles améliorent l'isolation thermique et la sécurité de votre profilé.

## Jupes aluminium

Cette protection du bas de caisse est solide et facile à reprendre en carrosserie en cas d'impact.





# TESTÉ ET CERTIFIÉ ISOLATION THERMIQUE CLASSE 3



## Sous châssis

Le revêtement polyester garantit une parfaite étanchéité du véhicule par le sol. Tous les réseaux d'eau et de gaz sont intégrés dans le plancher.

Ils sont ainsi maintenus hors-gel et préservés des projections de la route.

Testés en chambre froide, les véhicules Bavaria ont reçu la meilleure certification - Classe 3 - pour la qualité de leur isolation.

Plongé à  $-15^{\circ}\text{C}$ , le véhicule est remonté à  $+20^{\circ}\text{C}$  en à peine plus de 4 heures\*.

Cette très belle performance a été possible grâce aux innovations apportées au procédé d'assemblage, dont :

- La conception d'un plancher très isolant.
- L'adoption d'un matériau pour le réservoir d'eaux usées et les passages de roues qui a démontré ses qualités de légèreté, de rigidité et d'isolation.
- L'introduction de tasseaux en fibroplast (polyuréthane chargé en fibre de verre) dans le plancher et les côtés. Plus rigides, ces tasseaux assurent une solide liaison côtés-plancher et suppriment totalement les ponts thermiques.

\* Mesures effectuées en plusieurs points avec un chauffage TRUMA® 6

# LIBRE D'ÊTRE VOUS À CHAQUE ÉTAPE



# CONFIGUREZ VOTRE CAMPING-CAR DANS LES MOINDRES DÉTAILS

**Votre façon de voyager révèle qui vous êtes.**

Toujours à deux ? Jamais sans votre tribu ? Partis été comme hiver ? Voyageurs sans frontières ? Des questions essentielles que vous posera votre concessionnaire BAVARIA pour créer avec vous le camping-car qui vous correspond parfaitement. Découvrez, au fil des pages, les étapes de configuration incontournables pour un camping-car personnalisé, des jantes à la motorisation, en passant par les coussins.

## LIBRE DE CHOISIR

- 1 votre véhicule
- 2 votre finition
- 3 votre configuration technique
- 4 votre ambiance intérieure
- 5 vos équipements supplémentaires

## CARROSSERIES ET DIMENSIONS



### Profilé de 6 à 7,40 m.

Avec leur cabine compacte, les profilés offrent un confort de conduite indiscutable. Conçue sur châssis Fiat CCS, la gamme Tren-D de Bavaria assure la fiabilité et la robustesse de ses véhicules : barres anti-roulis pour plus de stabilité, pneus adaptés, voie arrière élargie pour la tenue de route et châssis rabaissé.



### Intégral sur châssis FIAT CCS ou AL-KO de 6 à 7,80 m.

Les intégraux proposent un immense pare-brise apprécié par ceux qui aiment admirer le coucher du soleil depuis leur salon. Les adeptes des grands volumes aimeront aussi la grande cabine et le large tableau de bord. Sur châssis Fiat jusqu'à 7,40 m, la gamme Initial est gage d'une grande fiabilité et d'une bonne tenue de route. Les intégraux Allure sont proposés sur AL-KO, un référent haut de gamme offrant la sécurité, la durabilité et un très grand confort routier.

## IMPLANTATIONS

Optez pour l'intérieur le plus adapté à votre façon de vivre.

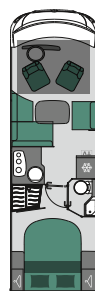

C pour lit central

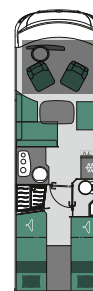

GJ pour lits garage jumeaux

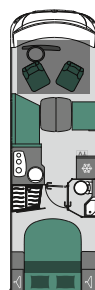

FC pour banquette face-face et lit central

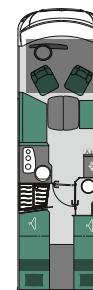

FGJ pour banquette face-face et lits jumeaux



L pour salon en L (sans lit permanent)



J pour lits jumeaux avec salle d'eau à l'arrière

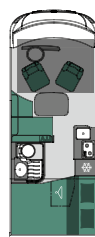

G pour lit garage

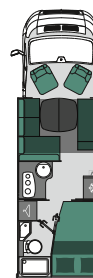

P pour lit à la française

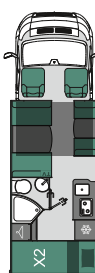

S pour lits superposés



D pour dressing

## SALONS

**Salon face route sur profilé**

Ne nécessite aucune manipulation pour prendre la route.

**Salon face-face**

Dispose de grandes banquettes et d'une circulation facilitée.

**Salon en L**

Particulièrement convivial et confortable

## CHAMBRES

**Lit central**

Un grand confort de couchage avec de l'espace en tête de lit

**Lits jumeaux**

Disponibles en versions lits bas, lits hauts ou lit garage king size.

**Sans lit permanent**

Pour un espace de vie exceptionnel

Également disponibles : lit transversal, lits superposés, lit à la française.

## FINITION

## BAVARIA VOUS PROPOSE 3 FINITIONS

À vous de choisir le niveau d'équipements et de confort qui correspond le mieux à vos besoins.

## Style

**Châssis – motorisation**

- Nouveau EURO 6D - 2,3 L.
- ABS - antiblocage des roues au freinage.
- Réservoir diesel 75 L.

**Extérieur**

- Éclairage extérieur à LED.
- Jantes 15".

**Énergie et autonomie**

- Combi TRUMA® 4 ou 6 selon le véhicule.
- Coffre à gaz 2 bouteilles de 13 kg.
- Simple détendeur - Crash Sensor TRUMA®.

**Cabine**

- Climatisation cabine manuelle.
- Sièges houssés, pivotants et réglables en hauteur.
- Rétroviseurs électriques et dégivrants - grand angle et angle mort.
- Occultations pour la cabine.

**Salon et entrée**

- Panneau de commandes tactile Xperience.
- Banquette en tissu avec repose-tête réglable en hauteur.
- Support TV réglable.
- Toit ouvrant panoramique.
- Skydôme sur les Profilés avec lit de pavillon.

**Cuisine**

- Ensemble de tiroirs et casseroles avec amortisseurs fin de course.
- Évier en inox avec couvercle.
- Réfrigérateur à gestion automatique.
- Crédence stratifiée.
- Prises 230 V, 12 V et double USB.

**Salle d'eau & WC**

- Cabine de douche avec porte de séparation.
- Lanterneaux occultants et moustiquaires.
- WC avec cassette extractible à roulettes.
- Prise 230 V selon implantation.

**Chambre**

- Sommier à lattes.
- Matelas confort BULTEX® sur le lit permanent.
- Dossieret de tête de lit.
- Prise 230 V et double USB.

## Class

Comprend la finition Style + les équipements suivants :

**Extérieur**

- Adhésifs extérieurs Class.
- Feux arrière barrette à LED (sur intégraux).
- Éclairage en soute.
- Rails d'arrimage en soute avec 2 bacs de rangement.
- Prise 230 V en soute.
- Tiroir bas de caisse.

**Énergie et autonomie**

- Détendeur/inverseur automatique - Crash Sensor TRUMA®.

**Cabine**

- Tableau de bord en finition aluminium.
- Siège pivotant Aguti Lounge (sur intégraux).

**Salon**

- Sellerie avec façonnage Class.
- Éclairages supplémentaires.
- Skydôme sur profilé.

**Cuisine**

- Poubelle intégrée et accessoires pour compartimer.
- Hotte aspirante avec éclairage LED.
- Réchaud gaz 2 feux haute puissance.
- Porte-épices coulissant supplémentaire.

**Salle d'eau & WC**

- Ambiance Class avec pan de couleur et miroir rond.
- Porte-serviettes repliable.
- Caillebotis.
- Miroir en pied.
- Éclairages d'ambiance supplémentaires.

**Chambre**

- Complément de couchage entre les lits jumeaux (longueur 170 cm).
- Liseuse et rétroéclairage de la tête de lit.
- Rangements et 2<sup>e</sup> prise USB sur les chevets pour les implantations lit central.
- Éclairage dans penderie.

## Allure

Comprend la finition Class + les équipements suivants :

**Extérieur**

- Châssis AL-KO.
- Double Plancher Rangement de 21 cm.
- Rétroviseurs 2 miroirs - grand angle et angle mort.
- Jantes Alu 15" sur VL et 16" sur PL.
- Adhésifs Allure.

**Châssis**

- ESP Traction et ASR.
- Double airbags.
- Régulateur - limiteur de vitesse.
- Feux antibrouillard LED.

**Cabine**

- Autoradio DAB, écran 8", 2 haut-parleurs et caméra de recul.
- Commandes au volant.
- Volant et pommeau cuir et compteurs chromés.
- Sièges Aguti Lounge avec façonnage Allure.

**Salon**

- Sellerie cuir, façonnage Allure.
- Pavillon avec revêtement textile.
- Porte luxe vitrée, moustiquaire et centralisation.

**Chambre**

- Prise TV en chambre.
- 2 haut-parleurs.
- Tête de lit relevable.
- Couvre-lit et coussins assortis aux rideaux.

**Salle d'eau**

- Miroir en pied supplémentaire sur la porte.

## CONFIGURATION TECHNIQUE

### PUISSANCE

De nouveaux moteurs plus puissants.

**120 CH**

De série sur tous les profilés. Grâce à son couple plus puissant (+12%), le nouveau moteur 120 ch Euro 6D de Fiat offre autant de performance qu'un ancien 130 ch.

**140 CH**

De série sur les intégraux, en option sur les profilés.

**160 CH**

**180 CH**

En option sur tous les véhicules.

#### L'EURO 6D FIAT

Plus de performance, plus de confort, moins de consommation, moins d'émission CO<sup>2</sup> et AD blue. Un véhicule homologué pour longtemps.

### TRANSMISSION

#### Manuelle

De série sur tous les véhicules. Idéale pour une conduite traditionnelle.

#### Automatique

Nouvelle transmission 9 vitesses pour un plus grand confort de conduite. Disponible avec les motorisations 140 ch, 160 ch et 180 ch et jantes 16" obligatoires.

### POIDS VÉHICULE

**3,5 T**

De série sur tous les profilés et les intégraux en finition Style et Class. Le permis B permet de conduire les véhicules de cette catégorie.

**3,65 T**

Option disponible sur tous les véhicules. Le bénéfice du poids lourd, c'est la capacité de chargement. Ainsi augmentée, elle permet d'emporter tout son matériel mais aussi de s'équiper avec toutes les options souhaitées pour améliorer le confort et l'autonomie de son véhicule.

**4,5 T**

De série sur les I781C et I781G et en option sur les I741. Optez pour le châssis Heavy pour encore plus de sécurité, de poids de chargement et de tractage.

### CONFORT DE CONDUITE

#### Standard

- ESP Traction+.
- Double Airbag, Régulateur de vitesse.
- Feux antibrouillard avant, feux diurnes à LED.

#### Luxe

- Commande radio volant.
- Volant et pommeau cuir, compteurs chromés, tableau de bord gris.



### JANTES

En 15" ou 16", en tôle ou en aluminium, les jantes de votre camping-car peuvent être personnalisées pour correspondre à votre goût et à votre utilisation.

### ÉNERGIE / PANNEAUX SOLAIRES

**120 W + Batterie**

**2 x 100 W + Batterie Gel**

**2 x 100 W + Batterie Lithium + Convertisseur**

### CHAUFFAGE

#### TRUMA® 4 ou 6 selon véhicule

Chauffage le plus compact d'Europe, pour l'air et l'eau, fonctionnant au gaz et à l'électricité.

#### TRUMA® 6EH

Option pour utiliser le chauffage sur le 230 V.

#### Alde + échangeur avec pompe

Option disponible sur certains véhicules pour un confort de chauffage maximal.

## BANQUETTES

### En finition Style



#### Opale

Banquette en tissu uni (exemple page 22).



#### Lin

Banquette en simili uni (exemple page 8).

### En finition Class



#### Kaolin

Banquette en simili et tissu façonnage Class (exemple page 28).



#### Alcalin

Banquette en simili et tissu façonnage Class (exemple page 14).

### En finition Allure



#### Nacre

Banquette en cuir façonnage Allure (exemple page 34).

## BOIS

Bois mat ou brillant pour une ambiance à votre image.



#### Country mat

Une surface bois mat pour une ambiance plus chaleureuse.



#### Country brillant

En version bi-matière bois et stratifié blanc brillant, pour un intérieur plus lumineux.



## RIDEAUX / COUSSINS



### Alaska

Exemple page 8.

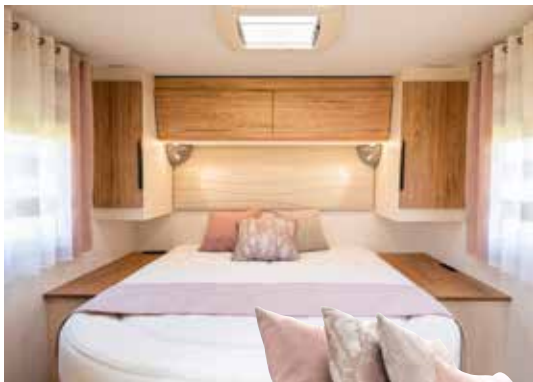

### Bohème

Exemple page 14



### Oléron

Exemple page 28

## CUISINE

Noir chic ou blanc lumineux, créez votre harmonie.



### Stratifié blanc

Crédence, plan de travail et table de salon en blanc (exemple page 14).



### Stratifié noir

Crédence, plan de travail et table de salon en noir (exemple page 8).

## CONFORT

### Pack Confort

- Verrouillage centralisé.
- Moustiquaire.
- Porte luxe vitrée.
- Occultation de la cabine.
- Moquette dans la cabine.
- Marchepied électrique pour les profilés.



### Pack détente

- Store
- Porte-vélos



## MULTIMÉDIA

### Packs TV



- Antenne TNT.
- TV et son support.



- Antenne Satellite twin 85".
- TV et son support.

### Packs Media



#### Pack média 7"

- Autoradio 2DIN 7".
- DAB.
- Caméra de recul.
- Haut-parleurs en cabine et cellule.



#### Pack média 8"

- Autoradio 2DIN 8".
- DAB.
- Caméra de recul (GPS option).
- Haut-parleurs en cabine et cellule.



#### Pack média 10" (Allure)

- Autoradio 2DIN 10".
- DAB.
- Haut-parleurs en cabine et cellule.
- Caméra de recul avec son écran



#### Pack média Garmin

- Tablette détachable Garmin Fusion.
- DAB.
- Haut-parleurs en cabine et cellule.
- Caméra de recul avec son écran.

## COUCHAGE



### Couchage dînette

Disponible en option sur tous les camping-cars, il offre un couchage d'appoint pour 1 ou 2 personne(s) selon la taille du véhicule.

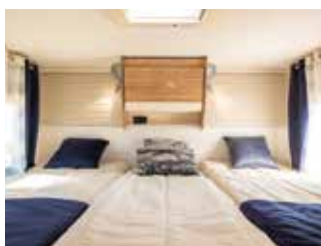

### Complément de couchage

Transformez vos lits jumeaux en lit king size de 170 x 205 cm grâce à l'option de rallonge entre les lits.



### Lit pavillon

Idéal pour partir à 4 personnes et conserver deux espaces nuit.

## CUISINE

### Gazinière

Une option pour les grands gastronomes qui cuisinent en camping-car comme à la maison.

### Four 36 L

Option disponible sur tous les véhicules.

### Hotte

De série à partir de la finition Class.

## SALLE D'EAU

### Caillebotis

Pour ne pas salir votre bac à douche lorsque vous accédez uniquement au lavabo.

### Porte-serviettes repliable

Très pratique pour les serviettes mais aussi pour les vêtements de pluie.

## RANGEMENT



### Tiroir bas de caisse

Pour disposer d'un large rangement supplémentaire très appréciable. Exclusif sur les profils et également disponible sur les intégraux. En série sur la finition Class.



### Soute réglable électriquement en hauteur

Disponible sur les implantations avec lit central.

## ÉQUIPEMENT DE LA SOUTE

### Douchette

Eau froide et eau chaude accessibles en soute. De série à partir de la finition Class.

### Éclairage soute

2 points d'éclairage de la soute. De série à partir de la finition Class.

### Rail d'arrimage

Pour fixer vos équipements. De série à partir de la finition Class.

## DIVERS

### 5<sup>e</sup> place route

Option disponible selon le véhicule et la charge utile restante après équipement.

### Réservoir 90 L

Option pour augmenter l'autonomie du véhicule.

**Et beaucoup d'autres à découvrir chez votre concessionnaire!**

# LIBRE D'ÊTRE VOUS EN T696D



## BAVARIA

### MENTIONS LÉGALES :

Les places route tiennent compte des implantations de base et des équipements de série avec une tolérance de +/- 5%. Les charges utiles disponibles résultent de la différence entre les masses maximales techniquement disponibles et les masses en ordre de marche. Le constructeur s'engage à livrer un véhicule dont la masse en ordre de marche réelle se situe à l'intérieur de la tolérance de 5% par rapport à la masse en ordre de marche indiquée et retenue lors des formalités d'homologation. Attention, les équipements et accessoires supplémentaires montés en option ne sont pas compris dans les masses en ordre de marche des camping-cars. Par conséquent ils entraînent systématiquement une diminution des charges utiles disponibles. De même les poids non négligeables des accessoires supplémentaires proposés sur le marché seront à déduire des charges utiles disponibles des véhicules. En conséquence, la pose de ces accessoires pourra éventuellement amener à réduire le nombre de passagers. Il conviendra donc de s'assurer du respect de l'ensemble des masses maximales autorisées (totales et par essieu) après chargement complet du véhicule. La masse maximale tractable est une donnée châssis liée à l'homologation du véhicule. En fonction de l'attelage qui sera monté sur le véhicule et des valeurs spécifiques données par le fabricant de l'attelage, la masse maximale de la remorque que pourra tracter le véhicule pourra être inférieure. Les caractéristiques de résistance de l'attelage (en particulier valeur D et S) sont gravées sur une plaquette fixée sur celui-ci. La valeur D permet de déterminer la masse maximale admissible par l'attelage avec le calcul suivant :  $MR = D \times T / [(9,8 \times T) - D]$ , avec : MR = masse maximale possible de la remorque (en tonnes); T = masse maximale (PTAC) du véhicule (en tonnes); D = valeur (en kN) à lire sur l'attelage. Exemple : avec D = 11,3 kN et pour une base 35 L, on aura alors une masse maximale de remorque (MR) qui sera la suivante :  $MR = (11,3 \times 3,5) / [(9,8 \times 3,5) - 11,3] = 1,72$  t (ou 1720 kg). Pour une masse maximale tractable du véhicule qui peut aller jusqu'à 2,5 t. Les véhicules conformes aux spécifications techniques et esthétiques présentées dans ce présent support sont réputés collection 2020 dès lors qu'ils sont immatriculés à partir du 1er juillet 2019. Cette règle est d'usage dans le camping-car où la notion de millésime n'existe pas. Tout camping-cariste titulaire d'un permis B délivré en France antérieurement au 20 janvier 1975 peut conduire un camping-car dont la masse maximale en charge techniquement admissible est supérieure à 3,5 t. Pour bénéficier de cette dérogation en France (reconnue dans l'Union Européenne), il suffit au titulaire du permis B de se rendre en préfecture afin de faire apposer sur son permis le code : « 79 : B camping-car > 3500 kg ». Les véhicules photographiés dans ce support peuvent comporter des équipements en option avec supplément de prix. Les véhicules étant commercialisés dans plusieurs pays d'Europe, leurs caractéristiques techniques et leurs équipements peuvent différer d'un pays à l'autre. Les indications à propos de la livraison, l'apparence, la puissance, les dimensions et le poids du véhicule - des écarts dans le cadre de la tolérance d'usine (+/- 5% maximum) sont possibles et autorisés - correspondent aux données connues lors de la mise à l'impression. Ces indications correspondent aux directives d'homologation européennes et peuvent être néanmoins modifiées jusqu'à l'achat du véhicule ou jusqu'à sa livraison. Pour la définition exacte des modèles disponibles dans chaque pays, votre concessionnaire vous en informera volontiers. Avant la conclusion de votre commande, veuillez-vous informer auprès de l'un d'eux sur l'état actuel du produit et de la collection. Cette brochure correspond aux données connues au moment de l'impression. Malgré le soin apporté à la réalisation de ce document, des erreurs d'impression restent possibles. Nous nous réservons le droit de procéder à des modifications d'équipement ou à des améliorations de produits sur les modèles de l'année en cours, sans préavis. Les éléments du stylisme et de décoration ayant servi à agrémenter les visuels de ce catalogue ne font pas partie du véhicule et de la prestation de livraison. Malgré le soin apporté à sa réalisation, celui-ci ne peut constituer un document contractuel.