

BAVARIA 2008

Le reflet de votre vraie nature



Bavaria

Catalogue technique - Gamme 2008

LES CAPUCINES



Equipements standards et optionnels



A65EA

- Lit permanent
- Salle de bains
- Espace cuisine
- Rangements penderies
- Places repas transformables en couchage

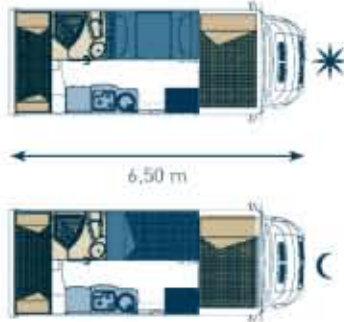

L : 6,50 m H : 3,08 m
l : 2,30 m PTAC : 3500 kg
Places couchage : 5/6
Poids à vide : 2980 kg
Places CG : 4/6 en option
Type châssis : Châssis cabine Camping-Car Spécial 35l
Motorisation : 2,3l Multijet 130 CV Fiat
Double plancher

A65EGA

- Lit permanent
- Salle de bains
- Espace cuisine
- Rangements penderies
- Places repas transformables en couchage

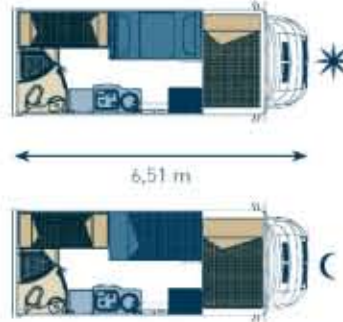

L : 6,51 m H : 3,08 m
l : 2,30 m PTAC : 3500 kg
Places couchage : 5/6
Poids à vide : 2980 kg
Places CG : 4/6 en option
Type châssis : Châssis cabine Camping-Car Spécial 35l
Motorisation : 2,3l Multijet 130 CV Fiat
Double plancher

A70BA

- Lit permanent
- Salle de bains
- Espace cuisine
- Rangements penderies
- Places repas transformables en couchage

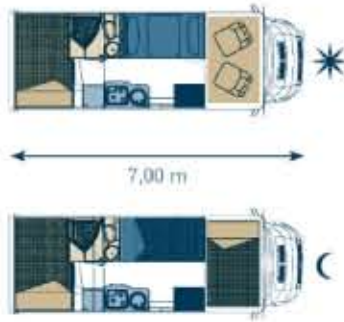

L : 7,00 m H : 3,08 m
l : 2,30 m PTAC : 3500 kg
Places couchage : 5/6
Poids à vide : 3030 kg
Places CG : 4/5 en option
Type châssis : Châssis cabine Camping-Car Spécial 35l
Motorisation : 2,3l Multijet 130 CV Fiat
Double plancher

A72AT

- Lit permanent
- Salle de bains
- Espace cuisine
- Rangements penderies
- Places repas transformables en couchage

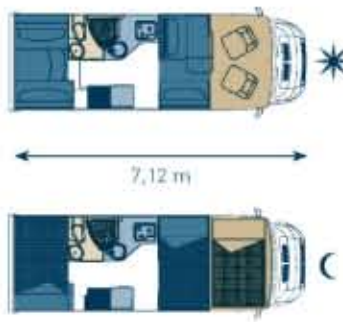

L : 7,12 m H : 3,08 m
l : 2,30 m PTAC : 3500 kg
Places couchage : 6
Poids à vide : 3075 kg
Places CG : 4
Type châssis : Châssis cabine Camping-Car Spécial 35l
Motorisation : 2,3l Multijet 130 CV Fiat
Double plancher

A72BT

- Lit permanent
- Salle de bains
- Espace cuisine
- Rangements penderies
- Places repas transformables en couchage

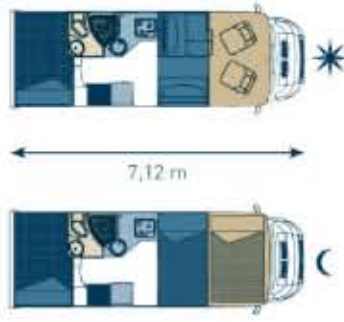

L : 7,12 m H : 3,08 m
l : 2,30 m PTAC : 3500 kg
Places couchage : 6
Poids à vide : 3075 kg
Places CG : 4
Type châssis : Châssis cabine Camping-Car Spécial 35l
Motorisation : 2,3l Multijet 130 CV Fiat
Double plancher

A72EGA

- Lit permanent
- Salle de bains
- Espace cuisine
- Rangements penderies
- Places repas transformables en couchage

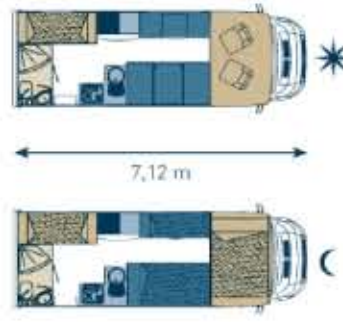

L : 7,12 m H : 3,08 m
l : 2,30 m PTAC : 3500 kg
Places couchage : 6
Poids à vide : 3075 kg
Places CG : 4/5 en option
Type châssis : Châssis cabine Camping-Car Spécial 35l
Motorisation : 2,3l Multijet 130 CV Fiat
Double plancher

LES CAPUCINES

Afin de vous guider dans votre choix, cette grille de caractéristiques techniques vous permet de comparer et de choisir le modèle désiré à l'intérieur de la gamme Bavaria. N'hésitez pas à demander conseil à votre concessionnaire.

ÉQUIPEMENTS STANDARDS ET OPTIONNELS	A65 EA	A65 EGA	A70 BA	A72 AT	A72 BT	A72 EGA
Porteur standard	Fiat	Fiat	Fiat	Fiat	Fiat	Fiat
Type châssis (Cab/PLAL-K0)	Châssis cabine	Châssis cabine	Châssis cabine	Châssis cabine	Châssis cabine	Châssis cabine
Vale large arrière CC5 (1780 mm)	S	S	S	S	S	S
Empattement (cm)	380	380	380	403,5	403,5	403,5
Motorisation standard (litres)	2,3	2,3	2,3	2,3	2,3	2,3
Nombre de cylindres	4	4	4	4	4	4
Puissance administrative (CV)	8	8	8	8	8	8
Puissance DIN (CV)	130	130	130	130	130	130
Vitres électriques	S	S	S	S	S	S
Rétroviseurs électriques & dégivrants	S	S	S	S	S	S
Climatisation cabine	0	0	0	0	0	0
Siège ch / passager avec accoudoir central	S	S	S	S	S	S
Siège ch. réglable en hauteur	S	S	S	S	S	S
Dissipation des pneumatiques	215/70 R15 CP	215/70 R15 CP	215/70 R15 CP	215/70 R15 CP	215/70 R15 CP	215/70 R15 CP
Condensation centralisée portes cabines	S	S	S	S	S	S
ABS	S	S	S	S	S	S
Kit réparation roue	S	S	S	S	S	S
Longueur (en cm) +/-2%	650	651	700	712,5	712,5	712,5
Largeur (en cm) +/-2%	230	230	230	230	230	230
Hauteur (en cm) +/-2%	308,5	308,5	308,5	308,5	308,5	308,5
Hauteur intérieure (en cm) +/-2%	200	200	200	200	200	200
Places repas	4	4	4	4	4	4
Places couchage	5/6	5/6	5/6	6	6	6
Places carte grise	4/6	4/6	4/5	4	4	4/5
PTAC (en kg)	3500	3500	3500	3500	3500	3500
Poids à vide (en kg)	2980	2980	3030	3075	3075	3075
Eau propre +/-5%	130l	130l	130l	130l	130l	130l
Eaux usées +/-5%	80l	80l	80l	80l	80l	80l
Mixe hors-gel eaux usées	0	0	0	0	0	0
Chargeur batterie 14A	S	S	S	S	S	S
Batterie auxiliaire (Ah/20h)	105	105	105	105	105	105
Coffre à gaz pour 2 bouteilles 13 kg	S	S	S	S	S	S
Soute latérale droite en cm +/-2%	/	/	/	44,5x104,5	/	/
Soute latérale gauche en cm +/-2%	/	/	/	56,5x44,5	/	/
Soute arrière en cm +/-2%	94,5x66	94,5x106,5	/	/	/	94,5x106,5
Garage en cm +/-2%	/	/	95,5x66	/	94,5x66	/
Soute latérale droite +/-5%	/	/	/	395	/	/
Soute latérale gauche +/-5%	/	/	/	510	/	/
Soute arrière lit bas en position couchage +/-5%	480	445	/	/	/	490
Soute arrière lit bas relevé +/-5%	1585	1540	/	/	/	1420
Garage +/-5%	/	/	2740	/	2820	/
Salon avant (en cm) +/-4%	105x200	105x200	105x200	126x220	126x220	105x200 +50x170
Salon arrière (en cm) +/-4%	/	/	/	/	/	/
Lit Capucine (en cm) +/-4%	135x200	135x200	135x200	135x200	135x200	135x200
Lit permanent arrière (en cm) +/-4%	/	/	140x220	/	140x220	/
Lits Superpoids (en cm) +/-4%	3x de 80x220	2x de 80x220	/	/	/	2x de 75x170

ÉQUIPEMENTS STANDARDS ET OPTIONNELS	A65 EA	A65 EGA	A70 BA	A72 AT	A72 BT	A72 EGA
Extérieur						
Pavillon panneau sandwich polyester	S	S	S	S	S	S
Isolation styrofoam toutes parois	S	S	S	S	S	S
Côté panneau sandwich aluminium	S	S	S	S	S	S
Plancher sandwich isolé ép. 36 mm	S	S	S	S	S	S
Plancher service isolé (D.P.S)	0	0	0	0	0	0
Bas de caisse aluminium gris	S	S	S	S	S	S
Pare-choc avant teinté gris	0	0	0	0	0	0
Pare-choc arrière ABS gris	S	S	S	S	S	S
Marchepied escamotable électrique	0	0	0	0	0	0
Base à projection Polyglatic 4-23	S	S	S	S	S	S
Tait ouvrant panoramique HERO 3	0	0	0	0	0	0
Lanterneau occultant / moustiquaire / translucide	S	S	S	S	S	S
Porte cellule grise	S	S	S	S	S	S
Paroi cellule avec moustiquaire	0	0	0	0	0	0
Eclairage extérieur	0	0	0	0	0	0
Coffre avec accès extérieur	S	S	S	S	S	S
Réchaud 3 lieux inox	S	S	S	S	S	S
Réfrigérateur (capacité en Lt)	142	142	142	142	142	142
Évier inox rond avec égouttoir amovible	S	S	S	S	S	S
Casserolier à fil coubaant	S	S	S	S	S	S
Mitigeur	S	S	S	S	S	S
Four 211 BT	0	0	0	0	0	0
Porte épines	S	S	S	S	S	S
Cuisine						
WC cassette extractible (type C200)	S	S	S	S	S	S
Douche séparée par porte	S	S	S	S	S	S
Lanterneau transparent	S	S	S	S	S	S
Chauffage / Isolation						
Cambiné chauffage/boiler	4000W	4000W	4000W	4000W	4000W	4000W
Chauffage capucine	S	S	S	S	S	S
Occultation cabine	à ventouse	à ventouse	à ventouse	à ventouse	à ventouse	à ventouse
Occultation cabine rouloisante	0	0	0	0	0	0
Rideau de séparation cabine	S	S	S	S	S	S
Chauffage additionnel	0	0	0	0	0	0
Confort / Sécurité						
Emplacement TV avec 12V/220V/Coaxial	S	S	S	S	S	S
Ceinture 3 points face route	S	S	S	S	S	S
Ceinture 2 points dos route	0	0	0	/	/	0
Prééquipement radio (antenne + 2HP av/ rétroéclairage cd)	0	0	0	0	0	0
Embase protestante sur sièges chauffeur et passager	0	0	0	0	0	0
Housers de siège cabine classique	0	0	0	0	0	0
Contrôle électrique	S	S	S	S	S	S
Prise 12V/220V	S	S	S	S	S	S
Eclairage penderie + soute garage	0	0	0	0	0	0
Inverseur automatique gaz	0	0	0	0	0	0
Moquette cabine	1/2 moquette	1/2 moquette	1/2 moquette	1/2 moquette	1/2 moquette	1/2 moquette
Moquette cellule	0	0	0	0	0	0
Couchage dans salon avant	S	S	S	S	S	S
Sommeil à latice sur lit permanent	S	S	S	S	S	S

S : Série 0 : Option / : Impossible ou non prévu

Les places carte grise et les poids à vide sont calculés au plus juste selon la réglementation européenne. Ils ne tiennent compte que des implantations de base et des équipements de série avec une tolérance de +/- 5%. Les poids à vide en ordre de marche incluent les réservoirs d'eau propre et de gazole pleins à 90% plus une bouteille de gaz remplie à 90%. Ils n'incluent pas, par convention avertie, le poids du chauffeur fixé forfaitairement à 75 kg. Contactez votre concessionnaire en cas de pose d'accessoires qui peuvent modifier ces données.

Appréciation de la tolérance de 5% : Ce pourcentage de 5% a été retenu par la Commission de l'Union Européenne pour prendre en compte la possible variation du poids du camping-car liée aux aléas de fabrication tant du véhicule de base que de la cellule. L'épaisseur moyenne peut varier, taux d'humidité de composants poreux, etc. Pour couvrir ces aléas de fabrication, BAVARIA s'engage à livrer un camping-car dont le poids à vide réel se situe à l'intérieur de la tolérance de 5% par rapport au poids à vide indiqué et retenu lors des formalités d'homologation.

Les Profilés Fiat



Equipements standards et optionnels



T61FF

- Lit permanent
- Salle de bains
- Espace cuisine
- Rangements penderies
- Places repas transformables en couchage

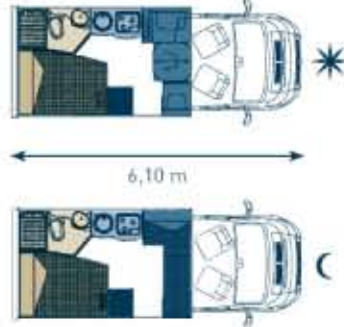

L : 6,10 m H : 2,75 m
l : 2,30 m PTAC : 3300 kg
Places couchage : 3
Poids à vide : 2780 kg
Places CG : 3
Type châssis : Châssis cabine Camping-Car Spécial 33l
Motorisation : 2,3l 130 CV Fiat
Simple plancher

T67FT

- Lit permanent
- Salle de bains
- Espace cuisine
- Rangements penderies
- Places repas transformables en couchage

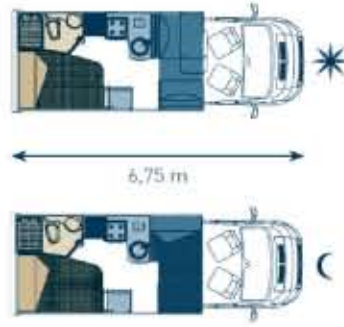

L : 6,75 m H : 2,75 m
l : 2,30 m PTAC : 3500 kg
Places couchage : 4
Poids à vide : 2910 kg
Places CG : 4
Type châssis : Châssis cabine Camping-Car Spécial 35l
Motorisation : 2,3l 130 CV Fiat
Simple plancher

T69BF

- Lit permanent
- Salle de bains
- Espace cuisine
- Rangements penderies
- Places repas transformables en couchage

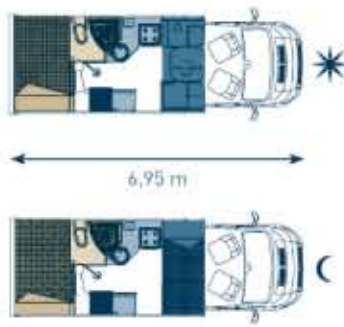

L : 6,95 m H : 2,85 m
l : 2,30 m PTAC : 3500 kg
Places couchage : 3
Poids à vide : 2980 kg
Places CG : 4
Type châssis : Châssis cabine Camping-Car Spécial 35l
Motorisation : 2,3l 130 CV Fiat
Double plancher

T72GT

- Lit permanent
- Salle de bains
- Espace cuisine
- Rangements penderies
- Places repas transformables en couchage

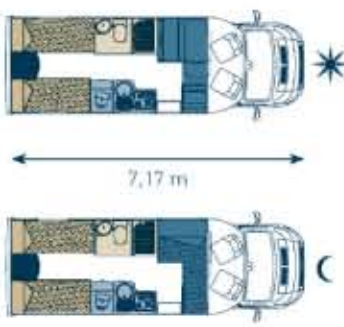

L : 7,17 m H : 2,85 m
l : 2,30 m PTAC : 3500 kg
Places couchage : 3
Poids à vide : 2990 kg
Places CG : 4
Type châssis : Châssis cabine Camping-Car Spécial 35l
Motorisation : 2,3l 130 CV Fiat
Double plancher

T72QT

- Lit permanent
- Salle de bains
- Espace cuisine
- Rangements penderies
- Places repas transformables en couchage

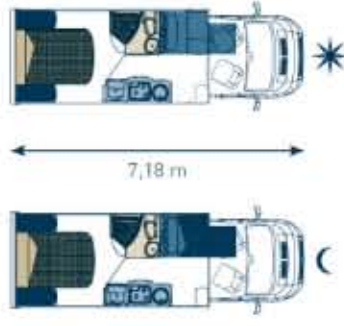

L : 7,18 m H : 2,85 m
l : 2,30 m PTAC : 3500 kg
Places couchage : 3
Poids à vide : 2990 kg
Places CG : 4
Type châssis : Châssis cabine Camping-Car Spécial 35l
Motorisation : 2,3l 130 CV Fiat
Double plancher

Les Profilés

Afin de vous guider dans votre choix, cette grille de caractéristiques techniques vous permet de comparer et de choisir le modèle désiré à l'intérieur de la gamme Bavaria. N'hésitez pas à demander conseil à votre concessionnaire.

ÉQUIPEMENTS STANDARDS ET OPTIONNELS		T61 FF	T67 FT	T69 BF	T72 GT	T72 QT	
PORTEUR STANDARD	Marque Fiat/Renault	Fiat	Fiat	Fiat	Fiat	Fiat	
	Type châssis (Cab/PL/AL -K0)	Châssis cabine	Châssis cabine	Châssis cabine	Châssis cabine	Châssis cabine	
	Voie large arrière CCS (1980 mm)	S	S	S	S	S	
	Empattement (cm)	345	380	403,5	403,5	403,5	
	Motorisation standard (dcm ³)	2,3	2,3	2,3	2,3	2,3	
	Nombre de cylindres	4	4	4	4	4	
	Puissance administrative (CV)	8	8	8	8	8	
	Puissance DIN (CV)	130	130	130	130	130	
	Vitres électriques	S	S	S	S	S	
	Retroviseurs électriques & dégivrants	S	S	S	S	S	
	Climatisation cabine	0	0	0	0	0	
	Siège ch. / passager avec accoudoir central	S	S	S	S	S	
	Siège ch. réglable en hauteur	S	S	S	S	S	
	Dimension des pneumatiques	215/70 R15 CP	215/70 R15 CP	215/70 R15 CP	215/70 R15 CP	215/70 R15 CP	
	Condensation centralisée portes cabines	S	S	S	S	S	
ABS	S	S	S	S	S		
Kit réparation roue	S	S	S	S	S		
DIMENSIONS	Longueur (en cm) +/-2%	618,5	675,5	695,1	717,5	718,1	
	Largeur (en cm) +/-2%	230	230	230	230	230	
	Hauteur (en cm) +/-2%	275	275	285	285	285	
	Hauteur intérieure (en cm) +/-2%	200	200	200	200	200	
NOMBRE DE PLACES	Places repas	4	5	4/6	5	4	
	Places couchage	3	4	3	3	3	
POIDS	Places carte grise	4	4	4	4	4	
	PTAC (en kg)	3300	3500	3500	3500	3500	
AUTONOMIE	Poids à vide (en kg)	2780	2910	2980	2990	2990	
	Eau propre +/-5%	130l	130l	130l	130l	130l	
	Eaux usées +/-5%	90l	90l	88l	80l	80l	
	Mise hors-gel eaux usées	0	0	0	0	0	
	Chargeur batterie 16A	S	S	S	S	S	
	Batterie auxiliaire (Ah/20h)	105	105	105	105	105	
	Coffre à gaz pour 2 bouteilles 13 kg	S	S	S	S	S	
	ACCÈS UTILES À LA SOUTÈ PRINCIPALE (INCL)	Accès droit soute en cm +/-2%	/	/	/	44,5/104,5	/
		Accès gauche soute en cm +/-2%	/	/	/	58,5/44,5	/
		Soute arrière en cm +/-2%	42,5/76,5	44,5/104,5	/	/	74,5/64
Garage en cm +/-2%		/	/	93,5/60	/	/	
VOLUME SOUTÈ PRINCIPALE (en m ³)	Soute latérale droite +/-0%	/	/	/	/	/	
	Soute latérale gauche +/-0%	/	/	/	/	/	
	Soute arrière +/-0%	1115	1180	/	1130	1345	
	Garage +/-0%	/	/	2820	/	/	
DIMENSIONS COUCHAGE	Salon avant (en cm) +/-4%	17x220	120x220	16x220	176x220	16x175	
	Lit permanent arrière (en cm) +/-4%	138x190	138x200	148x220	/	148x190	
	Lits jumelés (en cm) +/-4%	/	/	/	180x200 +88x190	/	

S : Série 0 : Option / : impossible au non prévu

Les places carte grise et les poids à vide sont calculés au plus juste selon la réglementation européenne. Ils ne tiennent compte que des implantations de base et des équipements de série avec une tolérance de +/- 5%. Les poids à vide en ordre de marche incluent les réservoirs d'eau propre et de gazole pleins à 90% plus une bouteille de gaz remplie à 90%. Ils n'incluent pas, par convention interne, le poids du chauffeur fixé forfaitairement à 75 kg. Contactez votre concessionnaire en cas de pose d'accessoires qui peuvent modifier ces données.

Appréciation de la tolérance de 5% : Ce pourcentage de 5% a été revu par la Commission de l'Union Européenne pour prendre en compte la possible variation du poids du camping-car liée aux aléas de fabrication tant du véhicule de base que de la cellule : rôle extérieur dont l'épaisseur moyenne peut varier, taux d'humidité de composants gazeux, etc. Pour couvrir ces aléas de fabrication, BAVARIA s'engage à livrer un camping-car dont le poids à vide réel se situe à l'intérieur de la tolérance de 5% par rapport au poids à vide indiqué et retenu lors des formalités d'homologation.

ÉQUIPEMENTS STANDARDS ET OPTIONNELS		T61 FF	T67 FT	T69 BF	T72 GT	T72 QT
EXTÉRIEUR	Panoramas panneau sandwich polyester	S	S	S	S	S
	Isolation styrofoam toutes parois	S	S	S	S	S
	Côté panneau sandwich aluminium	S	S	S	S	S
	Plancher sandwich isolé ép. 36 mm	S	S	S	S	S
	Plancher service isolé (D.P.S.)	/	/	0	0	0
	Bas de carrosserie aluminium gris	S	S	S	S	S
	Pare-choc avant isolé gris	0	0	0	0	0
	Pare-choc arrière ABS gris	S	S	S	S	S
	Marchepied escamotable électrique	0	0	0	0	0
	Baie à projection Polyplatic 4-21	S	S	S	S	S
	Baie à projection Polyplatic 4-28	/	/	/	/	/
	Toit ouvrant panoramique HEKI 3	0	0	0	0	/
	Toit ouvrant MIDI HEKI	/	/	/	/	0
	Lanterneaux occultant / moustiquaire / translucide	S	S	S	S	S
	Porte cellule standard	S	S	S	S	S
Porte cellule avec oculaire	0	0	0	0	0	
Eclairage extérieur	0	0	0	0	0	
Coffre avec outils extérieur	S	S	S	S	S	
CUISINE	Réchaud 3 feux inox	S	S	S	S	S
	Réfrigérateur (capacité en L)	97	142	142	142	142
	Hôte aspirante	/	/	/	/	/
	Évier inox rond avec égoûttoir amovible	S	S	S	S	S
	Couvre-évier	/	/	/	/	/
	Casserolier à fil coulissant	/	S	S	S	/
	Mixeur	S	S	S	S	S
	Four 211 GT	0	0	0	0	0
	Tablette dans plan de travail	/	/	/	/	/
	Porte épave	S	S	S	S	S
SALLE DE BAINS	WC cassette extractible (type C200)	S	S	S	S	S
	Douche séparée par paroi	S	S	S	S	S
	Lanterneaux transparent	S	S	S	S	S
CHAUFFAGE / ISOLATION	Combustible chauffage/boiler	4000W	4000W	4000W	4000W	4000W
	Occultation cabine	à ventouse	à ventouse	à ventouse	à ventouse	à ventouse
	Occultation cabine coulissante	0	0	0	0	0
	Rideau de séparation cabine	S	S	S	S	S
CONFORT / SÉCURITÉ	Chauffage additionnel	0	0	0	0	0
	Emplacement TV avec 12V/230V/Cassial	pour écran plat	S	S	S	S
	Ceinture 3 points face route	S	S	S	S	S
	Prééquipement radio batterie + 2HP au/ pré-câblage celli	0	0	0	0	0
	Embase pivotante sur sièges chauffeur et passager	S	S	S	S	S
	Housses de siège cabine classique	0	0	0	0	0
	Sièges cabine type confort housé	/	/	/	/	/
	Centrale électrique	S	S	S	S	S
	Précâblage panneau solaire	0	0	0	0	0
	Prise 12V/230V	S	S	S	S	S
CONFORT / SÉCURITÉ	Eclairage penderie + soute garage	0	0	0	0	0
	Inverseur automatique gaz	0	0	0	0	0
	Système gaz permettant l'utilisation des appareils en roulant	/	/	/	/	/
	Moquette cabine	1/2 moquette	1/2 moquette	1/2 moquette	1/2 moquette	1/2 moquette
	Moquette cellule	0	0	0	0	0
	Couchage dans salon avant	S	S	S	S	S
	Sommier à lattes sur lit permanent	S	S	S	S	S
Matelas mousse Bultex avec couvre-lit	/	/	/	/	/	

Les Profilés Renault



Equipements standards et optionnels



T660FT

- Lit permanent
- Salle de bains
- Espace cuisine
- Rangements penderies
- Places repas transformables en couchage

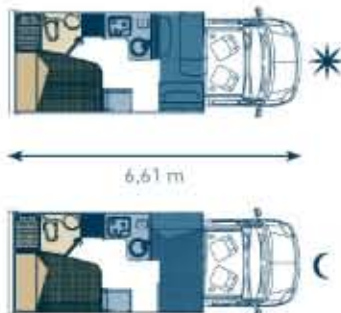

L : 6,61 m H : 2,87 m
 l : 2,30 m PTAC : 3500 kg
 Places couchage : 4
 Poids à vide : 2980 kg
 Places CG : 4
 Type châssis : Plancher cabine
 Motorisation : 2,5l dci 150 3,5T
 Double plancher service

T670FF

- Lit permanent
- Salle de bains
- Espace cuisine
- Rangements penderies
- Places repas transformables en couchage

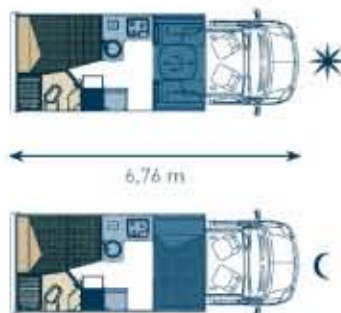

L : 6,76 m H : 2,87 m
 l : 2,30 m PTAC : 3500 kg
 Places couchage : 4
 Poids à vide : 3020 kg
 Places CG : 4
 Type châssis : Plancher cabine
 Motorisation : 2,5l dci 150 3,5T
 Double plancher service

T730GF

- Lit permanent
- Salle de bains
- Espace cuisine
- Places repas transformables en couchage

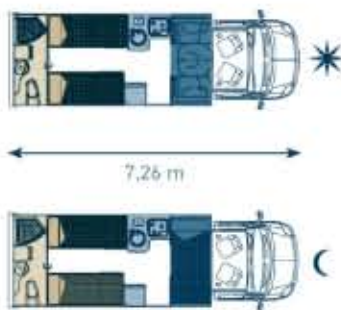

L : 7,26 m H : 2,87 m
 l : 2,30 m PTAC : 3500 kg
 Places couchage : 3
 Poids à vide : 3060 kg
 Places CG : 4
 Type châssis : Plancher cabine
 Motorisation : 2,5l dci 150 3,5T
 Double plancher service

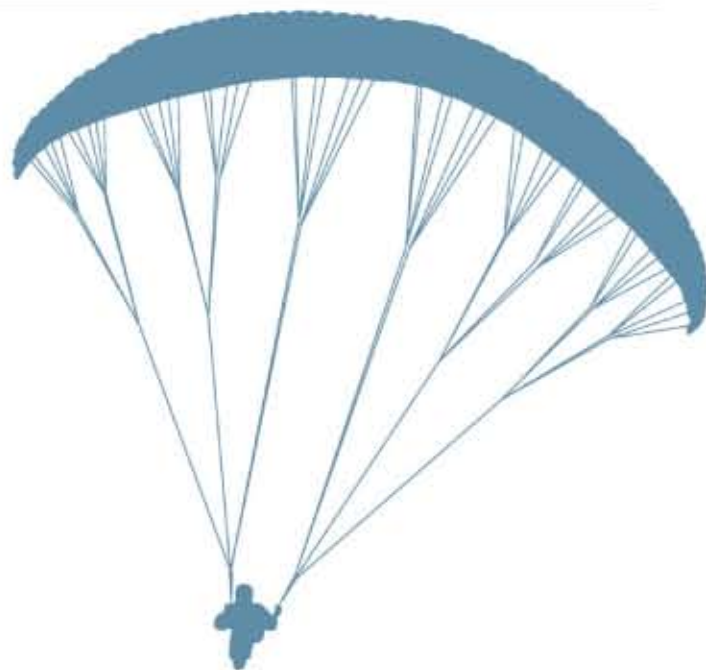

Les Profilés

Afin de vous guider dans votre choix, cette grille de caractéristiques techniques vous permet de comparer et de choisir le modèle désiré à l'intérieur de la gamme Bavaria. N'hésitez pas à demander conseil à votre concessionnaire.

ÉQUIPEMENTS STANDARDS ET OPTIONNELS		T660 FT	T670 FF	T730 GF
PORTEUR STANDARD	Marque Fiat/Renault	Renault	Renault	Renault
	Type châssis (Cab/PL/AL -K0)	Plancher cabine	Plancher cabine	Plancher cabine
	Voie large arrière CCS (1980 mm)	/	/	/
	Empattement (cm)	357,8	407,8	407,8
	Motorisation standard (dcm³)	2,5	2,5	2,5
	Nombre de cylindres	4	4	4
	Puissance administrative (CV)	9	9	9
	Puissance DIN (CV)	144	144	144
	Vitres électriques	5	5	5
	Rétroviseurs électriques & dégivrants	5	5	5
	Climatisation cabine	0	0	0
	Siège ch./passager avec accoudoir central	5	5	5
	Siège ch. réglable en hauteur	5	5	5
	Dimension des pneumatiques	225/65 R14C	225/65 R14C	225/65 R14C
	Condensation centralisée portes cabines	5	5	5
ABS	5	5	5	
Kit réparation roue	5	5	5	
DIMENSIONS	Longueur (en cm) +/-2%	461,9	476,3	726,1
	Largeur (en cm) +/-2%	230	230	230
	Hauteur (en cm) +/-2%	287	287	287
	Hauteur intérieure (en cm) +/-2%	200	200	200
NOMBRE DE PLACES	Places repas	5	4	4/6
	Places couchage	4	4	3
	Places carte grise	4	4	4
POIDS	PTAC (en kg)	3500	3500	3500
	Poids à vide (en kg)	2980	3020	3060
AUTONOMIE	Eau propre +/-5%	130l	130l	130l
	Eaux usées +/-5%	80l	80l	80l
	Mise hors-gel eaux usées	5	5	5
	Chargeur batterie 14A	5	5	5
	Batterie auxiliaire (Ah/20h)	105	105	105
	Coffre à gaz pour 2 bouteilles 13 kg	5	5	5
ACCÈS SOUTÈ A LA SOUTÈ PRINCIPALE (HxL)	Accès droit soute en cm +/-2%	/	/	44,5x74,5
	Accès gauche soute en cm +/-2%	/	/	44,5x74,5
	Soute arrière en cm +/-2%	44,5x104,5	43,5x74,5	/
	Garage en cm +/-2%	/	/	/
VOLUME SOUTÈ PRINCIPALE (en dm³)	Soute latérale droite +/-5%	/	/	738
	Soute latérale gauche +/-5%	/	/	675
	Soute arrière +/-5%	1285	1245	/
	Garage +/-5%	/	/	/
DIMENSIONS COUCHAGE	Salon avant (en cm) +/-4%	125x220	116x220	99x220
	Lit permanent arrière (en cm) +/-4%	136x200	136x200	/
	Lits jumelés (en cm) +/-4%	/	/	80x200 +80x190

5 : Série 0 : Option / : impossible au non prévu

Les places carte grise et les poids à vide sont calculés au plus juste selon la réglementation européenne. Ils ne tiennent compte que des implantations de base et des équipements de série avec une tolérance de +/- 5%. Les poids à vide en ordre de marche incluent les réservoirs d'eau propre et de gaz/déjà pleins à 90% plus une bouteille de gaz remplie à 90%. Ils n'incluent pas, par convention interne, le poids du chauffage fixé forfaitairement à 75 kg. Contactez votre concessionnaire en cas de pose d'accessoires qui peuvent modifier ces données.
 Appréciation de la tolérance de 5%
 Ce pourcentage de 5% a été revu par la Commission de l'Union Européenne pour prendre en compte la possible variation du poids du camping-car liée aux aléas de fabrication tant du véhicule de base que de la cellule : rôle extérieur dont l'épaisseur moyenne peut varier, taux d'humidité de composants gazeux, etc.
 Pour couvrir ces aléas de fabrication, BAVARIA s'engage à livrer un camping-car dont le poids à vide réel se situe à l'intérieur de la tolérance de 5% par rapport au poids à vide indiqué et retenu lors des formalités d'homologation.

ÉQUIPEMENTS STANDARDS ET OPTIONNELS

	T660 FT	T670 FF	T730 GF	
EXTÉRIEUR	Pavillon panneau sandwich polyester	5	5	5
	Isolation styrofoam toutes parois	5	5	5
	Côté panneau sandwich aluminium	5	5	5
	Plancher sandwich isolé ép. 36 mm	5	5	5
	Plancher service isolé (D.F.S.)	5	5	5
	Bas de roues aluminium gris	5	5	5
	Para-chox avant teinté gris	5	5	5
	Para-chox arrière ABS gris	5	5	5
	Marchepied escamotable électrique	5	5	5
	Baie à projection Polyplatic 4-23	/	/	/
	Baie à projection Polyplatic 4-28	5	5	5
	Toit ouvrant panoramique HEK1 3	5	5	5
	Toit ouvrant MIDI HEK1	/	/	/
	Lanterneau occultant / moustiquaire / translucide	5	5	5
	Porte cellule standard	/	/	/
Porte cellule avec occultus	5	5	5	
Eclairage extérieur	5	5	5	
Coffre avec accès extérieur	5	5	5	
CUISINE	Réchaud 3 feux inox	5	5	5
	Réfrigérateur frigorifié en L1	142	142	142
	Hotte aspirante	5	5	5
	Évier inox rond avec égouttoir amovible	5	5	5
	Couvre-évier	5	5	5
	Casserolle à file coulissant	5	5	5
	Mixeur	5	5	5
	Four 211 GT	0	0	0
	Poubelle dans plan de travail	5	5	5
	Porte épices	5	5	5
SALLE DE BAINS	WC cassette extractible (type C200)	5	5	5
	Douche séparée par porte	5	5	5
	Lanterneau transparent	5	5	5
CHAUFFAGE / ISOLATION	Combéné chauffage/bûche	6000W	6000W	6000W
	Occultation cabine	à ventouse	à ventouse	à ventouse
	Occultation cabine coulissante	0	0	0
	Rideau de séparation cabine	5	5	5
	Chauffage additionnel	/	/	/
CONFORT / SÉCURITÉ	Emplacement TV avec 12V/220V/Cassini	pour écran plat	pour écran plat	pour écran plat
	Ceinture 3 points face route	5	5	5
	Prééquipement radio/lanterne + 2HP avt/ précablage cell.	5	5	5
	Embase pivotante sur sièges chauffeur et passager	5	5	5
	Housses de siège cabine classique	/	/	/
	Sièges cabine type confort housé	5	5	5
	Centrale électrique	5	5	5
	Précablage panneau solaire	5	5	5
	Prise 12V/220V	5	5	5
	Eclairage penderie + soute garage	5	5	5
	Inverseur automatique gaz	5	5	5
	Système gaz permettant l'utilisation des appareils en roulant	5	5	5
	Moguetto cabine	5	5	5
	Moguetto cellule	0	0	0
	Couchage dans salon avant	5	5	5
Sommeil à lattes sur lit permanent	5	5	5	
Matelas mousse Butlex avec courbe-lit	5	5	5	



Les Intégraux

Double plancher simple essieu

NOUVELLE GAMME BAVARIA 2008

Equipements standards et optionnels



166ED

- Lit permanent
- Salle de bains
- Espace cuisine
- Rangements penderies
- Places repas transformables en couchage



6,59 m



L : 6,59 m H : 2,87 m
l : 2,30 m PTAC : 3500 kg

Places couchage : 4 + couchage salon en option
Poids à vide : 3030 kg
Places CG : 4
Type châssis : nu court AL-KO 35l
Motorisation : 2,3l Multijet 130 CV Fiat
Double plancher rangement

170FF

- Lit permanent
- Salle de bains
- Espace cuisine
- Rangements penderies



7,00 m



L : 7,00 m H : 2,87 m
l : 2,30 m PTAC : 3500 kg

Places couchage : 4
Poids à vide : 3075 kg
Places CG : 4
Type châssis : nu court AL-KO 35l
Motorisation : 2,3l Multijet 130 CV Fiat
Double plancher rangement

170FT

- Lit permanent
- Salle de bains
- Espace cuisine
- Rangements penderies
- Places repas transformables en couchage

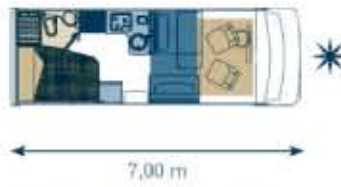

7,00 m



L : 7,00 m H : 2,87 m
l : 2,30 m PTAC : 3500 kg

Places couchage : 4 + couchage salon en option
Poids à vide : 3075 kg
Places CG : 4
Type châssis : nu court AL-KO 35l
Motorisation : 2,3l Multijet 130 CV Fiat
Double plancher rangement

171BD

- Lit permanent
- Salle de bains
- Espace cuisine
- Rangements penderies
- Places repas transformables en couchage



7,09 m



L : 7,09 m H : 2,87 m
l : 2,30 m PTAC : 3500 kg

Places couchage : 4 + couchage salon en option
Poids à vide : 3075 kg
Places CG : 4
Type châssis : nu court AL-KO 35l
Motorisation : 2,3l Multijet 130 CV Fiat
Double plancher rangement

173GD

- Lit permanent
- Salle de bains
- Espace cuisine
- Rangements penderies



7,28 m



L : 7,28 m H : 2,87 m
l : 2,30 m PTAC : 3500 kg

Places couchage : 4
Poids à vide : 3120 kg
Places CG : 3
Type châssis : nu court AL-KO 35l
Motorisation : 2,3l Multijet 130 CV Fiat
Double plancher rangement

173QT

- Lit permanent
- Salle de bains
- Espace cuisine
- Rangements penderies



7,28 m



L : 7,28 m H : 2,87 m
l : 2,30 m PTAC : 3500 kg

Places couchage : 4
Poids à vide : 3120 kg
Places CG : 3
Type châssis : nu court AL-KO 35l
Motorisation : 2,3l Multijet 130 CV Fiat
Double plancher rangement

Les Intégraux

Afin de vous guider dans votre choix, cette grille de caractéristiques techniques vous permet de comparer et de choisir le modèle désiré à l'intérieur de la gamme Bavaria. N'hésitez pas à demander conseil à votre concessionnaire.

ÉQUIPEMENTS STANDARDS ET OPTIONNELS	166 ED	170 FF	170 FT	171 BD	173 GD	173 QT
Porteur standard	Fiat	Fiat	Fiat	Fiat	Fiat	Fiat
Type châssis (Cab/PL/AL-KO)	AL-KO	AL-KO	AL-KO	AL-KO	AL-KO	AL-KO
Vale large arrière CCS (1780 mm)	S	S	S	S	S	S
Empattement (cm)	380	403,5	403,5	380	403,5	403,5
Motorisation standard (litre)	2,3	2,3	2,3	2,3	2,3	2,3
Nombre de cylindres	4	4	4	4	4	4
Puissance administrative (CV)	8	8	8	8	8	8
Puissance DIN (CV)	130	130	130	130	130	130
Vitres électriques porte chauffeur	S	S	S	S	S	S
Rétroviseurs électriques	S	S	S	S	S	S
Climatisation cabine	O	O	O	O	O	O
Siège ch / passager avec accoudoir central	S	S	S	S	S	S
Siège ch. réglable en hauteur	S	S	S	S	S	S
Dissipation des pneumatiques	215/70 R15 CP	215/70 R15 CP	215/70 R15 CP	215/70 R15 CP	215/70 R15 CP	215/70 R15 CP
Condensation centralisée portes chauffeur/cellule	O	O	O	O	O	O
ABS	S	S	S	S	S	S
Kit réparation roue	S	S	S	S	S	S
BIMENSIONS						
Longueur (en cm) +/-2%	659,1	700,9	700,9	709,1	728,5	728,6
Largeur (en cm) +/-2%	230	230	230	230	230	230
Hauteur (en cm) +/-2%	287	287	287	287	287	287
Hauteur intérieure (en cm) +/-2%	195	195	195	195	195	195
NOMBRE DE PLACES						
Places repas	5	4	5	5	4	4
Places couchage	4	4	4	4	4	4
Places carte grise	4	4	4	4	4	4
POIDS						
PTAC (en kg)	3500	3500	3500	3500	3500	3500
Poids à vide (en kg)	3030	3075	3075	3075	3120	3120
AUTONOMIE						
Eau propre +/-5%	130l	130l	130l	130l	101	101
Eaux usées +/-5%	90l	90l	90l	90l	90l	90l
Mixe hors-gel eaux usées	S	S	S	S	S	S
Chargeur batterie 16A	S	S	S	S	S	S
Batterie auxiliaire (Ah/20h)	105	105	105	105	105	105
Coffre à gaz pour 2 bouteilles 12 kg	S	S	S	S	S	S
ACCÉSSOIRES ALÉATOIRES (en cm)						
Soute arrière en cm +/-2%	114,5x86	86x114,5	86x114,5	/	/	/
Garage en cm +/-2%	/	/	/	94,5x89,5	94,5x89,5	94,5x89,5
ACCÉSSOIRES ALÉATOIRES (en cm)						
Côté droit en cm +/-2%	44,5x56,5	43,5x76,5	44,5x61,5	44,5x56,5	44,5x56,5	54,5x44,5
Côté gauche en cm +/-2%	42,5x69,5	43,5x76,5	56,5x64,5	42,5x69,5	44,5x56,5	44,5x56,5
VOLUME SOUTE PRINCIPALE (en dm³)						
Soute arrière lit bas en position couchage +/-5%	905	/	/	/	/	/
Soute arrière lit bas relevé +/-5%	2375	/	/	/	/	/
Soute arrière en +/-5%	/	1765	1748	/	/	2240
Garage +/-5%	/	/	/	3630	2860	/
DIMENSIONS COUCHAGE						
Lit intégral (en cm) +/-4%	120x190	120x190	120x190	120x190	120x190	120x190
Lit permanent arrière (en cm) +/-4%	/	120x200	120x200	140x220	/	140x192
Lit Superpesés (en cm) +/-4%	8x19x220	/	/	/	/	/
Lits Jumeaux (en cm) +/-4%	/	/	/	/	30x200 +80x190	/

S : Série O : Option / : Impossible ou non prévu

Les places carte grise et les poids à vide sont calculés au plus juste selon la réglementation européenne, ils ne tiennent compte que des implantations de base et des équipements de série avec une tolérance de +/- 5%. Les poids à vide en ordre de marche incluent les réservoirs d'eau propre et de gazole pleins à 90% plus une bouteille de gaz remplie à 90%. Ils n'incluent pas, par convention interne, le poids du chauffeur fixé forfaitairement à 75 kg. Contactez votre concessionnaire en cas de pose d'accessoires qui peuvent modifier ces données. Appréciation de la tolérance de 5%.

Ce pourcentage de 5% a été retenu par la Commission de l'Union Européenne pour prendre en compte la possible variation du poids du camping-car liée aux aléas de fabrication tant du véhicule de base que de la cellule : tôle extérieure dont l'épaisseur moyenne peut varier, taux d'humidité de composants poreux, etc. Pour couvrir ces aléas de fabrication, BAVARIA s'engage à livrer un camping-car dont le poids à vide réel se situe à l'intérieur de la tolérance de 5% par rapport au poids à vide indiqué et retenu lors des formalités d'homologation.

ÉQUIPEMENTS STANDARDS ET OPTIONNELS	166 ED	170 FF	170 FT	171 BD	173 GD	173 QT
EXTÉRIEUR						
Pavilions panneau sandwich polyester	S	S	S	S	S	S
Isolation styrofoam toutes parois	S	S	S	S	S	S
Côté panneau sandwich aluminium	S	S	S	S	S	S
Double plancher rangement chauffé	S	S	S	S	S	S
Bas de caisse aluminium gris	S	S	S	S	S	S
Para- choc avant teinté gris	S	S	S	S	S	S
Para- choc arrière ABS gris	S	S	S	S	S	S
Marchepied escamotable électrique	S	S	S	S	S	S
Boîte à projecteur Polyplastic 4-28	S	S	S	S	S	S
Toit ouvrant panoramique HENI 3	S	S	S	S	S	S
Lanterneau occultant / moustiquaire / transatlantique	S	S	S	S	S	S
Porte cellule avec occultus	S	S	S	S	S	S
Porte cellule avec fenêtre ouvrante	O	O	O	O	O	O
Eclairage extérieur	S	S	S	S	S	S
Coffre avec accès extérieur	S	S	S	S	S	S
CUISINE						
Réchaud 2 feux inox	S	S	S	S	S	S
Réfrigérateur (capacité en L)	142	142	142	142	142	142
Hôte aspirante	S	S	S	S	S	S
Évier inox rond avec couvercle évier	S	S	S	S	S	S
Egouttoir amovible	S	S	S	S	S	S
Casserolier à fit coulissant	S	S	S	S	S	S
Mitigeur	S	S	S	S	S	S
Four 311 GT	O	O	O	O	O	O
Placette dans plan de travail	S	S	S	S	S	S
Porte épices	S	S	S	S	S	S
SALLE DE BAINS						
WC cassette extractible (type C20)	S	S	S	S	S	S
Doche séparée par porte	S	S	S	S	S	S
Lanterneau transparent	S	S	S	S	S	S
CHAUFFAGE / ISOLATION						
Combéné chauffage/boiler	600W	600W	600W	600W	600W	600W
Occultation cabine à ventouse	à ventouse	à ventouse	à ventouse	à ventouse	à ventouse	à ventouse
Occultation cabine coulissante	O	O	O	O	O	O
Rideau de séparation cabine	S	S	S	S	S	S
CONFORT / SÉCURITÉ						
Emplacement TV avec 12V/230V/Coaxial	pour écran plat	pour écran plat	pour écran plat	pour écran plat	pour écran plat	pour écran plat
Ceinture 3 points face route	S	S	S	S	S	S
Prééquipement radio (antenne + 2HP av/ précablage cell)	S	S	S	S	S	S
Embase pivotante sur sièges chauffeur et passager	S	S	S	S	S	S
Ceintures 3 points intégrées aux sièges chauffeur et passager	S	S	S	S	S	S
Sièges cabine type confort housés	S	S	S	S	S	S
Centrale électrique	S	S	S	S	S	S
Prise 12V/230V	S	S	S	S	S	S
Précablage panneau solaire	S	S	S	S	S	S
Eclairage penderie + soute garage	S	S	S	S	S	S
Inverseur automatique gaz	S	S	S	S	S	S
Système gaz permettant l'utilisation des appareils en roulant	S	S	S	S	S	S
Moustiquaire cabine	S	S	S	S	S	S
Moustiquaire cellule	O	O	O	O	O	O
Couchage dans salon avant	O	O	O	O	/	/
Sommier à lattes sur lit permanent	S	S	S	S	S	S
Matelas mousse Butlex avec couvre-lit	S	S	S	S	S	S



Les Intégraux

Double plancher double essieu

NOUVELLE GAMME BAVARIA 2008

Equipements standards et optionnels



178QF

- Lit permanent
- Salle de bains
- Espace cuisine
- Rangements penderies



7,99 m



L : 7,99 m H : 3,00 m
l : 2,36 m PTAC : 4500 kg
Places couchage : 4
Poids à vide : 3950 kg
Places CG : 4
Type châssis : nu AL-KO 40H
Motorisation : 3,0l Multijet 157 CV Fiat
Double plancher rangement

178BF

- Lit permanent
- Salle de bains
- Espace cuisine
- Rangements penderies



7,99 m



L : 7,99 m H : 3,00 m
l : 2,36 m PTAC : 4500 kg
Places couchage : 4
Poids à vide : 3950 kg
Places CG : 4
Type châssis : nu AL-KO 40H
Motorisation : 3,0l Multijet 157 CV Fiat
Double plancher rangement

178GF

- Lit permanent
- Salle de bains
- Espace cuisine
- Rangements penderies



7,99 m



L : 7,99 m H : 3,00 m
l : 2,36 m PTAC : 4500 kg
Places couchage : 4
Poids à vide : 3950 kg
Places CG : 4
Type châssis : nu AL-KO 40H
Motorisation : 3,0l Multijet 157 CV Fiat
Double plancher rangement

183LQL

- Lit permanent
- Salle de bains
- Espace cuisine
- Rangements penderies



8,49 m



L : 8,49 m H : 3,00 m
l : 2,36 m PTAC : 4500 kg
Places couchage : 4
Poids à vide : 4000 kg
Places CG : 4
Type châssis : nu AL-KO 40H
Motorisation : 3,0l Multijet 157 CV Fiat
Double plancher rangement

183LBL

- Lit permanent
- Salle de bains
- Espace cuisine
- Rangements penderies

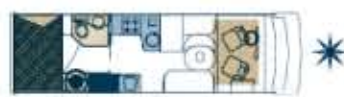

8,49 m



L : 8,49 m H : 3,00 m
l : 2,36 m PTAC : 4500 kg
Places couchage : 4
Poids à vide : 4000 kg
Places CG : 4
Type châssis : nu AL-KO 40H
Motorisation : 3,0l Multijet 157 CV Fiat
Double plancher rangement

183LGL

- Lit permanent
- Salle de bains
- Espace cuisine
- Rangements penderies



8,49 m



L : 8,49 m H : 3,00 m
l : 2,36 m PTAC : 4500 kg
Places couchage : 4
Poids à vide : 4000 kg
Places CG : 4
Type châssis : nu AL-KO 40H
Motorisation : 3,0l Multijet 157 CV Fiat
Double plancher rangement

Les Intégraux

Afin de vous guider dans votre choix, cette grille de caractéristiques techniques vous permet de comparer et de choisir le modèle désiré à l'intérieur de la gamme Bavaria. N'hésitez pas à demander conseil à votre concessionnaire.

ÉQUIPEMENTS STANDARDS ET OPTIONNELS	178 QF	178 BF	178 GF	183 LQL	183 LBL	183 LGL
Base Fiat	Fiat X2-50	Fiat X2-50	Fiat X2-50	Fiat X2-50	Fiat X2-50	Fiat X2-50
Type châssis	AL-KO	AL-KO	AL-KO	AL-KO	AL-KO	AL-KO
Plancher sur contre-chassis renforcé	S	S	S	S	S	S
Empattement (cm)	4666	4666	4666	5181	5181	5181
Motorisation standard	3,0l Multijet 157CV	3,0l Multijet 157CV	3,0l Multijet 157CV	3,0l Multijet 157CV	3,0l Multijet 157CV	3,0l Multijet 157CV
Nombre de cylindres	4	4	4	4	4	4
Puissance administrative (CV)	16	10	10	10	10	10
Puissance DIN (CV)	157	157	157	157	157	157
Vitres électriques en porte chauffeur	S	S	S	S	S	S
Rétroviseurs électriques et chauffants	S	S	S	S	S	S
Climatisation cabine	S	S	S	S	S	S
Boîte automatique Sprintshift	/	/	/	/	/	/
Caméra de recul	S	S	S	S	S	S
Dimensions des pneumatiques	225/75 R14	225/75 R14	225/75 R14	225/75 R14	225/75 R14	225/75 R14
Verrouillage centralisé	S	S	S	S	S	S
ABS + ASR	S	S	S	S	S	S
Longueur (en cm) +/-2%	798,9	798,9	798,9	848,9	848,9	848,9
Largeur (en cm) +/-2%	234	236	236	234	236	236
Hauteur (en cm) +/-2%	300	300	300	300	300	300
Hauteur intérieure (en cm) +/-2%	200	200	200	200	200	200
Places repas	S	S	S	S	S	S
Places couchage	4	4	4	4	4	4
Places carte grise	4	4	4	4	4	4
PTAC (en kg)	4500	4500	4500	4500	4500	4500
Poids à vide (en kg)	3950	3950	3950	4000	4000	4000
Eau propre +/-5%	250l	250l	250l	250l	250l	250l
Eaux usées +/-5%	130l	130l	130l	130l	130l	130l
Mise hors-gel automat.	S	S	S	S	S	S
Chargeur batterie 14A	S	S	S	S	S	S
Batterie auxiliaire (Ah/20h)	2x95 Ah/h - S	2x95 Ah/h - S	2x95 Ah/h - S	2x95 Ah/h - S	2x95 Ah/h - S	2x95 Ah/h - S
Coffre à gaz pour 3 bouteilles 13 kg	S	S	S	S	S	S
Soute latérale passager en mm +/-2%	NC	NC	NC	NC	NC	NC
Soute latérale chauffeur en mm +/-2%	NC	NC	NC	NC	NC	NC
Soute arrière en mm +/-2%	NC	NC	NC	NC	NC	NC
Garage (LxLxH) en mm	/	/	/	/	/	/
Salon avant (en mm) +/-2%	1900x950	1900x1020	1900x1100	1900x1290	1900x1350	1900x1250
Lit permanent arrière (en mm) +/-2%	1950x1300	2000x1400	/	2050x1300	2000x1400	/
Lits jumelés (en mm) +/-2%	/	/	1960x900 par lit	/	/	1960x900 par lit

S : Série O : Option / : impossible ou non prévu NC : Non connu lors de l'impression du catalogue

Les places carte grise et les poids à vide sont calculés au plus juste selon la réglementation européenne. Ils ne tiennent compte que des implantations de base et des équipements de série avec une tolérance de +/- 5%. Les poids à vide en ordre de marche incluent les réservoirs d'eau propre et de gazole pleins à 90% plus une bouteille de gaz remplie à 90%. Ils n'incluent pas, par convention interne, le poids du chauffeur fixé forfaitairement à 75 kg. Contactez votre concessionnaire en cas de pose d'accessoires qui peuvent modifier ces données.

Appréciation de la tolérance de 5% : Ce pourcentage de 5% a été revu par la Commission de l'Union Européenne pour prendre en compte la possible variation du poids du camping-car liée aux aléas de fabrication tant du véhicule de base que de la cellule : rôle extérieur dont l'épaisseur moyenne peut varier, taux d'humidité de composants gazeux, etc.

Pour couvrir ces aléas de fabrication, BAVARIA s'engage à livrer un camping-car dont le poids à vide réel se situe à l'intérieur de la tolérance de 5% par rapport au poids à vide indiqué et retenu lors des formalités d'homologation.

ÉQUIPEMENTS STANDARDS ET OPTIONNELS	178 QF	178 BF	178 GF	183 LQL	183 LBL	183 LGL
Tout polyester à recouvrement	S	S	S	S	S	S
Panneau sandwich avec assauture Duralinox	S	S	S	S	S	S
Plancher ép. 38 mm	S	S	S	S	S	S
Bas de caisse aluminium	S	S	S	S	S	S
Par-choc avant teinté gris polyester	S	S	S	S	S	S
Par-choc arrière polyester	S	S	S	S	S	S
Marchepied escamotable électrique	S	S	S	S	S	S
Bois à projection polyplastic	S	S	S	S	S	S
Toit ouvrant Heki 3	S	S	S	S	S	S
Lanterneau occultant / moustiquaire / transparent	S	S	S	S	S	S
Porte CELLULE lise avec verrouillage centralisé	S	S	S	S	S	S
Galerie seule	O	O	O	O	O	O
Éclairage extérieur	S	S	S	S	S	S
Douchette extérieure eau ch/h	S	S	S	S	S	S
Gazolène 4 feux + Four	S	S	S	S	S	S
Réfrigérateur AES (capacité)	100 L	100 L	100 L	100 L	100 L	100 L
Évier rond inox	S	S	S	S	S	S
Couvre-évier	S	S	S	S	S	S
Hôte aspirante	S	S	S	S	S	S
Casserole à fil chauffant	S	S	S	S	S	S
Mitigeur	S	S	S	S	S	S
WC cassette extractible (type)	C200	C200	C200	C200	C200	C200
Vasque transparent	S	S	S	S	S	S
Douche séparée par porte	S	S	S	S	S	S
Lanterneau transparent	S	S	S	S	S	S
Porte savon et accessoires	S	S	S	S	S	S
Combiné chauffage/boiler ALDE	S	S	S	S	S	S
Chauffage E4000	S	S	S	S	S	S
Réservoir eaux usées isolées et chauffées	S	S	S	S	S	S
Occultation cabine soulève	S	S	S	S	S	S
Système chauffage en radiant FAVEX	S	S	S	S	S	S
Emplacement TV avec 12V/230V/Cassini	S	S	S	S	S	S
Ceinture 2x3 points face route (4° ceinture)	S	S	S	S	S	S
Ceinture 1x3 points face route	S	S	S	S	S	S
Sièges cabine ADUTI avec ceintures intégrées	S	S	S	S	S	S
Tableau de bord finition bois	S	S	S	S	S	S
Radio CD + 2HP	S	S	S	S	S	S
Caméra de recul	S	S	S	S	S	S
Fermeture des portes centralisées à distance	S	S	S	S	S	S
Sommier à lattes sur lit permanent	S	S	S	S	S	S
Matelas mousse Buttex	S	S	S	S	S	S
Mogotte cabine	S	S	S	S	S	S
Mogotte cellule	O	O	O	O	O	O
Inverseur submérique gaz	S	S	S	S	S	S
Coffre à gaz	S	S	S	S	S	S
Prise 12V/230V	S	S	S	S	S	S
Groupe Electrogène	O	O	O	O	O	O
Éclairage penderie + soute garage	S	S	S	S	S	S





NOUVEAU DESIGN CAPUCINES, PROFILÉS ET INTÉGRAUX

Votre concessionnaire :



Route du Demi-Boeuf - 44310 LA LIMOUZINIÈRE - FRANCE / Tél. : 33 (0)2 40 32 16 00 - Fax : 33 (0)2 40 32 16 37
Internet : www.bavaria-camping-car.com - E-mail : contact@bavaria-camping-car.com

BAVARIA, une entreprise du Groupe PILOTE