



ESPERIENZA E PASSIONE

le fonti di ispirazione



H745 GLC



ARCA®

ARCA: ITALIANA COME TE.

È da una grande passione per il turismo all'aria aperta che nel 1959, tra Roma e Pomezia, inizia la storia di Arca, la prima azienda in Italia produttrice di veicoli per il tempo libero. Un percorso entusiasmante già dai suoi primi passi grazie ad un'identità chiara e definita.

Negli anni lo stile esclusivo, la lunga tradizione, elementi costruttivi unici hanno sancito il successo di Arca e di un prodotto riconoscibile ovunque: un punto di riferimento nel mondo del camper, un esempio di tecnica, eleganza e classe. Arca diventa presto una filosofia: è sinonimo di ricercatezza, funzionalità e comfort. 365 giorni all'anno.

Arca continua il suo percorso pronta a scrivere nuove pagine nella storia del camper: rinnovandosi mantiene saldi i suoi valori tra passato, presente e futuro. Tutti valori per i quali Arca non scende a compromessi per assicurare un valore al prodotto che duri nel tempo.

ELEGANZA FUNZIONALE. UN CONCENTRATO DI COMFORT E BENESSERE.

Il **"saper fare"** italiano nell'arte del camper. Arca associa alla funzionalità degli spazi un'estetica elegante e ricercata e soddisfa le attese con soluzioni che rendono la vita a bordo piacevole, lussuosa, ma anche molto pratica.

Spazi interni pensati per la convivialità e lunghe permanenze a bordo, con zone living accoglienti e soluzioni spaziose: il tutto per ottenere il massimo in fruibilità, comodità e funzionalità.

Comodità e lusso nell'uso quotidiano.



LE PROMESSE ARCA

IL COMFORT DI UNO SPAZIO DA POTER CHIAMARE CASA.

Lo stile Arca è amore per il camper, cura del dettaglio ed eccellenza di un comfort Made in Italy. Bellezza, affidabilità nel tempo: questi i valori che ispirano le nostre scelte e la nostra missione di creare un nuovo concetto di camper, di livello superiore.

Le sue finiture preziose regalano comfort ineguagliabile che va sempre di pari passo con l'eleganza, per un'esperienza unica che non conosce la banalità.

Come una casa, la tua casa.



UNA SCELTA DI ECCELLENZA, CHE È STILE DI VITA. 365 GIORNI ALL'ANNO.

Innovazione tecnologica, sicurezza e amore per il plein air si fondono in ogni gioiello della gamma Arca. Una sintesi equilibrata tra eleganza ed innovazione che conduce verso nuovi traguardi sempre ispirati abilità e esperienza uniche.

Tutte le soluzioni tecniche sono pensate per un utilizzo del camper 365 giorni all'anno, verso ogni destinazione, per ogni equipaggio. Tecniche costruttive esclusive per interni ed esterni, uso di materiali performanti che assicurano solidità, silenziosità in viaggio e coibentazione.

**Materiali e qualità assoluta.
Tecnologia industriale, cura artigianale.**



IN VACANZA SENZA PENSIERI. L'ESPERIENZA INSEGNA.

Possedere un Arca non è solo l'affermazione di uno stile di vita. È qualcosa di ben più importante: è autonomia e indipendenza da condividere con chi ami in ogni momento della vacanza.

La qualità Arca nasce da un insieme scelte virtuose: la selezione dei migliori materiali, la scelta di tecnologie innovative, ottimizzazione di risorse. Ogni soluzione è studiata per guadagnare autonomia e migliorare le performance: efficienza, riduzione dei consumi, maggiore indipendenza nel quotidiano.

Un invito a vivere lo spettacolo che il camper ha di più unico, la semplicità e la libertà.



IL GENIO ARCA

tecniche costruttive: gli esterni

Arca adotta le migliori tecnologie nella costruzione delle scocche esterne. Gli esterni sono progettati per garantire stabilità, resistenza strutturale alle sollecitazioni esterne e alte performance in termini di isolamento termico e isolamento acustico. L'adozione di nuovi materiali e tecnologie fa di Arca un prodotto sicuro, un prezioso valore aggiunto alle emozioni della vacanza in camper.

Innovativi ed eccellenti i materiali selezionati a garanzia di:

- Solidità e stabilità
- Minore rumorosità
- Maggiore coibentazione
- Lunga durata nel tempo
- Riparabilità e facile manutenzione.



Testata posteriore

in alluminio metallizzato, con colonne in ABS leggero.

I montanti posteriori sono un segno distintivo di Europa New Deal, una garanzia dello stile e del genio tecnico riconoscibile Arca. L'ABS è un materiale leggero che conserva a lungo le sue caratteristiche prestazionali e estetiche.

Bandelle laterali in alluminio.

Cupolino in ABS con tetto panoramico integrato.

Conta la sicurezza: fanaleria posteriore a LED di serie, con freccia dinamica. Una scelta non solo estetica, perché gli indicatori di direzione posteriori indicano la direzione del tuo veicolo in viaggio grazie proprio alla luce a LED. Essere visibili significa maggiore sicurezza per te e per gli altri.



Paraurti verniciato, calandra, fari e Skid plate nero. Optional, cabina paraurti colorato silver.

Pareti in alluminio metallizzato

La scocca è composta da pareti esterne in alluminio metallizzato: uno stile elegante, una finitura automobilistica, appeal elegante e raffinato.

Pareti splendenti e lucide, un'identità esclusiva Arca. Questa scelta non è solo estetica. L'alluminio è un prodotto leggero che si conserva bene nel tempo, mantenendo caratteristiche e performance: il colore non cambia, si ripara facilmente, è semplice da pulire e mantenere. Le pareti interne sono in vetroresina rivestite in tessuto, morbido al tatto.



Il tetto

Il tetto è in vetroresina, estremamente resistente e antigraffio. La giunzione fra parete e tetto è realizzata tramite un giunto curvo a garanzia di maggiore rigidità e stabilità in viaggio, oltre a una migliore protezione contro gli agenti esterni. Forti spessori: 31 mm.

Isolamento Styrofoam® X-Energy

Arca New Deal sceglie l'isolante termico di ultima generazione per l'interno delle pareti.

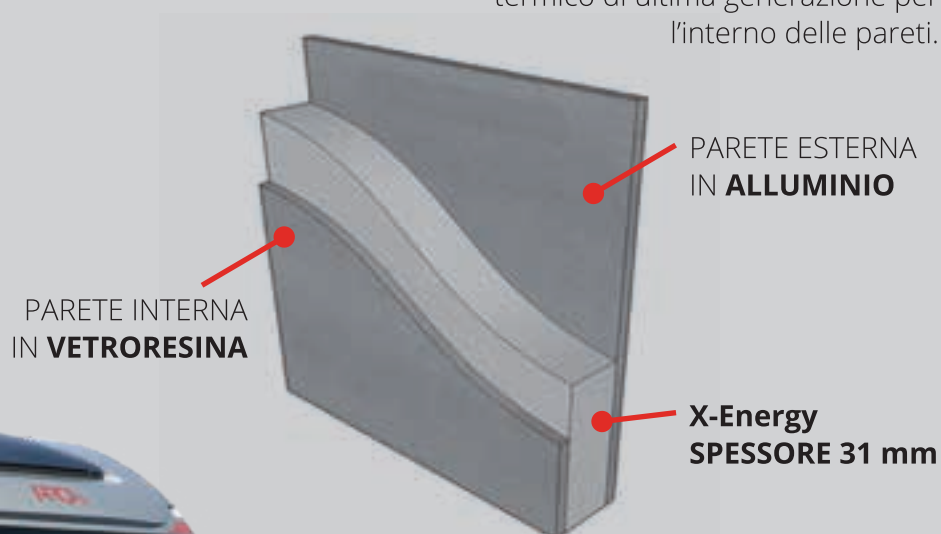

Per saperne di più



X-Energy è un innovativa schiuma di polistirene espanso estruso che assicura prestazioni superiori rispetto ai più utilizzati materiali isolanti, perché ha caratteristiche meccaniche e termoigrometriche performanti e potere isolante più elevato.

- Superiore resistenza termica
- Nessun assorbimento di acqua
- Permeabilità al vapore tale da eliminare la condensa
- Durabilità
- Mantenimento nel tempo delle caratteristiche prestazionali

Eccellente isolamento, anche con minori spessori.

Più leggero: questa efficienza termica permette di ottenere ottime prestazioni isolanti limitando i volumi e i pesi impiegati per la costruzione delle pareti.

IL GENIO ARCA

tecniche costruttive: gli esterni

La porta XL

ha due punti di chiusura, è larga 60 cm, e il doppio gradino integrato dalla forma rettangolare e l'ampia pedata consente di entrare comodamente. La porta è dotata di chiusura centralizzata, finestra fissa con oscurante e zanzariera.

Maggiore capacità, Maggiore autonomia.

Serbatoio acque chiare 145 litri.

Serbatoio acque di scarico 135 litri.

Migliori performance nella sua categoria.



Chiusura centralizzata

esclusiva del Genio Arca su Europa New Deal. Alla chiusura tramite il telecomando cabina si chiudono contemporaneamente:

- le porte cabina
- la porta cellula
- i due gavoni posteriori
- i due sportelli del gavone passante.

Skydome integrato, apribile.

Tetto panoramico integrato di serie sulla cabina guida. Tetto apribile e con zanzariera: per ambienti aerati, non solo ben illuminati.

Dotato di oscurante per la tua privacy.

Per motorhome e semintegrati.



IL GENIO ARCA

sicurezza in viaggio.



Tutto il comfort che ti regala la massima visibilità su strada.

Guida in tranquillità e sicurezza e tieni sotto controllo quello che accade sia di fronte che ai lati della strada in manovra, in viaggio.

Il motorhome Europa New Deal H offre un raggio visivo ampio laterale e frontale per ben 11 metri di ampiezza e una visibilità inferiore di un'ostacolo già a 3 mt dal paraurti frontale. Questo grazie alla conformazione curva del parabrezza che riduce gli angoli «morti» e al cruscotto interno che amplia il cono di visibilità.

Tecnologia VEX



Tutto il comfort che regala la tecnologia VEX

Il frontale del motorhome è un monoblocco in vetroresina realizzato con una tecnologia speciale chiamata VEX che garantisce

- solidità e rigidità
- fluidità nei movimenti
- più silenziosità in viaggio.



IL GENIO ARCA

semintegrale

Doppio pavimento e stivaggio.

Il doppio pavimento tecnico dell'Europa New Deal è costituito da un pavimento inferiore spesso 38 mm, che poggia sullo chassis e da uno superiore, spesso 20 mm, che poggia su un controtelaio in acciaio.

Una tecnologia che permette:

- **maggiore resistenza strutturale**
- **migliore isolamento termico e acustico**
- **maggiore capacità di stivaggio**



Serbatoi acque chiare e grigie posizionati nel doppio pavimento sopra l'assale posteriore.

Accesso dall'interno del veicolo tramite apposite botole ai rubinetti di scarico e al serbatoio delle acque chiare.



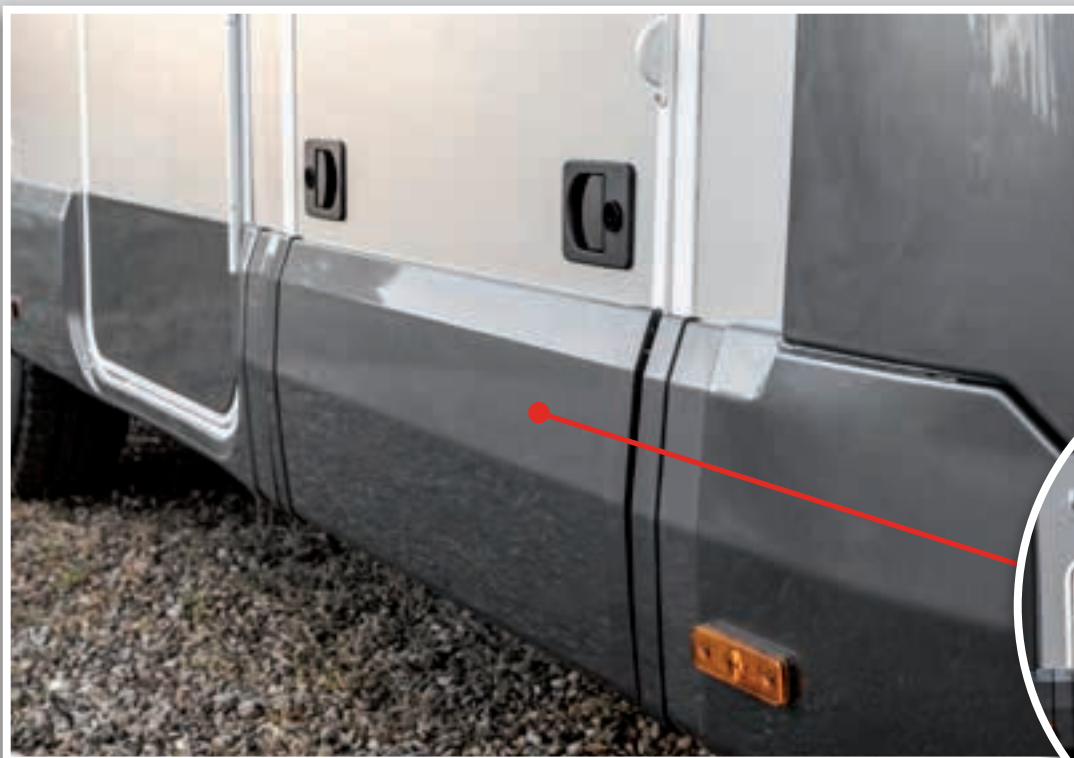

Possibilità di maggiore stivaggio perché grazie al doppio pavimento tecnico è possibile ricavare funzionali botole porta oggetti e bottiglie nella parte anteriore del veicolo. All'esterno presenza di gavoni con bandella apribile.



DOPPIO STIVAGGIO, CON CAPACITÀ DI CARICO DI **688 LITRI**.

Gavone passante anteriore con un volume di 550 litri, con altezza interna di 19 cm. Accesso da entrambi i lati del veicolo grazie ad ampi e pratici portelloni.



Botola a pavimento nella zona giorno con un volume di stivaggio di 83 litri, apertura a cerniere a molla, con vasca portabottiglie integrata, dimensioni maxi 90x45 cm.



Botola a pavimento integrata nel gradino d'ingresso, con un volume di stivaggio di 55 litri, apertura a cerniere dall'alto, dimensioni maxi 72x40 cm.

IL GENIO ARCA

motorhome

Doppio pavimento e stivaggio.

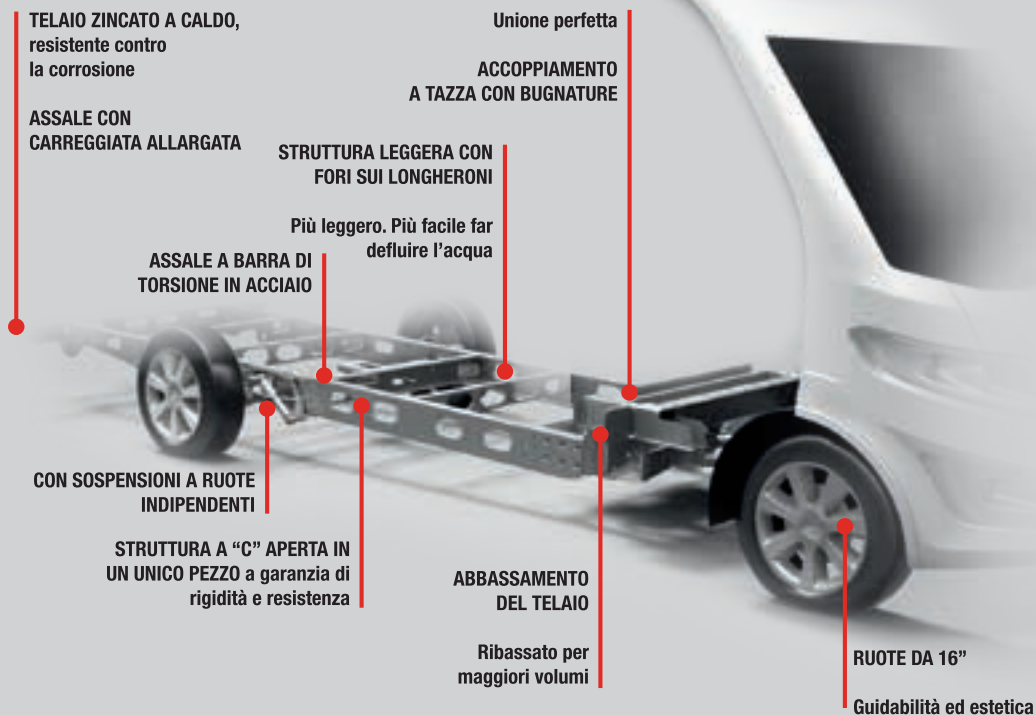

Il telaio AL-KO ribassato crea un doppio pavimento per **tanto spazio di stivaggio e tanto spazio** interno con vantaggi anche in termini di abitabilità.

Gavone laterale passante che sfrutta lo spazio che si crea tra i due pavimenti. Altezza interna di 19 cm. Accesso dall'esterno tramite sportelli apribile su entrambi i lati del camper. Stivaggio dall'interno del camper, tramite specifiche maxi botole incernierate. Spazio per scarpe, bottiglie, scatole, attrezzi.



Stabilità e tenuta di strada con telaio abbassato.

L'abbinamento tra baricentro basso, carreggiata allargata, elevata rigidità torsionale e robustezza del telaio consentono di alzare significativamente il livello di tenuta di strada e la qualità della guida, anche in condizioni estreme.

Dinamica di guida perfetta e comfort di marcia eccellente.

L'uso di acciaio ad alta resistenza, la struttura a «C» e il perfetto collegamento tra motrice e telaio garantiscono stabilità.

Migliore comportamento del veicolo in marcia.

Le sospensioni a barra di torsione sono ottimali soprattutto in presenza di pesi elevati. L'assale rimane stabile anche in condizioni stradali estreme.

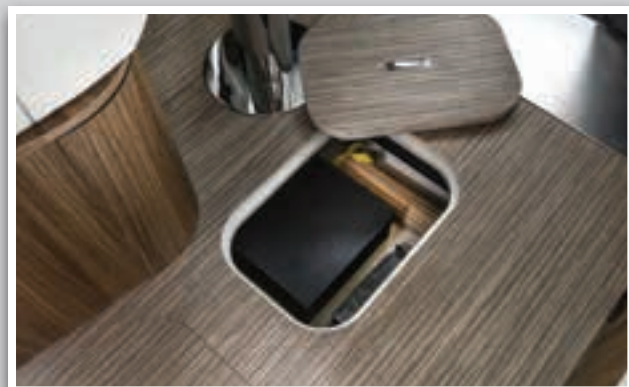

Serbatoi protetti al gelo.

I serbatoi sono ubicati tra i due pavimenti: una posizione che li protegge dal gelo e li mantiene maggiormente isolati dall'esterno. Accesso tramite apposite botole ai rubinetti di scarico e al serbatoio acque chiare.



Il telaio ribassato permette di avere un garage di maxi dimensioni. La camera posteriore rimane estremamente vivibile ed il letto, di qualsiasi tipologia, resta comunque facilmente accessibile.

Letto accessibile, grande garage:

Senza sistemi a volume variabile.

Con separazione netta tra camera e garage.

Senza cattivi odori provenienti dal garage.

IL GENIO ARCA

quando vuoi, dove vuoi

Europa New Deal offre soluzioni tecnologiche e i materiali dalle alte prestazioni che ti permettono di stare bene dove vuoi e quando vuoi, anche in caso di clima estremamente rigido.

Una vita a bordo sempre confortevole in ogni momento dell'anno e qualunque sia la meta: tutto è progettato per farti stare a bordo in compagnia di chi ami. Viaggiare in camper in inverno è un'esperienza indimenticabile. Europa New Deal ti permette di star bene anche in inverno e godere a pieno del proprio veicolo perché il minor numero di ore di luce, il freddo fuori ci fanno passare più tempo a bordo così da apprezzarne maggiormente il comfort e il calore e il bello dello stare insieme. Facile dimenticarsi del tempo che passa, ma molto difficile dimenticare le ore trascorse a bordo.





Riscaldamento a gas combinato 6 KW con comando CP Plus. La circolazione dell'aria interna è fondamentale per assicurare temperature uniformi e costanti con bocchette di areazione posizionate nei punti giusti e nelle zone particolarmente esposte al freddo. La soluzione ideale a garantire un adeguato calore anche in condizioni climatiche più critiche.

Il doppio pavimento consente inoltre di posizionare i serbatoi delle acque chiare e grigie nell'intercapedine per una maggiore coibentazione.

Il gavone garage è molto utile per riporre le attrezzature sportive invernali, ma non solo. Qui Europa New Deal offre garage coibentati e riscaldati tramite aria canalizzata e bocchette di areazione.



Protezione e isolamento assoluti grazie al materiale isolante **Styrofoam® X-Energy**, di ultima generazione. Una schiuma di polistirene espanso estruso che assicura alte prestazioni in fatto di isolamento.



Tetto e pareti rivestite in tessuto soft touch, morbido al tatto, particolarmente isolante, che regala una sensazione di calore.



Lo schienale in legno dei pensili è distaccato dalla parete favorendo il ricircolo dell'aria. I pensili sospesi ed i mobili sono dotati di piccole feritoie che consentono il flusso laminare e continuo dell'aria contro le pareti ed il tetto evitando così ogni forma di condensa all'interno del veicolo.

IL GENIO ARCA

riscaldamento con fluido convettore

Il sistema di riscaldamento centrale Alde è un sistema con fluido termovettore, basato su analoghi principi che caratterizzano i sistemi di riscaldamento domestici. Funziona attraverso una caldaia a gas che riscalda il liquido contenuto nell'impianto. Una volta riscaldato una pompa fa circolare il liquido in un circuito di radiatori collegati tra loro. L'aria riscaldata si diffonde all'interno del camper in maniera omogenea. L'impianto scalda l'aria che circola internamente attraverso feritoie poste su pensili, una volta raffreddata scende in basso e attraverso i mobili sollevati da terra può scaldarsi nuovamente e tornare calda in circolo.



I VANTAGGI:

- Atmosfera salubre.
- Aria priva di polveri sospese o sensazioni di secchezza.
- Calore uniforme e per lungo tempo.
- Silenziosità.
- Assenza di ventilazione.
- Produzione continua di acqua calda.

Tubi per passaggio acqua calda sotto i sedili guida.

Radiatore nel gavone posteriore garage.

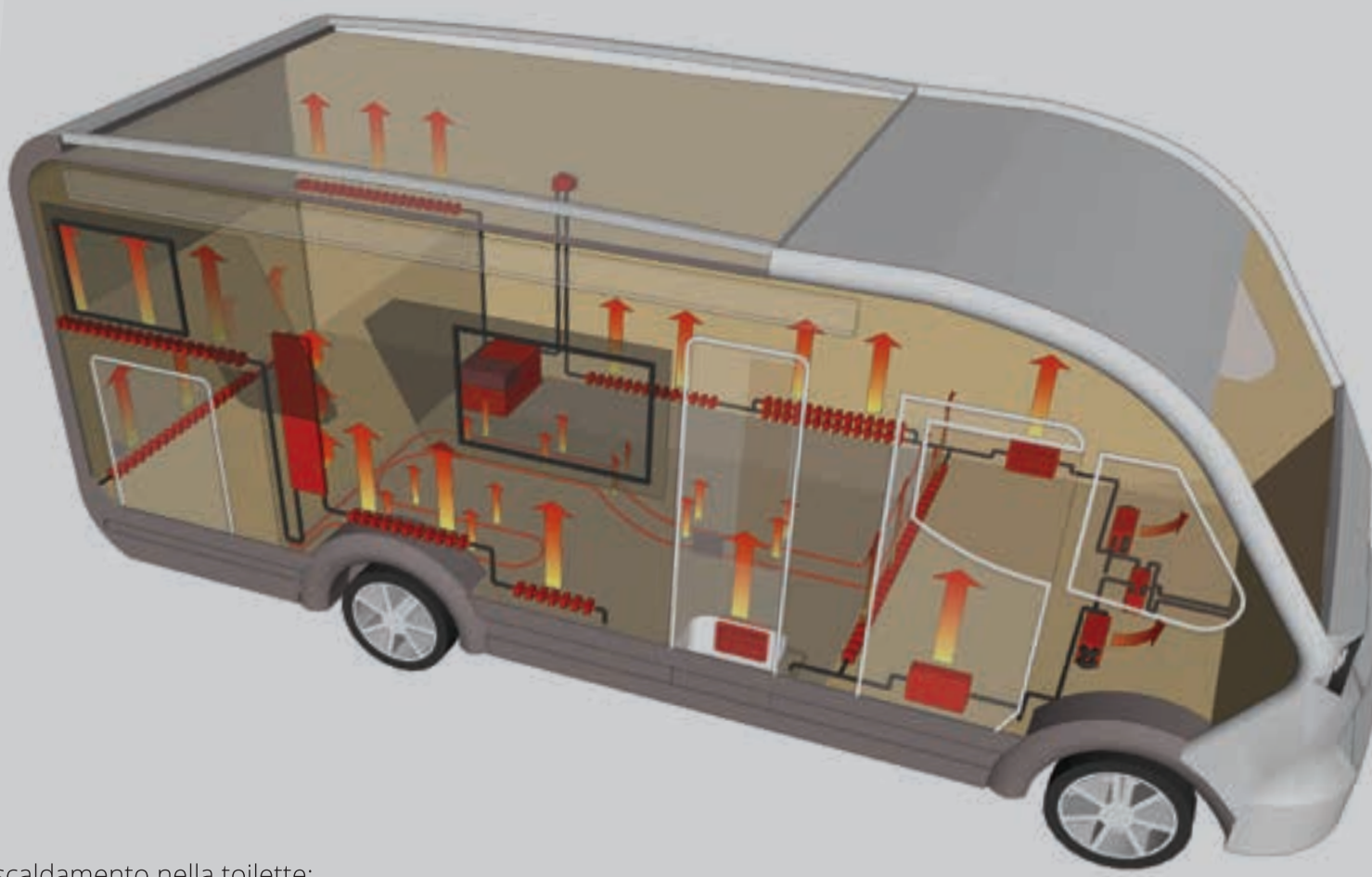

Riscaldamento nella toilette:
un vero e proprio riscaldamento a parete.

SCAMBIATORE MOTORE di serie

Si può risparmiare energia tramite lo scambiatore di calore. Utilizza il sistema di raffreddamento del motore del camper per il riscaldamento e la produzione di acqua calda.

IL GENIO ARCA

tecniche costruttive: lo stivaggio.



Tutti i garage dei modelli Europa New Deal sono grandi abbastanza per ospitare uno scooter.

Maggiore portata di carico: sopporta fino a 300 Kg di carico (peso tecnicamente caricabile che incide sul restante carico utile complessivo).

Copertura inferiore in vetroresina per protezione da pietrisco, umidità esterna e sale per le strade.
Pavimento inferiore spesso 38 mm, che poggia sullo chassis e da uno superiore, spesso 20 mm, che poggia su un controtelaio in acciaio.



I garage dispongono di anelli scorrevoli che facilitano il fissaggio degli oggetti alla parete interna.
Con bocchette di areazione.



Le serrature per le porte di stivaggio dispongono di una doppia chiusura per una maggiore sicurezza.

Apertura con pistone.

Gli sportelli dei garage sono protetti sul lato con guarnizioni anti-pioggia e anti-schizzi che evitano l'ingresso di umidità o in caso di temperature molto basse la porta non si congela assicurandone l'apertura.



Doppio sportello di accesso al gavone, lato passeggero e lato guidatore.

Vano di carico passante accessibile da entrambi i lati.



Dotato di stivaggi e illuminazione interna.
Con presa doccetta acqua calda e fredda.



AFFIDABILITÀ ARCA

un prodotto, garantito 10 anni



LA QUALITÀ, SOPRATTUTTO DELLA VITA, VA PROTETTA.

Per questo Arca ha creato **Total Body Protection**, la garanzia che ti assicura 10 anni di tranquillità insieme al tuo camper. Desideriamo che i nostri clienti si fidino del loro Arca quanto noi.

La garanzia Total Body Protection trasforma il nostro desiderio in realtà.

Scegliendo un camper Arca aderisci al programma **10 anni Total Body Protection**.

10 anni Total Body Protection è un programma di garanzia prolungata contro le infiltrazioni, effettuando la manutenzione regolare presso la rete vendita autorizzata.*

*Per le condizioni in dettaglio chiedere alla rete vendita autorizzata.

IL SERVIZIO ARCA

un cliente unico, ed esclusivo.



AL TUO SERVIZIO SEMPRE E COMUNQUE.

Una profonda fiducia lega oggi ciascun cliente ad Arca, una fiducia guadagnata durante 60 anni di storia. Il nostro cliente sa di potersi fidare di un team dedicato, in un costante lavoro di squadra tra azienda e concessionario, di una presenza capillare sul territorio per assisterlo ovunque.

Arca è distribuito oggi nelle principali regioni italiane da una rete selezionata di concessionari che con serietà e professionalità gestiscono ogni cliente Arca come se fosse unico ed esclusivo, accogliendo ciascun cliente con cordialità e prendendo in carico ogni richiesta con cortesia, professionalità e tempestività.

Un servizio all'altezza di un prodotto ricco di storia e tradizioni, di un cliente speciale e privilegiato.

LA GAMMA ARCA

Europa New Deal

TECNICA, COMFORT, FUNZIONALITA'.

La gamma Europa New Deal nasce per proseguire la storia di una leggenda e compie questa missione con stile.

Erede di una tradizione di camper superiori, Europa New Deal mantiene inalterato il suo fascino senza tempo reinterpretandolo in chiave moderna grazie tecnologie d'avanguardia, materiali di prestigio, e ambienti raffinati, tutti da vivere.

Tecniche costruttive di ultima generazione, soluzioni ergonomiche e una moltitudine di idee intelligenti renderanno la vacanza a bordo di Europa New Deal semplicemente indimenticabile: doppio pavimento, esterni in alluminio metallizzato, posteriore in ABS, la migliore coibentazione, rivestimento pareti interne in soft touch, comfort del sonno e materassi memory foam, le migliori dotazioni in fatto di stile, prestazioni e sicurezza.



Europa New Deal è frutto dell'ingegnosità italiana e del nostro buon gusto amato e apprezzato in tutto il mondo: pura espressione della cultura del bello, della competenza e dell'artigianalità, del piacere di vivere e di condividere. **Una gamma di 4 modelli in versione semintegrale e 3 modelli in versione motorhome.**

Meritati il meglio. 365 giorni all'anno.



IL GENIO ARCA

perché scegliere
Europa New Deal

365 GIORNI ALL'ANNO. E IN PIENA AUTONOMIA.

Europa New Deal è pensato per un utilizzo 365 giorni all'anno, verso ogni destinazione, per ogni equipaggio.
Per sentirsi sempre a casa nel mondo.
Per vivere il mondo in armonia.

- Doppio pavimento
- Coibentazione con isolante X-Energy®
- Serbatoi protetti nel doppio pavimento
- Scalino coibentato
- Pareti e tetto rivestiti in materiale soffice al tatto
- Capacità maxi dei serbatoi
- Opzione riscaldamento con fluido convettore



UN VALORE NEL TEMPO

Non è il prezzo che fa il valore, ma il valore a motivarlo. Per fare un camper di qualità servono materiali eccellenti, professionalità e processi industriali efficienti. La qualità è per sempre e Europa New Deal è un progetto in grado di valorizzarla.

- Esterni in alluminio metallizzato
- Bandelle in alluminio
- Fanaleria posteriore full LED
- Posteriore in ABS
- Frontale con tecnologia VEX per il motorhome
- Piani in pietra acrilica
- Ante pensili realizzate con tecnologia postforming
- Piatto doccia in ABS rinforzato



COMFORT E FUNZIONALITÀ COME A CASA

Europa New Deal ha concentrato le proprie ricerche stilistiche e tecnologiche verso una gamma concreta e mirata a garantire la massima qualità e funzionalità. Tutto è progettato intorno al tuo star bene. Il camper è il tuo nuovo luogo armonico, costruito per viverlo in pieno relax, come a casa.

- Doppio pavimento e gavoni passanti
- Botole a pavimento
- Porta cellula XL
- Chiusura centralizzata porta ingresso e gavoni
- Pareti e tetto rivestiti in materiale soffice al tatto
- Materassi memory foam
- Diffusione audio nella cellula
- Luce naturale con 3 oblò e tetto panoramico
- Presa HDMI anteriore e posteriore
- Predisposizione macchina da caffè a cialde
- Scarichi rigidi in cucina
- Prese esterne gas, tv e presa acqua nel gavone (H)





LA ZONA *giorno*

Europa New Deal è comfort e ospitalità. Le pareti rivestite in tessuto morbido al tatto isolano dall'esterno e rendono l'ambiente accogliente e protetto. Le sedute sono ergonomiche, molto bombate, in microfibra o ecopelle, con cuciture impunturate a vista. I cuscini vengono realizzati in zone con tre diverse densità per il massimo comfort di seduta: una imbottitura soffice al tatto riveste la superficie, l'espanso ad alta densità, 15 cm, sostiene la seduta e la parte inferiore a minore densità regala per maggior comfort.

La dinette face to face è spaziosa, elegante e estremamente funzionale. Trasformabile, la dinette offre due sedute frontemarcia con tanto spazio di seduta in viaggio oppure il confort due divani contrapposti in sosta. Facile l'accesso alla cabina.

Al centro del salotto il tavolo a libro (escluso H 699 GLG e P699 HGLG) con un lussuoso piano in finitura similpietra, protetto da un bordo in legno, dotato di una gamba tavolo cromata per una più ampia libertà di movimento. 74x40 cm e aperto 74x80 cm).



Il tavolo a libro regala tanto comfort perché offre spazio di seduta in viaggio e ottimizza il passaggio in cabina durante la sosta. Minimo ingombro: allo stesso tempo permette di modulare lo spazio disponibile come più serve e quando serve (dimensioni chiuso 74x40 cm e aperto 74x80 cm).



Piccoli lussi esaltano la quotidianità in camper: casse altoparlanti nella zona living, ampie finestre e tende a pacchetto, la luminosità dello skydome integrato.

Botole a pavimento, per 138 litri di stivaggio.



Alcune caratteristiche del veicolo raffigurato non corrispondono a quelle definitive per la stagione in corso.

LA ZONA *giorno*

Piccoli lussi esaltano la quotidianità in camper: casse altoparlanti nella zona living, ampie finestre e tende a pacchetto, la luminosità dello skydome integrato



Botole a pavimento, per 138 litri di stivaggio.

La dinette face to face è spaziosa, elegante e estremamente funzionale. Trasformabile, la dinette offre due sedute frontemarcia con tanto spazio di seduta in viaggio oppure il confort due divani contrapposti in sosta. Facile l'accesso da e per la cabina.



Tecniche costruttive: ante pensili realizzate con la tecnologia postforming. Il rivestimento in laminato della superficie viene modellato oltre il bordo anteriore a garanzia di un'elevata resistenza agli urti e massima uniformità superficiale. Bello da vedersi, bello al tatto, durevole nel tempo.



L'AMBIENTE

cucina

Una cucina angolare con ampio piano anche con i 3 fuochi in utilizzo è quello che offre Europa New Deal. Il piano di appoggio è ampliabile grazie al coprilavello separato in due pezzi per una maggiore praticità d'uso. Ampie superfici di lavoro, materiali resistenti, robustezza, contenimento e tanto spazio di stivaggio. Ispirazione domestica.

La cucina New Deal offre uno spazio esclusivo dedicato alla tua macchina da caffè a cialde.



Elegante, con il metacrilato a finitura similpietra a protezione della finestra, con cornice luminosa a LED, e completa con il porta spezie cromato lucido.

Il Genio Arca propone nella gamma New Deal l'esclusivo scarico rigido per l'acqua di recupero raccolta tramite un sifone dotato di un sistema di tubature antiodore in un serbatoio appositamente concepito.





L'AMBIENTE

cucina



Il piano della cucina, incluso il coprilavello, è in pietra acrilica con il lavabo integrato stampato a fusione. La pietra acrilica è resistente e robusta, igienica, ipoallergenica, durevole nel tempo, facile da pulire e mantenere, impenetrabile da macchie, resistente ai graffi, resistente all'umidità.



Fornello a 3 fiamme con accensione elettrica per dosare il calore e semplice da utilizzare, con copertura in vetro. Combinazione frigorifero con congelatore fino a 150 l con scelta energetica automatica.



Il contenimento in cucina è assicurato da quattro grandi cestoni di tipo domestico, stabili e saldi grazie alla chiusura automatica ammortizzata. Grazie al sistema ad estrazione totale è facile raggiungere comodamente le provviste e le stoviglie.



LA ZONA *notte*

Europa New Deal mette al primo posto il comfort notturno. Tutto è studiato per garantire la massima comodità grazie a soluzioni pregiate, materiali eccellenti e appeal di lusso. Dal dettaglio, all'insieme: lusso nella tua quotidianità.

Isolamento e protezione in tutte le stagioni: le pareti e il soffitto sono rivestiti in tessuto morbido al tatto.



Dolce dormire. Comfort del sonno e perfetta traspirazione grazie a materassi memory foam e le reti a doghe.



L'area notte è arricchita di tende plissettate, tasche portaoggetti e pannelli imbottiti impreziositi con cuciture impunturate nella testata del letto. Illuminazione a LED, luci a spot di lettura con prese USB, luci di cortesia a pavimento, per un ambiente più riservato e per non disturbare i compagni di viaggio.

Oblò sui letti e ampie finestre laterali per avere più aria nelle serate estive o ammirare il cielo della destinazione della vacanza. Protetti in estate grazie alla zanzariera e all'oscurante dell'oblò a tetto.



Privacy: porte scorrevoli in legno separano la zona notte dal resto dall'ambiente giorno. (escluso P 699 GLM).



LA ZONA *notte*

I **letti fissi** delle camere Europa New Deal assicurano tanto spazio in camera, un facile accesso ai letti, garantito dall'altezza interna che il doppio pavimento offre, e un completo isolamento dal gavone garage che si trova sotto.

Europa New Deal P 745 GLC e H 745 GLC. Il letto centrale nautico (GLC) offre all'equipaggio una camera a 5 stelle con un letto matrimoniale di dimensioni davvero ottime, 194x150 cm. Completano la camera due comodini sul lato destro e sinistro del letto e due armadi guardaroba. Accesso agevole da entrambi i lati, grazie ai gradini, anche vani porta oggetti, con facile passaggio ai piedi del letto, con rete sollevabile che consente l'accesso allo spazio di stivaggio sotto il letto dove riporre oggetti, coperte, borsoni o vestiti.



Letto basculante anteriore elettrico, di grandi dimensioni, oltre 190 cm, scende sulla dinette ed è dotato di tasche (P), spazi stivaggio per maggiore comfort abitativo.





Europa New Deal P 699 GLM

La soluzione classica che offre uno sfruttamento dello spazio particolarmente efficiente perché il letto, integrato nel veicolo, sfrutta l'intera larghezza del veicolo e lascia spazio al garage sotto. Soluzione ottimale anche in termini di stivaggio garantito dai pensili perimetrali sopra il letto matrimoniale.



Europa New Deal P 699 GLG e H 699 GLG

Letti gemelli in meno di 6 metri. L'allestimento prevede una dinette compatta ma funzionale su cui poggia una cucina a tre fuochi che lascia spazio dalla zona living avverso la zona notte. Un bagno a volume variabile per usufruire del maggior spazio possibile.

Europa New Deal P 745 GLG e H 745 GLG

Letti gemelli disposti longitudinalmente alla direzione di guida consentono un accesso particolarmente agevole e sono completi di pratico comodino al centro. Dimensioni dei letti generose a seconda della planimetria, uno 2 metri, l'altro 197.5 cm e larghi circa 80 cm.

Gli armadi guardaroba si trovano sotto i letti e vi si accede comodamente dal fronte attraverso uno sportello oppure dall'alto con sistema di elevazione della rete ribaltabile.



L'AMBIENTE

toilette

Europa New Deal: obiettivo benessere. Grande libertà di movimento in toilette. Che si tratti di ambiente unico o con doccia e toilette indipendenti, in poco spazio hai tutto ciò che serve: spazi razionali, le migliori dotazioni, funzionalità. Presenza di finestra e oblò.

Lusso e stile nel piano in pietra acrilica con lavabo integrato stampato a fusione e il mobilio in legno.



Ampi pensili, mobili con mensole interne e specchio. Illuminazione integrata nello specchio. Presa da 230 V per phon o rasoio elettrico. Porta asciugamani.



Ottime soluzioni per i box doccia, rivestiti da laminati con finiture ricche e stilose. Il piatto doccia, con doppia piletta di scarico, è realizzato tramite una termoformatura in ABS rinforzato con schiuma in poliuretano ad alta densità a garanzia di rigidità e resistenza a crepe e deformazioni nel tempo. La pedana doccia ti permette di muoverti facilmente su un pavimento lineare e protegge gli ambienti dopo aver fatto la doccia. Il pomello doccia può essere posizionato a due diverse altezze.

L'AMBIENTE

Toilette

Un bagno a volume variabile (P 699 GLG e H 699 GLG); per fruire del maggior spazio possibile anche in un camper sotto i 7 metri.

Toilette

più spazio per muoversi, in larghezza e profondità.

Doccia.

tanto spazio libero da ingombri.





LE DOTAZIONI

Europa New Deal si merita il meglio.

Le migliori dotazioni per un prodotto di valore e completo.

Per lo chassis:

- Meccanica Fiat Euro 6, 140 cv
- Climatizzatore manuale
- Airbag guidatore e passeggero
- Cruise Control
- ESC e Traction + con Hill Descent
- Ruote da 16" con cerchi in lega
- Paraurti verniciato bianco
- Calandra anteriore e cornice fari nera
- Antenna DAB
- Comandi al volante
- Fari a LED DRL (H)



Interni:

- Riscaldamento Truma Combi 6KW
- Con CP Plus e Duo Control
- Tetto e pareti rivestiti in tessuto morbido al tatto
- Scarico rigido per la cucina
- Botole a pavimento
- Altoparlanti in cellula
- Porta TV
- Piatto doccia in ABS rinforzato
- Finestra in toilette
- Materassi memory foam
- Tavolo a libro (escluso P 699 GLG e H 699 GLG)
- Porta separazione in legno area notte/area giorno
- Prolunga per unire i letti gemelli (P 745 GLG e H 745 GLG)
- Oblò 70x50 cm sul letto posteriore



Lampada esterna
come dotazione
di serie, per la
sicurezza e per non
dover più cercare le
chiavi al buio

Esterni:

- Pareti in alluminio metallizzato
- Bandelle in alluminio
- Colonne posteriori in ABS
- Porta XL a due punti
- Con finestra fissa e zanzariera
- Doppio pavimento, gavone passante
- Cupolino in ABS con Skydome, apribile (P)
- Skydome integrato, apribile (H)
- Serbatoi maggiorati



Sicurezza e praticità
nella quotidianità:
la chiusura
centralizzata
telecomandata
per porta
ingresso, cabina
guida e gavoni.



Presca esterna gas
Presca gavone acqua
Presca esterna
12 V/TV/SAT

EUROPA NEW DEAL

ambienti e tappezzerie



FIRENZE
STANDARD
Ecopelle



MADRID
OPTIONAL
Microfibra





DATI
tecnic

ARCA

fai la tua scelta

< 7 M

EUROPA NEW DEAL H



EUROPA NEW DEAL P



P 699 GLM

Camper che nascono rispettando gli stili, le tradizioni, il know how tecnico e costruttivo che negli anni hanno caratterizzato Arca: **Europa e Europa New Deal**.

Due linee di prodotto, unite per la qualità dello stile, del design degli esterni, delle tecniche costruttive e dei materiali, ma ben **distinte per personalità e appeal**.



H 699 GLG

> 7 M



H 745 GLG



H 745 GLC



P 699 GLG



P 745 GLG



P 745 GLC

DATI TECNICI

Europa New Deal



		P 699 GLM	
PESO KG		Basculante	Semintegrale
MECCANICA E CHASSIS			
MECCANICA E CHASSIS	--	Fiat Ducato	Fiat Ducato
TELAIO AL-KO	--	-	-
MOTORIZZAZIONE, POTENZA	--	2,2 MJ 140 CV	2,2 MJ 140 CV
MASSA MASSIMA TECNICAMENTE AMMESSA (kg)	--	3500	3500
MASSA IN ORDINE DI MARCIA (kg)	--	3080 / 3160	3080 / 3160
CARICO UTILE	--	420 / 340	420 / 340
PASSO (mm)	--	3800	3800
PESO MASSIMO RIMORCHIABILE (kg)	--	2000	2000
CERCHI	--	16" in lega	16" in lega
POSTI, DIMENSIONI E MATERIALI			
POSTI OMOLOGATI	--	4	4
LUNGHEZZA ESTERNA (mm)	--	6900	6900
LARGHEZZA ESTERNA (mm)	--	2350	2350
ALTEZZA ESTERNA (CM) / ALTEZZA INTERNA (cm)	--	305 / 208	305 / 208
GAVONE (APERTURA UTILE, cm)	--	130x102(72) - 130x102(72)	130x102(72) - 130x102(72)
ALTEZZA MASSIMA INTERNA GARAGE (cm)	--	135	135
SPESSORE PAVIMENTO / PARETI / TETTO (cm)	--	3,8-2,2 / 3,1 / 3,1	3,8-2,2 / 3,1 / 3,1
MATERIALE PAVIMENTO / PARETI / TETTO	--	VTR / ALL / VTR	VTR / ALL / VTR
TETTO IN VETRORESINA, ANTIGRANDINE	--	S	S
LETTI			
POSTI LETTO	--	4	3
LETTO SUPPLEMENTARE DALLA DINETTE TRASFORMABILE	--	0	S
LETTO POSTERIORE (cm)	--	215 x 135/124	215 x 135/124
LETTO BASCULANTE (cm)	--	190 x 128(107)	-
POSTO AGGIUNTIVO LETTO POSTERIORE	--	-	-
DIMENSIONI LETTO SUPPLEMENTARE AUSILIARIO IN DINETTE (cm)	1	216,5 x 90 [O]	216,5 x 90
OBLÒ			
TETTO PANORAMICO (mm)	--	S (1000x800)	S (1000x800)
OBLÒ POSTERIORE (mm)	--	S (700x500)	S (700x500)
OBLÒ CENTRALE (mm)	--	S (400x400)	S (400x400)
OBLÒ DINETTE (mm)	--	-	S (960x655)
OBLÒ TOILETTE / DOCCIA (cm)	--	S (40x40) / -	S (40x40) / -
FINESTRE CON DOPPI VETRI CON OSCURANTE/ZANZARIERA	--	S	S
IMPIANTISTICA			
FUOCHI / FORNO A GAS	-- / 14	3 / 0	3 / 0
CAPACITÀ MAX SERBATOI: ACQUE CHIARE, ACQUE GRIGIE (l)**	--	145 (20) / 135	145 (20) / 135
FRIGORIFERO TRIVALENTE AUTOMATICO (220V, 12V, GAS) (l)	--	145	145
RISCALDAMENTO STANDARD	--	COMBI 6KW - CP PLUS	COMBI 6KW - CP PLUS
SPAZIO PER 2 BOMBOLE (TOT. MAX 15 kg)	--	S	S
FINESTRA BAGNO (DOPPIO VETRO OPACA)	--	S	S
PIATTO DOCCIA CON DOPPIO SCARICO	--	S	S
GRADINO DI ENTRATA INTEGRATO E COIBENTATO	--	S / S	S / S
GAVONE GARAGE RISCALDATO	--	S	S
BOTOLA A PAVIMENTO	--	S	S
DOPPIO PAVIMENTO TECNICO	--	S	S
GAVONE PASSANTE	--	S	S
DOTAZIONI MECCANICA			
CLIMATIZZATORE CABINA	--	S	S
AIR BAG GUIDATORE E PASSEGGERO	--	S	S
CRUISE CONTROL	--	S	S
ABS / ESC / TRACTION+	--	S / S / S	S / S / S
SEDILI GIREVOLI CABINA GUIDATORE E PASSEGGERO	--	S	S
FODERE SEDILI CABINA / SEDILI FODERATI	--	S / -	S / -
CAMBIO AUTOMATICO	41	O	O
PARAURTI ANTERIORE VERNICIATO	--	S	S
FARI A LED DRL (DAY RUNNIG LIGHT)	1	O	O
DOTAZIONI CELLULA			
OSCURANTE PLISSETTATO CABINA	--	S	S
DOGHE NEI LETTI	--	S	S
SUPPORTO TV LCD	--	S	S
ILLUMINAZIONE INTERNA A LED	--	S	S
PORTA CELLULA XL CON FINESTRA FISSA	--	S	S
PORTA CELLULA A 2 PUNTI CON CHIUSURA CENTRALIZZATA	--	S	S
CHIUSURA CENTRALIZZATA CABINA, CELLULA, GAVONI, GARAGE	--	S	S
ZANZARIERA PER PORTA INGRESSO	--	S	S
BANDELLA APRIBILE	--	S	S
LUCE ESTERNA A LED	--	S	S



P 699 GLG

P 745 GLG

P 699 GLG		P 745 GLG	
Basculante	Semintegrale	Basculante	Semintegrale
Fiat Ducato	Fiat Ducato	Fiat Ducato	Fiat Ducato
-	-	-	-
2,2 MJ 140 CV	2,2 MJ 140 CV	2,2 MJ 140 CV	2,2 MJ 140 CV
3500	3500	3500	3500
3100 / 3160	3100 / 3160	3125 / 3155	3125 / 3155
400 / 340	400 / 340	375 / 345	375 / 345
3800	3800	4035	4035
2000	2000	2000	2000
16" in lega	16" in lega	16"	16" in lega
4	4	4	4
6900	6900	7450	7450
2350	2350	2350	2350
305 / 208	305 / 208	305 / 208	305 / 208
117x87(72) - 117x87(72)	117x87(72) - 117x87(72)	120x90(72) - 120x90(72)	120x90(72) - 120x90(72)
119	119	113	113
3,8-2,2 / 3,1 / 3,1	3,8-2,2 / 3,1 / 3,1	3,8-2,2 / 3,1 / 3,1	3,8-2,2 / 3,1 / 3,1
VTR / ALL / VTR	VTR / ALL / VTR	VTR / ALL / VTR	VTR / ALL / VTR
S	S	S	S
4	3	4	3
O	S	O	S
DX 189x83 - SX 185x83	DX 189x83 - SX 185x83	DX 197,5x80 - SX 200x80	DX 197,5x80 - SX 200x80
190 x 128(107)	-	190 x 128(107)	-
S	S	S	S
217 x 100/63 [O]	217 x 100/63	216,5 x 90 [O]	216,5 x 90
S (1000x800)	S (1000x800)	S (1000x800)	S (1000x800)
S (700x500)	S (700x500)	S (700x500)	S (700x500)
S (400x400)	S (400x400)	S (400x400)	S (400x400)
-	S (960x655)	-	S (960x655)
S (40x40) / -	S (40x40) / -	S (40x40) / S (40x40)	S (40x40) / S (40x40)
S	S	S	S
3 / O	3 / O	3 / O	3 / O
145 (20) / 135	145 (20) / 135	145 (20) / 135	145 (20) / 135
145	145	145	145
COMBI 6KW - CP PLUS	COMBI 6KW - CP PLUS	COMBI 6KW - CP PLUS	COMBI 6KW - CP PLUS
S	S	S	S
S	S	S	S
S	S	S	S
S/S	S/S	S/S	S/S
S	S	S	S
S	S	S	S
S	S	S	S
S	S	S	S
S	S	S	S
S/S/S	S/S/S	S/S/S	S/S/S
S	S	S	S
S/-	S/-	S/-	S/-
O	O	O	O
S	S	S	S
O	O	O	O
S	S	S	S
S	S	S	S
S	S	S	S
S	S	S	S
S	S	S	S
S	S	S	S
S	S	S	S
S	S	S	S
S	S	S	S

La massa del veicolo omologato comprende: conducente (75 Kg), serbatoio gasolio riempito al 100% (60 lt.), acque chiare riempito a 20 lt. (utilizzo della speciale valvola di scarico) e bombole gas in alluminio (max. 15 kg.) piene al 90% della loro capacità, e tolleranza prevista in fase di omologazione (+/- 5%) (2007/46/ CE). Tutto quanto non incluso nella versione standard del veicolo, sia cellula che chassis, comporta un aumento del peso in ordine di marcia con la conseguente riduzione del carico utile fino alla possibile riduzione di posti omologati nel caso il peso complessivo per il valore del carico utile disponibile. I carichi utili disponibili risultano dalla differenza tra massa massima ammessa e massa in ordine di marcia e prevedono una tolleranza del 5%. In fase di acquisto è necessario verificare il peso degli optional che si intende installare sul veicolo.

S = di serie O = optional - = non disponibile
 ** = Il veicolo in ordine di marcia deve avere il serbatoio acque chiare riempito a 20 litri, utilizzando l'apposito rubinetto di scarico in dotazione

DATI TECNICI

Europa New Deal

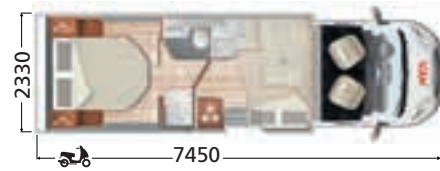

	PESO KG	P 745 GLC	
		Basculante	Semintegrale
MECCANICA E CHASSIS			
MECCANICA E CHASSIS	--	Fiat Ducato	Fiat Ducato
TELAIO AL-KO	--	-	-
MOTORIZZAZIONE, POTENZA	--	2,2 MJ 140 CV	2,2 MJ 140 CV
MASSA MASSIMA TECNICAMENTE AMMESSA (kg)	--	3500	3500
MASSA IN ORDINE DI MARCIA (kg)	--	3125 / 3155	3125 / 3155
CARICO UTILE	--	375 / 345	375 / 345
PASSO (mm)	--	4035	4035
PESO MASSIMO RIMORCHIABILE (kg)	--	2000	2000
CERCHI	--	16" in lega	16" in lega
POSTI, DIMENSIONI E MATERIALI			
POSTI OMOLOGATI	--	4	4
LUNGHEZZA ESTERNA (mm)	--	7450	7450
LARGHEZZA ESTERNA (mm)	--	2350	2350
ALTEZZA ESTERNA (CM) / ALTEZZA INTERNA (cm)	--	305 / 208	4
GAVONE (APERTURA UTILE, cm)	--	120x90(72) - 120x90(72)	120x90(72) - 120x90(72)
ALTEZZA MASSIMA INTERNA GARAGE (cm)	--	113	113
SPESSORE PAVIMENTO / PARETI / TETTO (cm)	--	3,8-2,2 / 3,1 / 3,1	3,8-2,2 / 3,1 / 3,1
MATERIALE PAVIMENTO / PARETI / TETTO	--	VTR / ALL / VTR	VTR / ALL / VTR
TETTO IN VETRORESINA, ANTIGRANDINE	--	S	S
LETTI			
POSTI LETTO	--	4	3
LETTO SUPPLEMENTARE DALLA DINETTE TRASFORMABILE	--	0	S
LETTO POSTERIORE (cm)	--	194 x 150	194 x 150
LETTO BASCULANTE (cm)	--	190 x 128(107)	-
POSTO AGGIUNTIVO LETTO POSTERIORE	--	-	-
DIMENSIONI LETTO SUPPLEMENTARE AUSILIARIO IN DINETTE (cm)	1	216,5 x 90 [O]	216,5 x 90
OBLÒ			
TETTO PANORAMICO (mm)	--	S (1000x800)	S (1000x800)
OBLÒ POSTERIORE (mm)	--	S (700x500)	S (700x500)
OBLÒ CENTRALE (mm)	--	S (400x400)	S (400x400)
OBLÒ DINETTE (mm)	--	-	S (960x655)
OBLÒ TOILETTE / DOCCIA (cm)	--	S (40x40) / S (40x40)	S (40x40) / S (40x40)
FINESTRE CON DOPPI VETRI CON OSCURANTE/ZANZARIERA	--	S	S
IMPIANTISTICA			
FUOCHI / FORNO A GAS	-- / 14	3 / 0	3 / 0
CAPACITÀ MAX SERBATOI: ACQUE CHIARE, ACQUE GRIGIE (l)**	--	145 (20) / 135	145 (20) / 135
FRIGORIFERO TRIVALENTE AUTOMATICO (220V, 12V, GAS) (l)	--	145	145
RISCALDAMENTO STANDARD	--	COMBI 6KW - CP PLUS	COMBI 6KW - CP PLUS
SPAZIO PER 2 BOMBOLE (TOT. MAX 15 kg)	--	S	S
FINESTRA BAGNO (DOPPIO VETRO OPACA)	--	S	S
PIATTO DOCCIA CON DOPPIO SCARICO	--	S	S
GRADINO DI ENTRATA INTEGRATO E COIBENTATO	--	S / S	S / S
GAVONE GARAGE RISCALDATO	--	S	S
BOTOLA A PAVIMENTO	--	S	S
DOPPIO PAVIMENTO TECNICO	--	S	S
GAVONE PASSANTE	--	S	S
DOTAZIONI MECCANICA			
CLIMATIZZATORE CABINA	--	S	S
AIR BAG GUIDATORE E PASSEGGERO	--	S	S
CRUISE CONTROL	--	S	S
ABS / ESC / TRACTION+	--	S / S / S	S / S / S
SEDILI GIREVOLI CABINA GUIDATORE E PASSEGGERO	--	S	S
FODERE SEDILI CABINA / SEDILI FODERATI	--	S / -	S / -
CAMBIO AUTOMATICO	41	O	O
PARAURTI ANTERIORE VERNICIATO	--	S	S
FARI A LED DRL (DAY RUNNIG LIGHT)	1	O	O
DOTAZIONI CELLULA			
OSCURANTE PLISSETTATO CABINA	--	S	S
DOGHE NEI LETTI	--	S	S
SUPPORTO TV LCD	--	S	S
ILLUMINAZIONE INTERNA A LED	--	S	S
PORTA CELLULA XL CON FINESTRA FISSA	--	S	S
PORTA CELLULA A 2 PUNTI CON CHIUSURA CENTRALIZZATA	--	S	S
CHIUSURA CENTRALIZZATA CABINA, CELLULA, GAVONI, GARAGE	--	S	S
ZANZARIERA PER PORTA INGRESSO	--	S	S
BANDELLA APRIBILE	--	S	S
LUCE ESTERNA A LED	--	S	S

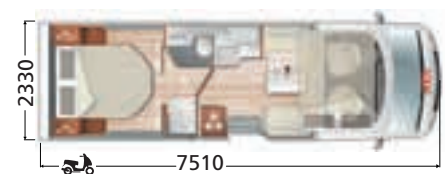
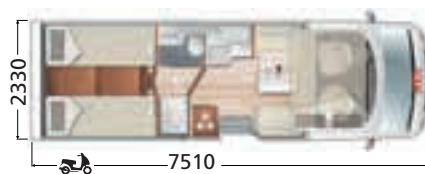

H 699 GLG

Motorhome

H 745 GLG

Motorhome

H 745 GLC

Motorhome

Fiat Ducato	Fiat Ducato	Fiat Ducato
S	S	S
2,2 MJ 140 CV	2,2 MJ 140 CV	2,2 MJ 140 CV
3500	3500	3500
3115 / 3160	3135 / 3160	3135 / 3160
385 / 340	365 / 340	365 / 340
3800	4035	4035
2000	2000	2000
16" in lega	16" in lega	16" in lega
4	4	4
6900	7510	7510
2350	2350	2350
298 / 208	298 / 208	298 / 208
112x87(72) - 112x87(72)	112x87(72) - 112x87(72)	112x87(72) - 112x87(72)
112	112	106
3,8-2,2 / 3,1 / 3,1	3,8-2,2 / 3,1 / 3,1	3,8-2,2 / 3,1 / 3,1
VTR / ALL / VTR	VTR / ALL / VTR	VTR / ALL / VTR
S	S	S
4	4	4
O	O	O
DX 196x82,5 - SX 192x82,5	DX 200x83 - SX 204x83	194 x 150
190 x 145	190 x 145	190 x 145
S	S	-
-	216 x 100 [O]	216 x 100 [O]
S (1150x400)	S (1150x400)	S (1150x400)
S (700x500) / O (960x655)	S (700x500) / O (960x655)	S (700x500) / O (960x655)
S (400x400)	S (400x400)	S (400x400)
S (700x500) / O (960x655)	S (700x500) / O (960x655)	S (700x500) / O (960x655)
S (40x40) / -	S (40x40) / S (40x40)	S (40x40) / S (40x40)
S	S	S
3 / O	3 / O	3 / O
145 (20) / 135	145 (20) / 135	145 (20) / 135
145	145	145
COMBI 6KW - CP PLUS	COMBI 6KW - CP PLUS	COMBI 6KW - CP PLUS
S	S	S
S	S	S
S	S	S
S / S	S / S	S / S
S	S	S
S	S	S
S	S	S
S	S	S
S	S	S
S	S	S
S	S	S
S / S / S	S / S / S	S / S / S
S	S	S
- / S	- / S	- / S
O	O	O
-	-	-
S	S	S
S	S	S
S	S	S
S	S	S
S	S	S
S	S	S
S	S	S
S	S	S
S	S	S
S	S	S
S	S	S
S	S	S

La massa del veicolo omologato comprende: conducente (75 Kg), serbatoio gasolio riempito al 100% (60 lt.), acque chiare riempito a 20 lt. (utilizzo della speciale valvola di scarico) e bombole gas in alluminio (max. 15 kg.) piene al 90% della loro capacità, e tolleranza prevista in fase di omologazione (+/- 5%) (2007/46/ CE). Tutto quanto non incluso nella versione standard del veicolo, sia cellula che chassis, comporta un aumento del peso in ordine di marcia con la conseguente riduzione del carico utile fino alla possibile riduzione di posti omologati nel caso il peso complessivo per il valore del carico utile disponibile. I carichi utili disponibili risultano dalla differenza tra massa massima ammessa e massa in ordine di marcia e prevedono una tolleranza del 5%. In fase di acquisto è necessario verificare il peso degli optional che si intende installare sul veicolo.

S = di serie O = optional - = non disponibile

** = Il veicolo in ordine di marcia deve avere il serbatoio acque chiare riempito a 20 litri, utilizzando l'apposito rubinetto di scarico in dotazione

ARCA: LO CHASSIS

il comfort sulla strada



Alte prestazioni a basso impatto ambientale.

Arca sceglie i motori Euro 6d-final:

- **NUOVI MOTORI: MIGLIORE PRONTEZZA NEI SORPASSI E NELLE SALITE**
- **EMISSIONI CONTENUTE**
- **ANCORA MAGGIORE PIACERE DI GUIDA**

	140 Multijet3	160 Multijet3	180 Multijet3
Potenza CV	140 Multijet3	160 Multijet3	180 Multijet3
Coppia (Nm)	350 (CM)/1400-2500 giri/min 380 (CA)/1400-2250 giri/min	350 (CM)/1500-2500 giri/min 380 (CA)/1500-2250 giri/min	380 (CM)/1500-3000 giri/min 450 (CA)/1500-1750 giri/min
Turbina	Geometria variabile	Geometria variabile	Geometria variabile

1 IL NUOVO MULTIJET 3: PERFORMANCE TOP, DESIGN INDUSTRIALE

Il nuovo motore Multijet 3 unisce leggerezza, rumorosità ridotta e durata con curve di coppia e scatti di potenza in linea con l'attuale gamma di motori Ducato.

2 PIÙ COMFORT, CONSUMI E PESO RIDOTTI

- Motore di nuova generazione
- Consumi e emissioni ai vertici della categoria
- Peso ridotto
- Livello di rumorosità ridotto

SISTEMA DI SERVOSTERZO ELETTRONICO

Il diametro di sterzata Ducato è tra i più bassi della categoria. Il nuovo sistema elettronico sostituisce il sistema idraulico e offre maggiore precisione di sterzata, piacere di guida superiore, miglioramento dei consumi e riduzione delle emissioni.



3 NUOVA PLANCIA

- Confortevole e intuitiva
- Completamente riprogettata.
- Con retroilluminazione bianca applicata a ogni singolo comando
- Pannelli e vani portaoggetti

NUOVO QUADRO STRUMENTI

Da 3,5" con zona centrale in digitale, In bianco e nero per la massima leggibilità.

VOLANTE E LEVA DEL CAMBIO

- Design di tipo automobilistico
- Configurazione specifica adatta allo sforzo di sterzata
- Leva del cambio ergonomica e arrotondata



DOTAZIONI COMPLETE, COMFORT, SICUREZZA A BORDO.

Troverai di serie:

- Clima manuale cabina
- Cruise Control con Speed limiter.
- ESC: electronic stability control, monitora accelerazione, velocità e aderenza. Include roll-over mitigation, che migliora la stabilità riducendo il rollio. Comprende: LAC (Load Adaptive Control): sorveglia la distribuzione del carico, ARS: impedisce lo slittamento delle ruote motrici in fase di accelerazione, MSR (motor Schlepplmoment Regelung): evita la perdita di aderenza in manovre brusche, HBA (Hydraulic Brake Assistance): aiuta la frenata d'emergenza, Hill Holder che mantiene fermo il veicolo nelle partenze in salita, Cross wind Assist: per la stabilità del veicolo, Trailer Stability Control System: corregge da sbandamenti pericolosi, Post collision breaking System: in caso di incidente aziona automaticamente i freni.
- ECO Pack comprende: smart alternator, alternatore intelligente che fornisce solo l'energia necessaria, Start and Stop, per un minor consumo di carburante, pompa di carburante elettronica, per risparmio energetico e per una elevata efficienza di utilizzo di carburante.
- Traction +: è il dispositivo di controllo della stabilità del veicolo in condizioni di scarsa aderenza di una sola ruota motrice. Include Hill Descent Control per una velocità controllata nelle discese ripide risparmiando i freni.
- Comandi al volante

Tra le opzioni:

- Cambio automatico: a 9 marce, per una esperienza di guida rilassata e piacevole. Migliori prestazioni: fino al 16% di coppia in più.



