

2020 / 2021

WEINSBERG

Dein Urlaub!

EN DÉPLACEMENT



CUV CaraBus / CaraTour / [OUTLAW]

www.weinsberg.com



VOS VACANCES !
DÉCOUVREZ DE NOUVELLES FACETTES.

WEINSBERG

Dein Urlaub!

Avec WEINSBERG, chaque moment de vos vacances devient un événement. Du départ jusqu'au retour, il vous accompagne dans toutes vos aventures, parfaitement adapté à vos exigences et besoins individuels.

12

 **CaraBus**

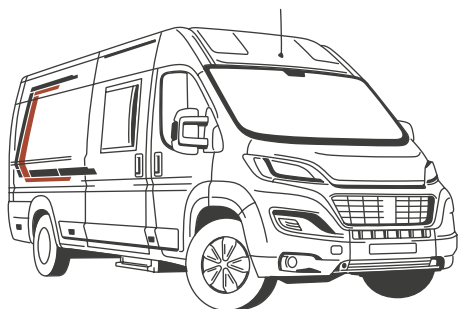

Le CUV au Design classique et frais

Un design frais Compact à l'extérieur, le CaraBus est énorme en termes d'équipement, d'esthétique et de confort. Comme WEINSBERG-CUV, il maîtrise toutes les situations et impressionne par son intérieur élégant et multifonctionnel. Les caractéristiques des équipements et les détails innovants garantissent une expérience de vacances agréable dans tous les domaines.

La classe dans toutes les rues.

www.weinsberg.com/carabus

Faits

Implantations: 8
Couchages: jusqu'à 7
Longueur: 5,41 m – 6,36 m
Possibilité
de charge max.: 520 – 700 kg

26

 **CaraTour**

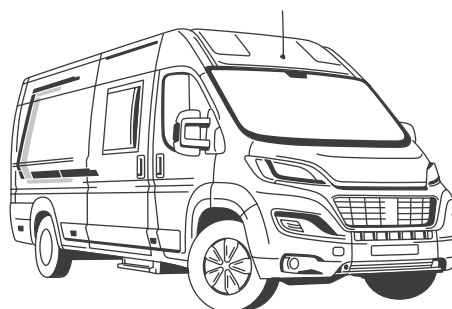

Le CUV avec des designs modernes

Le CaraTour, aussi décontracté qu'il soit, aime le côté sportif. Avec sa dynamique de conduite automobile le WEINSBERG-CUV maîtrise chaque long voyage avec un sang-froid absolu et est prêt à toute aventure. Sa robustesse est son caractère unique. La décoration intérieure offre beaucoup d'espace et convainc par de nombreux détails bien pensés. **Une conduite cool.**

www.weinsberg.com/caratour

Faits

Implantations: 8
Couchages: jusqu'à 7
Longueur: 5,41 m – 6,36 m
Possibilité
de charge max.: 520 – 700 kg

Certaines informations incluent des équipements spéciaux qui peuvent être fournis moyennant des frais supplémentaires.

Veillez noter que le nombre de places de couchage indiqué peut comprendre des places de couchage pour adultes et pour enfants. Les couchettes n'ont pas les mêmes dimensions. Nous vous recommandons donc de consulter votre concessionnaire WEINSBERG sur les dimensions des couchettes fournies dans le véhicule afin de pouvoir décider si elles conviennent à l'occupation (adultes/enfants) que vous comptez utiliser.

40



**CaraBus / CaraTour
[OUTLAW]**



Le CUV étanche au gaz

Garage arrière Le 630MEG [OUTLAW] est le premier CUV de série au monde, qui est conçu pour vous et votre hobby vous aide à vous amuser davantage au travail. La nuit, seul le garage arrière étanche aux odeurs de gaz vous sépare de votre machine, le jour, il vous emmène à votre prochaine aventure.

Compagnon d'aventure standard

www.weinsberg.com/outlaw

Faits

Implantations: 1
Couchages: jusqu'à 3
Longueur: 6,36 m
Possibilité
de charge max.: 520 kg

EDITORIAL

Vivez l'expérience d'un séjour en CUV à WEINSBERG.

Dehors, c'est chez vous. En voyage, découvrez de nouvelles facettes de votre personnalité et de votre WEINSBERG. Peu importe que vous voyagiez avec un CaraBus, un CaraTour ou un [OUTLAW]: nous partageons votre passion et vous accompagnons avec des détails parfaitement étudiés. Et chaque jour de vos vacances, vous vous en rendez compte.

Devenez membre de la

#teamWEINSBERG

**Ensemble, nous écrivons
d'incroyables histoires !**

CaraView

Apprenez à connaître encore mieux le véhicule de vos rêves.

Konfigurator

Grâce au configurateur de véhicules, vous pouvez composer votre WEINSBERG individuel.
configurator.weinsberg.com



Recherche de plan d'étage

Vous guide avec des questions spécifiques vers le bon véhicule.
layoutfinder.weinsberg.com



Par les initiés

Informations détaillées supplémentaires sur les différentes zones dans le véhicule de votre choix.
weinsberg.com

Qu'est-ce qui rend notre CUV spécial? La somme de nombreux détails.

L'ADN WEINSBERG. Ça a l'air cool. Ça l'est aussi. Ceux qui construisent des fourgons ne sont pas à la page. C'est pour cela que nous, nous construisons des CUV. Avec une compétence totale. La compétence en matière de CUV se trouve dans la plus petite vis ainsi que dans le plus grand espace de stockage. On le retrouve dans la construction de meubles en bois plein et dans le panneau de plancher multicouche. La compétence du CUV n'est pas toujours visible. Mais perceptible à chaque voyage.



Revêtement en tissu Active Line en option.
Respirant, antibactérien,
doux pour la peau
et certifié selon
Öko-Tex.



Stefan Kreuz, responsable produit,
50 ans, chez WEINSBERG depuis 2016
Détail WEINSBERG préféré :
les rangements pratiques et les lampes LED
tactiles.

Confort et santé

Le revêtement textile respirant posé sur les parois latérales peut absorber et restituer l'humidité, ce qui, par rapport à d'autres gammes, réduit considérablement la formation de condensation pendant l'hiver ou quand on fait la cuisine avec les fenêtres fermées. Non seulement c'est pratique, mais c'est également esthétique.

Banquette de la dînette. Les nouveaux coussins sont confortables et plus moelleux.

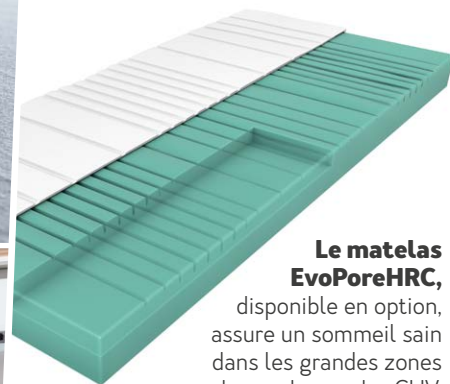

Le matelas EvoPoreHRC, disponible en option, assure un sommeil sain dans les grandes zones de couchages des CUV.



Concept de chauffage.

Afin de mieux répartir la chaleur dans le véhicule, le chauffage est placé au centre, sous la dînette.



Gagnez de l'espace pour faire de la place. La fonction de pliage du sommier à lattes permet d'élargir l'espace de chargement lorsque des objets plus volumineux doivent être transportés.



Robustesse et résistance.

Les surfaces en HPL garantissent que la table comme le plan de travail résistent à pratiquement tout.



Système de rails.

Nos placards supérieurs sont entièrement installés sur un système de rails qui renforcent leur rigidité.



Poignées entièrement métalliques à fermeture basculante. Formes claires et robustesse absolue.



Michal, Flöring, ébéniste

38 ans, chez WEINSBERG depuis 2016

Détail WEINSBERG préféré :

Caissons intégraux.

Profils ronds. Conception interne permettant de diminuer le risque de blessure au niveau des arêtes et d'augmenter l'espace.



Gagnez de l'espace pour faire de la place.

La fonction de pliage du sommier à lattes permet d'élargir l'espace de chargement lorsque des objets plus volumineux doivent être transportés.



Fabrication de meubles et qualité

Sur les CUV, une construction performante est le B.A. BA. Avec ses détails comme un plancher de chargement plat, des anneaux d'arrimage et un sommier rabattable pour une utilisation plus agréable au quotidien, le CUV répond aux besoins de tous les jours. Le résultat: un véhicule compact offrant énormément de place.



Michael Gründlinger,
développeur de produits,
 35 ans, chez WEINSBERG depuis 2016
Détail WEINSBERG préféré :
 la prise de recharge
 USB idéalement placée.



Système de filtre à eau „BWT - BESTCAMP“ Supprime très efficacement les Micro-organismes de l'eau.
 >> Page 60

Ingénierie et fourniture automobile

Nous nous efforçons d'offrir une expérience de voyage optimale à nos clients. C'est pourquoi nous sommes extrêmement prudents dans le choix de nos partenaires et n'utilisons que ce dont nous sommes réellement convaincus. Le système Truma-iNet en est un exemple. La qualité supérieure parle d'elle-même, avec l'application pratique, le chauffage peut être facilement contrôlé et l'alimentation en gaz peut être vérifiée en option.



Chargeur. Plus rapide et plus efficace
 Recharger la batterie de la carrosserie pendant que le moteur tourne.



Éclairage LED. Éclairage LED à faible consommation électrique dans tout le véhicule, en partie à commande tactile.



Jusqu'à 24" LED TV
 (pack TV optionnel).



Panneau de contrôle LED situé au centre.
 Un coup d'œil suffit pour vérifier le niveau de l'eau et l'alimentation en électricité.

-  Approvisionnement en gaz
-  Systèmes de chauffage



Système iNet de Truma.
 Pour piloter partout le chauffage grâce à l'application, ou bien pour contrôler le niveau de gaz.
 >> Page 60



Construction et durabilité parfaites des véhicules.

Pouvoir veiller à tous les petits détails lors de l'assemblage des différents éléments requiert beaucoup de savoir, d'habileté et une grande maîtrise de son art. C'est cela, la compétence en matière de CUV!

Matthias Weishäupl, employé en production
24 ans, chez WEINSBERG depuis 2017
Détail WEINSBERG préféré :
Construction en sandwich unique du plancher.



Un toit haut en GFK parfait.

Longue durée de vie, entretien facile et valeurs d'isolation optimales grâce à une construction spéciale en PRV à double coque.

>> Page 56



Réservoir d'eau potable chauffée par circulation d'air chaud.

Le réservoir à eau de 105 l est logé au-dessus du passage de roue et ne prend pas beaucoup de place. Il crée donc plus de place dans l'espace de rangement.



Construction en sandwich. La construction multicouche, l'isolation intégrale et une augmentation totale de 367 % de la surface d'appui sur le fond de caisse garantissent une meilleure stabilité et 69 % d'isolation en plus sur le fond de caisse.



Lanterneau de toit en verre transparent.

Pour plus de lumière à l'intérieur.



Une isolation optimale. Toutes les parties de notre CUV sont isolées avec des matériaux innovants. Une mousse de polyéthylène à cellules fermées au plafond et sur les parois latérales assure cette fonction.

Pour les caravanes, camping-cars, CUV de la marque WEINSBERG nous vous accordons dans le cadre de nos conditions de garantie en plus de votre garantie légale une garantie d'étanchéité de 10 ans sur la carrosserie fabriquée par nous.



LES CUV DE WEINSBERG
CONQUIÈRENT N'IMPORTE
QUELLE ROUTE.



PEU IMPORTE LA DESTINATION.
LE PRINCIPAL,
C'EST LE VOYAGE!



LE TRAIN-TRAIN,
CONNAÎT PAS!





NOUS APPARTENONS TOUS À
LA #TEAMWEINSBERG
VOUS AUSSI?



DES VACANCES
DE RÊVE SUR TOUS
LES RAPPORTS.





DESTINATION ET CHEMIN NE FONT QU'UN ?
MAIS NON! LES DESTINATIONS
DÉTERMINENT LE CHEMIN.

C'est la première fois que nous voyageons en camping-car, pleins de joie et vraiment excités. Notre road-trip de huit jours nous emmène de Freyung jusqu'à Sylt, en passant par Cologne. Le CaraBus est parfait pour cela : on peut conduire aussi vite qu'une voiture et quand on doit parcourir 1300 km avec une passagère pressée d'arriver, c'est un avantage non négligeable.

WEINSBERG

Dein Urlaub!

CaraBus

Le fourgon au design classique et fringant

Compact de l'extérieur, le CaraBus est énorme en termes d'équipement, d'esthétique et de confort. Comme WEINSBERG-CUV, il maîtrise les routes étroites ludique et captive avec son intérieur élégant. Les équipements multifonctionnels et les détails innovants garantissent des vacances agréables à tous points de vue.

La classe sur toutes les routes.





PARMI LES VACHES;
LOIN DES HOMMES.



LA VILLE, LA CAMPAGNE, LA MER...
AVEC LE CARABUS ET EN VÉLO

Le véhicule chargé à bloc, nous prenons la direction de la mer du Nord. Dieu merci, nous avons un porte-vélos qui nous permet d'emporter nos bicloues en toute sécurité. Ce serait dommage d'arriver au bord de la belle mer du Nord sans vélos.

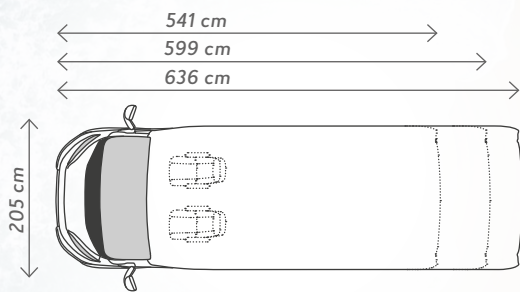

Parmi les trois différentes longueurs de carrosserie, chacun trouvera le modèle adapté.



Nouveau: également disponible avec un toit relevable.





Qu'il s'agisse de ruelles tortueuses du centre-ville ou de longues promenades sur la plage : Votre CaraBus vous emmènera là où votre cœur de vacancier le désire. Il offre plus d'espace que ce que l'on pourrait attendre de son design fin et son apparence élégante est un délice.

Les 3 détails les plus importants :

- Arrière variable avec grand espace de chargement
- Implantation avec lit de pavillon
- Un excellent climat intérieur confort de vie

 jusqu'à 7 couchages

 4 places assises

 8 implantations

 moins de 3500 kg



Design épuré et bien étudié À l'intérieur comme à l'extérieur.

Facilement visible grâce au feu diurne LED (disponible dans le paquet de style optionnel).



Les packs Styling 1 et 2 optionnels offrent tout ce qu'un aficionado du style désire, des jantes en aluminium jusqu'aux harmonies de couleurs extérieures et intérieures - ici à 630 ME

Le soleil, la plage, le bruit des vagues... aujourd'hui, c'est la traversée en ferry vers Sylt. Pendant que d'autres restent assis dans la voiture à attendre, nous sommes confortablement installés sur notre lit à deux places, en train de consulter nos e-mails puis une courte sieste de récupération. Mais soyons honnêtes: visuellement, notre CaraBus, c'est de la bombe.

**AVEC STYLE, CHARME
ET UN ARROSOIR.**



La version 600 MQH du CaraBus offre une plus grande hauteur de plafond et un sentiment grandiose d'espace.

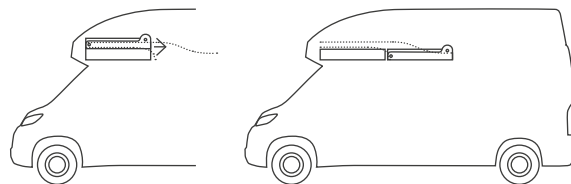

*La star du MQH:
le lit Easy-Slide qui crée deux
couchages supplémentaires.*



600 DQ – Grâce au lit de pavillon, il fait bonne figure et offre 4 couchages de taille normale.



CaraView

Par les initiés



Vous pouvez trouver plus d'informations
sur nos variantes de toit
à la page 54 ou en ligne sur
weinsberg.com/cuv-variants



Quel que soit l'environnement, le CaraBus fera toujours son effet.



ON THE
ROAD AGAIN...

Nous continuons notre route.

Mais d'abord, nous devons bien ranger nos affaires, et il y en a beaucoup ! Nous emportons même la table de camping et les chaises qui vont avec. Ce qui nous plaît en particulier dans le CaraBus, c'est la décoration claire et sympathique du mobilier ainsi que tous les petits détails agréables



1



2



3



4

LOOK CLASSIQUE ET FRINGANT.

La différence réside dans les détails.

1. L'effet de décor mobilier en orme, court habilement à travers l'intérieur.
2. Le décor contrasté en blanc avec des bords argentés met des accents frais.
3. L'aménagement intérieur classique se pose comme une signature typique.
4. La livrée extérieure élégante revêt des teintes cuivrées et anthracite.



L'ambiance classique et fraîche du CaraBus vous invite à vous sentir bien— ici au 600 K.
Si nécessaire, l'élément du placard supérieur peut être retiré pour laisser la place au téléviseur LED de 24" (fourni dans le pack TV optionnel).

Construction compacte et lignes élégantes dans le pack Style, range-couverts de série, la zone cuisine du CaraBus exauce tous les souhaits – ici à 630 ME.



NUAGEUX AVEC PERSPECTIVE SUR LES BOULETTES DE VIANDE.

Nos pâtes maison ont du succès. Contrairement à nos plaques électriques à la maison, l'eau bout en quelques minutes sur le réchaud à gaz à allumage automatique du CaraBus. La dînette et sa table rabattable sont vraiment super pratiques et spacieuses.

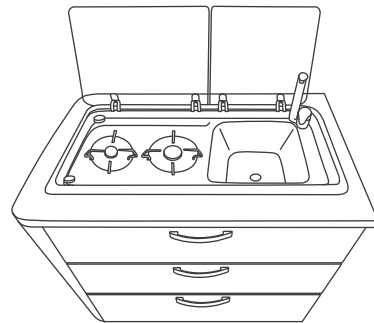

**630 ME – Construction peu encombrante mais spacieuse à garnir.
Ce bloc-cuisine est formidable.**

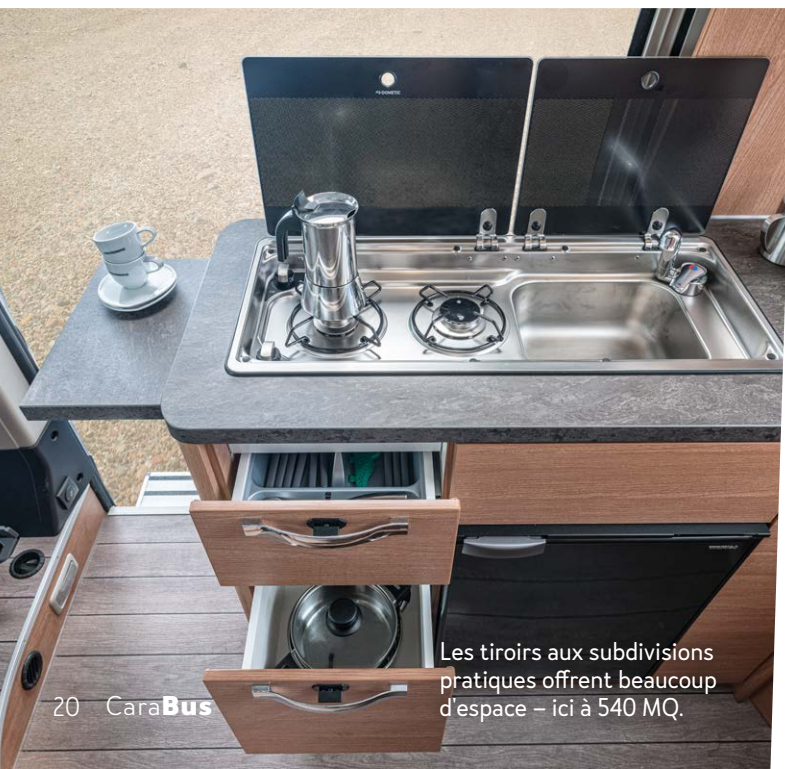

Les tiroirs aux subdivisions pratiques offrent beaucoup d'espace – ici à 540 MQ.

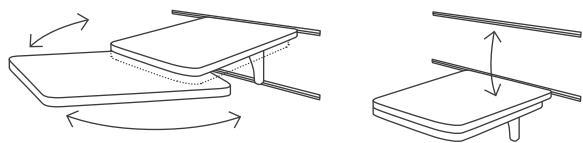

Girevole ed allungabile. Il tavolo Easy Entry offre una superficie maggiorata senza la fastidiosa gamba di sostegno.



Des pieds chauds même en hiver grâce à la banquette à température contrôlée – ici à 630 ME.

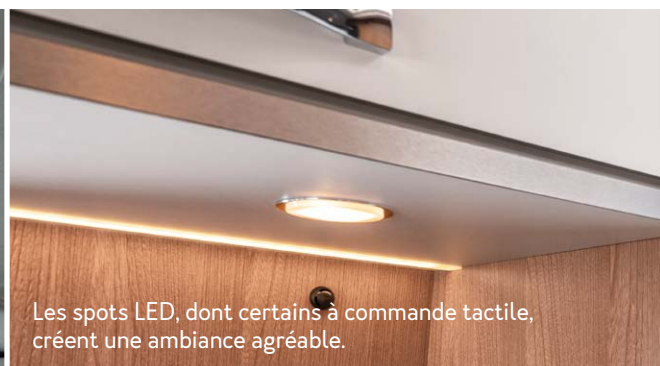

Les spots LED, dont certains à commande tactile, créent une ambiance agréable.



Mobilier harmonieux aux bords arrondis et aux lignes gracieuses.



Sortie de chauffage sous le socle éclairé.



ZONE DE DÉTENTE

Trâiner peut être tellement chic.

Un sentiment de bien-être inégalé grâce aux belles surfaces, au bois et aux revêtements en tissu respirant sur les parois. Un véritable cocon – ici à 630 ME.



DORMIR EN PLEINE NATURE.

Comme nous restons éveillés longtemps, nos nuits dans le CaraBus sont plutôt courtes, mais par contre toujours agréables. Le lit transversal du CaraBus 600 MQ nous va comme un gant. Même avec ses 1,85 mètre, Christoph a assez de place. Notre CaraBus est le parfait refuge en plein milieu d'un paysage naturel fabuleux.



Un jeu élégant de bois, de tissu et de surfaces lumineuses pour un confort de vie particulier.



Le spacieux lit arrière offre une tranquillité et une détente confortables – ici à 540 MQ.



En série : ambiance de vie agréable grâce à éclairage LED de haute qualité avec fonction tactile.



QUELQUES MINUTES
POUR SE RAFRAÎCHIR.

Heureusement, dans le CaraBus, le cabinet de toilette est bien éclairé, et mes accessoires beauté parfaitement rangés sont facilement accessibles.

CaraView

Par les initiés 

Vous pouvez trouver plus d'informations sur nos cabinets de toilette en ligne sur:
weinsberg.com/carabus-interieur



Le cabinet de toilette associe un style en lignes droites à des fonctions intelligentes comme les zones de rangement murales, ou encore un espace de rangement supplémentaire situé sous le lavabo – ici à 630 ME.



Grand confort : grâce à l'étagère tournante avec un compartiment de rangement en dessous.

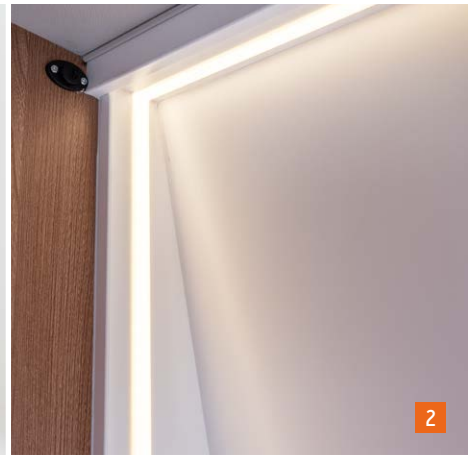
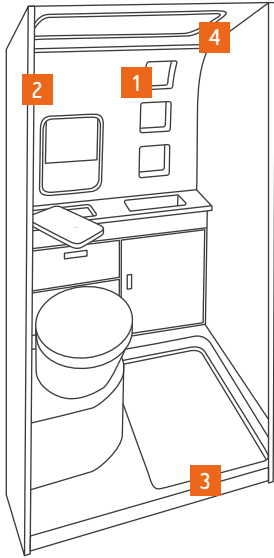

1. Les compartiments muraux sont esthétiques et offrent un espace de rangement pratique.

2. La baguette à LED est esthétique, fonctionnelle et disponible en option dans le pack électrique.

3. L'accès bas au bac de douche offre un confort et une sécurité supérieurs.

4. Fonction intelligente : le rideau de douche magnétique, pour une plus grande liberté de mouvement.





IL FAUT PENSER GRAND POUR VIVRE DE GRANDES EXPÉRIENCES.

Nous avons de nouveau de grands projets. Notre parcours comprend Quatre pays en huit jours, des centaines de kilomètres et une quantité d'arrêts à des endroits fabuleux. Pour y parvenir, nous avons besoin du véhicule idéal. Même si j'appellerais le CaraTour plutôt le compagnon idéal. Il est sportif, il est rapide, il est à l'aise sur les routes sinueuses ou étroites. On peut y mettre tout ce dont on a besoin pour un voyage intense. En bref, ce fourgon est simplement taillé sur mesure pour nos projets.

WEINSBERG

Dein Urlaub!

CaraTour

Le fourgon au design cool et moderne

Aussi décontracté qu'il soit, le CaraTour aime le côté sportif. Grâce à sa dynamique de conduite automobile, le WEINSBERG-CUV maîtrise tous les longs trajets avec un sang-froid absolu et est prêt à toute aventure. Son design intérieur robuste et unique offre beaucoup d'espace et convainc par de nombreux détails bien pensés.

L'aisance de la conduite sans restrictions.





DES VIRAGES ET DES IMPRESSIONS
À PERTE DE VUE.

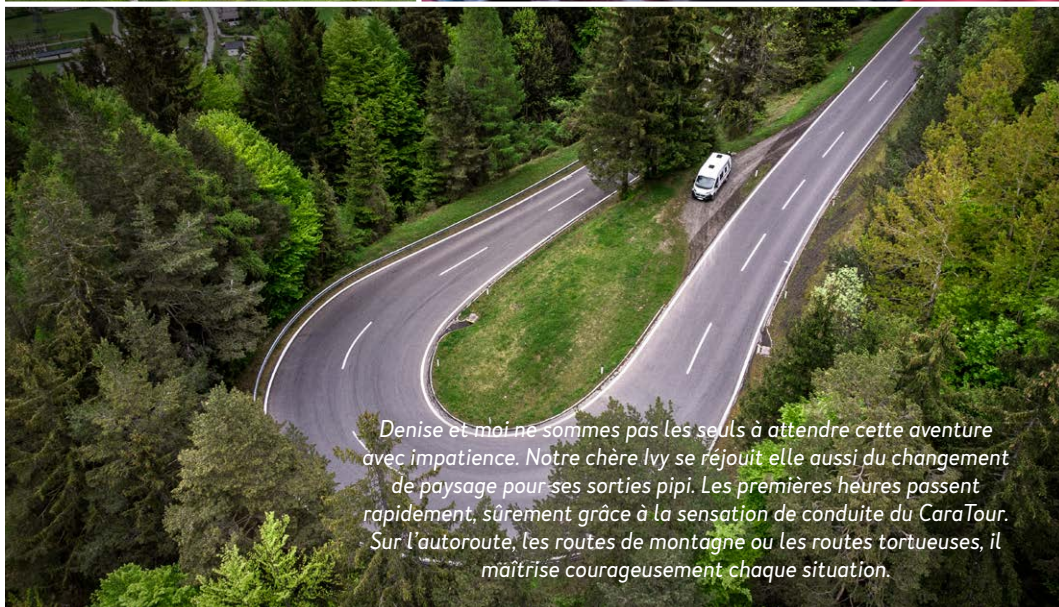

Denise et moi ne sommes pas les seuls à attendre cette aventure avec impatience. Notre chère Ivy se réjouit elle aussi du changement de paysage pour ses sorties pipi. Les premières heures passent rapidement, sûrement grâce à la sensation de conduite du CaraTour. Sur l'autoroute, les routes de montagne ou les routes tortueuses, il maîtrise courageusement chaque situation.

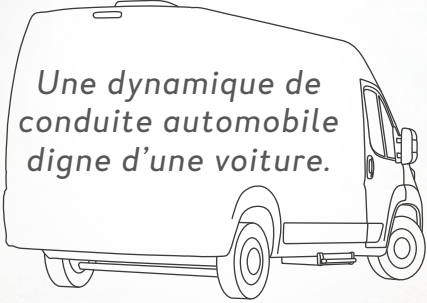

Une dynamique de conduite automobile digne d'une voiture.



Nouveau : également disponible avec un toit relevable.





Vous voulez sortir d'ici ? Il est toujours prêt. Avec une nonchalance sportive, bien sûr. Le CaraTour est un véritable aventurier et est ouvert à tous les projets de voyage. D'ailleurs, malgré sa compacité, il garde une quantité incroyable d'espace et de rangement prêt. D'ailleurs, la plus grande surface de repos de sa catégorie est parfaite pour se détendre.

Les trois détails les plus importants :

- La plus grande surface de sa catégorie
- Dynamique de conduite automatique
- Un langage de design cool et sportif

 jusqu'à 7 couchages

 4 places assises

 8 plans d'étage

 moins de 3500 kg

Découvrir

Le moteur du CaraTour est dingue. Tonique, économique et puissant, il démontre sa force dans n'importe quelle situation sur la route. Je n'avais jamais vu cela avant, et cela contribue à la bonne humeur du conducteur. L'espace de rangement est tout aussi génial, et le déchargement se fait très facilement. Je ne peux pas m'empêcher de m'emballer.



La fenêtre Panorama SkyRoof, en option, apporte encore plus de lumière et une gigantesque sensation d'espace à l'intérieur.



UN CONDUCTEUR SATISFAIT ARRIVE
TOUJOURS DE BONNE HUMEUR.

2,3 l
Multijet
120 PS

2,3 l
Multijet
140 PS

2,3 l
Multijet
160 PS

2,3 l
Multijet
177 PS



Un véritable accroche-regard depuis l'extérieur - également grâce au Panorama SkyRoof en option - ici sur le 540 MQ



Le lit peut être rapidement transformé en un grand espace de rangement. Ainsi, même le transport d'articles plus volumineux ne pose aucun problème – ici sur le 600 MQ.

Un espace volumineux à l'arrière : le volume de chargement atteint 935 litres.

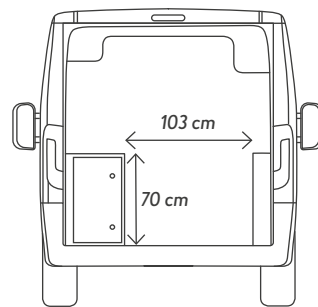

Ne faire plus qu'un avec la nature lorsque la porte arrière est ouverte : plus aucun obstacle entre soi et les aventures – ici sur le 600 MQ.



Le nouveau design intérieur en gris froid attire vraiment l'attention. Dans une interaction élégante les surfaces avec un revêtement CPL robuste donnent un aspect absolument ingénieux et sportif.

Un virage l'un après l'autre, comme on les aime. Garantie d'une conduite décontractée.



**BRAVER LA MÉTÉO
OU L'ÉVITER.**



Le temps nous oblige bientôt à revoir nos plans, et nous décidons de modifier spontanément notre itinéraire. Ce n'est pas la mer à boire, puisque le CaraTour nous emmène partout sans problème. En plus, même les jours de brouillard et de pluie, nous nous sentons tellement bien dans l'intérieur clair et l'éclairage agréable. Ivy aussi, car elle préfère avoir les pattes au sec.

STYLE COOL ET MODERNE.

Chaque détail est éloquent.

1.+2. Le décor de meubles Gris métallique et le décor Gris anthracite contrasté créent un look moderne.

3. L'intérieur cool et moderne montre un caractère bien trempé.

4. Sticker extérieur sportif en argent-anthracite.





Les coussins de la banquette de la dinette sont à la fois minces et confortables – ici à 600 MQ.

2 font 4 :
prenez le nombre de places
dont vous avez besoin.

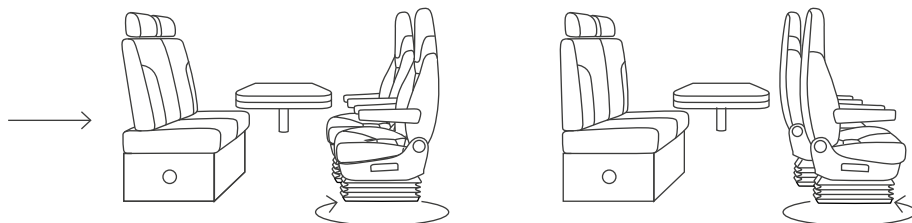

LE PETIT-DÉJEUNER D'ABORD, LES AVENTURES ENSUITE.

Pour nous, la convivialité est essentielle, surtout lors des repas. La dînette confortable, la cuisine de qualité et le sentiment d'espace contribuent grandement au facteur bien-être. Après avoir repris des forces, la journée peut commencer.



La cuisine avec sa rallonge de plan de travail pliable offre beaucoup d'espace pour cuisiner – ici à 600 MQ.



Allez, on bouge ! Il y a suffisamment de place pour cela entre le bloc de cuisine et la dînette.

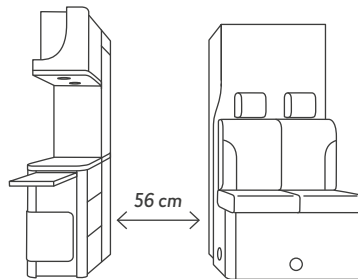

Pratique : réfrigérateur économe en énergie de 95 litres et couvercle en verre fendu dans la cuisine pour un plaisir de cuisiner agréable.



Placard supérieur généreux à fermeture douce.



Tiroirs avec range-couverts de série et compartiments pratiques.



LES MEILLEURES PERSPECTIVES

Un avec la nature avec la porte arrière ouverte.

POUR QUE L'HOMME ET LE CHIEN VIVENT L'ÉTONNEMENT.

Comme on fait son lit on se couche. Nous aimons faire la grasse matinée dans notre « chambre à coucher » douillette. Le matelas géant nous offre bien plus de place qu'il n'en faut pour s'étirer convenablement. Même avec Ivy, qui, comme tous les petits chiens, a la particularité de prendre toute la place dans le lit des humains.



Tout est sous la main dans l'étagère au-dessus du lit.



Tout est là : éclairage LED à commande tactile.

S'allonger dans son lit et profiter de la vue depuis le plus grand espace de repos de sa catégorie – ici à 600 MQ.

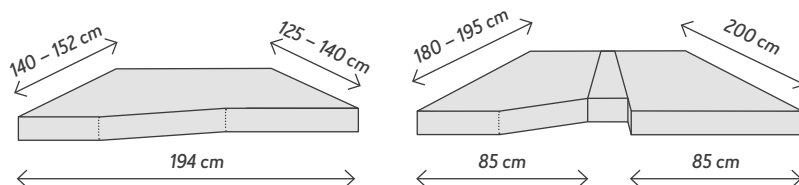

En long et en large: dans le lit double transversal ou dans les lits jumeaux dans le sens de la largeur.

CaraView

Par les initiés

Vous pouvez trouver plus d'informations sur nos variantes de lit sur

Page 52 ou en ligne à l'adresse : weinsberg.com/cuv-variants





UNE BEAUTÉ NATURELLE QUI A DE LA JUGOTTE.

Pendant que je prends une bonne douche, Denise utilise la fenêtre occultée de la salle de bain comme miroir à l'extérieur pendant qu'elle tresse une natte. Ma chérie est non seulement belle, mais aussi très intelligente.

Forme harmonieuse. Le store de la fenêtre disparaît derrière le panneau quand il n'est pas utilisé – ici à 600 MQ.



Le concept d'espace est génial est carrément rafraîchissant. Toilette rotative à cassette avec pompe électrique et bac de douche stylé avec protection antidérapante à l'haptique en dunes de sable.

Derrière les surfaces de rangement en lignes droites se cache un espace de rangement infini.

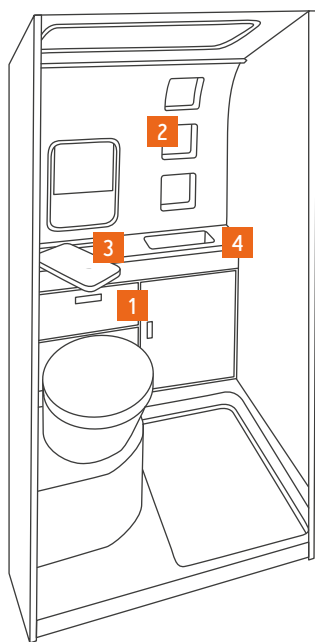

1. Détail intelligent: le compartiment à volet facile d'accès pour le papier toilette.

2. Les compartiments intégrés dans le mur créent un design moderne.

3. Facile d'entretien et arrondi: le lavabo qui mesure la largeur de la pièce.

4. Pétillant. Le robinet d'eau passe par la fenêtre en option et peut également être utilisé comme douche extérieure.



PLUS DE PLACE POUR VOS PROPRES RÉGLES [OUTLAW]



CaraBus / CaraTour avec garage arrière étanche aux gaz

630 MEG [OUTLAW]

Il combine une immense zone de chargement étanche aux gaz avec un espace de vie à part entière. Cela en fait le compagnon idéal pour ceux qui aiment l'aventure.



WEINSBERG

Dein Urlaub!

Robert Scharl

Le passionné d'enduro aime [OUTLAW] et surtout l'unique combinaison d'un garage et d'une maison sur roues. Avec son vélo, il est donc sur ses circuits toujours avec vous.

[OUTLAW]

@robertscharl
#teamWEINSBERG



COMPAGNON D'AVENTURE STANDARD.

Le [OUTLAW] est le premier CUV de produit en série qui est parfaitement équipé pour transporter votre équipement dans un atelier. La nuit, tout est rangé dans le garage arrière étanche aux gaz, le jour, il vous emmène rapidement et en toute sécurité vers votre prochaine aventure !

[OUTLAW]

@manuellettenbichler
#teamWEINSBERG



Manuel Lettenbichler

Le champion du monde d'enduro Super Series 2019 est toujours impressionné par la facilité de conduite de [OUTLAW] sur ses circuits. Surtout après une course intensive, il apprécie les avantages et la flexibilité de [OUTLAW].



Vous voulez de l'espace pour ranger votre vélo en toute sécurité. Et un espace de vie confortable pour vous et vos compagnons. OUTLAW n'attend que vous pour vous offrir les deux. Partez pour de nouvelles expériences !

IL
[OUTLAW]
PRENDRA
N'IMPORTE QUOI.
TOUT CE QUE
VOUS VOULEZ.



Le support optionnel pour moto et la plaqué sur le plancher du garage offrent une tenue parfaite.



À l'arrière, il y a assez de place pour votre atelier mobile, à l'avant, il y a un espace de vie confortable. Il vous accompagne pendant la semaine au travail et le week-end à votre prochaine aventure.



Il n'y a pas une brise qui s'agite. Le garage et l'espace de vie sont séparés de manière absolument sûre.



Commencez la prochaine aventure bien reposé : le 630 MEG [OUTLAW] est équipé de couchage confortable.



Jusqu'à quatre vélos peuvent être rangés en toute sécurité dans [OUTLAW] - vous avez donc toujours le bon vélo à portée de main. Que vous empruntiez un itinéraire ou que vous exploriez le terrain, il est temps d'y aller.

CaraView

Par les initiés 



Vous pouvez trouver plus d'informations et l'équipement complet en ligne à l'adresse : weinsberg.com/outlaw



La nuit, seul le garage arrière étanche aux gaz vous sépare de votre machine, le jour, le il vous emmènera rapidement et en toute sécurité à la prochaine course.



La rampe d'accès est installée dans le garage arrière pour gagner de la place.



Avec l'énorme espace disponible, vous pouvez emporter bien plus qu'un simple vélo – ici dans la CaraBus 630 MEG.



VRAIMENT COOL !

LA BÊTE DE SCÈNE!

Plus que pratique. Au-dessus de la rampe pousser le vélo dans le véhicule facilement et confortablement. Ainsi, vous économisez votre énergie pour ce qui compte vraiment - la prochaine randonnée hors route.

Dans les compartiments de rangement pratiques du garage arrière, vous pouvez ranger tout ce dont vous avez besoin le lendemain de toute façon : des chaussures,



Grâce à des œillets et des supports pratiques, vos vélos sont garés dans le garage arrière en toute sécurité.

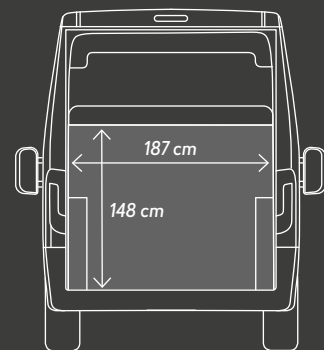

L'espace infini. Les bagages aventureux comme deux vélos et beaucoup d'équipement sont faciles à transporter pour [OUTLAW]. Pas étonnant, puisqu'il a été créé dans ce but.



L'énorme espace de stockage doit être correctement rempli – ici dans la CaraBus 630 MEG.



Un lit supplémentaire optionnel est possible dans le garage arrière.



Il y a également des œillets d'arrimage sur la paroi latérale pour une sécurité absolue.



Meilleure sécurisation du chargement grâce à une norme digne d'une compagnie aérienne, y compris les œillets d'arrimage.



Être autonome plus longtemps : Avec la batterie de cellule facilement accessible.



Le système électrique de bord est installé au-dessus du passage de roue pour gagner de la place.



La convivialité ne vient pas trop brièvement dans la confortable dinette.



LE VÉLO PRÉFÉRÉ
JUSTE À CÔTÉ.

*Entre espace de vie confortable et ingénieux
Le garage n'a qu'une seule porte. Et celle-ci
reste absolument étanche aux gaz.*



Passage pratique : du salon au garage arrière, on y accède par une porte étanche aux gaz.

PRIMA UN PO' DI RELAX

SI PARTE!

Un sommeil relaxant, une bonne nourriture et des douches rafraîchissantes. Exigences essentielles si vous voulez rouler à plein régime pendant la journée. Le [OUTLAW] est d'accord, il a donc tout à bord.



Si vous travaillez comme un fou pendant la journée, cela mérite un confort de sommeil particulier.



Restez toujours frais. Pas de problème avec les toilettes à bord.



Egalement disponible en **CaraTour** [OUTLAW] en gris cool.

Vous pouvez trouver plus d'informations en ligne à l'adresse : weinsberg.com/outlaw



La cuisine, qui comprend un réfrigérateur de 75 litres et une cuisinière à deux feux avec allumage électronique, offre tout ce dont vous avez besoin pour un repas copieux.



Tournez le siège de la cabine et une personne de plus peut prendre place à la table pivotante optionnelle.

NOS CUV SONT CONVAINCANT

grâce aux détails bien pensés.

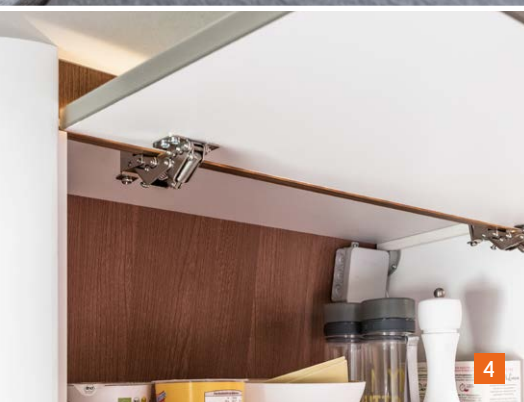

1. Effet cocon. Revêtement en tissu sur les parois latérales.

2. La plus grande surface de couchage de sa catégorie. Avec une largeur de 152 cm, il y a suffisamment de place pour être bien [600 MQ / MQH / DQ].

3. Fenêtre Panorama Sky Roof en option. Pour plus de lumière et une sensation d'espace généreuse à l'intérieur.

4. Fonction de confort. Pour tous les placards de plafond les charnières en acier inoxydable permettent un grand confort.

5. Les stores combinés de haute qualité offrent une protection contre les regards indiscrets et les insectes.

6. Socle chauffé. Garantit une lumière d'ambiance et des pieds chauds.



7. Réglage possible des sièges. En position de voyage ou d'assise normale, le confort est toujours là.

8. Réservoir d'eau fraîche de 105 l. Construction svelte directement au-dessus du passage de roue, pour encore plus d'espace de rangement.

9. Paquet TV 21,5" ou 24". Avec un système d'antenne Oyster complet pour des soirées télé palpitantes.





10



11

10. Grand volume à l'arrière. L'arrière présente un volume de charge de 935 l (600 MQ/DQ).

11. Table à accès facile. Accès non gêné par un pied de table.

12. Affichage tête haute intégré. Toutes les données restent dans le champ de vision et les yeux restent sur la route.



12



13

13. Large marchepied extensible électriquement pour plus de confort lors de l'entrée et de la sortie.

14. Cabinet de toilette ComfortSpa. Le rideau de douche magnétique est vraiment pratique.

15. Grâce au **panneau de contrôle CP-Plus et LED**, l'électricité et le chauffage peuvent être contrôlés de manière centralisée. En outre, vous avez les niveaux d'eau.

16. Booster de charge. Chargement plus rapide et plus efficace de la batterie en place lorsque le moteur tourne.

17. Gouttière de pluie avec éclairage LED au-dessus de la porte coulissante.



14



15

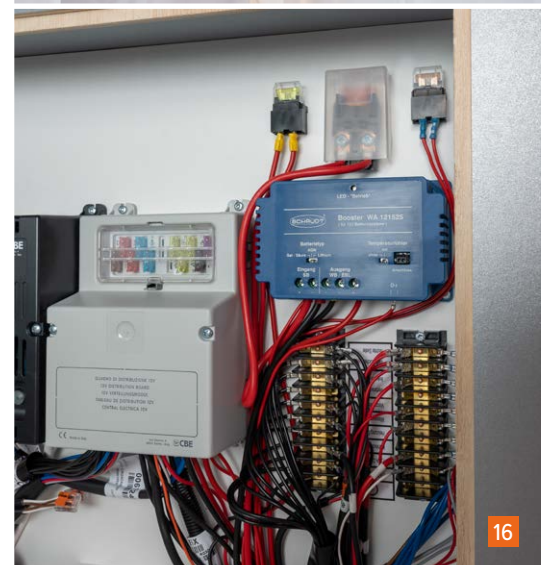

16



17

CaraView

Configurateur



Configurez CUV en ligne à l'adresse :
configurator.weinsberg.com

Beaucoup de variété
et de choix. Concevez
votre VUC comme il
vous convient.

 **Variété / Couleurs**

ADAPTÉ
à vos besoins.

540 MQ



600 MQ

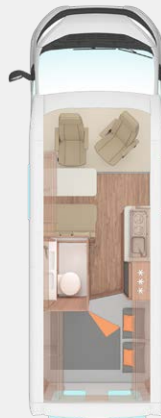

600 DQ



600 K



600 MQH



600 ME



630 ME



630 MEG
[OUTLAW]



Expertise CUV. Cela signifie non seulement une sophistication technique, mais aussi une multitude de possibilités. Après tout, votre CUV doit être aussi individuel que vos projets de vacances. À votre attention, un kit de construction coloré composé de plusieurs implantations, de couleurs extérieures, de variantes de toit et de lits vous attend. Vous pouvez composer votre CUV de rêve à partir de ces nombreuses possibilités.

Représentation non contraignante: les illustrations des exemples d'implantations sont des représentations schématiques non contraignantes. Les caractéristiques réelles du véhicule et de l'équipement peuvent différer. Certaines propriétés des véhicules et de l'équipement ne sont pas promises par les photos et ne peuvent donc pas être attendues sur la base de celles-ci. Par conséquent, avant d'acheter chez votre concessionnaire, assurez-vous de vous informer sur les propriétés spécifiques du véhicule et de l'équipement que vous avez sélectionné.



BLANC (UNI)



BLEU IMPERIAL (UNI)



BLEU (UNI)



CAMPOVOLO GRIS (UNI)



TICIANO ROUGE (UNI)

**CUV
COLORWORLD**
sur extra style.



ALU-GRIS (METALLIC)



BLANC D'OR (METALLIC)



LAGO BLEU (METALLIC)



PROFONDO RED (METALLIC)



FER GRIS (METALLIC)



NOIR (METALLIC)

TISSUS
selon les goûts.



TURIN (séries)



ALU



ACTIVE ROCK*



SZECHUAN*



FIFTY SHADES (simili-cuir)*

* Divergences de couleur possibles

* Disponible moyennant un supplément

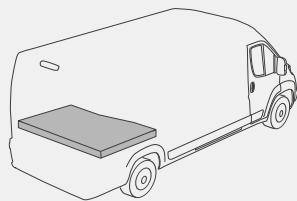

Lit double transversal

Efficace et polyvalent. Le confortable lit double transversal utilise toute la largeur du véhicule pour lui-même. Vous pouvez donc profiter d'une surface de couchage particulièrement longue ainsi que d'une grande sensation d'espace.

CaraBus / CaraTour 540 MQ
 CaraBus / CaraTour 600 MQ / DQ / MQH



Un lit double à barreaux transversaux

Qui permet de dormir confortablement dans un pack double. À l'arrière, il y a suffisamment de place pour toute la famille. Vous pouvez atteindre facilement le lit transversal supérieur grâce à l'échelle escamotable. Chacun a donc sa propre place pour dormir et les parents ont droit à un repos bien mérité.

CaraBus / CaraTour 600 K

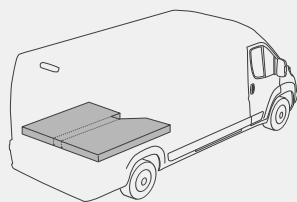
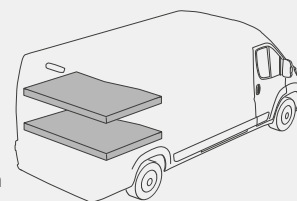

Lits simples longitudinaux longs et larges

Jusqu'à 200 cm de long, il y a plus qu'assez de place pour s'allonger. Si vous le souhaitez, vous pouvez convertir les deux lits simples en un grand plan de couchage.

CaraBus / CaraTour 600 ME
 CaraBus / CaraTour 630 ME

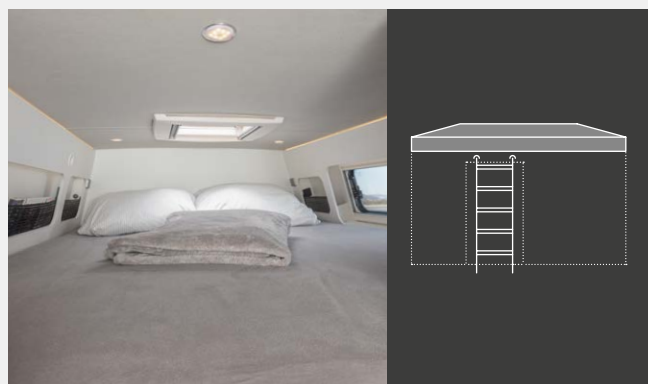

Lit double longitudinal

Surface de couchage géante dans la hauteur. En bas l'équipement dans le garage étanche au gaz, en haut l'espace infini pour dormir à merveille après une journée intense.

CaraBus / CaraTour 630 MEG **[OUTLAW]**

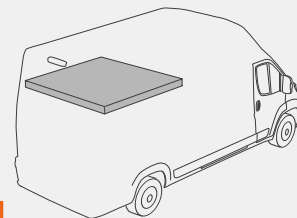

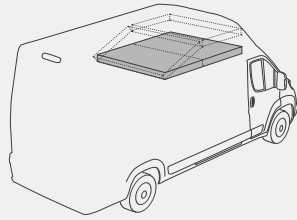

Loft bed

Presque invisible. Avec une seule prise le lit du grenier à l'avant est évoqué. Lorsqu'il est relevé, l'espace de couchage confortable est à peine perceptible et est parfaitement sécurisé par des fermetures à dé clic et des ceintures de sécurité.

CaraBus / CaraTour 600 DQ

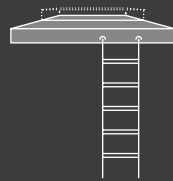
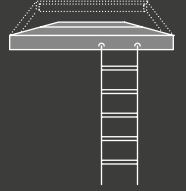
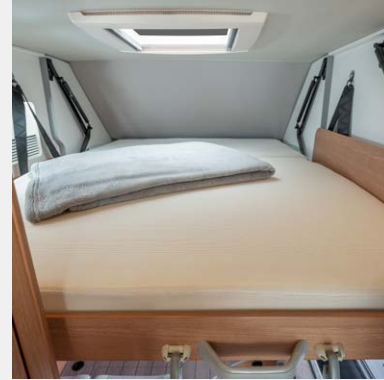

Easy-Slide bed

Avec la facilité du rêve de la chambre à coucher. Il permet d'économiser de l'espace et est particulièrement facile à déplacer. Pour rêver, il suffit de laisser glisser le lit du haut toit. L'aspect de haute qualité crée une ambiance unique. L'échelle peut être accrochée très facilement et peut être retirée en toute sécurité lorsqu'elle n'est pas utilisée.

CaraBus / CaraTour 600 MQH

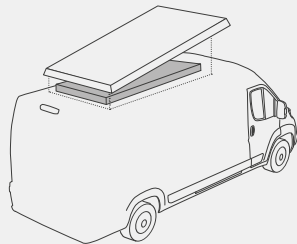
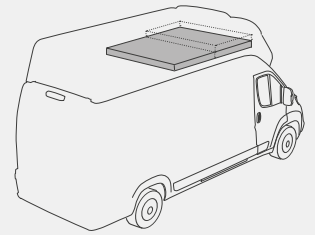

Loft bed in pop-up roof

Pratiquement à l'extérieur. Grâce au toit relevable, vous pouvez profiter d'une authentique atmosphère de plein air. Le ciel étoilé peut être parfaitement observé sur la surface fixe. Vous n'avez pas à vous priver de votre confort habituel.

CaraBus / CaraTour 540 MQ
 CaraBus / CaraTour 600 MQ / K / ME
 CaraBus / CaraTour 630 ME

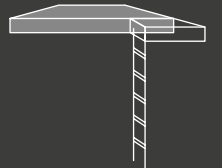

Egalement très pratique : les dînettes dans le véhicule peut être rapidement converti en un lieu de couchage supplémentaire reconstruire.

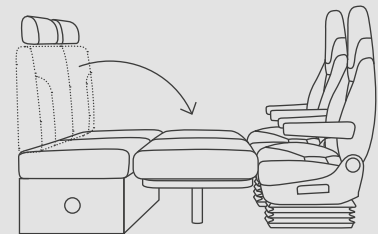

Vous trouverez plus d'informations en ligne à l'adresse weinsberg.com/cuv-variants

Pour certains modèles, des équipements supplémentaires doivent être sélectionnés afin d'obtenir le plus grand nombre de places de couchage possible. Votre concessionnaire WEINSBERG vous conseillera volontiers.

H2 TOIT DISCRÈTEMENT GRAND.



CaraBus / CaraTour 540 MQ
 CaraBus / CaraTour 600 MQ / K / ME
 CaraBus / CaraTour 630 ME

Un grand espace dans un emballage compact. Sous le toit du H2, vous trouverez tout ce dont vous avez besoin pour vos aventures. Sa conception compacte vous permet de traverser les centres-villes sans attirer l'attention. Ce n'est même pas génial !

Vous trouverez de plus amples informations en ligne à l'adresse suivante : weinsberg.com/cuv-variants

POINTS FORTS WEINSBERG CUV avec toit H2



NOUVEAU

L'auvent est monté sur le toit et est disponible pour toutes les longueurs de véhicule.

Le toit SkyRoof, disponible en option, est exclusivement réservé aux VUC équipés d'un toit H2 et est doté d'une fonction pop-up, d'une moustiquaire et de plis d'occultation.

Le varianti di letto nel tetto H2



Lit double transversal (540/600 MQ).



Lit double à barreaux transversaux (600 K).



Lit long pour une personne (600/630 ME).

H3 TOIT HAUT SANS RESTRICTIONS.



CaraBus / CaraTour 600 DQ
 CaraBus / CaraTour 630 MEG **[OUTLAW]**

Un confort de vie à part entière en format portrait. Le véhicule qui ressemble à un camping-car à la hauteur de la pièce plus des points dans la hauteur - néanmoins vous pouvez passer par des passages souterrains normaux. La souplesse et la hauteur du toit du H3 rappellent fortement le confort d'un camping-car. Dans la dynamique de conduite avec ce toit, on est néanmoins libre - les passages souterrains normaux ne posent pas de problème pour le coureur rapide.

Vous trouverez de plus amples informations en ligne à l'adresse suivante : weinsberg.com/cuv-variants



POINTS FORTS WEINSBERG CUV avec toit H3



Les portes arrière d'une hauteur de 218 cm sont également idéales pour les grandes charges utiles.

L'auvent est monté sur le côté du toit et est disponible pour toutes les longueurs de véhicule.

Hauteur de la pièce impressionnante. Ici dans le CaraBus 630 MEG. **[OUTLAW]**

Le varianti di letto nel tetto H3



Lit double transversal (600 DQ).



Lits superposés (600 DQ).



Lit loft double longitudinal (630 MEG) **[OUTLAW]**

MQH TOIT VA UN PEU MIEUX.



CaraBus / CaraTour 600 MQH

Le toit haut avec un style sportif. Grâce à leur toit surélevé de conception dynamique, les modèles MQH attirent tous les regards. Une incomparable. La sensation d'espace, la qualité, la fonctionnalité ingénieuse et le style branché se combinent - seul le CUV WEINSBERG avec son toit surélevé MQH peut le faire. La liberté ne pourrait pas être plus individuelle.

Vous trouverez de plus amples informations en ligne à l'adresse suivante : weinsberg.com/cuv-mqh

POINTS FORTS WEINSBERG CUV avec toit MQH.



Un ingénieux drainage de l'eau. Assure un drainage optimal des eaux de pluie et de fonte.



Fenêtre panoramique et fenêtre à charnière dans l'arc. Offre une ambiance lumineuse sensationnelle et une circulation d'air frais optimale dans le véhicule.



Fenêtre arrière et fenêtre à charnières. Pour une atmosphère inondée de lumière.



*Stile o spazio?
Tutti e due.
Il tetto rialzato MQH.*

Hauteur intérieure et isolation. Une hauteur intérieure gigantesque allant jusqu'à 2,38 m est obtenue sous le toit MQH le mieux isolé.

MQH TOIT

LE CONCEPT UNIQUE DE VIE.

Toit haut avec lit Easy-Slide extensible monté sur roulettes.



Position de voyage



Position de sommeil



Facile à changer. Le lit ou le salon en un rien de temps.

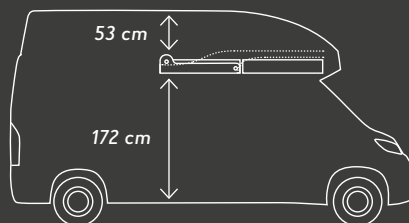

Rails montés sur roulements à billes. Pour un fonctionnement silencieux et durable.

Une hauteur de pièce unique. Plus d'espace de stockage grâce à des armoires plus hautes au plafond.



Étonnamment confortable. Télévision depuis le lit du grenier.



Un sens de l'espace gigantesque. Atmosphère agréable.



Étagères supplémentaires avec garde-corps. Pour plus de rangement.

TOIT POP-UP ENTIÈREMENT NOUVEAU ET FIXE DES NORMES DE QUALITÉ ÉGALES.

NOUVEAU



CaraBus / CaraTour 540 MQ
CaraBus / CaraTour 600 MQ / K / ME
CaraBus / CaraTour 630 ME

Un rire debout comme aucun autre. Avec ses toits relevables de conception entièrement nouvelle, le WEINSBERG CUV fait paraître tous les autres vieux. Après tout, ce n'est pas pour rien que nous avons investi de nombreuses heures dans la fonctionnalité absolue, les derniers développements matériels tels que la technologie LFI et la sécurité.

Vous trouverez de plus amples informations en ligne à l'adresse suivante : weinsberg.com/cuv-popup-roof

POINTS FORTS

*WEINSBERG CUV
avec toit relevable.*

*Unique en son genre.
Compact. Aérodynamique.*

Support de store nouvellement développé avec fonction de gouttière

Lampes de lecture intégrées et éclairage ambiant.



Seul toit relevable doté de la technologie LFI et d'une conception aérodynamique.



Fonction de cabrio avec moustiquaire et black-out.



2 lanternaux de toit en série. [sauf 540 MQ] pour une meilleure aération.



Énorme surface de couchage dans le toit pop-up.



La structure est complètement fermée pour une meilleure ventilation du matelas.

TOIT RELEVABLE LA ZONE DE CONFORT À DEUX ÉTAGES.

ÉTAGE SUPÉRIEUR

Dormir presque comme à l'extérieur.



Ripiani multifunzionali comodamente a portata di mano. Per le funzioni vedi le foto 1-4.



Vue imprenable sur les étoiles depuis le toit ouvrant.



1. Sortie d'air chaud standard pour des températures agréables dans le toit relevable.



2. Berceau de chargement inductif pour l'alimentation électrique sans fil.



3. La prise USB fournit l'alimentation électrique même à l'étage supérieur.



4. Porte-gobelet pour un rangement sûr et confortable



L'échelle pliante mène à l'étage supérieur.

PLANCHER INFÉRIEUR

Confort illimité pour les VUC.



Grâce à une très grande marche, vous pouvez facilement atteindre le lit supérieur.

DES APPAREILS INTELLIGENTS, UN MAXIMUM DE CONFORT



SYSTÈME DE FILTRAGE DE L'EAU

„BWT – BESTCAMP“*

Filtre à eau pratique à membrane d'ultrafiltration qui répond à toutes les exigences en matière d'hygiène. Élimine très efficacement les microorganismes de l'eau. Le BWT bestcamp permet d'obtenir une eau parfaite et saine sans produits chimiques. Les systèmes de filtre performants de BWT bestcamp pour camping-cars et CUV de WEINSBERG sont disponibles auprès de partenaires spécialisés du monde entier. En effet, seul le remplacement régulier tous les 6 mois des systèmes de filtre garantit également une qualité supérieure de l'eau et une alimentation en eau sûre.



BWT
water + more

VELOCATE GPS-TRACKER :*

Plus de sécurité pour votre WEINSBERG.

Le système GPS de géolocalisation innovant de Velocate permet de retrouver facilement un camping-car ou un CUV en cas de vol grâce au pilotage intuitif par application et grâce au mode d'alarme silencieuse. Autonome, il fonctionne sans alimentation électrique pendant jusqu'à 3 mois.



En outre, le matériel est préparé pour être étendu par des capteurs optionnels (par exemple, contact de porte fenêtre). De plus amples informations sont disponibles sur les sites www.velocate.com ou www.weinsberg.com.

SYSTÈME INET DE TRUMA :

Chauffage et réserve de gaz sur application*

Le système pratique iNet de Truma, y compris l'application Truma, permet de piloter et de contrôler le chauffage et la climatisation de votre maison mobile partout où que vous soyez. Combien reste-t-il de gaz? La sonde numérique vous renseigne sur le niveau de gaz sur votre smartphone ou votre tablette.



PIONEER HEAD-UP-DISPLAY:*

l'affichage tête haute intégré améliore la sécurité. Toutes les données importantes sont dans le champ de vision direct, le regard reste donc toujours sur la route. Même les instructions du GPS Navigate EVO s'affichent à ce niveau.



PIONEER NAVGATE EVO:*

Le système de navigation européen spécialement conçu pour les camping-cars dans 44 pays, 5 600 emplacements issus de l'atlas de bord pour camping-cars, manipulation sûre par la commande vocale via le smartphone, écran tactile 7", récepteur, 3 ans de mise à jour des cartes inclus DAB+ intégré.



* Composants disponibles en option

TOUT CE QUI PEUT RENDRE VOS VACANCES ENCORE PLUS BELLES



LA COLLECTION FRANKANA WEINSBERG

est disponible chez votre revendeur
WEINSBERG ou en ligne à
shop.weinsberg.com.

- 1. Gourde de 800 ml** Classic Sport en acier inoxydable. Facile à nettoyer. Contenance 800 ml, dimensions : 7x 25 cm, poids : 256 g Réf. 651I023
- 2. Fauteuil de camping** en tubes d'aluminium, 8 réglages différents, dossier de 76 cm de hauteur. Charge admissible: 100 kg, châssis: aluminium. Taille du paquet: 107 x 69 x 5 cm Réf. 651I022
- 3. Table de camping** Accordeon 100 x 68 cm de Dukdalf avec plateau de table en Sevelit résistant aux intempéries. Réglable en hauteur : 57 - 74 cm, Dimensions : 100 x 68 cm, matériau : acier, charge admissible max. : 50 kg, Poids : 11 kg. Réf. 651I021
- 4. Chariot de transport** à roues profilées de 10 cm de large et charge admissible max. de 75 kg. Dimensions : 131 x 60 x 98 cm, poids : 11,9 kg Réf. 51 011
- 5. Quatre gobelets** à anse en Resylin. Avec système anti-dérapant. Réf. 651I024
- 6. Jeu d'adaptateurs de gaz** - contient tout ce dont vous avez besoin pour. Le raccordement d'un détendeur (G12, Allemagne) aux bouteilles de gaz couramment utilisées sur le marché européen est nécessaire. Poste n° 651I025



NOVITÀ

 **Frankana Freiko®**

Toutes les informations et les prix sont disponibles en ligne à l'adresse www.frankanafreiko.de

LES JANTES EN ALUMINIUM WEINSBERG 17"*

Avec des pneus toutes saisons.



1. Verni anthracite
(235/60R17)



2. Polies en noir mat
(235/60R17)



NOUVEAU



Lorsque vous choisissez le jeu de jantes ALU 17" de DESIGN WEINSBERG, vous obtenez des pneus toutes saisons de haute qualité, qui peuvent être conduits en hiver sur la glace et la neige.

- Identification M+S / 3PMSF
- ne plus acheter de pneus d'hiver
- pas d'investissements supplémentaires

COZY HOME

– Choix de décoration avec le pack design COZY HOME.



POUR CHACUN
WEINSBERG

DISPONIBLE
EN OPTION

Le pack comprend : 4 oreillers (2x 60x40 cm & 2x40x40 cm), 2 couvertures et un chemin de table assorti.

1. MAGNOLIA 2. EARTH 3. AVOCADO 4. STONE 5. PEACH 6. AQUA



NOUVEAU

MEDIKIT GUTSCHEIN: Bon pour un set de médicaments exclusif

Votre CUV WEINSBERG contient maintenant aussi un bon pour un MediKit. Il contient divers médicaments à usage exclusivement pharmaceutique qui peuvent être utiles en cas de besoin lors d'un voyage, y compris les analgésiques, les antiallergiques ou les comprimés contre la diarrhée. On s'occupe donc toujours bien de vous.*

*Un bon d'échange pour le set de médicaments est joint au véhicule. Le set de médicaments contient des médicaments prescrits par les pharmaciens. Le bon ne peut donc être échangé que dans la pharmacie de vente par correspondance MediKit responsable, à l'adresse www.medikit.shop. Vous pouvez également obtenir de plus amples informations sur votre MediKit à l'adresse www.medikit.shop.

RECHERCHE DE REVENDEURS Revendeurs dans votre région

Nous le savons : Il n'est pas facile de se décider pour "celui de WEINSBERG" ! Notre recherche de revendeurs vous aide à trouver un partenaire commercial dans votre région. Visitez le modèle de votre choix directement sur place et obtenez des conseils détaillés.



Vous trouverez un revendeur en ligne à l'adresse dealer.weinsberg.com

CaraView

Recherche de plan d'étage 

Voiture familiale ou véhicule d'aventure pour deux ? Découvrez quel compagnon de voyage vous convient le mieux en ligne à l'adresse :

layoutfinder.weinsberg.com

CaraView

Configurateur 

Concevez votre VUC individuel. Quel que soit l'aménagement et l'équipement que vous choisirez, faites-en votre véhicule de rêve personnel en ligne à l'adresse :

configurator.weinsberg.com

NE PAS PARTIR À LA LÉGÈRE...

Louez désormais à l'étranger!

Vous souhaitez faire l'achat d'un véhicule de loisirs mais vous aimeriez faire un test auparavant, afin de vous assurer que c'est bien ce qui vous convient ? L'offre RENT AND TRAVEL est exactement faite pour vous. Cherchez confortablement en ligne ou dans une agence de voyages votre implantation préférée. Avec son réseau de 170 points de location à travers l'Allemagne, plus de 1 900 véhicules de location et plus de 380 agences de voyages partenaires, RENT AND TRAVEL saura vous guider pour

faire le bon choix de véhicule. En outre, profitez de notre portefeuille de prestations telles que les itinéraires conseillés et des nombreuses coopérations avec les terrains de camping et les aires pour camping-cars. Nous vous souhaitons beaucoup de plaisir pour votre test vacances en pratique !

- Dans plus de 170 stations de location, avec **1.900 véhicules de disponibles.**
- Réservations en ligne sur www.rentandtravel.de ou auprès de nos **380 agences de voyages partenaires.**

Découvrez tous nos points de location sur www.rentandtravel.de





MANUEL LETTENBICHLER

@manuellettenbichler

C'est génial d'avoir un CUV où vous pouvez vous échauffer et vous changer entre les courses, mais aussi ranger votre vélo en toute sécurité. Et puis vous êtes vraiment vif avec le [OUTLAW] parce qu'il a une bonne prise sur l'accélérateur [rires]. Je suis très enthousiaste - c'est exactement ce qui manquait sur le marché!

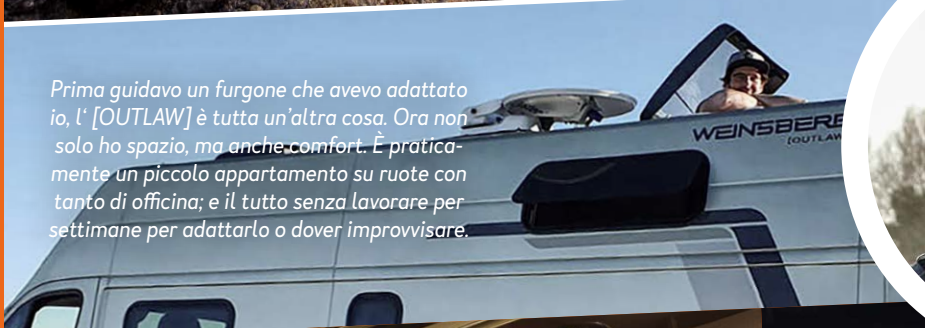
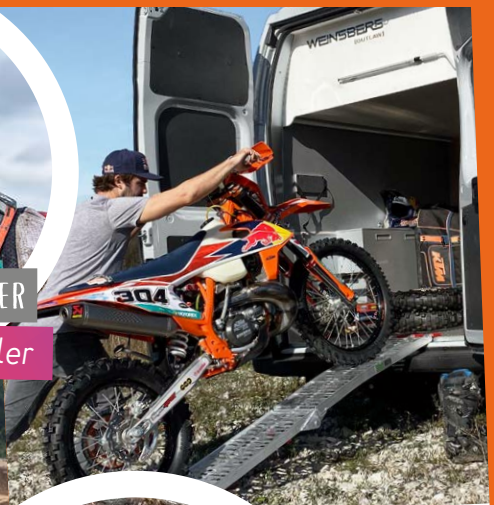

Prima guidavo un furgone che avevo adattato io, l' [OUTLAW] è tutta un'altra cosa. Ora non solo ho spazio, ma anche comfort. È praticamente un piccolo appartamento su ruote con tanto di officina; e il tutto senza lavorare per settimane per adattarlo o dover improvvisare.



ROBERT SCHARL

@robertscharl



#team WEINSBERG

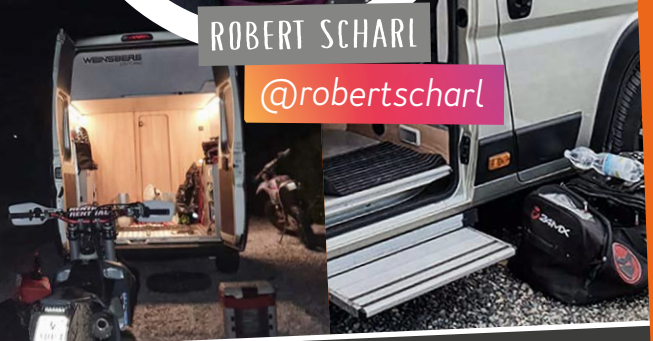

ENRICO KÜHN

@enicokuehn

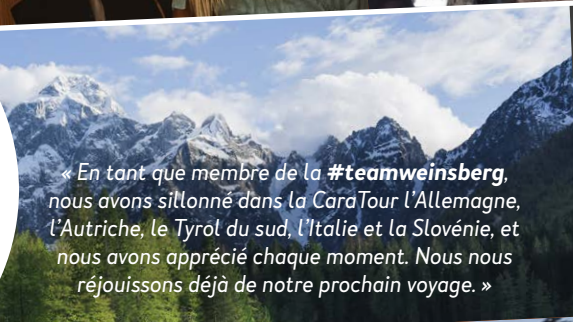

« En tant que membre de la #teamweinsberg, nous avons sillonné dans la CaraTour l'Allemagne, l'Autriche, le Tyrol du sud, l'Italie et la Slovénie, et nous avons apprécié chaque moment. Nous nous réjouissons déjà de notre prochain voyage. »

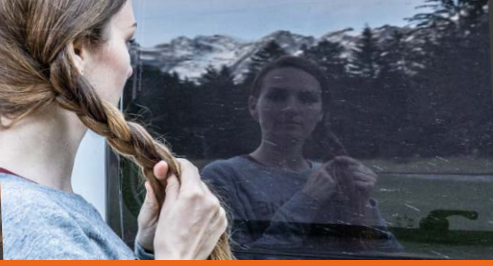

Faites partie de la communauté.

La #teamWEINSBERG écrit des histoires de voyage et les partage avec la communauté. Les impressions qu'elle laisse sont captivantes.

Sharing is caring: quelles ont été vos découvertes lors de vos voyages avec un véhicule WEINSBERG? Tout le monde est bienvenu dans la #teamWEINSBERG!

WEINSBERG

Dein Urlaub!

RO8170Z7N-FR



← Vous trouverez nos caravanes
et nos camping-cars dans nos
catalogues séparés WEINSBERG !

Visitez-nous sur
Social-Media et dans
notre Fanshop !



facebook.weinsberg.com



instagram.weinsberg.com



youtube.weinsberg.com



shop.weinsberg.com

Les informations relatives à l'étendue de la livraison, aux dimensions et aux poids ainsi qu'à l'aspect correspondent à ce qui était connu au moment de l'impression (11/2020). Nous nous réservons le droit d'apporter des modifications à l'équipement, aux données techniques, à l'étendue de la production en série et aux prix. Après la conclusion du contrat, nous nous réservons le droit d'apporter des modifications techniques dans le cadre de la conception, pour autant qu'elles servent le progrès technique et soient raisonnables pour le client. Sous réserve de légères différences de couleur et de texture, même après la conclusion du contrat, dans la mesure où elles ne peuvent être évitées en raison du matériau (par ex. écarts de couleur jusqu'à env. 2,0 dE entre la peinture sur tôle et la peinture sur PRV/plastique) et sont acceptables pour le client. Les illustrations montrent en partie des équipements spéciaux qui peuvent être fournis moyennant un supplément de prix ou des caractéristiques de prototypes/études qui ne correspondent pas au statut standard et qui ne seront parfois pas disponibles comme équipement spécial. Avant d'acheter un véhicule, veuillez donc consulter un concessionnaire agréé pour obtenir des conseils complets sur l'état actuel de la série. La décoration présentée dans le catalogue ne fait pas partie de la livraison. Les illustrations cotées données dans nos catalogues ne sont que des exemples non contractuels. Les dimensions ne sont que des valeurs approximatives et ne sont fournies qu'à titre d'illustration générale, elles ne représentent pas les propriétés garanties du produit. Veuillez également tenir compte des informations figurant dans la liste de prix actuelle, en particulier en ce qui concerne les poids, les options de charge utile et les tolérances. Toute reproduction, même partielle, n'est autorisée qu'avec l'autorisation écrite préalable de Knaus Tabbert AG. Sous réserve de fautes d'impression et d'erreurs.

www.weinsberg.com

Knaus Tabbert AG Helmut-Knaus-Str. 1 D-94118 Jandelsbrunn