 CUV

PLUS DE PLACE POUR VOS PROPRES RÉGLES. [OUTLAW]

A PARTIR DE

€ 48.915,-*



CaraBus / CaraTour avec garage arrière étanche aux gaz.

630 MEG [OUTLAW]



Le 630 MEG [OUTLAW] est le premier CUV produit départ usine au monde, à rendre votre passe-temps plus agréable. La nuit, seul le garage arrière fermé, étanche au gaz, vous sépare de votre machine. Pendant la journée, il vous amène rapidement et en toute sécurité vers votre prochaine aventure

Pour en savoir plus: www.weinsberg.com/outlaw

WEINSBERG

Dein Urlaub!

UN ESPACE ÉNORME DANS LE GARAGE ARRIÈRE.

*Ici, vous pouvez emporter
bien plus qu'un simple vélo.*

La rampe
d'accès est
installée dans
le garage arrière
pour gagner de
la place.

Un lit supplémentaire
optionnel est possible dans
le garage arrière.



Le support optionnel pour moto et la plaque sur le plancher du garage offrent une tenue parfaite.



Il y a également des œillets d'arrimage sur la paroi latérale pour une sécurité absolue.



Dans les compartiments de rangement pratiques du garage arrière, vous pouvez ranger tout ce dont vous avez besoin le lendemain de toute façon.

PRENDRA N'IMPORTE QUOI. TOUT CE QUE VOUS VOULEZ.

*Dans le [OUTLAW],
vous avez de la place
pour mettre votre vélo,
et le ranger en toute
sécurité.*



*Dans le [OUTLAW], dans le fond,
il y a suffisamment d'espace pour
votre atelier mobile.*

*Jusqu'à quatre vélos peu-
vent être rangés en toute
sécurité dans [OUTLAW].*



Lit double longitudinal

Surface de couchage géante dans la hauteur. En bas l'équipement dans le garage étanche au gaz, en haut l'espace infini pour dormir à merveille après une journée intense.

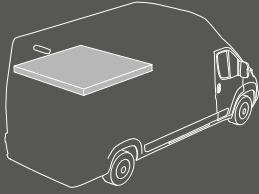

Si vous travaillez comme un fou pendant la journée, cela mérite un confort de sommeil particulier.

Restez toujours frais. Pas de problème avec les toilettes à bord.



LE VÉLO PRÉFÉRÉ JUSTE À CÔTÉ.

La convivialité ne vient pas trop brièvement dans la confortable dinette.

Egalement disponible en **CaraTour [OUTLAW]** en gris cool.



Passage pratique : du salon au garage arrière, on y accède par une porte étanche aux gaz.

CaraView Par les initiés



Vous trouverez de plus amples informations dans le catalogue CUV à partir de la page 40 ou en ligne à l'adresse: weinsberg.com/outlaw





Robert Scharl. Le passionné d'enduro aime [OUTLAW] et surtout l'unique combinaison d'un garage et d'une maison sur roues.

[OUTLAW]
@robertscharl
#teamWEINSBERG



Manuel Lettenbichler. Le champion du monde d'enduro Super Series 2019 est toujours impressionné par la facilité de conduite de [OUTLAW] sur ses circuits



[OUTLAW]
@manuellettenbichler
#teamWEINSBERG

CaraBus et CaraTour 630 MEG [OUTLAW]

Caractéristiques techniques*	630 MEG
Longueur totale (cm)	636
Largeur cm (extérieur/intérieur)	205 / 187
Hauteur cm (extérieur/intérieur)	282 / 218
Masse du véhicule vide (kg)	2.810
Masse en ordre de marche (kg)	2.980
Masse totale techniquement admissible (kg)	3.500
Charge maximale possible (kg)	520
Poids tractable autorisé (kg)	2.500
Nombre de places assises équipées de ceintures de sécurité	4
Nombre de couchages	jusqu'à 3

Les points forts

Hauteur au-dessus du lit (matelas)	ca. 59 cm
Largeur du lit	ca. 170 cm
Longueur du lit à droite	ca. 206 cm
Longueur du lit à gauche	ca. 193 cm
Largeur de chargement entre les passages de roue	ca. 137,5 cm
Hauteur de chargement	ca. 148 cm
Profondeur de chargement à droite	ca. 229 cm
Profondeur de chargement à gauche	ca. 217 cm

Liste de prix

CaraBus 630 MEG [OUTLAW]* 48.915 €

CaraTour 630 MEG [OUTLAW]* 49.255 €

COMPAGNON D'AVENTURE STANDARD

Le [OUTLAW] est le premier CUV de produit en série qui est parfaitement équipé pour transporter votre équipement dans un atelier. La nuit, tout est rangé dans le garage arrière étanche aux gaz, le jour, il vous emmène rapidement et en toute sécurité vers votre prochaine aventure !

VOUS TROUVEREZ
LES EQUIPEMENTS DE
SÉRIE ET LES CARACTÉRIS-
TIQUES TECHNIQUES
DANS LE CATALOGUE
WEINSBERG DONNÉE
TECHNIQUE

CUV 2021

630 MEG
[OUTLAW]

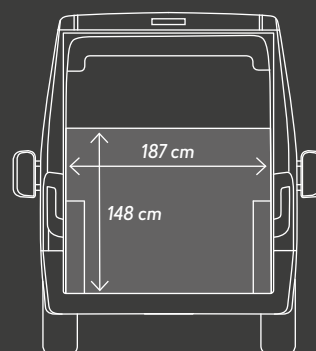

NOUVEAU: Configurez CUV en ligne à l'adresse: configurator.weinsberg.com

* Les prix indiqués sont les prix de détail recommandés par le fabricant. Les prix indiqués comprennent la taxe sur la valeur ajoutée légale applicable (et tout autre facteur de calcul légal ou taxe qui peut être indiqué séparément). Les prix sont (selon le pays) hors frais de dossier, de livraison et de transport, sauf mention contraire.

Après la conclusion du contrat, nous nous réservons le droit d'apporter des modifications techniques dans le cadre de la conception, pour autant qu'elles servent le progrès technique et soient raisonnables pour le client.

Veillez également prendre note des informations figurant dans la liste de prix actuelle de WEINSBERG 2021, notamment en ce qui concerne les poids, les possibilités de chargement et les tolérances, ainsi que les informations sur les équipements standard (y compris les spécifications de poids).

Sous réserve de fautes d'impression et d'erreurs. Illustrations similaires. Veuillez consulter votre concessionnaire. Dans le [OUTLAW], vous avez de la place pour mettre votre vélo, et le ranger en toute sécurité.

WEINSBERG

Dein Urlaub!