

2019 / 2020

WEINSBERG

Dein Urlaub!

EN DÉPLACEMENT



CUV
CaraBus / CaraTour



PROFILÉ
CaraCompact / CaraLoft / CaraSuite



CAPUCINE
CaraHome



INTÉGRAL
CaraCore

www.weinsberg.com



VOS VACANCES !
DÉCOUVREZ DE NOUVELLES FACETTES.

WEINSBERG

Dein Urlaub!

Avec WEINSBERG, chaque moment de vos vacances devient un événement. Du départ jusqu'au retour, il vous accompagne dans toutes vos aventures, parfaitement adapté à vos exigences et besoins individuels.

CUV

12

 **CUV**
CaraBus



La classe sur toutes les routes

Compact à l'extérieur, le CaraBus est un géant en matière d'équipement et de confort. Ce fourgon est prêt pour toutes les aventures, dans les ruelles étroites comme dans les virages serrés. Ce sont les éléments polyvalents qui font l'énorme différence.

www.weinsberg.com/carabus

26

 **CUV**
CaraTour

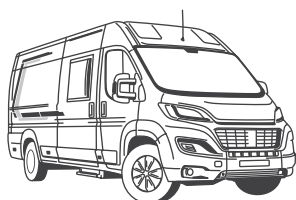

Laisance de la conduite sans restrictions

Peu encombrant, et pourtant spacieux. Le CaraTour est un fourgon qui maîtrise les routes étroites avec flegme. Avec des détails bien pensés à l'intérieur, il incarne une vraie grandeur en technique et conception.

www.weinsberg.com/caratour

CAMPING-CAR

50

 **PROFILÉ**
CaraCompact

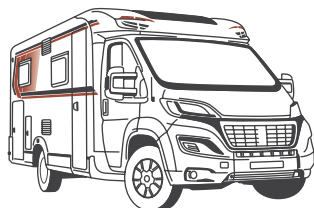

Un compagnon agile

Pour le CaraCompact, la dynamique de conduite souple sur toutes les routes coule de source. Parfaitement aménagé, il offre grâce à ses détails intelligents et des solutions flexibles un espace intérieur incroyablement généreux qui permet de loger tout le nécessaire pour des voyages incomparables.

www.weinsberg.com/caracompact

70

 **PROFILÉ**
CaraLoft



Un authentique véhicule polyvalent

Le CaraLoft convainc par son impressionnant espace de rangement, ses détails bien pensés et son excellente dynamique de conduite, même sur terrain irrégulier. C'est le camper idéal pour tous ceux qui veulent voyager dans le confort sans s'encombrer.

www.weinsberg.com/caraloft

86

 **PROFILÉ**
CaraSuite



Taille pratique

La hauteur de la carrosserie du CaraSuite offre une hauteur de plafond et de véhicule 15 cm plus élevée, ce qui donne une impression d'espace intérieur particulièrement généreuse. Dans la journée, le lit de pavillon de série est bien rangé, et le soir, il apparaît rapidement comme par magie et offre un confort de couchage douillet.

www.weinsberg.com/carasuite

102

 **CAPUCINE**
CaraHome



La maison de famille mobile

Avec sa capucine et une distribution de l'espace bien pensée, le CaraHome offre suffisamment de place pour de belles expériences lors de nos voyages. Selon l'implantation, il peut héberger entre 4 et 6 couchages.

www.weinsberg.com/carahome

118

 **INTÉGRAL**
CaraCore



Créateur de tendances d'un goût parfait

Un créateur de tendances d'un goût parfait qui adore la simplicité, ce qui lui confère une présence particulière. Il allie habilement l'utilité au design. La dynamique et la qualité supérieure coulent dans sa tuyauterie. Un caractère bien trempé issu de son ADN WEINSBERG.

www.weinsberg.com/caracore

EDITORIAL

Vos vacances ! Découvrez de nouvelles facettes.

Dehors, c'est chez vous. En voyage, découvrez de nouvelles facettes de votre personnalité et de votre WEINSBERG. Peu importe que vous voyagiez avec l'un de nos fourgons ou de nos camping-cars : nous partageons votre passion et vous accompagnons avec des détails parfaitement étudiés. Et chaque jour de vos vacances, vous vous en rendez compte.

Devenez membre de la
#teamWEINSBERG

**Ensemble, nous écrivons
d'incroyables histoires !**

C'est la particularité de nos CUV. Incursions dans le travail de WEINSBERG.

L'ADN WEINSBERG. Ça a l'air cool. Ça l'est aussi. Ceux qui construisent des fourgons ne sont pas à la page. C'est pour cela que nous, nous construisons des CUV. Nous insufflons dans chaque CUV un mélange judicieux entre la passion, l'expérience et la précision. Dans chacun de nos employés également. Ils font simplement tout ce qu'il faut pour que chaque détail soit parfait. Cela signifie un perfectionnisme au quotidien. Et des essais d'endurance réguliers « sur le terrain ». On a tout bon.



PARTICULARITÉ
Tous les tissus sont certifiés selon **Öko-Tex 100**

Revêtement en tissu Active Line en option. Respirant, antibactérien, doux pour la peau et certifié selon Öko-Tex.



Banquette de la dinette. Les nouveaux coussins sont confortables et plus moelleux.



Stefan Kreuz, responsable produit, 49 ans, chez WEINSBERG depuis 2016
Détail WEINSBERG préféré : les rangements pratiques et les lampes LED tactiles

Génial

Le revêtement textile respirant posé sur les parois latérales peut absorber et restituer l'humidité, ce qui, par rapport à d'autres gammes, réduit considérablement la formation de condensation pendant l'hiver ou quand on fait la cuisine avec les fenêtres fermées. Non seulement c'est pratique, mais c'est également esthétique.

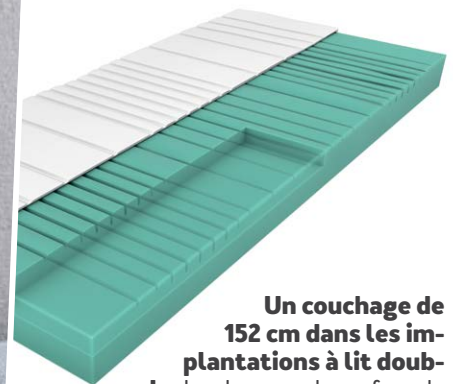

Un couchage de 152 cm dans les implantations à lit double. La plus grande surface de couchage du segment des CUV sur un matelas ergonomique.



Caissons à parois arrière.
Durables et évitent toute humidité et condensation sur les parois externes.



Michal Flöring, ébéniste
37 ans, chez WEINSBERG depuis 2016
L'amour pour le détail:
Un travail de précision

Profils ronds. Conception interne permettant de diminuer le risque de blessure au niveau des arêtes et d'augmenter l'espace.



Concept de chauffage. Afin de mieux répartir la chaleur dans le véhicule, le chauffage est placé au centre, sous la dinette.

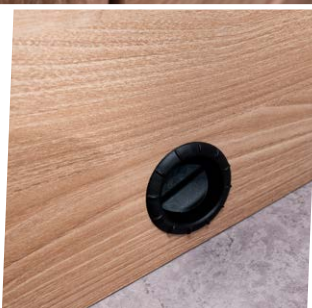

Système de rails. Nos placards supérieurs sont entièrement installés sur un système de rails qui renforcent leur rigidité.

Poignées entièrement métalliques à fermeture basculante. Formes claires et robustesse absolue.



Économiser l'espace pour créer de l'espace.

Sur les CUV, une construction performante est le B.A. BA. Avec ses détails comme un plancher de chargement plat, des anneaux d'arrimage et un sommier rabattable pour une utilisation plus agréable au quotidien, le CUV répond aux besoins de tous les jours. Le résultat : un véhicule compact offrant énormément de place.

C'est la technique qui compte.

Nous souhaitons que nos clients profitent au mieux du voyage. Pour cette raison, nous choisissons nos partenaires avec très grand soin et n'utilisons que ce dont nous sommes convaincus. Exemple : le système iNet de Truma. La très grande qualité de cette application parle d'elle-même ; elle permet de piloter facilement le chauffage et en option, de contrôler le niveau du gaz.



Michael Gründinger,
développeur de produits,
34 ans, chez WEINSBERG depuis 2016
Détail WEINSBERG préféré :
la prise de recharge USB idéalement placée.



Unité de commande à LED placée au centre.
Le niveau d'eau et l'alimentation électrique sont toujours visibles.

Prise de recharge USB.

Station de recharge pratique pour le smartphone, l'appareil photo, etc.

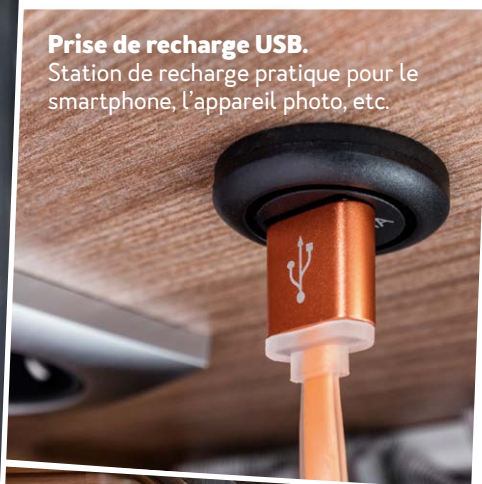

Éclairage LED. Éclairage LED à faible consommation électrique dans tout le véhicule, en partie à commande tactile.

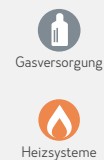

Système iNet de Truma.

Pour piloter partout le chauffage grâce à l'application, ou bien pour contrôler le niveau de gaz. »page 140



Véhicule parfaitement construit.

Véhicule parfaitement construit. Pouvoir veiller à tous les petits détails lors de l'assemblage des différents éléments requiert beaucoup de savoir, d'habileté et une grande maîtrise de son art. C'est cela, la compétence en matière de CUV !



Matthias Weishäupl, employé en production
23 ans, chez WEINSBERG depuis 2017
Détail WEINSBERG préféré :
Construction en sandwich unique du plancher



Réservoir d'eau potable chauffée par circulation d'air chaud. Le réservoir à eau de 105 l est logé au-dessus du passage de roue et ne prend pas beaucoup de place. Il crée donc plus de place dans l'espace de rangement.



Construction en sandwich. La construction multicouche, l'isolation intégrale et une augmentation totale de 367 % de la surface d'appui sur le fond de caisse garantissent une meilleure stabilité et 69 % d'isolation en plus sur le fond de caisse.



Robustesse et résistance.

Les surfaces en HPL garantissent que la table comme le plan de travail résistent à pratiquement tout.



LES CUV DE WEINSBERG
CONQUIÈRENT N'IMPORTE
QUELLE ROUTE.



PEU IMPORTE LA DESTINATION.
LE PRINCIPAL,
C'EST LE VOYAGE !



LE TRAIN-TRAIN ?
CONNAÎT PAS !





NOUS APPARTENONS TOUS À
LA #TEAMWEINSBERG,
VOUS AUSSI ?



DES VACANCES
DE RÊVE SUR TOUS
LES RAPPORTS.





DESTINATION ET CHEMIN NE FONT QU'UN ?
MAIS NON ! LES DESTINATIONS
DÉTERMINENT LE CHEMIN.

C'est la première fois que nous voyageons en camping-car, pleins de joie et vraiment excités. Notre road-trip de huit jours nous emmène de Freyung jusqu'à Sylt, en passant par Cologne. Le CaraBus est parfait pour cela : on peut conduire aussi vite qu'une voiture et quand on doit parcourir 1300 km avec une passagère pressée d'arriver, c'est un avantage non négligeable.

WEINSBERG

Dein Urlaub!

CaraBus

La classe sur toutes les routes

Le fourgon au design classique et fringant.



PARMI LES VACHES;
LOIN DES HOMMES



LA VILLE, LA CAMPAGNE, LA MER...
AVEC LE CARABUS ET EN VÉLO



Le véhicule chargé à bloc, nous prenons la direction de la mer du Nord. Dieu merci, nous avons un porte-vélos qui nous permet d'emporter nos biclounes en toute sécurité. Ce serait dommage d'arriver au biclous de la belle mer du Nord sans vélos.

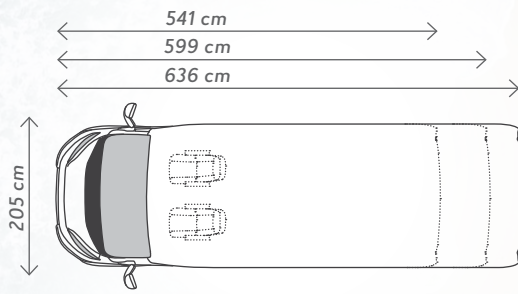

Parmi les trois différentes longueurs de carrosserie, chacun trouvera le modèle adapté.



540 MQ



600 MQ / K / ME
600 DQ



600 MQH



630 ME
630 MEG

La classe sur toutes les routes

Compact à l'extérieur, le CaraBus est un géant en matière d'équipement et de confort. Ce fourgon est prêt pour toutes les aventures, dans les ruelles étroites comme dans les virages serrés. Ce sont les éléments polyvalents qui font l'énorme différence.



2-5 couchages



4 places assises



8 implantations

Longueur totale : 541 - 636 cm



De la place pour vous et vos aventures



Design épuré et bien étudié À l'intérieur comme à l'extérieur.



Les packs Styling 1 et 2 optionnels offrent tout ce qu'un aficionado du style désire, des jantes en aluminium jusqu'aux harmonies de couleurs extérieures et intérieures.

Le soleil, la plage, le bruit des vagues... aujourd'hui, c'est la traversée en ferry vers Sylt. Pendant que d'autres restent assis dans la voiture à attendre, nous sommes confortablement installés sur notre lit à deux places, en train de consulter nos e-mails puis une courte sieste de récupération. Mais soyons honnêtes : visuellement, notre CaraBus, c'est de la bombe.

**AVEC STYLE, CHARME
ET UN ARROSOIR**



La version 630 MQH du CaraBus offre une plus grande hauteur de plafond et un sentiment grandiose d'espace.

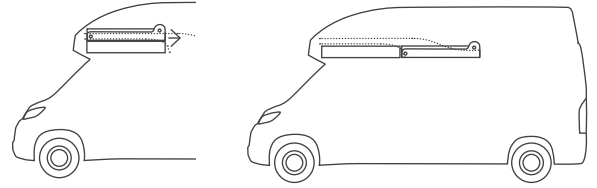

La star du MQH : le lit Easy-Slide qui crée deux couchages supplémentaires.



Malgré sa construction compacte, le CaraBus et son toit surélevé offrent un sentiment d'espace comme dans un camping-car.



 **CaraView**
PAR LES INITIÉS



Plus d'informations
à l'adresse :
[weinsberg.com/
carabus-hochdach](http://weinsberg.com/carabus-hochdach)



Quel que soit l'environnement, le CaraBus fera toujours son effet.



Look classique et fringant La différence réside dans les détails.

1. Le décor du mobilier d'aspect orme est repris partout à l'intérieur.
2. Le décor argent donne un contraste pimpant.
3. L'aménagement intérieur classique se pose comme une signature typique.
4. La livrée extérieure élégante revêt des teintes cuivrées et anthracite.



ON THE ROAD AGAIN ...

Nous continuons notre route. Mais d'abord, nous devons bien ranger nos affaires, et il y en a beaucoup ! Nous emportons même la table de camping et les chaises qui vont avec. Ce qui nous plaît en particulier dans le CaraBus, c'est la décoration claire et sympathique du mobilier ainsi que tous les petits détails agréables



Plus d'informations à l'adresse :

weinsberg.com/carabus

Console murale pratique



Si nécessaire, l'élément du placard supérieur peut être retiré pour laisser la place au téléviseur LED de 24" (fourni dans le pack TV optionnel).



Le marchepied motorisé facilite l'entrée et la sortie.



Des stores mixtes de qualité supérieure protègent des regards et des insectes.



CES PAPARAZZI NE RECULENT DEVANT RIEN !

L'unité de commande CP-Plus centralise tout le pilotage de l'intérieur, de la climatisation à l'eau chaude.





Dînette et cuisine

Construction compacte et lignes élégantes dans le pack Style, range-couverts de série, la zone cuisine du CaraBus exauce tous les souhaits.



NUAGEUX AVEC PERSPECTIVE SUR LES BOULETTES DE VIANDE

Nos pâtes maison ont du succès. Contrairement à nos plaques électriques à la maison, l'eau bout en quelques minutes sur le réchaud à gaz à allumage automatique du CaraBus. La dînette et sa table rabattable sont vraiment super pratiques et spacieuses.

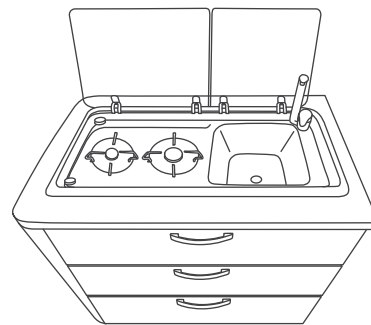

Construction peu encombrante mais spacieuse à garnir. Ce bloc-cuisine est formidable.



Cuisiner avec style, avec un bloc-cuisine habillé de bords extérieurs en cuir.

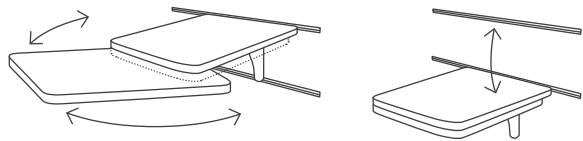

Dépliable et avec rallonge. Une table où il est facile de s'installer, pour encore plus de surface utile sans pied gênant.



Les spots LED, dont certains à commande tactile, créent une ambiance agréable.



Mobilier harmonieux aux bords arrondis et aux lignes gracieuses.

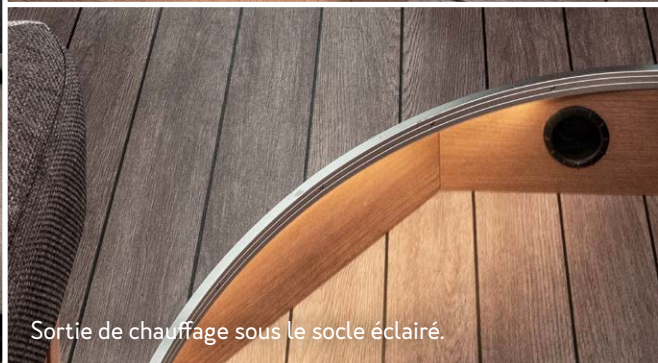

Sortie de chauffage sous le socle éclairé.

Il suffit de tourner les fauteuils CaptainChair (disponibles en option) originaux de Fiat pour partager de bons moments.





DORMIR EN PLEINE NATURE

Comme nous restons éveillés longtemps, nos nuits dans le CaraBus sont plutôt courtes, mais par contre toujours agréables. Le lit transversal du CaraBus 600 MQ nous va comme un gant. Même avec ses 1,85 mètre, Christoph a assez de place. Notre CaraBus est le parfait refuge en plein milieu d'un paysage naturel fabuleux.



De série : une ambiance intérieure agréable grâce à l'éclairage LED.



600 MQH : la vue n'est pas le seul élément qui impressionne : un sommeil en style avec le lit Easy Slice et son habillage de qualité supérieure en tissu et en bois.



Des détails d'aménagement intelligents et le pare-brise panoramique enrichissent l'expérience.

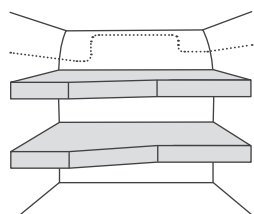

Lits doubles transversaux superposés

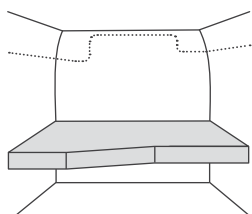

Lit double transversal

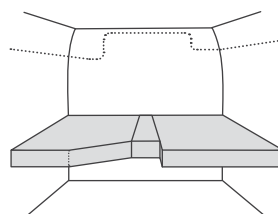

Lit simple en longueur

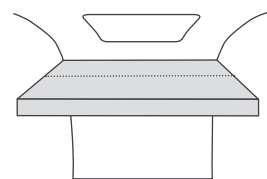

Lit Easy-Slide



QUELQUES MINUTES POUR SE RAFRAÎCHIR

Heureusement, dans le CaraBus, le cabinet de toilette est bien éclairé, et mes accessoires beauté parfaitement rangés sont facilement accessibles.



Table pratique rabattable au-dessus du compartiment de rangement.



Le cabinet de toilette associe un style en lignes droites à des fonctions intelligentes comme les zones de rangement murales, ou encore un espace de rangement supplémentaire situé sous le lavabo.



1. Les compartiments muraux sont esthétiques et offrent un espace de rangement pratique.

2. La baguette à LED est esthétique, fonctionnelle et disponible en option dans le pack électrique.

3. L'accès bas au bac de douche offre un confort et une sécurité supérieurs.

4. Fonction intelligente : le rideau de douche magnétique, pour une plus grande liberté de mouvement.

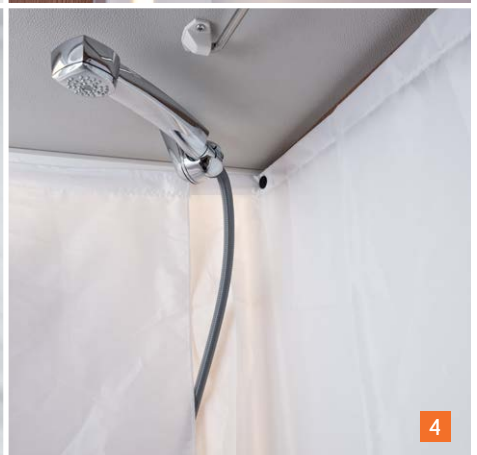
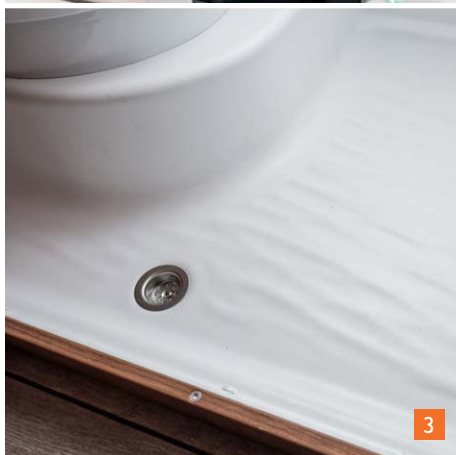
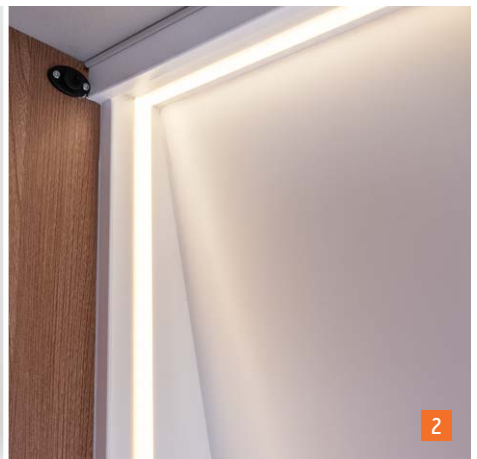



IL FAUT PENSER GRAND POUR VIVRE DE GRANDES EXPÉRIENCES

Nous avons de nouveau de grands projets. Notre parcours comprend quatre pays en huit jours, des centaines de kilomètres et une quantité d'arrêts à des endroits fabuleux. Pour y parvenir, nous avons besoin du véhicule idéal. Même si j'appellerais le CaraTour plutôt le compagnon idéal. Il est sportif, il est rapide, il est à l'aise sur les routes sinueuses ou étroites. On peut y mettre tout ce dont on a besoin pour un voyage intense. En bref, ce fourgon est simplement taillé sur mesure pour nos projets.

WEINSBERG

Dein Urlaub!

CaraTour

**L'aisance de la conduite
sans restrictions**

Le fourgon au design cool et moderne.





DES VIRAGES ET DES
IMPRESSIONS À PERTE DE VUE.



Denise et moi ne sommes pas les seuls à attendre cette aventure avec impatience. Notre chère Ivy se réjouit elle aussi du changement de paysage pour ses sorties pipi. Les premières heures passent rapidement, sûrement grâce à la sensation de conduite du CaraTour. Sur l'autoroute, les routes de montagne ou les routes tortueuses, il maîtrise courageusement chaque situation.

Une dynamique de conduite automobile digne d'une voiture.

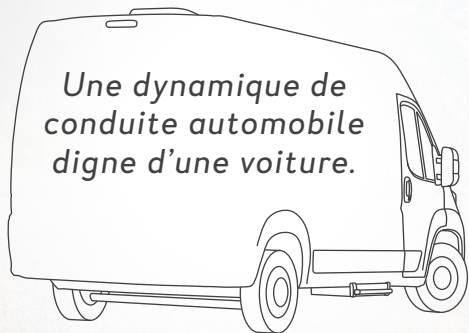

540 MQ



— 600 MQ / K / ME
 600 DQ



600 MQH



— 630 ME
 630 MEG

L'aisance de la conduite sans restrictions

Peu encombrant, et pourtant spacieux. Le CaraTour est un fourgon qui maîtrise les routes étroites avec flegme. Avec des détails bien pensés à l'intérieur, il incarne une vraie grandeur en technique et conception.



2-5 couchages



4 places assises



8 implantations

Longueur totale : 541 – 636 cm

Découvrir

Le moteur du CaraTour est dingue. Tonique, économique et puissant, il démontre sa force dans n'importe quelle situation sur la route. Je n'avais jamais vu cela avant, et cela contribue à la bonne humeur du conducteur. L'espace de rangement est tout aussi génial, et le déchargement se fait très facilement. Je ne peux pas m'empêcher de m'emballer.



Reconnaisable aux phares diurnes à LED (disponibles dans le pack Styling en option).



UN CONDUCTEUR SATISFAIT ARRIVE
TOUJOURS DE BONNE HUMEUR.

2,3 l
Multijet
120 PS

2,3 l
Multijet
140 PS

2,3 l
Multijet
160 PS

2,3 l
Multijet
180 PS



Absolument superbe de l'extérieur, également grâce aux nouvelles jantes 17" en aluminium de WEINSBERG



Le lit se transforme en un tour de main en zone de passage et d'espace de rangement.

Un espace volumineux à l'arrière : le volume de chargement atteint 935 litres.

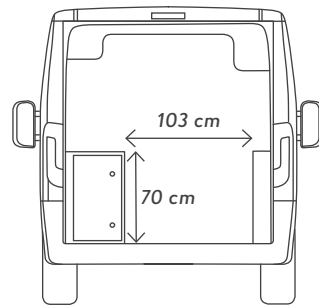

Ne faire plus qu'un avec la nature lorsque la porte arrière est ouverte ; plus aucun obstacle entre soi et les aventures.



Un virage l'un après l'autre, comme on les aime. Garantie d'une conduite décontractée.



1



2



3



4

Style cool et moderne. Chaque détail est éloquent.

1. L'aspect Mali Akazie du mobilier crée un look avenant.
2. Le décor contrastant en gris anthracite attire inmanquablement le regard.
3. L'intérieur cool et moderne montre un caractère bien trempé.
4. Extérieur sportif en gris anthracite.

BRAVER LA MÉTÉO OU L'ÉVITER.

Le temps nous oblige bientôt à revoir nos plans, et nous décidons de modifier spontanément notre itinéraire. Ce n'est pas la mer à boire, puisque le CaraTour nous emmène partout sans problème. En plus, même les jours de brouillard et de pluie, nous sentons tellement bien dans l'intérieur clair et l'éclairage agréable. Ivy aussi, car elle préfère avoir les pattes au sec.

 **CaraView**
PAR LES INITIÉS



Plus d'informations
à l'adresse :

[weinsberg.com/
cuv-kompetenz](http://weinsberg.com/cuv-kompetenz)



L'affichage tête haute intégré améliore la sécurité. Toutes les données importantes sont dans le champ de vision direct, le regard reste donc toujours sur la route. Un pack média est disponible en option.

Goulotte pour eau de pluie avec lampes LED au-dessus de la porte coulissante.



Éclairage d'ambiance dans l'espace de séjour et le cabinet de toilette.



Compris dans
LE PACK
ÉLECTRICITÉ

2 prises USB supplémentaires pour le rechargement d'appareils.





Les coussins de la banquette de la dînette sont à la fois minces et confortables. Les fauteuils CaptainChair rotatifs et originaux avec accoudoirs sont fournis dans le pack Fiat.

2 font 4 : prenez le nombre de places dont vous avez besoin.

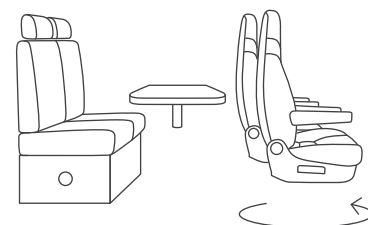
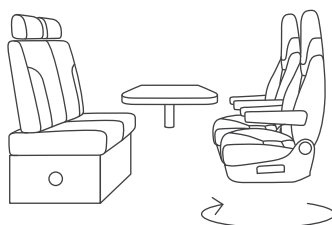

LE PETIT-DÉJEUNER D'ABORD, LES AVENTURES ENSUITE.

Pour nous, la convivialité est essentielle, surtout lors des repas. La dînette confortable, la cuisine de qualité et le sentiment d'espace contribuent grandement au facteur bien-être. Après avoir repris des forces, la journée peut commencer.



Le bloc de cuisine et ses couvercles en verre en plusieurs parties offrent beaucoup de place pour préparer les repas.



Allez, on bouge ! Il y a suffisamment de place pour cela entre le bloc de cuisine et la dînette.

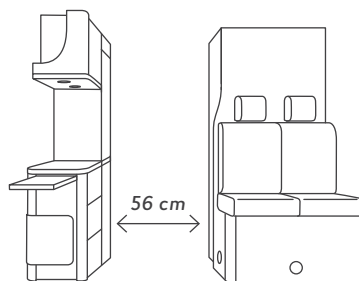

Réfrigérateur économe en énergie de 95 litres avec compartiment congélateur de 12,8 litres.



Placard supérieur généreux à fermeture douce.



Tiroirs avec range-couverts de série et compartiments pratiques.



Les fourgons de WEINSBERG possèdent la plus grande surface de couchage de leur catégorie.

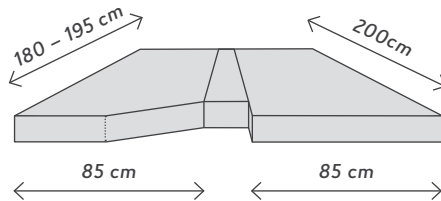
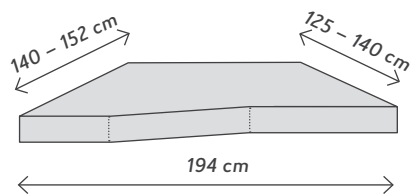

En long et en large : dans le lit double transversal ou dans les lits jumeaux dans le sens de la largeur.

 **CaraView**
PAR LES INITIÉS



Plus d'informations
à l'adresse :
[weinsberg.com/
caratour-interieur](http://weinsberg.com/caratour-interieur)

POUR QUE L'HOMME ET LE CHIEN VIVENT L'ÉTONNEMENT.

Comme on fait son lit on se couche. Nous aimons faire la grasse matinée dans notre « chambre à coucher » douillette. Le matelas géant nous offre bien plus de place qu'il n'en faut pour s'étirer convenablement. Même avec Ivy, qui, comme tous les petits chiens, a la particularité de prendre toute la place dans le lit des humains.



Tout est sous la main dans l'étagère au-dessus du lit.



Tout est là : éclairage LED à commande tactile.

Dans le lit arrière, on peut se retirer et se délasser sans renoncer au confort, c'est l'effet cocon !

La dînette se transforme rapidement en lit. Ça ne rime peut-être pas, mais la fonction reste géniale.

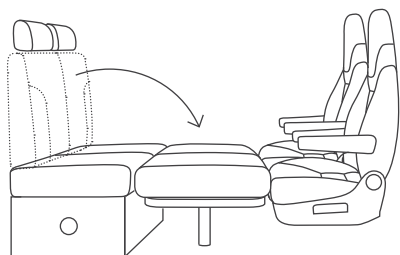



UNE BEAUTÉ NATURELLE QUI A DE LA JUGESSE

Pendant que je prends une bonne douche, Denise utilise la fenêtre occultée de la salle de bain comme miroir à l'extérieur pendant qu'elle tresse une natte. Ma chérie est non seulement belle, mais aussi très intelligente.

Forme harmonieuse. Le store de la fenêtre disparaît derrière le panneau quand il n'est pas utilisé.



Le concept d'espace est génial est carrément rafraîchissant. Toilette rotative à cassette avec pompe électrique et bac de douche stylé avec protection antidérapante à l'haptique en dunes de sable.

Derrière les surfaces de rangement en lignes droites se cache un espace de rangement infini.

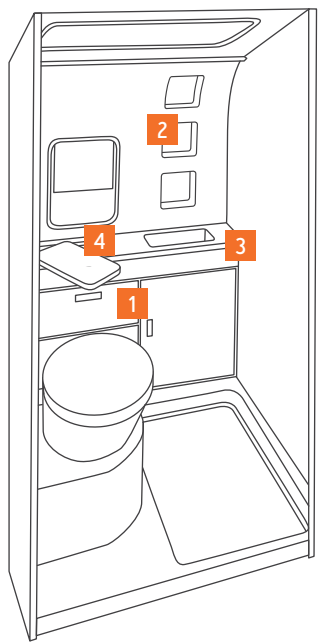

- 1. Détail intelligent : le compartiment à volet facile d'accès pour le papier toilette.
- 2. Les compartiments intégrés dans le mur créent un design moderne.
- 3. Facile d'entretien et arrondi : le lavabo qui mesure la largeur de la pièce.
- 4. Pétillant. Le robinet d'eau passe par la fenêtre en option et peut également être utilisé comme douche extérieure.





Points forts

SEDUIT

grâce aux détails bien pensés.



UNE GRANDE FIERTÉ
CHEZ NOS JEUNES.



1



2



3



4

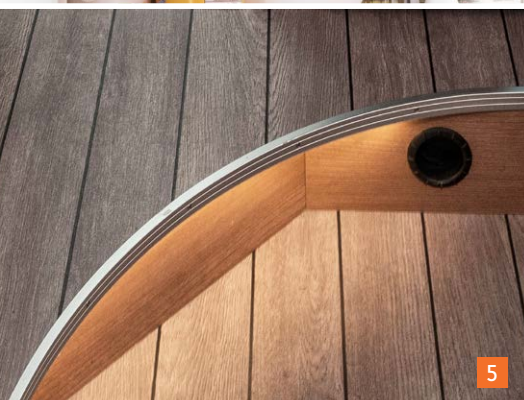

5



6



7

5. Socle chauffé. Garantit une lumière d'ambiance et des pieds chauds.

6. Réglage possible des sièges. En position de voyage ou d'assise normale, le confort est toujours là.

7. Réservoir d'eau fraîche de 105 l. Construction svelte directement au-dessus du passage de roue, pour encore plus d'espace de rangement.



8



9



10

8. Pack TV 21". Avec un système d'antenne Oyster complet pour des soirées télé palpitantes.

9. Effet cocon. Revêtement en tissu sur les parois latérales.

10. Easy-Entry-Tisch. Freier Zugang, ohne störendes Tischbein.



12



13



11

11. Affichage tête haute intégré. Toutes les données restent dans le champ de vision et les yeux restent sur la route.

12. Décor du mobilier en Mali Akazie. Style moderne et décontracté dans le CaraTour.

13. Cabinet de toilette ComfortSpa. Le rideau de douche magnétique est vraiment pratique.

14. Grand volume à l'arrière. L'arrière présente un volume de charge de 935 l. Il reste ainsi assez de place pour tous les bagages. Uniquement pour les implantations 600 MQ / DQ

15. Booster de charge. Chargement plus rapide et plus efficace de la batterie en place lorsque le moteur tourne.

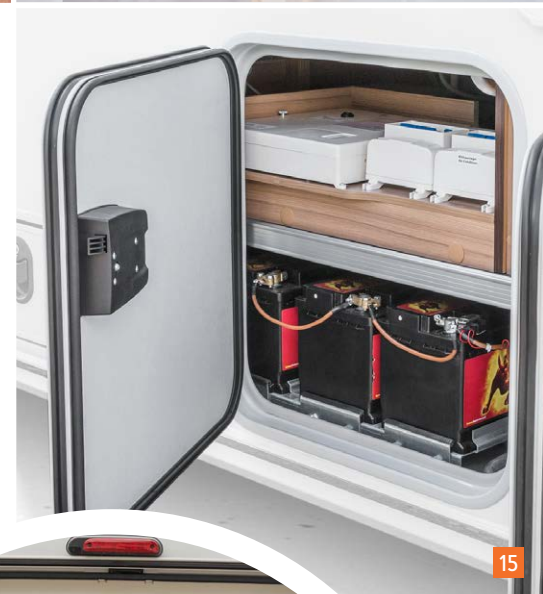

15



14

EN HAUT, DE L'ESPACE POUR S'ALLONGER.
EN BAS, DE LA PLACE POUR LE STOCKAGE.



HARMONISÉ

à vos exigences.

540 MQ



600 MQ



600 DQ



600 K



600 MQH



600 ME



630 ME



630 MEG



Tissus



ALU



TURIN



ACTIVE ROCK*



SZECHUAN*

* Disponible contre supplément

DIFFÉRENTES HARMONIES DE COULEURS

pour des fourgons sont encore plus stylés.

GRIS FER
(MÉTALLIQUE)



BLEU IMPÉRIAL
(UNI)



BLANC
(UNI)



BLEU LINE
(UNI)



GRIS CAMPOVOLO
(UNI)



ROUGE TIZIANO
(UNI)



BLANC OR
(MÉTALLIQUE)



ROUGE PROFONDOT
(MÉTALLIQUE)



GRIS ALU
(MÉTALLIQUE)



NOIR
(MÉTALLIQUE)



BLEU LAGON
(MÉTALLIQUE)



* Des différences de couleur sont possibles.

Rien d'autre en tête que le camping. Incur-sions dans le travail de WEINSBERG.

Ce qui rend un WEINSBERG si remarquable ? C'est clair : la passion de nos équipes ! De nombreux collaborateurs de WEINSBERG adorent eux-mêmes le camping. C'est pour cela que nous savons ce qui importe « là dehors ». Nos camping-cars sont testés sous toutes les coutures. Puisque, au final, nous voulons nous assurer que vous vous sentirez parfaitement à l'aide partout et dans n'importe quelles conditions.

Facile d'entretien et robuste.

L'enveloppe antitaches tient tête au vin rouge, à la sauce tomate, etc.

Il y a matière à rêver en voyage.

Les tissus contribuent considérablement à l'ambiance. Chez WEINSBERG, non seulement ils sont parfaitement travaillés, mais ils apportent également un certain quelque chose en matière de design.

PARTICULARITE
Tous les
tissus sont
certifiés selon
**Öko-Tex
100**

Active LINE[®]

Revêtement en tissu Active Line en option. Respirant, antibactérien, doux pour la peau et certifié selon Öko-Tex.



Florian Hopp, responsable produit
42 ans, chez WEINSBERG depuis 2015
Détail WEINSBERG préféré :
le design intérieur unique

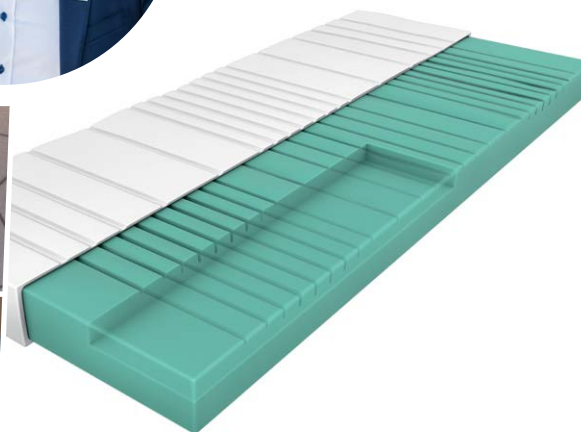

Matelas EvoPore-HRC.

Un confort de couchage complet grâce à une adaptation ergonomique et à une ventilation optimale.



Construction en caissons intégraux, y compris la paroi arrière. Dans chaque WEINSBERG, il y a un critère de qualité incomparable : le travail manuel.



Michal Flöring, ébéniste
37 ans, chez WEINSBERG depuis 2016
Détail WEINSBERG préféré :
Travail sur mesure.



Travail sur mesure. Le chevillage assure une construction particulièrement stable des meubles.



Poignées entièrement métalliques à fermeture basculante. Esthétiques et solides, parfaitement fonctionnelles.



Lci, tout est assorti.

En tant qu'ébéniste jusque dans l'âme, je suis fier de pouvoir travailler chez WEINSBERG avec les techniques sophistiquées des caissons intégraux et du chevillage précis.

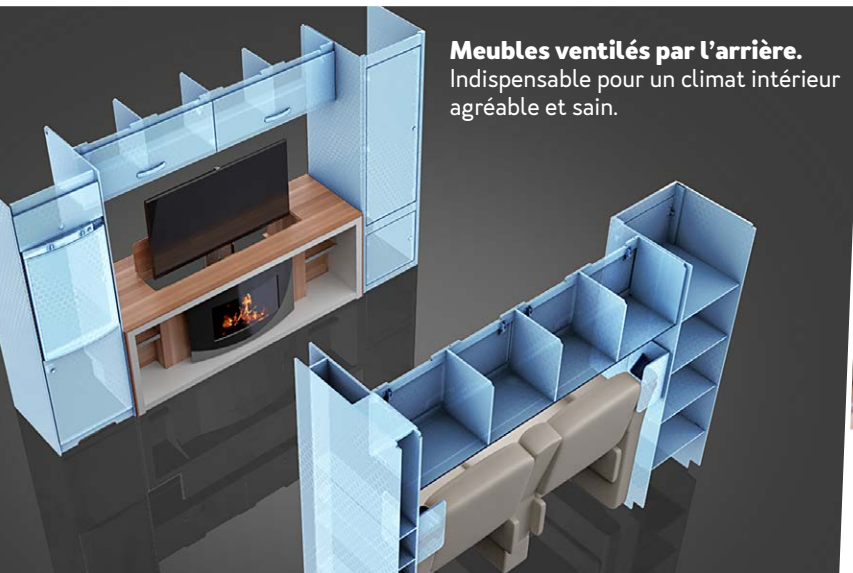

Meubles ventilés par l'arrière. Indispensable pour un climat intérieur agréable et sain.



Toit renforcé de fibre de verre. Le toit en plastique renforcé de fibre de verre résiste à la grêle et à n'importe quelle météo.



Isolation en polypropylène expansé. Ce matériau de pointe offre une excellente protection et réduit les bruits de la route.



Habillages des ailes. La fixation est invisible de l'extérieur, les jonctions fluides garantissent la robustesse et la durabilité.



Des surfaces résitantes conçu pour résister à un usage intensif.



Martin Moutelik, employé en production
30 ans, chez WEINSBERG depuis 2017
Détail WEINSBERG préféré :
Toit renforcé de fibre de verre.



On n'est jamais trop prudent.

Notre socle, c'est la sécurité. En fin de compte, les futurs propriétaires de nos camping-cars doivent toujours pouvoir se sentir en parfaite sécurité. Et cela fait de nombreuses années.



Michael Gründinger, développeur de produits
 34 ans, chez WEINSBERG depuis 2016
Détail WEINSBERG préféré :
 la prise de recharge USB idéalement placée.

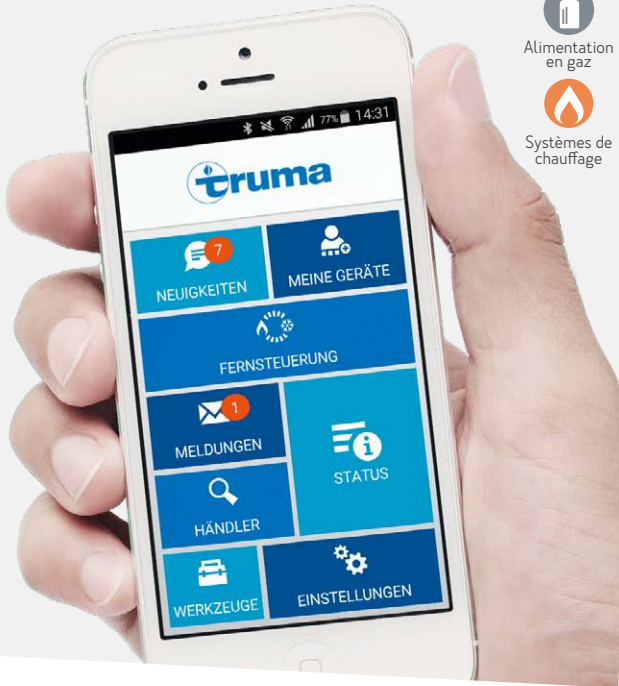

 Alimentation en gaz
 Systèmes de chauffage



Prise de recharge USB. Station de recharge pratique pour le smartphone, l'appareil photo, etc.

Unité de commande à LED placée au centre. Le niveau d'eau et l'alimentation électrique sont toujours visibles.



Système iNet de Truma.

Pour piloter partout le chauffage grâce à l'application, ou bien pour contrôler le niveau de gaz.

>>page 140

Des arguments lumineux.

En camping, on aime être confortable. C'est pour cela que lors de la conception, nous veillons aux détails, petits comme grands, qui rendent la vie en camping tellement plus agréable. L'éclairage à LED de la soute et celui au-dessus de la porte d'entrée n'en sont que quelques exemples.





LES DÉCOUVERTES
ENSEMBLE SONT LES
PLUS BELLES. EN TOUT
CAS, LA PLUPART
D'ENTRE ELLES



WEINSBERG.
UN CONCENTRÉ DE
VACANCES À L'ÉTAT PUR.

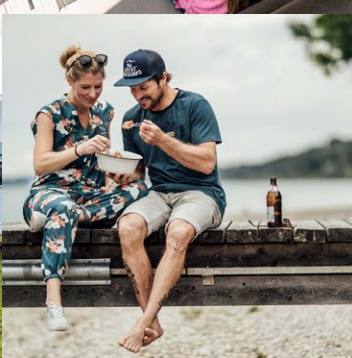

ASSEZ DE PLACE
POUR TOUT ET
POUR TOUS.

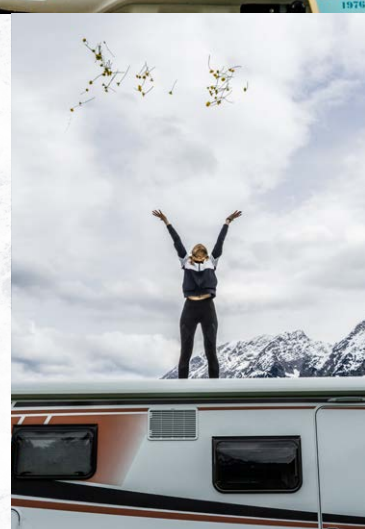



LE BONHEUR
TOUT INCLUS.



#TEAM
WEINSBERG





SUIVEZ VOTRE COEUR.

ET QUELQUE FOIS, LE GPS AUSSI.

Notre définition de vacances romantiques ? Partir ensemble, s'arrêter là où bon nous semble et profiter tout simplement du paysage. L'un des points que Felix et moi avons en commun, c'est notre désir de voyage et notre spontanéité. Mais par contre, pas question de renoncer au confort et à notre espace de vie douillet. Le CaraCompact est le parfait allié de nos voyages d'exploration. Nos objets favoris se rangent en quelques manipulations, et après avoir pris le temps d'un baiser, nous échangeons un regard : « Prêts ? ». Partis !

WEINSBERS

Dein Urlaub!

CaraCompact

Un compagnon agile

Le profilé agile et fuselé de la catégorie Vans.





C'EST LE DÉBUT
DE QUELQUECHOSE DE MAGNIFIQUE



Peu importe où nous nous arrêtons, nous nous sentons partout chez nous. Bien sûr, puisque nous avons emporté tout ce qui nous rend heureux. Chaises de camping, table pliante, de savoureux repas et de fabuleux livres. Des vêtements pour tous les types de météo et toutes nos envies. Et surtout : nous deux.



L'espace typique d'un profilé, agile comme un fourgon.



600 MF / MEG

Un compagnon agile.

Pour le CaraCompact, la dynamique de conduite souple sur toutes les routes coule de source. Parfaitement aménagé, il offre grâce à ses détails intelligents et des solutions flexibles un espace intérieur incroyablement généreux qui permet de loger tout le nécessaire pour des voyages incomparables.



2 couchages



4 places assises



2 implantations

Longueur totale : 675 cm



La forme aérodynamique du toit réduit le bruit du vent et lui confère un look unique.

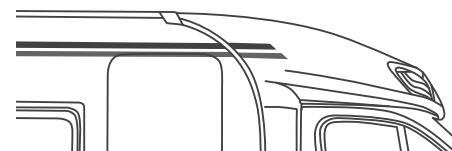

Lignes automobiles pour une aérodynamique optimale.



Les packs de style optionnels mettent en valeur les lignes fuselées.

**MANIABLE À L'EXTÉRIEUR,
MANIABLE À L'EXTÉRIEUR,**

Comme nous sommes habitués à nos petits bolides, le passage au CaraCompact est très aisé. Il se manie incroyablement facilement et pourtant, rien ne manque à l'intérieur.





Typique de la catégorie fourgons : une aérodynamique élégante, une faible résistance à l'air et un faible coefficient de traînée.

Pour le CaraCompact, les routes étroites sont un jeu d'enfant. Grâce à sa structure étroite, il est particulièrement maniable et consomme peu.



Élégance. Support de feux arrière avec phares à LED.

 **Points forts**

ON THE TOP OF THE WORLD,
C'EST NOUS LES PLUS GRANDS



Nous prenons les routes en terre ou étroites sans souci et sans inquiétude. Le CaraCompact prend parfaitement les virages, sans jamais donner l'impression que la manœuvre ne va pas réussir. Toujours plus loin, toujours selon l'instinct.



Grâce au système d'affichage tête haute intégré, le conducteur garde le regard là où il faut. Sur la route. Un pack média est disponible en option.

 **CaraView**
PAR LES INITIÉS

 Plus d'informations à l'adresse :
weinsberg.com/wohnmobil-kompetenz



Grâce au stabilisateur d'essieux avant et arrière, la conduite sur les routes non stabilisées ne pose aucun problème.



Sensation d'espace confortable à l'arrière grâce à la hauteur généreuse à l'intérieur.



Espace suffisant pour tout l'équipement de voyage.



La largeur du lit arrière surprend.



Spacieux comme un profilé, facile à conduire comme un CUV.



Dans le 600 MF, le lit à deux places offre un couchage confortable. La fenêtre de toit panoramique de 130 x 45 cm est disponible en option.



Un sentiment d'espace généreux quel que soit l'angle d'observation.

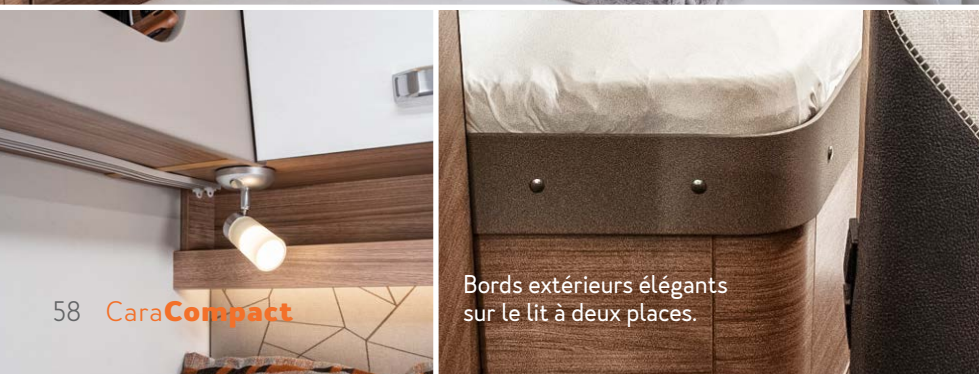
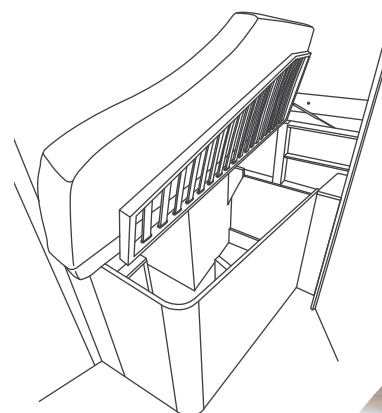

Bords extérieurs élégants sur le lit à deux places.



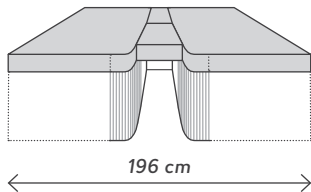
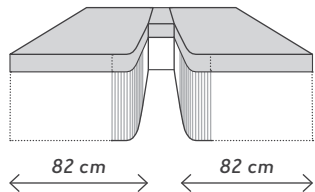

2-en-1.

CaraView
PAR LES INITIÉS



Plus d'informations
à l'adresse :
weinsberg.com/caracompact



Les lits jumeaux de 201 cm de longueur et 82 cm de largeur se transforment en lit double grâce au lit à roulettes coulissant.

OÙ FAIT-IL MEILLEUR
QUE DANS SON LIT !



Douillet, tentant et, surtout, de taille généreuse. Notre lit sert bien plus qu'au simple couchage ; c'est aussi là que nous lisons, que nous écoutons de la musique ou que nous écrivons. Ou encore que nous nous étendons pour nous relaxer.



Éclairage à LED agréable sous l'étagère supérieure recouverte de tissu.



Dînette et cuisine

Quel beau concept d'espace ! Grâce à l'élément Signature dans le placard de la cuisine, le bois au veinage transversal et les transitions homogènes des meubles, incontestablement WEINSBERG.



GOURMANDS

Il suffit de tourner les fauteuils style Capitainchair du conducteur et du passager pour s'asseoir à la table.

À la grande table de la dinette confortable, grignoter est un vrai plaisir. Outre nos pause-café accompagnées de gâteaux en nombre suffisant, nous profitons également de l'ambiance chaleureuse des repas aux chandelles. Et même le cactus, notre fidèle compagnon de voyage, y trouve sa place.

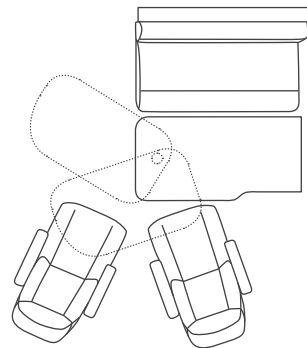



Cuisine avec plan de travail à rallonge rabattable.



Incroyable, ce volume : réfrigérateur SlimTower de 142 litres.



Inimitables : les poignées de meubles exclusives de WEINSBERG donnent un look stylé.

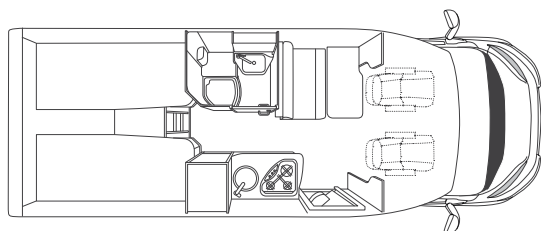

Quand il y a autant d'espace, il est agréable de bouger.



La rallonge de la table offre assez de place pour un vrai repas.



Cabinet de toilette



IMPECCABLE EN TOUTE SITUATION

Se trouver en pleine nature, cela fait tellement de bien. Et pouvoir prendre une douche le soir, tout autant. Comme j'aime être toujours prête à toutes les éventualités, j'apprécie beaucoup les nombreux rangements dans le cabinet de toilette. Du gel contre les piqûres d'insectes aux trois types de crème solaire, en passant par le dissolvant à ongles : tout est à sa place.

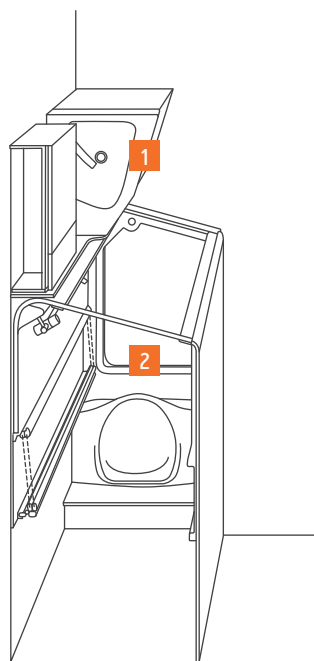

1. Concept de cabinet de toilette sophistiqué dans le 600 MF. Les toilettes et la douche sont physiquement séparés du lavabo.

2. Les toilettes et la douche peuvent être séparés par une paroi de douche.





3

Le cabinet de toilette dans le 600 MF

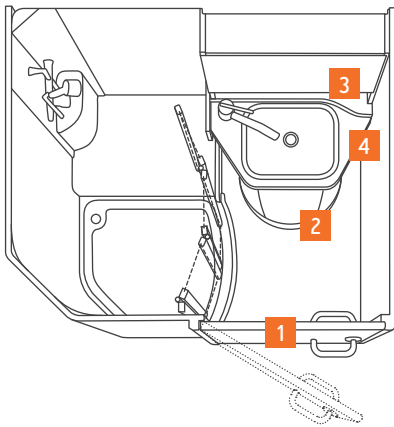

1. Tout ce qu'il faut pour des moments vivifiants, dans un même espace. Avec paroi de douche pratique.

2. Toilettes banc en céramique de Dometic avec pompe électrique pour une assise confortable.

3. L'éclairage halogène s'intègre harmonieusement dans le décor.

4. Le lavabo peu encombrant peut être déplacé dans un sens ou dans l'autre en fonction des besoins.

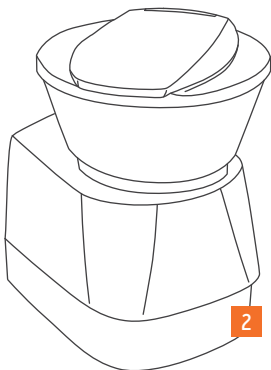

2



1



4



Points forts

SEDUIT

grâce aux détails bien pensés.



QU'EST-CE QUE
C'EST BEAU !



1



2



3



4



5



6

5. Marche d'accès au lit. Elle cache un espace de rangement supplémentaire.

6. Éclairage au sol. Les spots économes en énergie sont intégrés dans le sol.

7. Ligne élancée. Le CaraCompact peut emprunter sans problème les routes étroites.



7

HARMONISÉ

à vos exigences.



↖
NOUVEAU
IMPLANTATIONS

Tissus





Nouveau design intérieur dynamique.

[PIMENTE]

TA VIE !



À toi le CaraCompact dans sa version spéciale très hot en **EDITION [PEPPER]**. Avec un équipement complet et un design fort en caractère. À un rapport qualité-prix imbattable.



Une superbe vue, quel que soit l'angle, grâce à la fenêtre de toit à la conception remaniée.



EDITION [PEPPER]

Tissu MALABAR exclusif association une combinaison résistante de textile, de cuir synthétique et de coutures décoratives caractéristiques



Impossible de passer inaperçues : les jantes WEINSBERG stylées de 17" en aluminium.

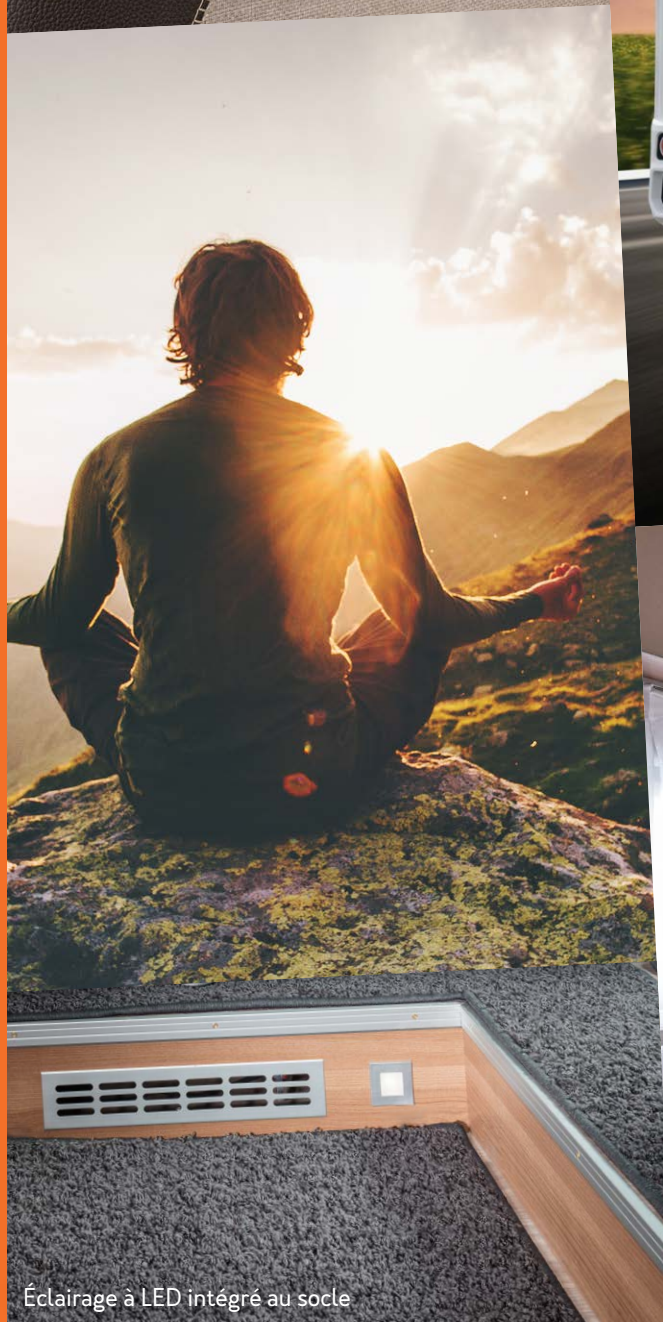

Éclairage à LED intégré au socle



Les compartiments et les placards supérieurs dotés des poignées WEINSBERG exclusives offrent beaucoup d'espace de rangement.

L'élément Signature couleur cuivre WEINSBERG.



CaraView

PAR LES INITIÉS



Pour connaître l'équipement complet du
CaraCompact EDITION [PEPPER], voir
l'adresse :

weinsberg.com/edition-pepper

Pack bien-être [PEPPER] assorti.



Le camping-car le
plus hot d'Allemagne.
Le CaraCompact
EDITION [PEPPER]



CaraLoft

Un authentique véhicule polyvalent

Le profilé le plus généreux en charge utile et doté de nombreuses solutions parfaitement étudiées.

WEINSBERG

Dein Urlaub!



À LA RECHERCHE DU RISOTTO PARFAIT

Enfin une pause, nous pouvons enfin nous évader. Anne et moi nous réjouissons depuis un long moment de pouvoir prendre quelques journées de détente. Notre plan : prendre le CardLoft pour aller au lac Ammersee, dans les Préalpes. Il n'est pas très loin, ce qui en fait une destination parfaite pour une escapade de week-end. Sur la route, je glane quelques idées pour mon nouveau livre de recettes pour échappées belles.



NE RIEN PLANIFIER SANS
PRENDRE DES FORCES ET UN CAFÉ.



En tant que cuisinier, j'ai certaines exigences en matière de nourriture pendant les vacances, et cela commence dès le petit-déjeuner, même quand on est en camping-car. Mais avant, il me faut une ou deux tasses pour me réveiller. Grâce au réchaud à 3 feux, pas besoin d'attendre longtemps. À peine 3 minutes plus tard, la journée peut démarrer sous les meilleurs auspices.

Le profilé le plus généreux en charge utile et doté de nombreuses solutions parfaitement étudiées.

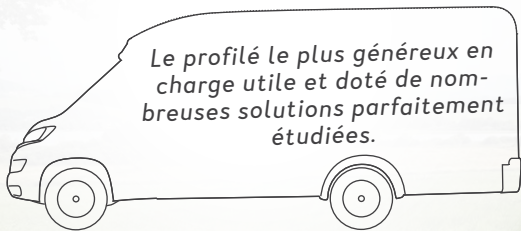

550 MG



600 MF



650 MEG / MF

Un authentique véhicule polyvalent.

Le CaraLoft convainc par son impressionnant espace de rangement, ses détails bien pensés et son excellente dynamique de conduite, même sur terrain irrégulier. C'est le camper idéal pour tous ceux qui veulent voyager dans le confort sans s'encombrer.



2-4 couchages



4 places assises



4 implantations

Longueur totale : 597 – 699 cm



1. Valve de vidange eau fraîche
2. Valve de vidange eau usée
3. Accès à la vanne du détecteur de gel
4. Alimentation électrique protégée

Easy-Travel Box : tous les branchements techniques réunis à un même endroit.





Une superbe vue depuis la cabine de conduite, et des espaces de rangement génialement placés juste au-dessus.

TOUT RENTRE !

UN GÉNIE DE L'ESPACE DE RANGEMENT.



Un look qui en jette : le support pour feux arrière avec éclairage à LED Incroyable. Avec les porte-vélos THULE disponibles en option, c'est facile d'emporter les vélos.

Points forts



Des cachettes intelligentes pour encore plus de confort. Il y a de l'espace supplémentaire pour les valises et autres objets sous le lit ainsi que sous le réfrigérateur.



EN ROUTE VERS L'ÉTAPE SUIVANTE

Ce marchepied est vraiment pratique, également pour se déchausser ! Hop, descendons les vélos du porte-vélos, et en route ! Nous voulons nous dépenser à fond, avant de pouvoir profiter d'une soirée de pure détente. Même les fans de sport savent apprécier le confort d'un chez-soi !

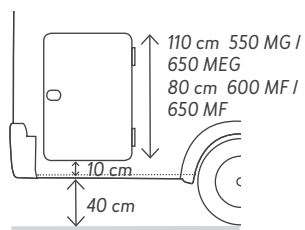

Gardons nos forces pour l'effort. Facile, quand le déchargement est aisé.



La soute arrière spacieuse est parfaite pour les équipements de sport et autres accessoires. Grâce aux compartiments latéraux intégrés, l'ordre règne. Et l'espace est décuplé ! L'arête de chargement basse rend le chargement très aisé.

Protection solaire en trois longueurs différentes : le store disponible en option pour se mettre à l'ombre.



CaraView PAR LES INITIÉS



Plus d'informations
à l'adresse :

[weinsberg.com/
wohnmobil-kompetenz](http://weinsberg.com/wohnmobil-kompetenz)

1. La porte moustiquaire maintient les intrus dehors.
2. L'affichage tête haute intégré améliore la sécurité. Toutes les données importantes sont dans le champ de vision direct, le regard reste donc toujours sur la route. Un pack média est disponible en option.
3. Le chauffage et la ventilation de l'intérieur se pilotent très facilement grâce à la commande Truma iNet.
4. Le réservoir de la chasse d'eau est accessible séparément et facilement.



Plus d'informations
à l'adresse :

[weinsberg.com/
caraloft](http://weinsberg.com/caraloft)



1. Les espaces de rangement dans le placard supérieur sont facilement accessibles.

2. Accès intérieur et extérieur à l'espace de rangement situé sous le lit.



Le matelas *EvoPoreHRC* garantit un excellent sommeil, et de série.





MÊME SI JE ME DÉPENSE À
L'EXTÉRIEUR, MON SOMMEIL
EST VITAL !

Anne et moi sommes exténués, mais heureux.
Nous nous blottissons dans le lit confortable.
Je suis tellement heureux de la qualité de nos
matelas : c'est génial de passer ses journées
dehors, mais sans un sommeil réparateur, je
deviens grognon.



Dans le 650 MEG, on dort chacun de son côté, mais pas seuls.



Même si l'implantation est courte, les dimensions du lit
double transversal du 550 MEG sont maximales.



Couchage supplémentaire. La dinette se transforme en lit
supplémentaire.



Tout plein de place dans les placards supérieurs aussi.



L'aménagement bien pensé de l'espace invite à faire la cuisine et à prendre son temps.



Le réchaud à 3 feux et son couvercle en verre, sans oublier l'évier en inox, invitent à la préparation de bons petits plats.

Avec sa dînette et sa cuisine, le CaraLoft affiche sa générosité d'espace.

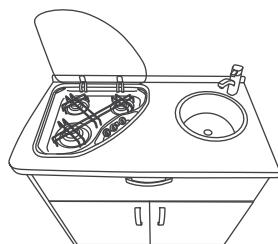



Ils prodiguent espace et lumière : les placards supérieurs au-dessus de la dînette, avec leurs spots LED.



Dans le 650 MF, assise supplémentaire sur la banquette.

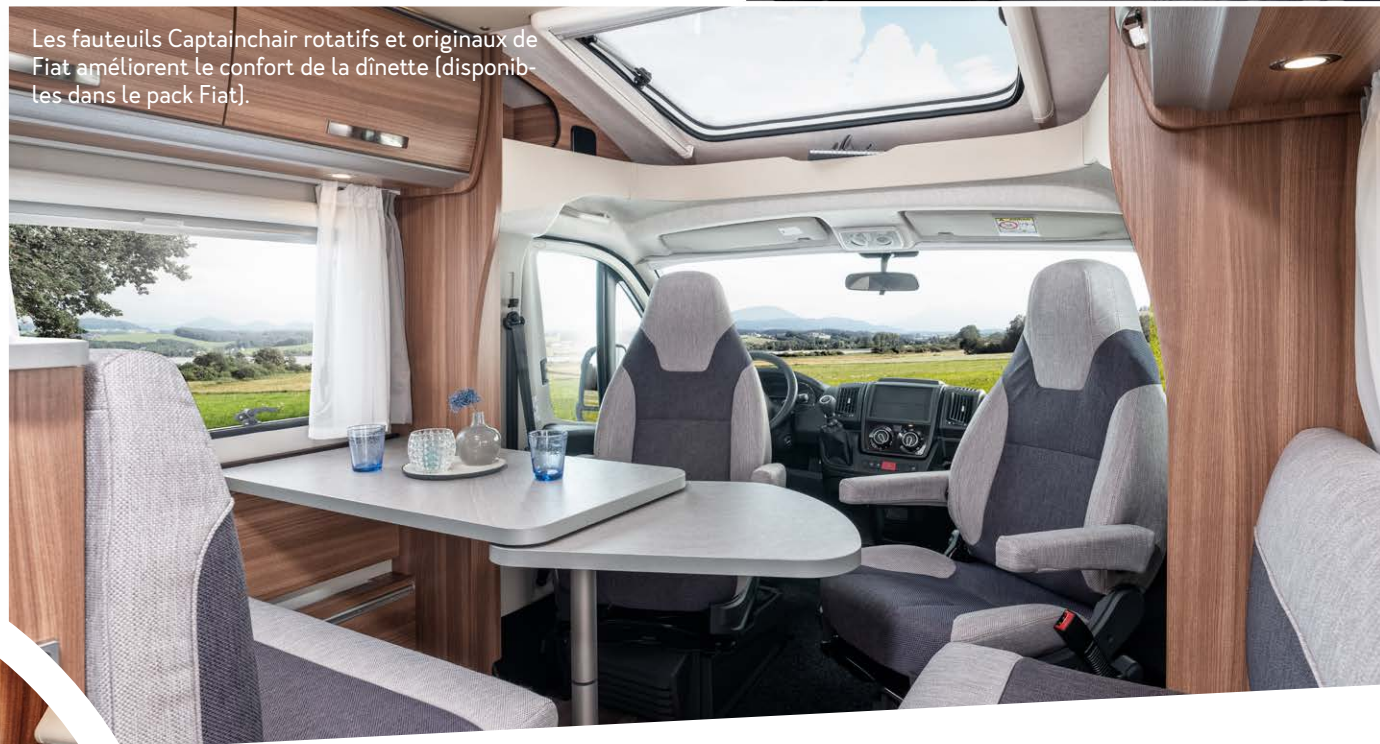

Les fauteuils Captainchair rotatifs et originaux de Fiat améliorent le confort de la dînette (disponibles dans le pack Fiat).

QUE COMMENCENT LES JEUX DE CUISINE

Au menu ce jour : une recette de camping savoureuse. Avec le réchaud à 3 feux, la saltimbocca et le risotto seront réussis à coup sûr. L'éclairage est parfait dans la cuisine comme pour la dînette, pour mettre en valeur les plats préparés.

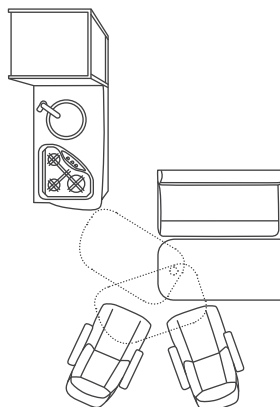

La table peut être rallongée, repositionnée et être utilisée comme surface de travail supplémentaire dans la cuisine.



Cabinet de toilette

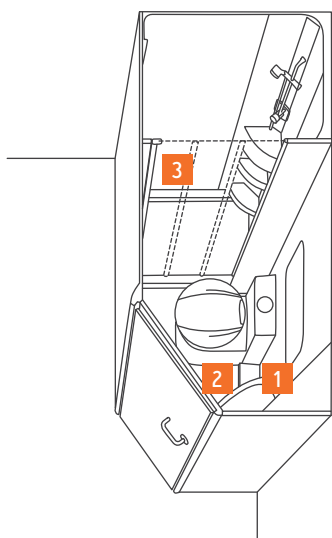

Le cabinet de toilette dans le 600 MF/650 MF

- 1.** Dans l'armoire avec miroir du 600 MF et du 650 MF, tous les articles d'hygiène trouvent leur place.
- 2.** Le lavabo généreux s'intègre parfaitement au décor.
- 3.** Et grâce à la porte de douche, le reste du cabinet de toilette reste sec.



Pouvoir se laver sans restrictions de mouvement, c'est la classe.

ACCRO DES ACTIVITÉS EXTÉRIEURES ET DE LA DOUCHE CHAUDE

C'est certes très agréable de se rafraîchir dans le ruisseau, mais s'y laver ? Non, vraiment. Je préfère une bonne douche chaude. Après des heures d'effort, c'est exactement ce qu'il me faut. Le savon, la brosse à dents et tout le reste sont rapidement accessibles. Mais je laisse Anne passer en premier.

Cabinet de toilette compact 550 MG

Le cabinet de toilette dans le 650 MEG

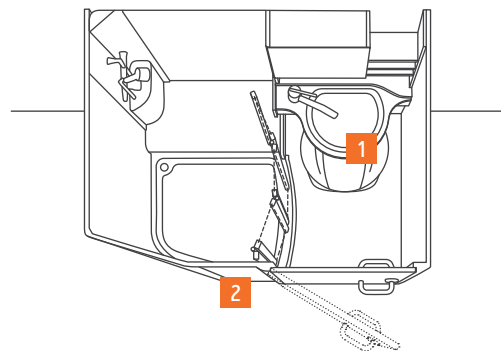

1. Cabinet de toilette compact avec lavabo pivotant dans le 550 MG et le 650 MEG.
2. Faible dénivelé de la cabine de douche pour plus de confort.

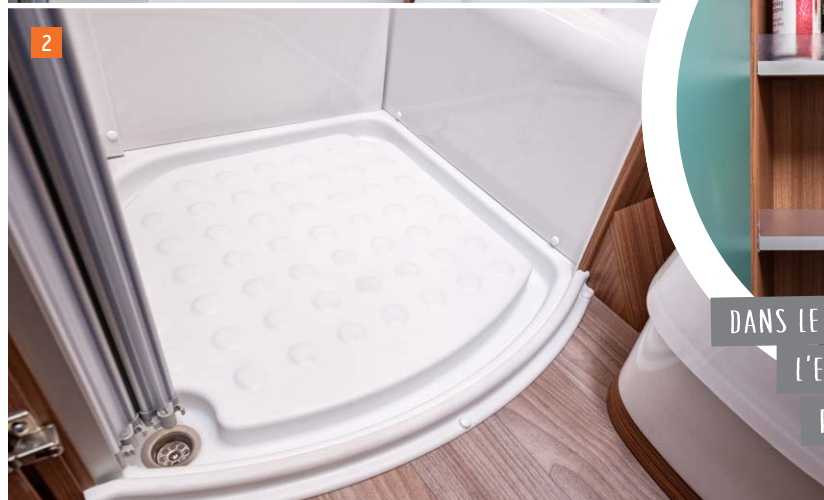

DANS LE CABINET DE TOILETTE, C'EST
L'ESSENTIEL QUI PRIME : ESPACE,
RANGEMENT ET SE LAVÉ



SEDUIT

grâce aux détails bien pensés.



**RIEN DE PLUS INSPIRANT
QUE LA NATURE.**



1



2



3



4



5



6



7

6. Espace de rangement dans la soute arrière. Grâce aux compartiments intégrés, vos bagages ont encore plus de place.

7. Prise de recharge USB. Pour recharger les smartphones, les tablettes...

8. Revêtement en tissu. Procure un sentiment de bien-être à l'arrière.



8

HARMONISÉ

à vos exigences.

550 MG



600 MF



650 MEG



650 MF



Tissus



TURIN



Océan



ALU



LEMON



ACTIVE NAVY

* Disponible contre supplément



POUR ALLER LÀ OÙ NOUS VOULONS

Certains font des haltes planifiées. Nous, nous faisons une croisière sur route !

Nous nous promenons avec notre CaraSuite et pouvons nous rendre partout où nous le souhaitons. Notre vaisseau routier est super pour cela, parce que nous avons même des chambres séparées pour les enfants et les adultes, et assez d'espace pour les jouets. Tout roule !

WEINSBERG

Dein Urlaub!

CaraSuite

Taille pratique

Le profilé à lit de pavillon et la plus grande hauteur de plafond.





GÉNIAL CETTE CROISIÈRE
SUR LES ROUTES



Je veux explorer la nature, mon frère veut aller au PLAYMOBIL FunPark, et Papa veut impérativement nous montrer l'Ausseerland. Et Maman souhaite juste nous accompagner dans toutes ces activités. Comment caser tout cela dans une seule période de vacances ? Facile ! Mon père dit que dans un CaraSuite, tout rentre.

Avec une hauteur de plafond jusqu'à 2,10 m,
le CaraSuite est le plus haut de sa catégorie.

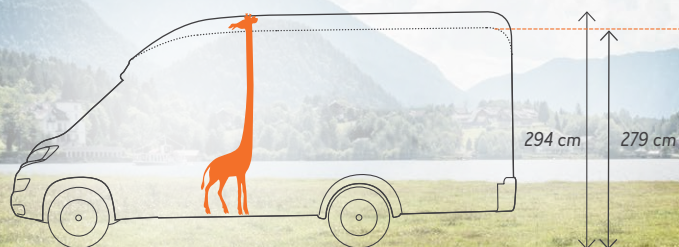

650 MF / MG



700 ME / MX

Taille pratique

La hauteur de la carrosserie du CaraSuite offre une hauteur de plafond et de véhicule 15 cm plus élevée, ce qui donne une impression d'espace intérieur particulièrement généreuse. Dans la journée, le lit de pavillon de série est bien rangé, et le soir, il apparaît rapidement comme par magie et offre un confort de couchage douillet.



4 – 6 couchages



4 places assises



4 implantations

Longueur totale : 699 – 741 cm



4 types de soutes selon l'implantation offrent beaucoup d'espace pour l'équipement de voyage.

2,5 m³ d'espace. Suffisant même pour un vélo.

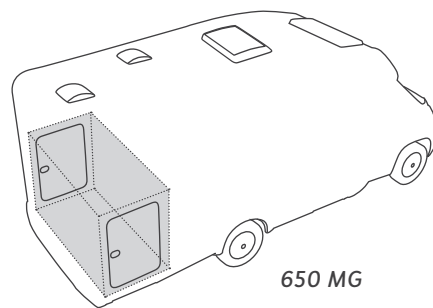

Le superbe look du pack Styling 2 impressionne avec la fenêtre de toit caractéristique et la livrée stylée du véhicule.

De l'avant jusqu'à l'arrière, le CaraSuite offre sur toute la longueur la hauteur d'espace la plus élevée de tous les camping-cars.

Le lit de pavillon est fourni de série et est escamotable sous le toit.



GYMNASTIQUE INTERDITE !

DIT PAPA

Peter et moi, nous aimerions bien nous dépenser comme des fous sur notre lit de pavillon, mais malheureusement, il est parfois rangé sous le toit pendant la journée. Mais au fait, pourquoi ?

Notre CaraSuite est si haut que Papa ne se cogne même pas la tête au centre. Il pourrait bien nous autoriser quelques tractions à la barre de la fenêtre...



Un véhicule WEINSBERG typique sous tous les angles : le support pour feux arrière à phares LED lui confère également son look caractéristique.

Points forts

 **CaraView**
PAR LES INITIÉS



Plus d'informations
à l'adresse :

[weinsberg.com/
wohnmobil-kompetenz](https://weinsberg.com/wohnmobil-kompetenz)

Selon l'implantation :

jusqu'à
17
Placards

jusqu'à
17
Compartiments



1. Panneau aux finitions de qualité supérieure sous le lit de pavillon.
2. Le lit de pavillon est équipé de ses propres spots LED.
3. Les placards supérieurs généreux offrent un espace de rangement suffisant.

Le lit de pavillon pratique offre des couchages supplémentaires.



Je ne l'admettrai jamais à voix haute, mais parfois, mon petit frère est bien sympa. On peut facilement regarder des séries ensemble sur notre lit à deux places, là haut. Nous ne sommes pas dérangés par Maman et Papa : quand la porte du cabinet de toilette est ouverte, elle ferme le couloir, et notre famille dispose de deux pièces séparées. Nous pouvons donc jouer sur l'ordinateur, après...



Super pratique : il suffit d'abaisser le lit de pavillon pour créer un deuxième couchage confortable.



**NOTRE CHAMBRE
À NOUS**

Avec une hauteur de 60 cm, le lit de pavillon offre suffisamment de place pour dormir et s'asseoir.

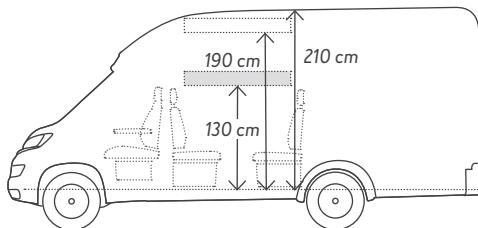

Filet de sécurité contre les chutes sur le lit arrière



Spots LED tactiles.





700 ME : deux lits jumeaux généreux qui grâce à la fonctionnalité de lit à roulettes, peuvent être assemblés pour former un grand lit double. Les matelas EvoPore HRC Matratzen équipent tous les véhicules de série.



Espace de rangement à porte coulissante dans le 700ME.



Placard supérieur à charnières de haute qualité.

 **CaraView**
PAR LES INITIÉS



Plus d'informations
à l'adresse :

[weinsberg.com/
carasuite](https://weinsberg.com/carasuite)

PLUS BESOIN DE FAIRE L'IMPASSE SUR L'ESSENTIEL

Dans le CaraSuite, j'ai pu emmener tous les jouets que je voulais, sans entendre « plus de place dans la valise » ! C'est vraiment super. Mon robot Lego Boost peut rouler sur toute la longueur du lit, et il n'y a pas de fossé gênant où il reste coincé. Même Peter peut jouer avec sa voiture de course en même temps, à condition de ne pas gêner mon robot.



Lit double transversal dans le 650 MG.



Lit à deux places avec espace de rangement supplémentaire dans le 650 MF.

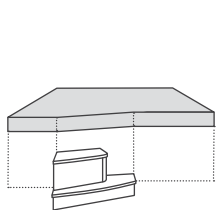

600 MG

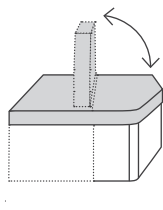

600 MF

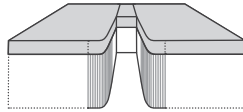

700 ME

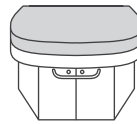

700 MX

Seul le CaraSuite propose un choix entre quatre couchages et types de lits à l'arrière.



Lit arrière dans le 700 MX.



Le concept de cuisine unique offre beaucoup d'espace libre pour cuisiner et bouger.



Pratiques : réchaud 3 feux et évier en inox dans la cuisine.



Piazza del CaraSuite : une largeur unique entre le bloc-cuisine et le réfrigérateur.

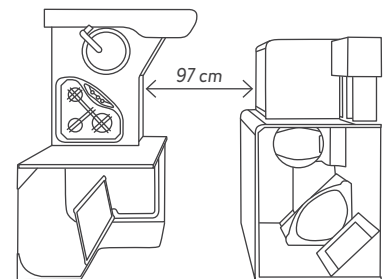

NE FAIS PAS TON AIR BÊTE,
AIDE-MOI PLUTÔT !

Mais sérieusement, que fait mon petit frère planté là à ne rien faire ? Notre cuisine est assez grande pour deux ! Se tenir près du comptoir sans rien faire... Allez, bouge-toi : ouvre le réfrigérateur, prend une casserole, émince quelques légumes, prépare des pâtes ! Papa se tient derrière moi sur notre « Piazza » [c'est le nom qu'il a donné à l'espace entre la cuisine et la dînette] et surveille les opérations.



Le beau placard supérieur et ses nombreux rangements est l'un des atouts de la cuisine compacte.



Le réfrigérateur de 145 l vient compléter l'espace de rangement disponible.

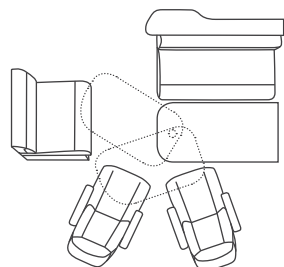

Grâce à la banquette longue, la dînette peut accueillir jusqu'à 6 personnes.

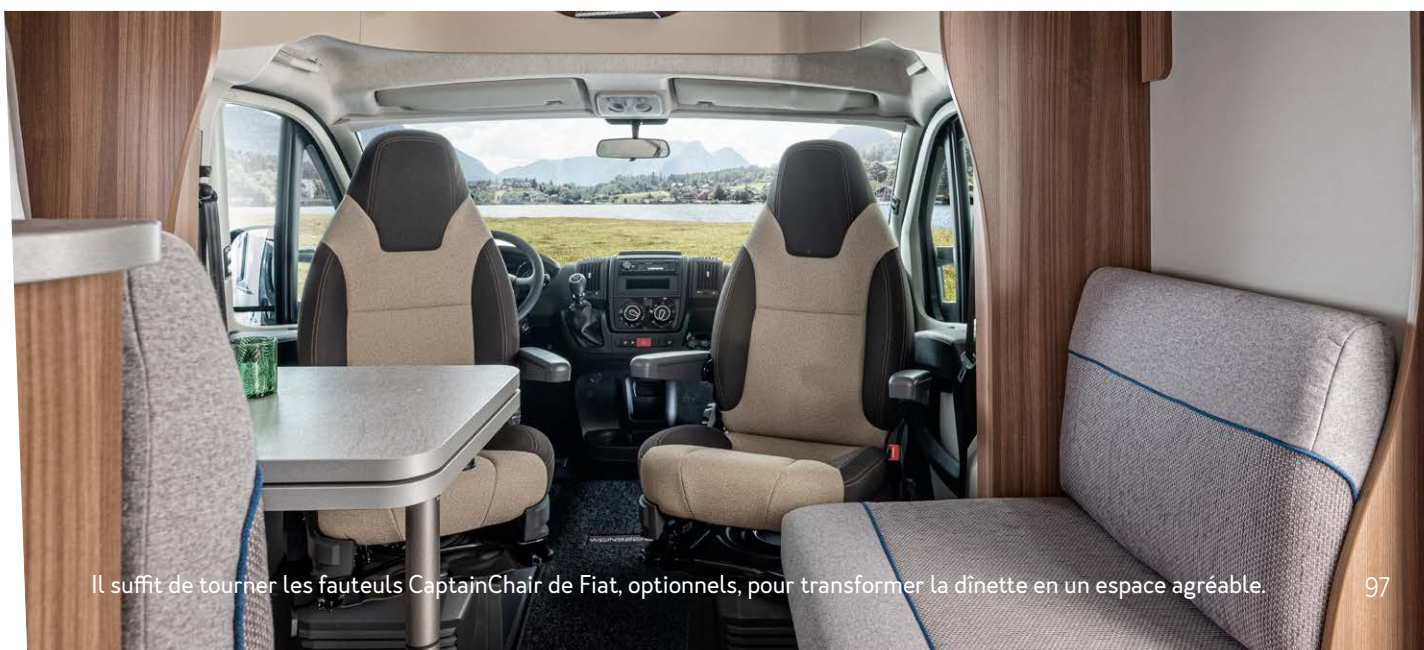

Il suffit de tourner les fauteuils CaptainChair de Fiat, optionnels, pour transformer la dînette en un espace agréable.

Cabinet de toilette

Cabinet de toilette dans le
650MG / 700 ME / 700 MX

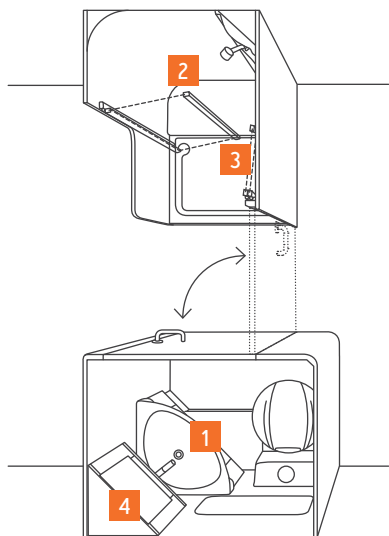

1. La douche et les toilettes avec le lavabo sont deux espaces séparés, ce qui permet à deux personnes de les utiliser en même temps.

2. Le recouvrement pour le bac de douche agrandit encore l'espace habitable.

3. Accès facile au bac de douche bas.

4. Le cabinet de toilette du CaraSuite offre une armoire à miroir pratique et beaucoup de rangements.





1. Dans l'implantation 650 MF, on trouve un cabinet de toilette combiné. Les toilettes à cassettes en céramique de Dometic avec pompe électrique sont installées de série sur tous les modèles.

2. Un support mural et de plafond pratique pour la pomme de douche est installé de série.

Le cabinet de toilette dans le 650 MF

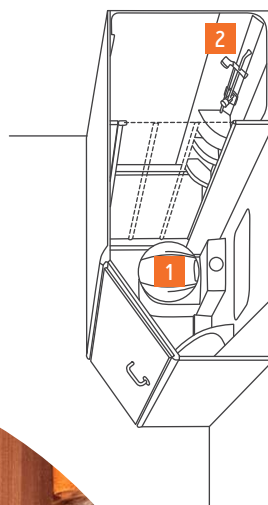

FAIRE LES ANDOUILLES, OK.
MAIS TOUT MOILLER, NON

Tout est mouillé. Voilà ce qui arrive quand je partage le cabinet de toilette avec mon frère. La prochaine fois, je me laverai les dents dans la douche, comme cela, je pourrai fermer la porte. Il y a beaucoup de rangements dans le cabinet de toilette, j'ai tout sous la main. Il me suffit de prendre ce dont j'ai besoin.



Points forts

SEDUIT

grâce aux détails bien pensés.



**MAINTENANT, MÊME PAPA
FAIT LA CUISINE**



1



2



3

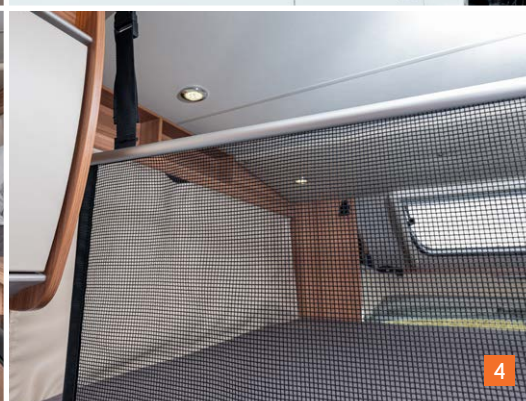

4



5



6



7

6. Pack TV 21,5". Avec tuner HD et fixation dans la zone de couchage pour se détendre et se relaxer. Disponible en option en 24".

7. Easy-Travel Box. tous les branchements techniques réunis à un même endroit.

8. Répartition unique de l'espace. Crée suffisamment de place pour toute la famille..



8

HARMONISÉ

à vos exigences.

650 MF



650 MG



700 ME



700 MX



Tissus



TURIN



OCEAN



ALU



LEMON



ACTIVE NAVY

* Disponible contre supplément



TOUS LES QUATRE EN ROUTE VERS UN VOYAGE
DANS LE TEMPS POUR CHERCHER DES CAILLOUX.
UN PEU FOU, NON ? CARRÉMENT !

Notre CaraHome, également notre compagnon de voyage dans le temps, offre tout ce dont nous avons besoin pour nos explorations. Sarah, Tobias, Paula et moi nous rendons dans la vallée d'Altmühl en Bavière. Amateurs de rochers et collectionneurs de fossiles, nous sommes ici au paradis, au pays du « dinosaure à plumes », l'Archaeopteryx. Sarah ne s'intéresse que moyennement aux pierres, mais elle adore voir comment nos expéditions soudent la famille. Et puis, elle aime bien bouger. Rester toujours au même endroit l'ennuie.

WEINSBERG

Dein Urlaub!

CaraHome

La maison de famille mobile

La capucine familiale qui déborde d'espace





HA, JE LE SAVAIS !
LA CARRIÈRE A LA CÔTE !



Sarah ne pensait pas que ce serait possible, mais les enfants s'amuse vraiment à travailler les différentes couches de roches à l'aide d'un marteau et d'un burin.

Le seul trajet jusqu'au « site de fouilles » est une aventure en soi. Heureusement, nous avons la caméra de recul en équipement spécial, bien sûre uniquement parce que je laisse Sarah parfois conduite. Moi pour me garer, je ne panique jamais...

Beaucoup de place
dans votre CaraHome.

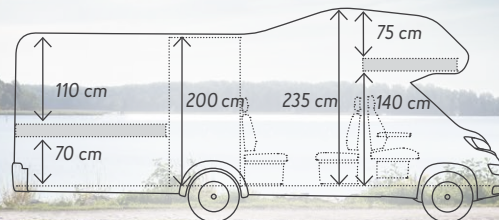

550 MG



600 DKG

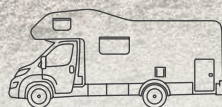

700 DG

La maison de famille mobile

Avec sa capucine et une distribution de l'espace bien pensée, le CaraHome offre suffisamment de place pour de belles expériences lors de nos voyages. Selon l'implantation, il peut héberger entre 4 et 6 couchages.



4 – 6 couchages



4 – 6 places assises



3 implantations

Longueur totale : 597 – 741 cm

La fenêtre de toit dans la capucine laisse entrer l'air frais dans la zone de couchage. Une autre bouffée de fraîcheur : son style extérieur typé.



CaraHome 700 DG

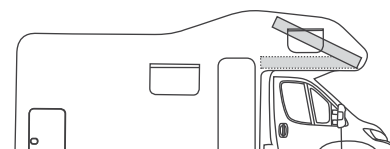

Une super option : le lit de capucine relevable pour encore plus d'espace.

Le pack Styling Peugeot en option offre un look génial pour un voyage en toute élégance.



**ET JE VAIS DEVOIR
RANGER TOUT CE BAZAR.**

Ma chérie, ne râle pas : notre CaraHome possède une énorme soute. Nous allons pouvoir y ranger tous les trésors que nous avons mis à jour. Bien rangés et solidement fixés, pour que rien ne bouge. Notre vaisseau qui voyage dans le temps est l'un des camping-cars les plus cool, les plus pratiques et les plus spacieux au monde !





550 MG
2,13 m³

600 DKG
2,26 m³

700 DG
3,45 m³

*Soute spacieuse :
on peut même y
mettre un vélo.*

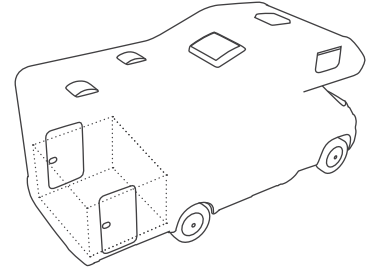

Les nouveaux feux arrière et leur support sont tout aussi pratiques que le porte-vélos Thule pouvant accueillir jusqu'à 3 vélos.

Points forts

 **CaraView**
PAR LES INITIÉS



Plus d'informations
à l'adresse :

[weinsberg.com/
carahome](http://weinsberg.com/carahome)

Selon implantation:

jusqu'à 14 Placards		jusqu'à 15 Compartiments
---------------------------	--	--------------------------------



1. Placards supérieurs à charnières de haute qualité.
2. Espace de rangement supplémentaire dans le marche.
3. La penderie intégrée offre suffisamment de place.



UNE ANTRE DE REPOS SPACIEUSE ET DOUILLETTE POUR LES EXPLORATEURS AVIDES DE SAVOIR.

J'ai rarement vu nos deux enfants aussi calmes : ils sont tous les deux dans la capucine, chacun un livre à la main. Un livre !! Les deux prises USB supplémentaires sont en train de recharger leurs téléphones. Ils sont suffisamment de place dans la capucine pour ne pas se quereller sur qui déborde sur l'espace de l'autre.



La capucine.

Couchage confortable avec chauffage en option. Inondées de lumière dans la journée, génialement éclairées pendant la nuit.



C'est possible qu'une femme aussi menue prenne autant de place ? Sarah adore le lit double « au premier ».



Le matelas léger EvoPore de série installé dans le généreux lit double garantit un sommeil réparateur et agréable dans le 550 MG et le 700 DG.





MAIS J'AI PAS SOMMEIL !

Endormir les enfants est un défi en soi. Heureusement qu'ils dorment séparément dans les lits superposés à l'arrière. Paula peut lire plus longtemps le soir, la liseuse individuelle est un vrai atout. Et si Tobias en bas n'arrête pas d'embêter sa sœur, il dormira demain sur le lit de la dinette que j'aurai transformée auparavant.



La dinette se transforme en couchage en un tour de main.

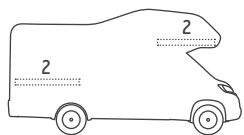

550 MG

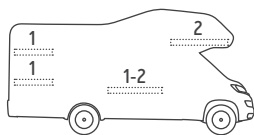

600 DKG

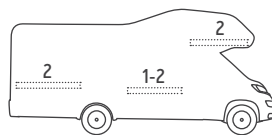

700 DG

Il est possible d'accueillir jusqu'à 6 personnes pour la nuit.

Les lits superposés sont parfaits pour les enfants, sans oublier le filet de sécurité de série pour l'implantation 600 DKG. Particulièrement intelligent : sur ce modèle, l'accès à la soute est même possible depuis l'intérieur.



Repos l'un au dessus de l'autre plutôt que l'un à côté de l'autre dans les lits superposés du 600 DKG.



Dînette et cuisine

Pendant les repas, le porte-gobelets maintient les boissons en place, hourra ! Même si les tissus solides de la dînette s'essuient facilement, on n'est pas obligés de faire le test...



Tissus résistants à l'usure et confort d'assise agréable pour des moments communs détendus.

De flexible à grand :
chaque implantation
possède sa propre
dînette.

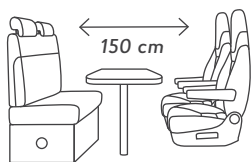

550 MG

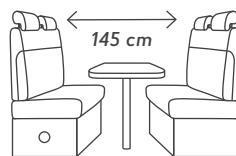

600 DKG

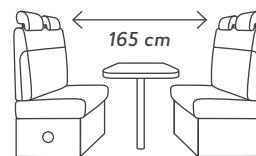

700 DG



Placards supérieurs élégants et spacieux.



Éclairage d'ambiance favorisant le bien-être : le concept d'éclairage agréable crée l'ambiance parfaite. La rallonge du plan de travail offre assez de place pour cuisiner à plusieurs.

Je suis tellement content que mon CaraHome soit équipé d'un réchaud à 3 feux, je peux cuisiner facilement pour tous. Même mon fils est aux fourneaux ! Tu parles que les hommes ont beaucoup besoin de place pour faire la cuisine, moi j'y arrive facilement même sur un espace restreint. Les femmes de la maison s'occupent de la verdure...

**LA CUISINE, C'EST UNE
AFFAIRE D'HOMMES : MON DEUF
SUR LE PLAT EST PARFAIT !**

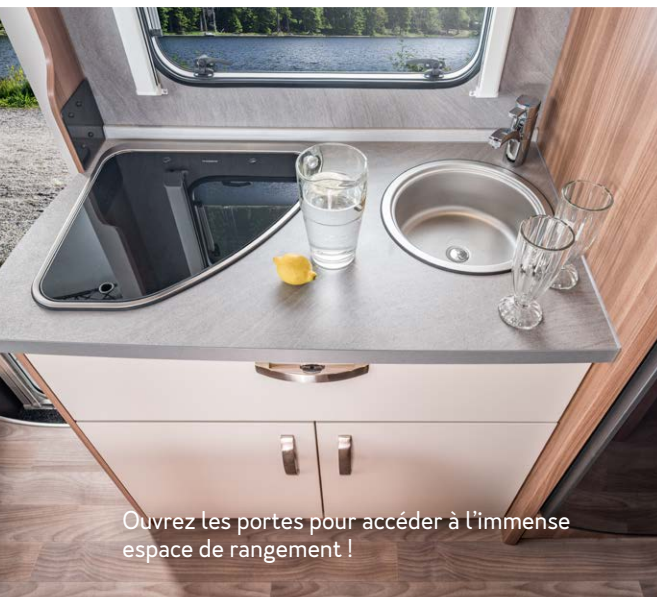

Ouvrez les portes pour accéder à l'immense espace de rangement !



Tiroir de cuisine avec fonction soft close et séparations pratiques.

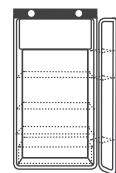

Réfrigérateur
106 l
série 550 MG,
600 DKG, 700 DG

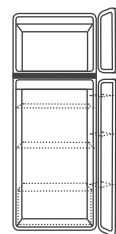

Réfrigérateur
190 l
en option
600 DKG, 700 DG



Cabinet de toilette

L'aspect bois fait bonne figure dans le cabinet de toilette, l'armoire à miroir offre de la place pour les objets rapidement accessibles, et les toilettes à cassettes en céramique de Dometic viennent parachver l'équipement.



CE N'EST PAS PARCE QUE L'HOMME
TAILLE DES PIERRES QUE LA
FEMME DOIT EN AVOIR L'AIR !

Pendant les vacances en famille, pas besoin de chignon compliqué, mais selon Sarah, pas question de se laisser aller. Elle se sent visiblement bien dans le cabinet de toilette de notre CaraHome : elle y trouve tout le nécessaire pour se monter dans un « monde civilisé ». Nous, les explorateurs du temps, nous considérons le cabinet de toilette plutôt comme une « capsule de décontamination ».





*Tout le nécessaire
pour nos explorations
rentre dedans.*

*Cabinet de toilette
dans le 700 DG*

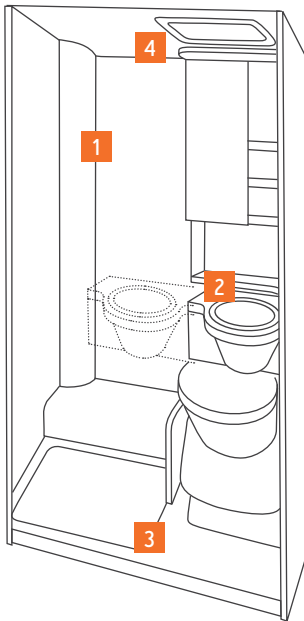

*Lavabo pivotant pour
une grande liberté
de mouvement.*

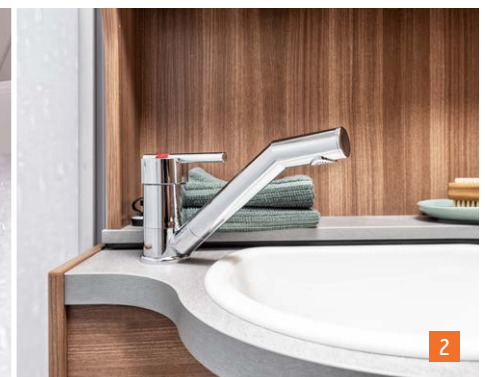
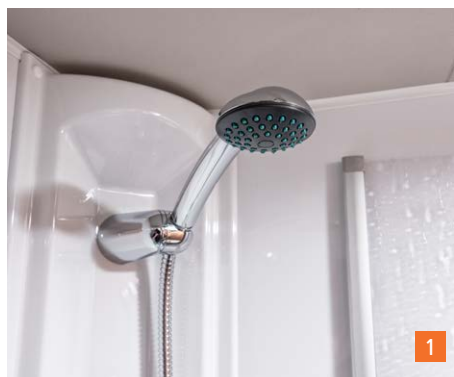
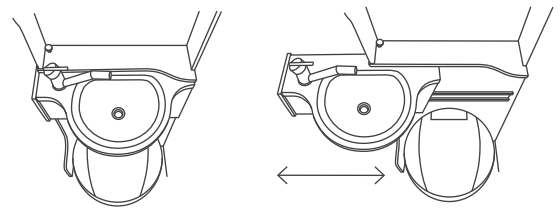

1. Pomme de douche avec jet d'eau agréable.
2. Le robinet est à la fois élégant et facile d'entretien.
3. Accès bas au bac de douche.
4. Porte-serviettes pratique.



Points forts

SEDUIT

grâce aux détails bien pensés.



CHAUD DEVANT, NOS PROCHAINES AVENTURES NOUS ATTENDENT



1



2



3



4



5



6



7

6. Poignées ergonomiques. Les poignées des caissons et des tiroirs sont douces comme des galets.

7. Compartiment séparé pour le gaz. Isolé de la cellule, avec son propre accès.

8. Easy-Travel Box. Tous les branchements techniques réunis à un même endroit.



8

HARMONISÉ

à vos exigences.

550 MG



600 DKG



700 DG



Tissus



TURIN



OCEAN



ALU



LEMON



ACTIVE NAVY*

* Disponible contre supplément

Cara**Core**

**Créateur de tendances
d'un goût parfait.**

L'intégral à la classe et à l'équipement imposant



WEINSBERG

Dein Urlaub!



LE PREMIER INTÉGRAL DE WEINSBERG

Dès le début, nous avons placé très haut nos exigences au cours du développement du CaraCoré. Nous ne voulions réaliser rien de moins qu'un chef-d'œuvre qui viendrait compléter à la perfection la palette de produits de WEINSBERG. Avec une excellente qualité et un design hors du commun. Une association impressionnante de sentiment d'espace, de matériaux de haute qualité et d'un confort de conduite exceptionnel. Un intégral équipé de tous les avantages typiques de la gamme, mais doté en plus des gènes WEINSBERG caractéristiques. Un véhicule de pointe, depuis son look jusqu'à son rapport qualité-prix.



BIEN PENSÉ JUSQUE DANS
LES MOINDRES DÉTAILS.

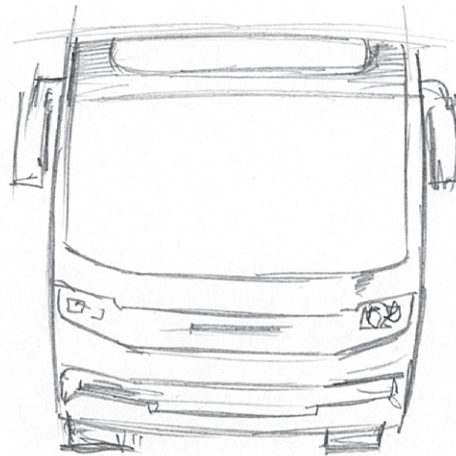
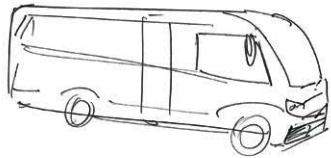

Le CaraCore est un concentré de beaucoup, beaucoup d'expérience et d'une planification cohérente. Un intégral fait partie des constructions les plus complexes. Chez WEINSBERG, nous accordons énormément de précision aux détails. Nous vivons pour la qualité, et c'est exactement cet aspect que nos clients apprécient.



Le premier intégral de WEINSBERG a vu le jour après une phase de développement intense. Il est immédiatement devenu une icône de style suprême.



650 MEG



650 MF



700 MEG

Créateur de tendances d'un goût parfait

Un créateur de tendances d'un goût parfait qui adore la simplicité, ce qui lui confère une présence particulière. Il allie habilement l'utilité au design. La dynamique et la qualité supérieure coulent dans sa tuyauterie. Un caractère bien trempé issu de son ADN WEINSBERG.



4-5 couchages



4 places assises



3 implantations

Longueur totale : 699 – 741 cm



Les accents noirs sur fond blanc soulignent l'avant épuré.



De série en 700 mm de largeur pour toutes les implantations : la porte de cellule KOMFORT avec son système de fermeture type automobile.



Le premier WEINSBERG aux jupes latérales continues. Dans le pack Styling en option, des applications brillantes de couleur noir soulignent le look sportif et stylé.

Au fil des ans, on développe un genre d'instinct sur comment améliorer toujours les choses. Comment extraire le petit quelque chose en plus qui apportera l'effet escompté. Notre expérience est parfaitement déclinée dans le CaraCore. Nous nous sommes posé sciemment de gros défis de design pour créer un véhicule original, de caractère, typé et fort. Tout ceci est bien visible à ses lignes épurées, ses bordures claires et ses surfaces captivantes. Une habitation mobile et explicitement WEINSBERG.

SA VUE LAISSE
BOUCHE BÉE



La calandre et les bordures des phares de couleur noir ultra brillant élégant ne laissent pas indifférents.



Dynamique. Les tabliers de la paroi latérale avec incrustation noire et porte du conducteur avec marche-pied électrique.



Le nouveau support pour feux arrière à LED et les jantes WEINSBERG optionnelles de 17" en aluminium accentuent le look décisif et dynamique.



 **CaraView**
PAR LES INITIÉS



Plus d'informations
à l'adresse :
weinsberg.com/
[caracore-exterieur](https://caracore-exterieur.com/)

Points forts



Feux arrière LED durables affichant le logo WEINSBERG pour une bonne sécurité et une bonne reconnaissance de la marque.

SANS AUCUN DOUTE UNE CATÉGORIE
SPÉCIALE À LUI TOUT SEUL.

Grâce à l'innovation, nous avons eu la possibilité d'explorer de nouvelles voies, tout en utilisant la qualité éprouvée comme base. Pour nous, le CaraCore est à l'origine d'une nouvelle catégorie de véhicules : le profilé amélioré avec lit de pavillon. Maniable comme un profilé et spacieux comme un intégral.



Éclairage performant, look performant : les phares avant à LED de forme cubique.

Le tiroir optionnel du compartiment à gaz simplifie de manière incroyable la manipulation.



Avec le système d'affichage tête haute intégré, le conducteur garde le regard là où il faut. Disponible en option dans le pack Media.



Lignes impressionnantes : le pare-brise panoramique offre une vue périphérique parfaite et plus de sécurité sur la route.

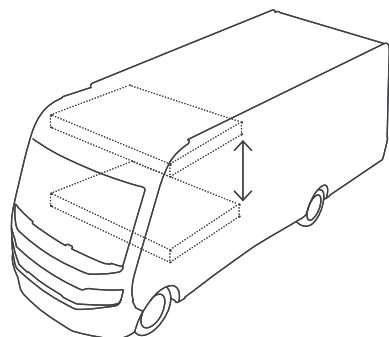

*Affirme ses convictions :
le lit de pavillon de série
pour un confort supplémen-
taire en voyage.*



La vraie grandeur. Le sentiment d'espace est énorme et mis en valeur par le veinage transversal élégant du mobilier.

Des tissus de qualité supérieure et un confort d'assise agréable contribuent à l'harmonie du concept.



Placards supérieurs élégants offrant beaucoup de rangement, rebords intégrés, poignée de meuble WEINSBERG et trappes à surface tactile.

Placement parfait. L'écran LED de 24" dans le pack TV en option.

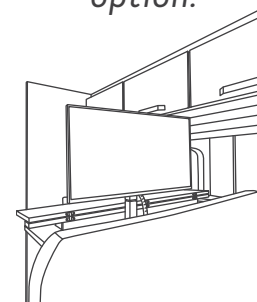



UN DESIGN RÉVOLUTIONNAIRE NÉCESSITE DE LA PRÉCISION.

Tout l'équipe a vécu le travail sur le CaraCore comme un événement particulier. Chacun de nous a instillé à 100 % ses connaissances et ses aptitudes propres. Pouvoir donner vie pas à pas à ce design fabuleux... Un sentiment indescriptible !



Les fauteuils de qualité supérieure installés dans la cabine de conduite garantissent un confort de route optimal.

Avec leurs contours, les fauteuils ergonomiques et pivotants s'intègrent harmonieusement à l'intérieur.

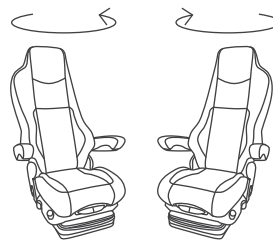

La banquette de dinette latérale et le siège relevable dans le 700 MEG attendent des tablées conviviales.

La construction intégrale confère une nouvelle sensation d'espace dans sa catégorie. L'axe visuel ouvert guide doucement l'œil à travers le véhicule. La transition fluide crée une ambiance unique.

AXES VISUELS OUVERTS,
PARTOUT OÙ LE REGARD PORTE.





Plus d'informations
à l'adresse :

weinsberg.com
caracore

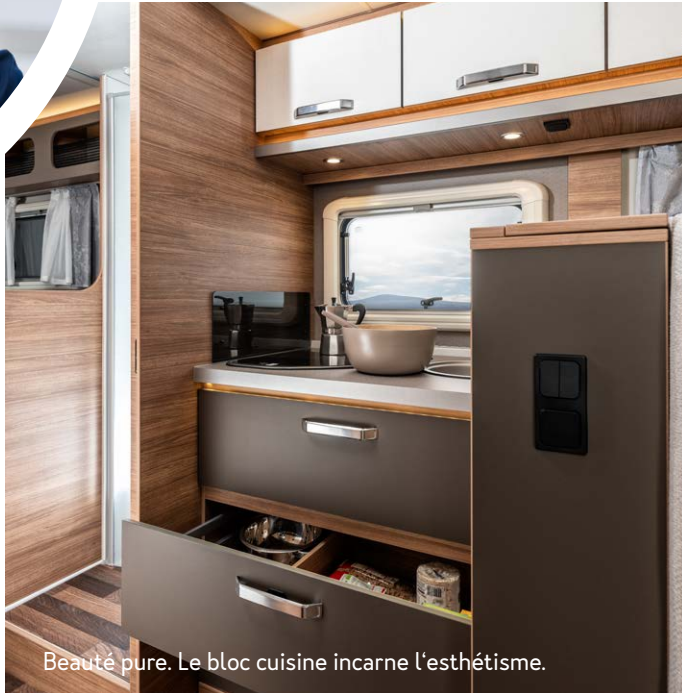

Beauté pure. Le bloc cuisine incarne l'esthétisme.



Grandiose. Le réfrigérateur Slim Tower d'une contenance de 142 litres et la fonction AES de série.



Silencieux. Tiroirs spacieux à fermeture douce.



650 MEG

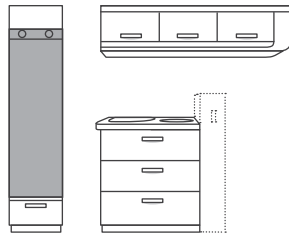

700 MEG / 650 MF

Trio grandiose. Différents concepts de cuisine selon les implantations.



Tout simplement parfait. Le réchaud à 3 feux avec couvercle en verre.



Marquant. L'élément Signature caractéristique WEINSBERG.



DE LA PLACE POUR TOUTE LA GRANDE FAMILLE.

Dès le début, il était évident que le CaraCore incarnait les valeurs de WEINSBERG. Les besoins des familles et la fonctionnalité en font partie. La particularité du CaraCore : le lit de pavillon se situe au-dessus de la cabine et s'abaisse tout simplement quand on en a besoin.



1. Placards supérieurs spacieux sous un nouveau look.

2. Spots LED pratiques qui apportent la lumière aux bons endroits.



Quand le lit de pavillon est abaissé, il offre un couchage douillet pour deux personnes.

Beaucoup d'espace dans la pièce avec le lit abattant.

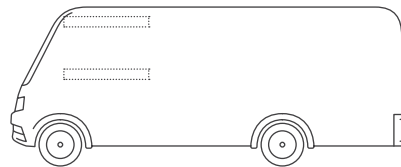

Ambiance de qualité avec LED tactiles même dans la zone du lit de pavillon.

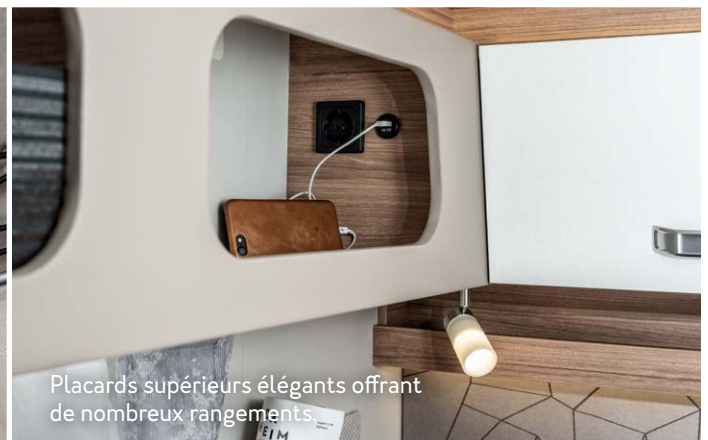

Placards supérieurs élégants offrant de nombreux rangements.



Zone de confort. La zone de couchage dans le 650 MEG et le 700 MEG avec deux lits jumeaux de 2 m installés dans le sens de la longueur. Un design parfait jusque dans les moindres détails : placards supérieurs avec poignées WEINSBERG exclusives et LED tactiles.



COUCHAGES GÉNÉREUX POUR DE BEAUX RÊVES DE VOYAGE.

Le confort de sommeil doit être parfait, c'est pour cela que nous avons installé des lits de plus de deux mètres de longueur. Au premier regard, on ne soupçonne même pas qu'il y a juste en dessous une énorme soute.

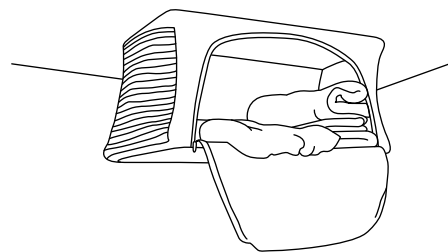

Pliant. La penderie textile est disponible en option.

La zone arrière affiche de nombreux accents esthétiques évidents.



Appliques murales pour un éclairage optimal dans la zone de couchage.

Formes bien définies même au niveau des éléments latéraux revêtus de cuir et dotés de filets en tissu.



Grasse matinée. Dans le lit à deux places du 650 MF avec le matelas EvoPore HRC et l'espace de rangement sous le lit.



Merveilleuse. La dinette peut se transformer en couchage supplémentaire.

Des solutions de rangement intelligentes partout où se pose le regard.

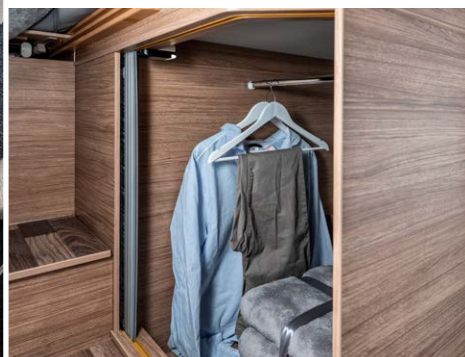



Cabinet de toilette



Design stylé et aux lignes droites dans le plus gros cabinet de toilette extensible de sa catégorie (700 MEG).

Cabinet de toilette dans le
700 MEG / 650 MEG

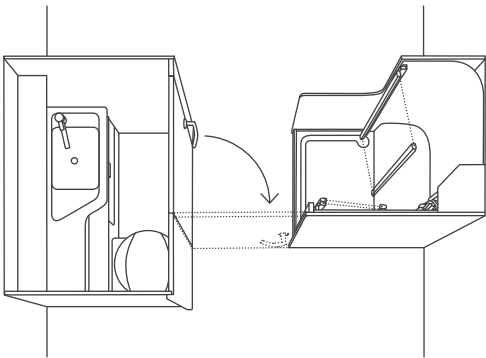

Il suffit de fermer les portes partageant la zone de couchage et l'espace de vie pour obtenir un grand cabinet de toilette extensible dans le 700 MEG

Douche spacieuse pour se sentir bien dans le cabinet de toilette extensible du 700 MEG.

Armoire à miroir à LED élégantes.



**NOMEN EST OMEN
DANS LE CABINET DE TOILETTE.**

L'espace est le sujet primordial du cabinet de toilette, c'est pour cette raison que nous avons conçu le grand cabinet de toilette extensible dans le CaraCore. Les formes caractéristiques se retrouvent même ici : droites, claires et sans fioritures.

Cabinet de toilette dans le 650 MF

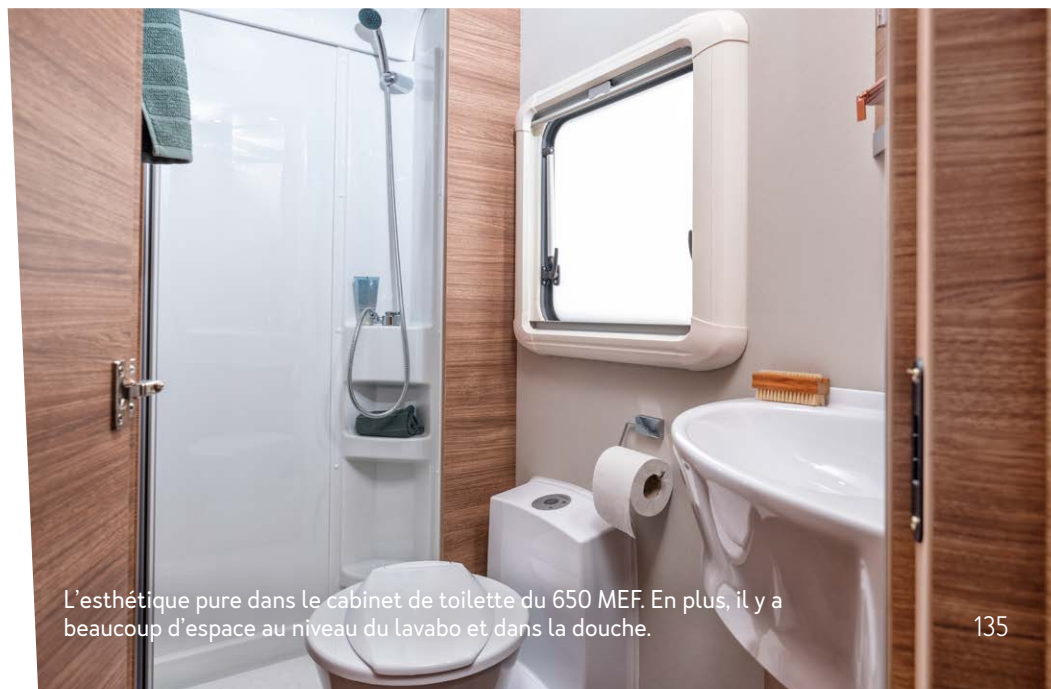
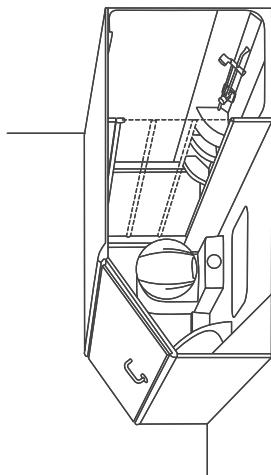

L'esthétique pure dans le cabinet de toilette du 650 MEF. En plus, il y a beaucoup d'espace au niveau du lavabo et dans la douche.



Points forts

SEDUIT

grâce aux détails bien pensés.



CHAQUE DÉTAIL EST UNE OEUVRE
D'ART À LUI TOUT SEUL.



1



2



3



4



5



6



7

6. Easy-Travel-Box. Elle regroupe tous les branchements techniques importants.

7. Marchepied électrique. Pour un accès facile pour le conducteur.

8. Plus grand cabinet de toilette extensible de sa catégorie. Capable d'accueillir jusqu'à trois personnes. (700 MEG)



8

HARMONISÉ

à vos exigences.

650 MF



650 MEG



700 MEG



Tissus



TURIN



BLOOM



DUSK



FOREST



STONE WATER

À FOND DANS LE BONHEUR.

Les portes de camping-cars WEINSBERG aux nombreuses fonctions.



disponible en 600 mm et 700 mm de largeur (selon l'implantation)

ÉQUIPEMENT	KOMFORT*	PREMIUM*	EXKLUSIV*
avec fenêtre, y compris store obscurcissant		•	•
Verrouillage multiple		•	•
Joint (double) contre les averses	•	•	•
Système de fermeture type automobile	•	•	•
2 patères fixes		•	•
2 patères pliables	•	•	•
Limitation de l'ouverture par ressort à pression de gaz		•	•
Rangement pour parapluies		•	•
Charnières masquées		•	•
Poche multifonctionnelle		•	•
Verrouillage centralisé			•
Éclairage d'accueil			•

* Série
 CaraCompact
 CaraHome
 CaraLoft
 CaraSuite
 CaraCore

* Option
 CaraCompact
 CaraHome
 CaraLoft
 CaraSuite
 CaraCore

* Option
 CaraCompact
 CaraHome
 CaraLoft
 CaraSuite
 CaraCore



Nouvelle clé pour système de fermeture à rainure droite et nouvelles poignées et serrures extérieures pour les portes de cellule et les trappes d'entretien.

LES NOUVELLES JANTES EN ALUMINIUM DE WEINSBERG.

Conception WEINSBERG exclusive.



PEINTES ANTHRACITE



POLIES EN NOIR MAT

1. Jantes en aluminium de 17" peintes couleur anthracite, pneus inclus, design WEINSBERG exclusif (235/60R17)

2. Jantes en aluminium de 17" polies en noir mat, pneus inclus, design WEINSBERG exclusif (235/60R17)



PACK DESIGN COZY HOME.

Annoncer la couleur ou apporter des nuances décentes : avec COZY HOME, c'est vous qui choisissez le décor.

Pack comprenant : 2 coussins décoratifs, 2 oreillers, 2 couvertures douces et un chemin de table.

 AQUA	 AVOCADO
 MAGNOLIA	 PEACH
 EARTH	 STONE

DES APPAREILS INTELLIGENTS, UN MAXIMUM DE CONFORT

Systeme de filtration de l'eau BWT - BESTCAMP

Filtre à eau pratique à membrane d'ultrafiltration qui répond à toutes les exigences en matière d'hygiène. Élimine très efficacement les microorganismes de l'eau. Le BWT bestcamp permet d'obtenir une eau parfaite et saine sans produits chimiques. Les systèmes de filtre performants de BWT bestcamp pour camping-cars et CUV de WEINSBERG sont disponibles auprès de partenaires spécialisés du monde entier. En effet, seul le remplacement régulier tous les 6 mois des systèmes de filtre garantit également une qualité supérieure de l'eau et une alimentation en eau sûre. Un raccord « John Guest » de 8 mm permet une installation simple et sans outil, avec une alimentation en eau même sans filtre de rechange.



NOU-
VEAU

Systeme iNet de Truma : chauffage et réserve de gaz sur application*

Le système pratique iNet de Truma, y compris l'application Truma, permet de piloter et de contrôler le chauffage et la climatisation de votre maison mobile partout où que vous soyez. Combien reste-t-il de gaz ? La sonde numérique vous renseigne sur le niveau de gaz sur votre smartphone ou votre tablette.



NOUVEAU
COMPOSANTS
DU PACK
MÉDIA

Pioneer Navgate Evo :*

- ▶ Le système de navigation européen spécialement conçu pour les camping-cars dans 44 pays
- ▶ 5 600 emplacements issus de l'atlas de bord pour camping-cars
- ▶ Manipulation sûre par la commande vocale via le smartphone
- ▶ Écran tactile 7"
- ▶ IRécepteur DAB+ intégré
- ▶ 3 ans de mise à jour des cartes inclus

Affichage tête haute Pioneer :*

l'affichage tête haute intégré améliore la sécurité. Toutes les données importantes sont dans le champ de vision direct, le regard reste donc toujours sur la route. Même les instructions du GPS Navgate EVO s'affichent à ce niveau.

*Composants disponibles en option

VELOCATE GPS-Tracker : plus de sécurité pour votre WEINSBERG*

Le système GPS de géolocalisation innovant de Velocate permet de retrouver facilement un camping-car ou un CUV en cas de vol grâce au pilotage intuitif par application et grâce au mode d'alarme silencieuse. Autonome, il fonctionne sans alimentation électrique pendant jusqu'à 3 mois.



*Composants disponibles en option

Support arrière* GA-Actuation e.hit :

Motorisé, avec une force portante suffisante et associé à un attelage de remorque amovible, le support arrière est extrêmement pratique. Sur simple pression d'un bouton, deux bras pivotants sortent et dès que la base accessoire avec feux arrière LED escamotables est poussée dessus, la liaison électrique avec le camping-car se fait immédiatement.



TOUT CE QUI PEUT RENDRE VOS VACANCES ENCORE PLUS BELLES

WEINSBERG – pour les familles, le terrain et les porte-monnaie. Tout comme votre véhicule WEINSBERG, la collection WEINSBERG satisfait à toutes les exigences. Disponible auprès de votre revendeur WEINSBERG ou en ligne à l'adresse shop.weinsberg.com.



 **Frankana Freiko®**

1. Gourde de 800ml Classic Sport en acier inoxydable. Facile à nettoyer. Contenance 800 ml, dimensions : 7x 25 cm, poids : 256 g
Réf. 651/0233 | **29,90 €**

2. Fauteuil de camping en tubes d'aluminium, 8 réglages différents, dossier de 76 cm de hauteur. Charge admissible : 100 kg, châssis : aluminium Réf. 651/022 | **79,95 €**

3. Table de camping Accordeon 100 x 68 cm de Dukdalf avec plateau de table en Sevelit résistant aux intempéries. Réglable en hauteur : 57 - 74 cm, matériau : acier, charge admissible max. : 50 kg. Réf. 651/021 | **82,90 €**

4. Chariot de transport à roues profilées de 10 cm de large et charge admissible max. de 75 kg. Dimensions : 131 x 60 x 98 cm, poids : 11,9 kg Réf. 51 011 | **139,00 €**

5. Quatre gobelets à anse en Resylin. Avec système anti-dérapant. Réf. 651/024 | **19,90 €**

Tous les prix sont en euros, TVA de 20 % comprise.

PAR CONSÉQUENT, VÉRIFIEZ AVANT
DE VOUS ENGAGER...



Louez
désormais à
l'étranger!

Vous souhaitez faire l'achat d'un véhicule de loisirs mais vous aimeriez faire un test auparavant, afin de vous assurer que c'est bien ce qui vous convient ? L'offre RENT AND TRAVEL est exactement faite pour vous. Cherchez confortablement en ligne ou dans une agence de voyages votre implantation préférée. Avec son réseau de 150 points de location à travers l'Allemagne, plus de 1 650 véhicules de location

et plus de 360 agences de voyages partenaires, RENT AND TRAVEL saura vous guider pour faire le bon choix de véhicule. En outre, profitez de notre portefeuille de prestations telles que les itinéraires conseillés et des nombreuses coopérations avec les terrains de camping et les aires pour camping-cars. Nous vous souhaitons beaucoup de plaisir pour votre test vacances en pratique !

- Dans plus de **150 stations** de location, avec **1.650 véhicules** de disponibles.
- Réservations en ligne sur **www.rentandtravel.de** ou auprès de nos **360 agences de voyages** partenaires.



Découvrez tous nos points de location sur www.rentandtravel.de



www.weinsberg.com/carakids



L'AMOUR DES VOYAGES, C'EST DANS LA FAMILLE.

Des jeux et la sécurité pour les plus jeunes.



Partager des aventures avec ceux qu'on aime, qu'y a-t-il de plus beau ? C'est une des raisons pour lesquelles toutes les implantations des caravanes et camping-cars WEINSBERG sont conçus pour des voyages confortables en famille. CaraKids va plus loin et vise surtout les souhaits et besoins des voya-

geurs les plus jeunes. Pour qu'en fait, tout le monde en profite : les adultes sont assurés que leurs enfants sont en sécurité à bord. Et les enfants adorent donner libre cours à leur imagination et énergie à des activités adaptées à leur âge. On dirait qu'on va drôlement s'amuser, non ? Tout à fait !



MARKUS SÄMMER

@thegreatoutdoorsbook



Disponible sur shop.weinsberg.com

La CaraLoft nous a emmenés au lac Ammersee et dans les Préalpes, pour y faire du sport et trouver l'inspiration de notre prochain livre de recettes. Dire que nous avons fait un beau voyage est un euphémisme. La #teamWEINSBERG est géniale !



Avec le CaraCompact, nous sommes simplement partis tout droit. La sensation de conduite est géniale, tout comme la place disponible. C'est tout simplement super d'appartenir à la #teamWEINSBERG.



NINA ET FELIX

@halloleben

#team WEINSBERG



ENRICO KÜHN

@enicokuehn

En tant que membre de la #teamWEINSBERG, nous avons sillonné dans la CaraTour l'Allemagne, l'Autriche, le Tyrol du sud, l'Italie et la Slovénie, et nous avons apprécié chaque moment. Nous nous réjouissons déjà de notre prochain voyage.



La #teamWEINSBERG écrit des histoires de voyage et les partage avec la communauté. Les impressions qu'elle laisse sont captivantes.
Sharing is caring : quelles ont été vos découvertes lors de vos voyages avec un véhicule WEINSBERG ? Tout le monde est bienvenu dans la #teamWEINSBERG !

WEINSBERG

Dein Urlaub!



← Vous trouverez nos caravanes
dans notre catalogue des caravanes
de WEINSBERG.

Rendez-nous visite sur
les médias sociaux et
dans notre Fanshop.



facebook.weinsberg.com



instagram.weinsberg.com



youtube.weinsberg.com



shop.weinsberg.com

Les informations concernant la portée, les dimensions et le poids ainsi que l'apparence de la livraison sont basées sur notre état de connaissance actuel au moment de la mise sous presse [07/2019]. Nous nous réservons le droit d'apporter des modifications à l'équipement, aux données techniques, aux équipements de série et aux prix. Après conclusion du contrat, nous nous réservons le droit d'apporter des modifications techniques à la structure, à condition qu'elles soient réalisées en raison de progrès technique et raisonnablement acceptables pour le client. Nous nous réservons aussi le droit d'apporter des modifications mineures (même après la conclusion du contrat) de couleur et de la qualité d'origine, si celles-ci ne peuvent être évitées en raison de la nature du matériau (par exemple, des écarts de couleur allant jusqu'à environ 2,0 dE entre la peinture sur tôle et la peinture sur PRV/plastique) et si elles restent raisonnablement acceptables pour le client. Les illustrations montrent en partie des équipements optionnels disponibles contre supplément ou des caractéristiques d'équipement de prototypes/études qui ne correspondent pas à la version de série et dans certains cas ne seront pas disponibles comme options. Des écarts de couleur sont possibles en raison du processus d'impression. Avant d'acheter un véhicule, veuillez donc consulter un revendeur agréé qui pourra vous fournir des informations complètes sur l'état actuel de la série. Les décorations présentes dans le catalogue ne sont pas incluses dans la livraison. Veuillez également consulter les informations contenues dans la liste actuelle des prix, en particulier en ce qui concerne les poids, les capacités de charge des véhicules et les tolérances. La reproduction intégrale ou en partie n'est possible qu'après l'autorisation écrite préalable de Knaus Tabbert GmbH. Concernant les illustrations dans nos catalogues et les dimensions indiquées il s'agit d'exemples non contractuel. Les dimensions ne sont que des valeurs approximatives et sont indiqués seulement pour la commodité à titre d'illustration générale, elles ne représentent pas les propriétés garanties du produit. Pour les dimensions exactes, veuillez contacter les partenaires commerciaux officiels de WEINSBERG. KNAUS ne saurait être tenu responsable en cas d'éventuelles erreurs d'impression ou d'omission.

www.weinsberg.com

R08116565FR

Knaus Tabbert GmbH Helmut-Knaus-Str. 1 D-94118 Jandelsbrunn