



Collection 2015

LE CHARME À LA FRANÇAISE





RAPIDO
OU LE CHARME
À LA FRANÇAISE
ÉLEVÉ
AU RANG D'ART
DE VIVRE



RAPIDO, PLUS QUE JAMAIS LA RÉFÉRENCE

À l'heure où s'effacent les repères sur le marché foisonnant du Camping-Car, RAPIDO présente, plus que jamais les vertus d'une marque fiable, engagée dans une démarche de qualité, orientée vers la satisfaction clients, et reconnue pour sa capacité d'innovation.

Nos clients nous sont fidèles, et plus de la moitié en est à son deuxième ou troisième RAPIDO.

La marque se distingue aussi sur le marché de l'occasion, avec une valeur de revente plus élevée que celle de nombreux autres modèles...

Ambiance chaleureuse, souci du détail : nos valeurs n'ont pas changé. Elles transcendent même, cette année, les codes du raffinement intérieur. De la noblesse du mobilier massif à l'ambiance nautique des équipets dans le salon, RAPIDO reste la référence.

La France. À sa seule évocation, les yeux des épicuriens brillent, les papilles des fins gourmets sont stimulées et tous les sens des amateurs d'art de vivre sont éveillés. Si la patrie de Voltaire est depuis longtemps la destination touristique N°1 dans le monde, sans doute le doit-elle à un certain charme que les visiteurs ne retrouvent pas ailleurs : un art de vivre... à la française.

Cet art de vivre - que beaucoup envient - est une délicate alchimie où le goût du beau rejoint le culte de l'excellence, la recherche du bon s'associe à la poursuite de l'élégance et où le bien-être passe par la quête du savoir-vivre.

Mais cet art de vivre à la française existerait-il sans l'art de la création Haute Couture, sans l'héritage gastronomique perpétué de grands chefs en chefs « étoilés », sans une parfaite maîtrise de l'univers du luxe ? C'est en s'inspirant de ces valeurs que RAPIDO construit ses camping-cars et se tourne résolument vers le haut de gamme.

De cette philosophie de vie, de ce charme si français, RAPIDO est le constructeur qui en retranscrit le plus l'esprit haut de gamme. Comment ne pas ressentir un certain contentement en contemplant le design extérieur et

la ligne moderne et racée des carrosseries, ou une fois passée la porte d'entrée, en admirant le raffinement des moulures d'essences de bois massif rehaussées d'une brillance qui illumine et réchauffe l'intérieur ?

Comment, en passant la main sur la sellerie et toucher du doigt les matières nobles qui composent le mobilier, ne pas penser à la tradition des « petites mains » qui œuvrent dans les maisons de haute couture ? Comment encore, en découvrant les dernières innovations technologiques, ne pas voir l'expression du génie français ? Et comment enfin, en contemplant les paysages à travers les larges baies vitrées, ne pas les imaginer comme autant de toiles de maîtres ?

La route confirme que le plus important n'est pas la destination mais bien le voyage. Car, quel que soit le modèle de la Collection 2015 RAPIDO, tous partagent cette même ambiance délicate, ce confort plaisant et si précieux, cette sensation de bien-être où l'instant présent est savouré pleinement, où le temps s'écoule à votre rythme...

RAPIDO ou un art de (bien) vivre à la française qui vous emmènera loin. Plus loin que vous ne l'imaginez.





UNE AMBIANCE CHALEUREUSE INÉGALÉE

L'esprit RAPIDO se distingue par une ambiance chaleureuse sans équivalence. Cette ambiance modelée depuis de nombreuses années a bénéficié de l'écoute attentive que porte RAPIDO à sa clientèle, et d'une recherche constante de la Marque pour faire de ses intérieurs de véritables invitations au cocooning : ergonomie très étudiée, sentiment de bien-être, matières douces au toucher...

Cette année, vous allez retrouver les lignes de mobiliers qui ont fait le succès de RAPIDO. Ainsi, dès la Série 6, vous accédez au prestigieux mobilier ELEGANCE avec bois massif. Vous pouvez aussi choisir le mobilier MONTALCINO, très contemporain et lumineux dans le choix de son coloris. Tous les salons et chambres bénéficient d'un éclairage LED technologique à basse consommation, du plus bel effet.





VALEURS SÛRES ET NOUVEAUTÉS !

Toutes les lignes de mobiliers et de tissus ont rencontré un vif succès et sont reconduites sur la collection 2015, agrémentées de nouveautés !

La nouvelle Collection 2015 confirme le retour aux vraies valeurs RAPIDO, avec ses mobiliers de grande qualité. Ils offrent le choix entre des styles classiques ou contemporains, pour satisfaire toutes les envies.

À l'intérieur de la cellule, le bois véritable se mêle au cuir, au métal chromé ou à l'aluminium brossé, sur les Profils comme les Intégraux. RAPIDO utilise de l'érable massif sur plusieurs pièces de mobilier pour donner à ses intérieurs ce cachet si propre à la Marque. Sur les corniches, les seuils de marche, les moulures des portes, les tables ou le plan de travail cuisine (selon les modèles), RAPIDO appose ainsi sa signature depuis plus de 50 ans. Les teintes de bois du mobilier sont soigneusement choisies pour s'accorder harmonieusement au style intérieur et aux autres matériaux utilisés. Une fois de plus, RAPIDO donne le ton ❶. Éléphants cocons baignés de lumière, les intérieurs RAPIDO doivent également leur ambiance unique à un éclairage 100% LED subtilement disposé : plafond cerclé de lumière dans la chambre, éclairage d'ambiance dans le salon, variation de lumière, toit ouvrant, porte cellule avec baie, etc (sur certains modèles selon les séries).

TOUJOURS PLUS DE RAFFINEMENT : NOUVELLE AMBIANCE EXCLUSIVE DESIGN EDITION

La Collection 2015 comprend 3 séries Design Edition suréquipées, symboles du luxe raffiné de RAPIDO : les séries 70dF/FF, 90dF, et 10. Ces modèles offrent l'opportunité de jouir d'un camping-car d'exception, un modèle précieux que vous ne croiserez pas souvent sur les routes. Leur décoration est à l'image de cette édition exclusive : sublimée par une multitude de détails raffinés ❷. Ici, un habillage de LED fait scintiller le plafond de la chambre ❸ ; là, c'est un placage bois véritable, associé à un bois massif verni multicouche digne des yachts les plus luxueux (sur série 10), qui orne la cuisine et le salon. Complétés par des éclairages d'ambiance, y compris sous le plan de cuisine, moulures, miroirs, le style est racé, et distinguera ses propriétaires. Misant sur une somptueuse atmosphère faite de lumière et de matériaux nobles, les modèles Design Edition subliment l'art de voyager selon RAPIDO.

PERSONNALISEZ VOTRE SALON

RAPIDO a imaginé plusieurs ambiances pour votre intérieur, toutes empreintes de chaleur et de douceur. Sur les Profils Série 6/6FF, 70dF/FF et Intégraux Série 8F et 9dF, il ne tient qu'à vous de composer le style qui vous plaît, en associant l'un des 10 tissus et cuirs de votre choix à l'une des 2 ambiances de mobilier : ELEGANCE ❹ ou MONTALCINO ❺.

Pour un intérieur de grand standing, élégant ou résolument contemporain.

Pour choisir votre tissu :
> Rendez-vous page 98.



RAPIDO copié mais jamais égale
PAROIS POLYESTER
 > MÉTAL SIMPLE OU POLYESTER
 ANTICHOC = FROID OU CHAUD
 AU TOUCHER ?
**VÉRIFIEZ :
 TOUCHEZ LA PAROI !**



1

L'INNOVATION TECHNIQUE DANS LES GÈNES DE RAPIDO

Des matériaux innovants aux principes de conception intelligents, RAPIDO établit les nouvelles références techniques des camping-cars de demain.



2



3

Une méthode de fabrication exclusive.

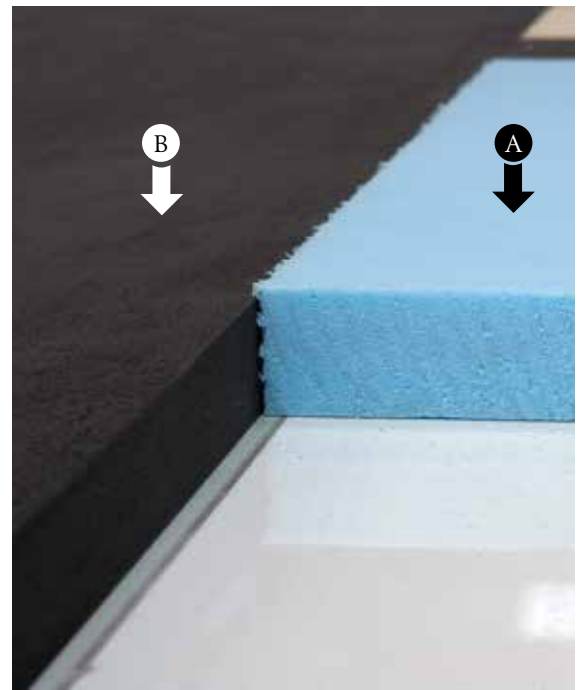

À L'EXTÉRIEUR : LA CARROSSERIE RAPIDO FAIT TOUTE LA DIFFÉRENCE

Notre Bureau d'études recherche continuellement des solutions innovantes (matériaux, technologies...) pour vous apporter le meilleur de la technicité.

La carrosserie puise son design à la fois robuste et racé dans des matériaux tels que le Polyester, façonnés pour allier style et ergonomie. L'ensemble de la gamme est équipée de bas de caisse et jambages (selon modèles) couleur « gris champagne ». ❶ Les profilés de la Série 70 (dF et FF) se distinguent par une carrosserie de coloris blanc avec une décoration grise. Les cabines, bas de caisse et jambages sont quant à eux gris silver métal.

GEL COAT : PROTECTION RENFORCÉE

❷ RAPIDO utilise un gel-coat « haute technologie » qui protège la carrosserie de votre camping-car des agressions climatiques et en particulier des U.V. La qualité de cette résine (gel coat) est essentielle. Elle assure à votre camping-car sa longévité, son étanchéité et son aspect brillant.

100% POLYESTER ET RÉSISTANCE ANTICHOCS ACCRUE

RAPIDO utilise du polyester pour les parois et les toits de ses véhicules. L'ensemble de la gamme offre ainsi une excellente résistance aux impacts extérieurs, (rayures, petits chocs), et bien meilleure comparée à une surface en tôle.

> Le saviez-vous ?

Un soubassement polyester sur toute la gamme ? RAPIDO l'a fait. Parfaitement protégés contre le froid, les intempéries, le sel, ... les RAPIDO sont faits pour durer. Autre exemple : les faces intérieures des portillons de soute sont en Polyester, pour absorber les chocs lors des manipulations des tables, chaises, vélos...

C'est pour ces raisons que RAPIDO fait le choix du Polyester pour 100% de ses modèles.

> Le saviez-vous ?

Comment reconnaître une carrosserie en polyester ? Posez la main sur la paroi du véhicule. Contrairement aux carrosseries en métal, les parois d'un RAPIDO ne sont pas froides. Vous sentez la chaleur sous votre main ? La preuve est faite qu'il s'agit d'une paroi en polyester !

ÉTANCHÉITÉ SANS FAILLE

❸ Une partie de la gamme est équipée d'un toit à recouvrement.

Chaque véhicule en sortie de chaîne passe dans un tunnel avec projection d'eau pour tester l'étanchéité.

DES CARROSSERIES BIEN PROTÉGÉES : STYROFOAM ET POLYURÉTHANE

> Le saviez-vous ?

Fort d'une longue expérience en tant que constructeur de camping-cars, RAPIDO porte une attention toute particulière à l'isolation avec l'utilisation d'un matériau, le Styrofoam, qui possède des propriétés de haute isolation phonique et thermique et de légèreté reconnues (ce qui est loin d'être le cas du polystyrène utilisé par d'autres constructeurs).

> Le saviez-vous ?

Si le Styrofoam A protège les carrosseries du froid, le polyuréthane B les protège des chocs et de l'humidité. Sur tous les véhicules de la Collection 2015, RAPIDO utilise du polyuréthane pour réaliser l'ossature en périphérie de carrosserie, sur les zones les plus exposées aux intempéries : on le retrouve selon les séries, sur les tasseaux de l'entourage du véhicule (toit, parois) sur tous les planchers et selon les modèles sur le contour de la porte de la cellule et des baies cabine...

À la fois imputrescible, léger et extrêmement solide, le polyuréthane confère aux carrosseries RAPIDO une plus longue durée de vie que celles de certains autres constructeurs.



FIABILITÉ : VOYAGER EN RAPIDO, C'EST VOYAGER L'ESPRIT TRANQUILLE



1961

Lancement de la première caravane RAPIDO

1983

Sortie du Randonneur 410, premier camping-car RAPIDO

1992

Premier Intégral RAPIDO

2010

Lancement des premiers VANS RAPIDO et des camping-cars poids-lourds avec la Série 10

2014

Lancement de la nouvelle série DISTINCTION

LA MARQUE HAUT DE GAMME EN EUROPE

UN CŒUR À L'OUEST

① La clientèle RAPIDO a souvent connu une première expérience de camping-car. Son exigence oblige chaque année RAPIDO à progresser. Tous ses camping-cars sont assemblés dans son usine, à Mayenne (53), et le mobilier y est entièrement fabriqué, au sein de sa menuiserie. La fabrication française est pour RAPIDO un gage de qualité : application des normes européennes ; nombreux tests et contrôles. La construction de notre deuxième usine en 2008 a contribué à la mise en place d'une nouvelle organisation avec des standards qualité encore plus exigeants. Ainsi, chaque véhicule fait l'objet d'un contrôle continu sur la ligne et en sortie de ligne, ainsi que d'un contrôle d'étanchéité.

AMÉLIORATION CONTINUE DE LA QUALITÉ ET INNOVATION

② Tout est ainsi réuni pour allier fiabilité et performance. La recherche permanente de l'amélioration de nos produits repose sur une démarche orientée vers l'innovation et requiert un fort investissement en recherche et développement avec des tests réalisés en situation réelle. Par exemple, nous testons la fiabilité de nos véhicules sur circuits routiers avec des pistes conçues spécialement pour

mesurer le vieillissement des structures, et ainsi notre bureau d'études apporte les meilleures solutions pour vous garantir un excellent confort routier. D'autres tests sont réalisés en chambre froide avec capteurs thermiques, nous permettant de mesurer les déperditions de chaleur. Les solutions techniques apportées ont rencontré un vrai succès auprès de la clientèle nordique, et aussi auprès des clients qui vont en montagne lors des périodes d'hiver. C'est pour ces raisons que le sérieux technologique de RAPIDO est reconnu et bien souvent copié.

UNE QUALITÉ DE FABRICATION DIGNE DE NOTRE PREMIER MÉTIER D'ÉBÉNISTE

Depuis plus de 50 ans, l'entreprise est toujours familiale et garde cet esprit d'artisan avec le vrai souci du détail. La volonté de conserver un mobilier avec des essences en bois massif est toujours une réalité, et la conception même du mobilier est pensée pour durer dans le temps.

③ Devenue depuis longtemps une référence de qualité, la menuiserie RAPIDO symbolise parfaitement les valeurs de la marque : l'alliance entre la modernité et la tradition. Les menuisiers utilisent en effet depuis les tous premiers modèles, du bois de haute qualité.

Le même soin, la même attention sont apportés au mobilier de chaque série, et le vernis est appliqué à la main. C'est grâce à ses finitions minutieuses que RAPIDO est reconnu dans toute l'Europe pour la qualité de ses produits.



3

Historiquement, le fondateur de la Marque, Monsieur Constant ROUSSEAU était artisan ébéniste, proche des matériaux nobles, travaillant tous types de bois.

PLUS DE 50 ANS D'EXPÉRIENCE ET D'INNOVATIONS AU SERVICE DE L'AVENTURE

Parti d'une caravane pliante à vocation populaire, RAPIDO a su se hisser jusqu'à une place de leader en devenant le fabricant de véhicules de loisirs Haut de Gamme reconnu dans toute l'Europe. La société RAPIDO est née de l'esprit créatif de Constant Rousseau : en 1961 il invente et fabrique, pour ses propres vacances, une caravane pliante en toile qui repose sur un châssis et qui peut servir de remorque le reste de l'année. Durant 30 ans, ce modèle novateur est fabriqué à 34 900 exemplaires, dont la moitié est destinée à l'export. En se perfectionnant d'année en année, la caravane pliante fascine et reçoit plusieurs

distinctions pour son ingéniosité, parmi lesquelles le 1^{er} prix au concours Lépine. Pierre Rousseau rejoint l'entreprise en 1976 pour travailler avec son père. Très vite, il songe à concevoir des camping-cars. Le premier modèle sort de l'usine en 1983 : c'est le Randonneur 410. Pierre Rousseau prend la direction de la société en 1985, à la disparition de son père. L'année 1987 constitue un véritable tournant pour RAPIDO : la société lance une gamme généraliste de camping-cars, entrant ainsi pour la première fois dans le cœur du marché. RAPIDO réalise alors des modèles profilés et à capucine puis un peu plus tard, une gamme de modèles à carrosserie intégrale. Aujourd'hui, le catalogue est rédigé en 9 langues différentes et près de la moitié de la production est exportée. Les temps ont changé mais la philosophie demeure : le souci du travail bien fait.

UN GROUPE EUROPÉEN, UNE MARQUE FRANÇAISE

D'une marque française de qualité, RAPIDO est devenue un Groupe européen, leader sur le marché du camping-car haut de gamme. Un rayonnement qui s'appuie avant tout sur l'esprit de qualité de RAPIDO et le rachat de marques spécialisées dans différents segments du véhicule de loisirs. De 1993 à 2013, le Groupe RAPIDO s'est peu à peu agrandi avec les marques ESTEREL (1993), RAPIDHOME (1998), FLEURETTE (2005), ITINEO (création de la marque en 2006), CAMPEREVE (2009) et WESTFALIA (2010). Fleuron de l'industrie allemande des véhicules de loisirs, WESTFALIA renforce encore la dimension européenne du Groupe RAPIDO.

Pour choisir votre RAPIDO,



Profilés

Serie 6/6 B/6FF

6B, 6FF = Lit plafond

Serie 70dF/FF Design Edition

Châssis Fiat AL-KO - FF = Lit plafond

Serie 8F

Lit transversal
Sur soute



803F 5,99 m



883F 6,99 m

Lit principal plafond
(salon ou cabine)



600FF 5,99 m

Lit longitudinal



676FF 6,99 m

Lit central réglable en hauteur avec soute à hauteur variable
(sauf 640, 840F)



640/640 B 6,49 m



2015 680 6,99 m



2015 681/681 B 7,39 m



691 7,39 m



691FF 7,39 m



2015 7090dF 7,39 m



2015 7090FF 7,79 m



840F 6,59 m



2015 880F 6,99 m



881F 7,39 m



2015 890F 7,39 m

Lits jumeaux



666 7,39 m



2015 7066dF (ALDE)* 7,39 m



2015 866F 7,39 m



7065FF (ALDE) 7,79 m

Lits modulables

commencez par choisir votre implantation



Intégraux

Serie 9dF

Serie 90dF/dFH Design Edition

Serie 10 Design Edition

Serie Distinction

Châssis Fiat AL-KO

Châssis Fiat AL-KO

Châssis Fiat AL-KO



9083dF 6,99 m



9048dF 6,49 m



2015 9094dF 7,39 m



2015 980dF 6,99 m



9090dF (ALDE)* 7,39 m



10000dFH 8,49 m



2015 i81 7,39 m



990dF 7,39 m



9000dFH 7,99 m



10001dFH 8,49 m



2015 i90 7,39 m



9066dF (ALDE)* 7,39 m



9005dFH 7,99 m



2015 9060dF Mobily 7,39 m



SERIE 6/6B/6FF

640/640B | 666 | 680 | 681/681B | 691

600FF | 676FF | 691FF

LE PROFILÉ PERSONNALISABLE

VOUS AVEZ DIT « SUR MESURE » ?

La Série 6/6B/6FF incarne tout le savoir-faire et le goût des belles finitions, - jusque dans les moindres détails - de RAPIDO. Le design extérieur évolue et devient plus racé, adapté au porteur. À l'intérieur, l'ambiance de la cabine avant a été redessiné façon « intégral » avec un éclairage d'ambiance indirect LED pour plus de chaleur. Là, vous retrouverez les implantations RAPIDO dans ce qu'elles ont de meilleur. Une personnalisation digne de la confection sur mesure (de la décoration intérieure au lit plafond, aux lits jumeaux haut ou bas...). Et deux styles de mobiliers, au choix, issus d'une certaine idée du haut de gamme à la française :

ELEGANCE, un raffinement qui impose son standing, avec ses moulures bois d'érable massif ; MONTALCINO, aux tendances contemporaines toutes en finitions brillantes et lumineuses.

Cette Série, généreuse en équipements de série, offre un bel habitacle où la lumière est une invitée permanente.

Et si le RAPIDO 640 (innovation RAPIDO qui a reçu de nombreuses récompenses internationales dont « Motorhome of the Year » en GB) se distingue par sa compacité, il émane toutefois de ses 6,49 m une prestance affirmée à travers ses grands espaces de vie, ses larges ouvertures et ses équipements soignés.

« FF » : For Family = pour la famille ou For Four = pour 4.



PROFILÉS CHÂSSIS SPÉCIAL AVEC VOIE ARRIÈRE ÉLARGIE

Lit plafond de série (2 places) : 600FF, 676FF, 691FF

Lit plafond en option (1 place) : 640B, 681B

Lits jumeaux hauts ou bas : 666

PTAC 3,5 T. Tous les modèles sont disponibles aussi en version poids lourd 3,650 T (ou avec option payante châssis renforcé (sauf 640, 600FF) : 4,25 T si 148 ch/4,4 T si 178 ch).







640



640

TV non fournie / Hotte (option ou Pack RAPIDO) / Couvre-lit, tissus et moustiquaire en option.



640

LE 640/640B

Modèle déposé par RAPIDO, le 640 est le plus compact de la catégorie avec lit central.

Un confort inégalé dans seulement 6,49 m : douche séparée, grand frigo, baie panoramique, 4 places route, 3 couchages (ou 4 sur 640B) et des espaces jour et nuit bien pensés, avec cloison de séparation.



640B





691FF



691FF



680





SERIE 6/6B/6FF

PROFILÉS CHÂSSIS SPÉCIAL AVEC VOIE ARRIÈRE ÉLARGIE



PERSONNALISEZ VOTRE RAPIDO !

Au choix sur la Série 6 / 6B / 6FF :

- 2 mobiliers : ELEGANCE ou MONTALCINO
- Lits hauts ou bas (avec hauteur de soute différente) pour le 666
- 10 implantations
- Un large choix de tissus (en option)
- Avec ou sans lit pavillon (selon modèle/en option)
- Une longue liste d'équipements au choix (en option)
- PTAC 3,5 T. Disponible aussi en version poids lourd :
PTAC 3,650 T (ou avec option payante châssis renforcé (sauf 640/640B, 600FF) :
4,25 T si 148 ch/4,4 T si 178 ch)

5.99 m
600FF

6.49 m
640/640B

6.99 m
680
676FF

7.39 m
666
681/681B
691
691FF

640

*
x 4 | x 4 | 2+1



640B

*
x 4 | x 4 | B=3+1



** 6.49 m x 2.35 m

666

*
x 4 | x 5 | 2+2

120 cm
Lits hauts

OU

66 cm
Lits bas



** 7.39 m x 2.35 m



SERIE 6/6B/6FF

680

Nouveauté

20
15

 *		
x 4	x 5	2+1



6.99 m x 2.35 m

681

 *		
x 4	x 5	2+2



681B

 *		
x 4	x 5	B=3+2



Nouveauté

20
15

7.39 m x 2.35 m

691

 *		
x 4	x 5	2+2



7.39 m x 2.35 m

PROFILÉS CHÂSSIS SPÉCIAL AVEC VOIE ARRIÈRE ÉLARGIE

600FF

 *		
x 4	x 6	2+2



5.99 m x 2.35 m

676FF

 *		
x 4	x 6	x 4

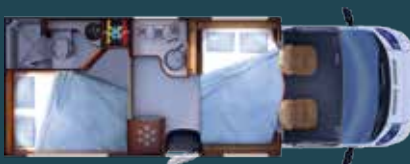

6.99 m x 2.35 m

691FF

 *		
x 4	x 5	x 4



7.39 m x 2.35 m

* Places ceintures, pour nombre places carte grise voir guide technique.



SERIE 6/6B/6FF



NOUVELLE BAIE DOUBLE VITRAGE
AVEC CADRE POLYURÉTHANE AVEC STORE
ET MOUSTIQUAIRE INTÉGRÉS

IMPLANTATIONS DISPONIBLES AVEC LIT PLAFOND :
> LIT DOUBLE DE SÉRIE SUR 600FF, 676FF ET 691FF
> LIT SIMPLE EN OPTION SUR 640B ET 681B

TOIT POLYESTER ANTICHOCS
FAÇADE POLYESTER ANTICHOCS

TOIT PANORAMIQUE OUVRANT

NOUVEAU DESIGN
PROFILAGE PLUS
AÉRODYNAMIQUE



LIT CENTRAL RÉGLABLE
EN HAUTEUR DE 300 MM
AVEC GRANDE SOUTÈ
(680, 681, 691, 691FF)

PORTE BAIE EN OPTION,
(DE SÉRIE SUR 640)

STRUCTURE DE
CARROSSERIE PLANCHER
AVEC POLYURÉTHANE

NOUVELLE
FACE AVANT FIAT

BAS DE CAISSE, PARE-CHOCS ARRIÈRE COULEUR
« GRIS CHAMPAGNE » ET FAÇADES « BLANC IVOIRE »

SOUBASSEMENT DE PROTECTION POLYESTER

DEUX MOBILIERS AU CHOIX, AVEC ÉQUIPETS
(COMPARTIMENTS DE RANGEMENT) RÉTROÉCLAIRÉS À LED



**MOBILIER
ELEGANCE,**
de grand standing, avec
moules bois d'érable massif.



**MOBILIER
MONTALCINO,**
contemporain avec finition
brillante et lumineuse.

PRIVILÈGES

- » Face arrière style « automobile »
- » Bas de caisse couleur « gris Champagne »
- » Salon avant facilement transformable en couchage
- » Lits jumeaux hauts (avec soute 120 cm) ou bas (avec soute 68 cm) pour le 666
- » Lits permanents et plafond avec matelas BULTEX®
- » 5 modèles avec lit plafond : 640B, 681B, 600FF, 676FF et 691FF
- » Meuble TV écran plat 19 pouces (TV non fournie)
- » Bordure du plan de travail en érable massif (mobilier ELEGANCE) ou chant plat (mobilier MONTALCINO)
- » Grand frigo AES 150 L (134 L sur 680)
- » Nouveau réchaud 3 feux en ligne avec plan de travail agrandi (sauf 640)
- » Cuisine avec tiroirs à rappel avec verrouillage centralisé. Couleur blanc laqué
- » 4 places avec ceinture
- » Airbag conducteur
- » Freinage ABS
- » Climatisation cabine
- » Voie arrière élargie
- » PTAC 3,5 T
Poids lourd : PTAC 3,650 T (ou avec option payante châssis renforcé (sauf 640, 600FF) : 4,25 T si 148 ch/4,4 T si 178 ch)

Pour la liste complète des équipements, reportez-vous au guide technique.



LITS RÉGLABLES EN HAUTEUR

Nouveauté :

Tous les lits centraux de la gamme RAPIDO 2015 (sauf 640, 840F) sont réglables en hauteur (Δ 30 cm).

Avantages :

- Lit bas et plus accessible
= plus de confort
- Possibilité d'une grande soute garage
= plus de rangement



NOUVEAU DESIGN INTÉRIEUR DE LA CABINE AVEC ÉCLAIRAGE D'AMBIANCE



LE SAVIEZ-VOUS ?

Robinet de cuisine en laiton chromé avec cartouche céramique. Bordure du plan de travail en érable massif (mobilier ELEGANCE).



Le mobilier des Séries 6 est d'une conception d'assemblage moderne et robuste, grâce, entre autre à un système de rainurage, collage ou vissage, qui permet un assemblage optimal des parois.



SERIE 70

DESIGN EDITION

70dF
7066dF | 7090dF

70FF
7065FF | 7090FF

NOUVEAUTÉ 2015 : LA SÉRIE 70 ÉVOLUE EN DESIGN ÉDITION

DU SAVOIR-FAIRE AU SAVOIR-VIVRE À LA FRANÇAISE

Ici, vivre est tout un art. Et chaque détail, chaque finition, chaque équipement apporte sa touche qui contribue à rendre la vie à bord encore plus belle. Ainsi, les deux mobiliers proposés vous permettent de choisir votre style :

ELEGANCE, avec ses moulures en bois d'érable massif et portes finition brillante, pour baigner dans un haut standing ;

MONTALCINO, tout en lignes pures avec ses finitions brillantes et lumineuses, pour un cachet très contemporain.

Dans les 70FF, vous et vos invités profitez de volumes généreux tout en vous préservant des espaces d'intimité : un second lit permanent (à peine discernable de jour) descend au-dessus du salon. Ce lit propose 2 véritables places couchage.

Le double plancher des modèles 70dF participe à cette sensation de bien-être général qui se dégage à l'intérieur de l'habitacle.

Au-delà du confort lié à son excellente isolation phonique et thermique (parfait dans les régions aux climats rigoureux), le double plancher offre également de vastes rangements libérant ainsi des espaces de vie dans la cellule.

Nouveauté 2015 : les modèles 70dF bénéficient d'un châssis AL-KO, qui procure un confort de conduite inégalé, grâce à ses roues à suspensions indépendantes.

Vêtus d'une élégante carrosserie gris silver, les modèles 70dF et 70FF* se présentent ainsi dans leurs plus beaux atours.

*« FF » : For Family = pour la famille ou For Four = pour 4.



PROFILÉS CHÂSSIS AL-KO AVEC VOIE ARRIÈRE ÉLARGIE
DOUBLE PLANCHER TECHNIQUE (ISOLATION THERMIQUE ET PHONIQUE) (dF)
OU LIT PLAFOND (FF)

PTAC 3,5 T ou version poids lourd 3,7 T (ou 4,4 T avec option payante châssis renforcé).







7065FF



7065FF



7065FF



7090dF



7090FF



7090dF





SERIE 70

DESIGN EDITION



LA FINITION DESIGN EDITION
DE SÉRIE !

LE RAFFINEMENT RAPIDO

L'intérieur de la série 70 Design Edition mise sur la lumière et l'élégance : éclairage d'ambiance, moulures et matériaux nobles. Ces 4 modèles sont équipés de :

- Mobilier ELEGANCE BRILLANT ou MONTALCINO BRILLANT
- Éclairage d'ambiance (habillage du lit plafond éclairé, bandeau éclairant à l'entrée de la cellule, éclairage vertical autour de la baie de la cuisine et entrée cellule sous plan de travail cuisine)
- Décoration luxe dans la chambre (sur lits centraux : habillage raffiné de la tête de lit)
- Équipements : moustiquaire, habillage façon ronce de noyer sur tableau de bord
- Décoration intérieure et extérieure Design Edition
- Nouvelle face avant Piano laquée noire
- Habillage lit plafond : Exclusif Design Edition

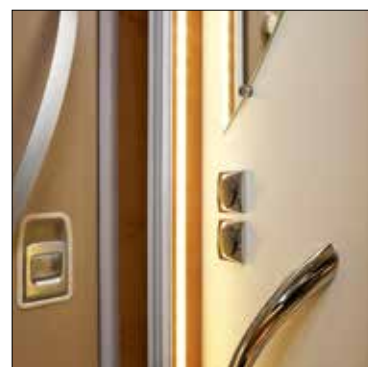



SERIE 70

DESIGN EDITION

PROFILÉS CHÂSSIS AL-KO AVEC VOIE ARRIÈRE ÉLARGIE
DOUBLE PLANCHER TECHNIQUE (ISOLATION THERMIQUE ET PHONIQUE) (dF) OU LIT PLAFOND (FF)



7.39 m

7066dF
7090dF

7066dF DESIGN EDITION

 *
x 4 |  x 5 |  2+2

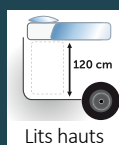

ou

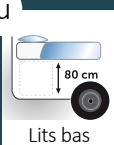

+ ALDE
OPTION



Nouveauté **2015**

7.39 m x 2.35 m

7090dF DESIGN EDITION

 *
x 4 |  x 5 |  2+2



Nouveauté **2015**

7.39 m x 2.35 m



PERSONNALISEZ VOTRE RAPIDO !

- 2 mobiliers : ELEGANCE BRILLANT (NOUVEAUTÉ) ou MONTALCINO BRILLANT
- 4 implantations
- Un large choix de tissus
- Gaz 2 (en option) ou 3 feux
- PTAC 3,5 T. Disponible aussi en version poids lourd 3,7 T (ou 4,4 T avec option payante châssis renforcé)
- Lits hauts ou bas (avec hauteur de soute différente) pour le 7066dF
- Une longue liste d'équipements au choix (en option)

7.79 m

7065FF
7090FF

7065FF DESIGN EDITION

*			+ ALDE SERIE
x 5	x 6	4	



7.79 m x 2.35 m

7090FF DESIGN EDITION

*		
x 5	x 6	x 4



Nouveauté **2015**

7.79 m x 2.35 m



SERIE 70

DESIGN EDITION

SERIE 70dF

NOUVELLE BAIE DOUBLE VITRAGE
AVEC CADRE POLYURÉTHANE (DESIGN PLAT)
AVEC STORE ET MOUSTIQUAIRE INTÉGRÉS

NOUVEAU LIT RÉGLABLE
EN HAUTEUR 7090dF

TOIT POLYESTER ANTICHOCS
TOIT À RECOUVREMENT

FAÇADE POLYESTER PORTE AVEC BAIE FIXE

TOIT PANORAMIQUE OUVRANT

NOUVEAU DESIGN PROFILAGE
PLUS AÉRODYNAMIQUE
ET DESIGN INTÉRIEUR CABINE
AVEC ÉCLAIRAGE D'AMBIANCE



NOUVEAUX JAMBAGES
ARRIÈRES DESIGN

DOUBLE PLANCHER
TECHNIQUE

STRUCTURE DE CARROSSERIE
PLANCHER AVEC POLYURÉTHANE

NOUVELLE FACE AVANT
FIAT

BAS DE CAISSE ET CABINE COULEUR GRIS SILVER MÉTAL

SOUBASSEMENT DE PROTECTION POLYESTER

SERIE 70FF

NOUVELLE BAIE DOUBLE VITRAGE
AVEC CADRE POLYURÉTHANE (DESIGN PLAT)
AVEC STORE ET MOUSTIQUAIRE INTÉGRÉS

NOUVEAU LIT RÉGLABLE
EN HAUTEUR 7090FF

TOIT POLYESTER ANTICHOCS
TOIT À RECOUVREMENT

LIT PLAFOND (2 COUCHAGES)

TOIT PANORAMIQUE OUVRANT

NOUVEAU DESIGN PROFILAGE
PLUS AÉRODYNAMIQUE ET
DESIGN INTÉRIEUR CABINE
AVEC ÉCLAIRAGE D'AMBIANCE



NOUVEAUX JAMBAGES
ARRIÈRES DESIGN

PORTE AVEC BAIE FIXE
FAÇADE POLYESTER

STRUCTURE DE CARROSSERIE
PLANCHER AVEC POLYURÉTHANE

NOUVELLE FACE AVANT
FIAT

BAS DE CAISSE ET CABINE COULEUR GRIS SILVER MÉTAL

SOUBASSEMENT DE PROTECTION POLYESTER



PRIVILÈGES

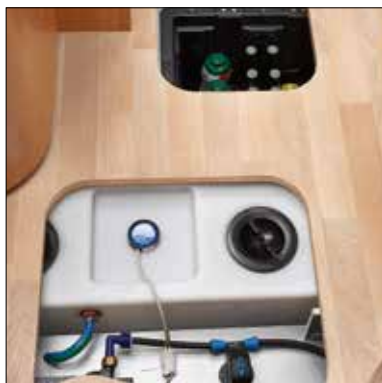

70dF : DOUBLE PLANCHER TECHNIQUE

- Isolation thermique renforcée
- Isolation phonique renforcée en roulage
- Espace de rangement libéré en cellule (tous les éléments techniques sont contenus dans le double plancher)
- Centre de gravité abaissé pour une stabilité optimale
- Plancher cellule plat, pas de marches intérieures

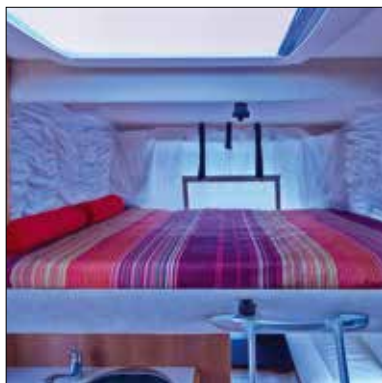

70FF : LES POINTS FORTS DES LITS « FF »

le mécanisme de lit de la Série 70FF, issu directement du mécanisme des intégraux, est fiable et efficace. La hauteur sous plafond, une fois le lit abaissé, est de 83 cm, ce qui vous permet de tenir assis. Le matelas d'une qualité identique à celui du lit permanent, BULTEX® vous offre ainsi un excellent confort de nuit.

- › Le toit à recouvrement : fabriqué en Polyester, le toit à recouvrement protège votre intérieur : il garantit une parfaite étanchéité et évite les ponts thermiques
- › Chauffage ALDE, en série sur 7065FF, ou en option sur 7066dF (version lits bas)
- › Sellerie salon : design contemporain, confort optimal, dossiers salon arrondis vers la liaison cabine pour une ambiance encore plus cosy
- › Lit central réglable en hauteur (300 mm : 7090dF, 7090FF) avec grande soute garage
- › 4 couchages avec sommier à lattes et matelas BULTEX® (Série 70FF avec second lit permanent intégré au plafond)
- › Lits jumeaux : 7066dF : lits hauts avec soute de 120 cm ou lits bas avec soute de 80 cm 7065FF avec lits bas
- › 4 couchages permanents sur les modèles 70FF
- › Réglage mécanique de la tête de lit
- › 4 places ceinture sur les modèles 70dF ; 5 places ceinture sur les modèles 70FF
- › Stores bateaux dans le salon
- › Meuble TV écran plat 19 pouces (TV non fournie)
- › Porte épices et porte essuie-tout
- › Tablette amovible passe-plat entre cuisine et salon (selon modèle)
- › Bordure du plan de travail cuisine en érable massif (mobilier ELEGANCE) ou chant plat (mobilier MONTALCINO)
- › Grand frigo 160 L (AES)
- › Cuisine avec tiroirs à rappel avec verrouillage centralisé. Couleur blanc laqué
- › Hotte en cuisine
- › Détendeur inverseur Duo Control à commande électrique intégrée dans le tableau de contrôle cellule
- › Airbag conducteur
- › Freinage ABS
- › Climatisation cabine
- › Voie arrière élargie
- › Vérins stabilisateurs
- › Châssis AL-KO
- › Disponibles aussi en version poids lourd : pour les modèles 70dF et 70FF : 3,7 T (ou 4,4 T avec option payante châssis renforcé)

Pour la liste complète des équipements, reportez-vous au guide technique.

DEUX MOBILIERS AU CHOIX, AVEC ÉQUIPETS (COMPARTIMENTS DE RANGEMENT) RÉTROÉCLAIRÉS À LED



MOBILIER ELEGANCE,

de grand standing, avec moulures en bois d'érable massif et finition brillante et lumineuse.



MOBILIER MONTALCINO,

contemporain avec finition brillante et lumineuse.



SERIE 8F

803F | 840F | 866F | 880F | 881F

883F | 890F

TOUT LE CHARME FRANÇAIS FAIT CAMPING-CAR

Avec la Série 8F, jamais l'art de vivre n'a été aussi séduisant. Là, vous rejoignez la famille des intégraux RAPIDO, personnalisables. Préparez-vous à tomber sous le charme d'un camping-car où le chic de l'intérieur rejoint une apparence sublimée par une ligne avantageuse.

Vous optez pour un intérieur grand standing ? Le mobilier ELEGANCE avec ses moulures bois d'érable massif saura flatter les sens les plus exigeants.

Vous préférez un style très contemporain ? Les finitions brillantes et lumineuses du mobilier MONTALCINO sauront vous séduire.

Comme saura vous séduire cette nouveauté aussi pratique qu'élégante : les rétroviseurs plongeants façon bus.

En modèle compact (en moins de 6 m comme le 803F) ou grand confort (comme le 881F avec lit réglable en hauteur), votre RAPIDO cristallise le charme typiquement français du bien vivre dans un camping-car.



INTÉGRAUX FIAT CHÂSSIS STANDARD
AVEC VOIE ARRIÈRE ÉLARGIE

PTAC 3,5 T.

Disponible aussi en version poids lourd : Châssis Fiat : 3,650 T
(ou avec option payante châssis renforcé (sauf 803F, 840F) : 4,25 T si 148 ch / 4,4 T si 178 ch).







880F



880F

TV non fournie / Hotte (option ou Pack RAPIDO) / Couvre-lit, tissus et moustiquaire en option.

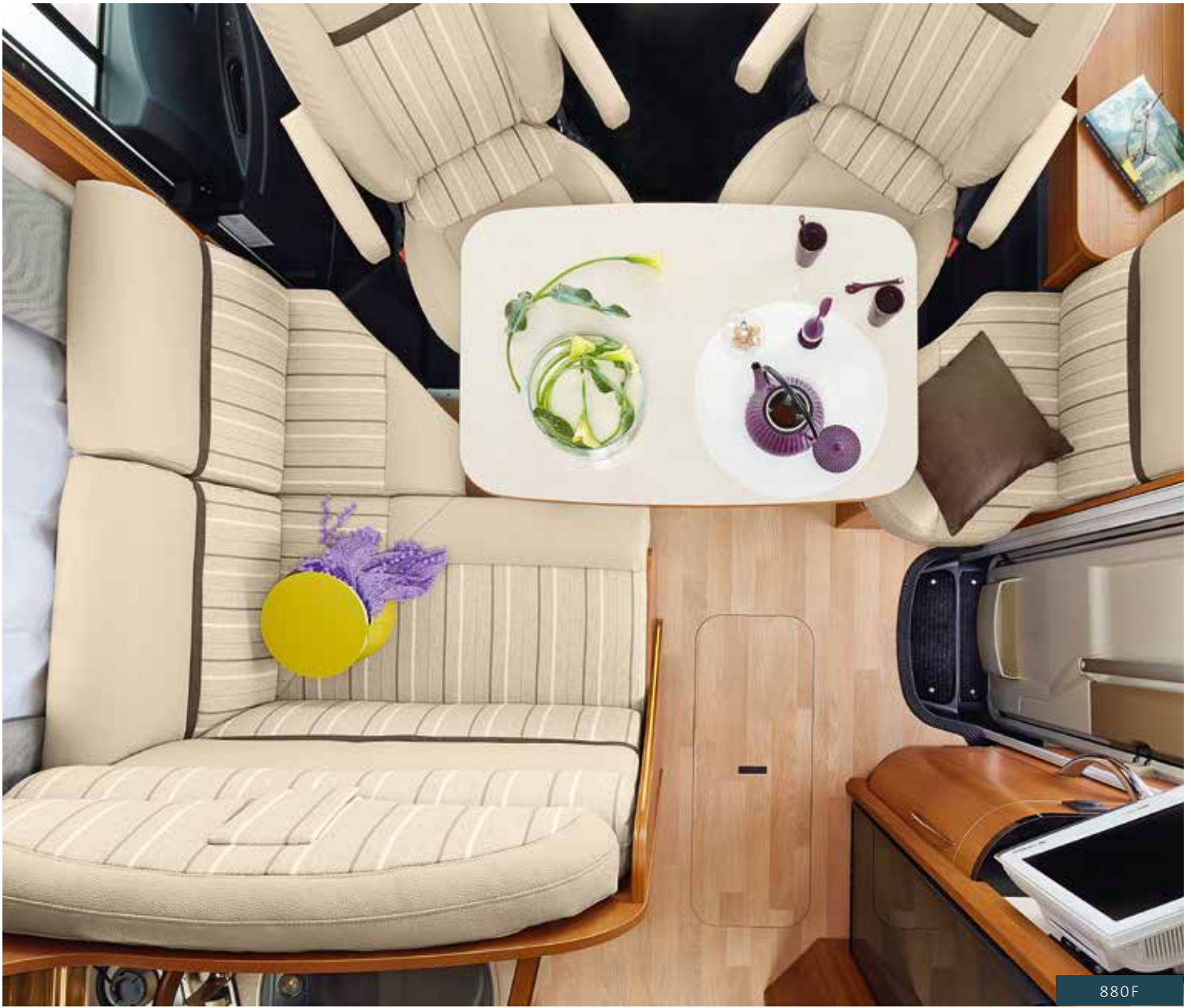

880F



890F



TV non fournie / Hotte (option ou Pack RAPIDO) / Couvre-lit, tissus et moustiquaire en option.



890F



890F



890F



803F



803F



SERIE 8F

INTÉGRAUX FIAT CHÂSSIS STANDARD
AVEC VOIE ARRIÈRE ÉLARGIE



PERSONNALISEZ VOTRE RAPIDO !

- 2 mobiliers : ELEGANCE ou MONTALCINO
- Un large choix de tissus (en option)
- PTAC 3,5 T. Disponible aussi en version poids lourd :
3,650 T (ou avec option payante châssis renforcé (sauf 803F, 840F) :
4,25 T si 148 ch / 4,4 T si 178 ch)
- Une longue liste d'équipements au choix (en option)

5.99 m

803F

6.59 m

840F

6.99 m

880F
883F

7.39 m

866F
881F
890F

803F



5.99 m x 2.35 m

840F



**

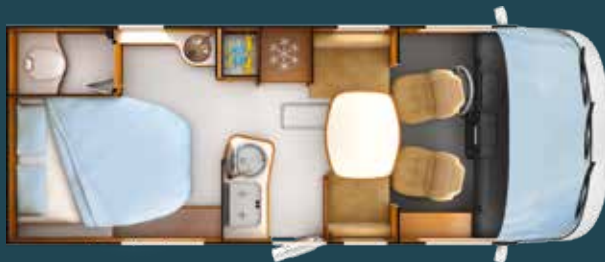

6.59 m x 2.35 m



SERIE 8F

866F



Lits hauts

ou

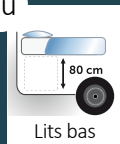

Lits bas



Nouveauté

20
15

7.39 m x 2.35 m



880F

Nouveauté

20
15



6.99 m x 2.35 m



881F



7.39 m x 2.35 m



INTÉGRAUX FIAT CHÂSSIS STANDARD
AVEC VOIE ARRIÈRE ÉLARGIE

883F



**



6.99 m x 2.35 m

890F

Nouveauté

20
15



7.39 m x 2.35 m



SERIE 8F



NOUVELLE BAIE DOUBLE VITRAGE
AVEC CADRE POLYURÉTHANE AVEC STORE
ET MOUSTIQUAIRE INTÉGRÉS

PARE BRISE MAXI AVEC GRAND ANGLE PANORAMIQUE

TOIT POLYESTER ANTICHOCS
FAÇADE POLYESTER ANTICHOCS

RÉTROVISEURS PLONGEANTS
FAÇON BUS

NOUVEAU DESIGN
EXTÉRIEUR



LIT CENTRAL RÉGLABLE EN
HAUTEUR AVEC GRANDE SOUTE
GARAGE (880F, 881F, 890F)

PORTE CELLULE AVEC BAIE
(EN OPTION)
(DE SÉRIE SUR 840F)

STRUCTURE DE
CARROSSERIE PLANCHER
AVEC POLYURÉTHANE

BAS DE CAISSE, PARE-CHOC ARRIÈRE ET BOUCLIER
AVANT COULEUR « GRIS CHAMPAGNE »

SOUBASSEMENT DE PROTECTION POLYESTER
CAISSON DE RANGEMENT INTÉRIEUR (INNOVATION RAPIDO)

DEUX MOBILIERS AU CHOIX, AVEC ÉQUIPETS
(COMPARTIMENTS DE RANGEMENT) RÉTROÉCLAIRÉS À LED



**MOBILIER
ELEGANCE,**
de grand standing, avec
moultres bois d'érable massif.



**MOBILIER
MONTALCINO,**
contemporain avec finition
brillante et lumineuse.

INTÉGRAUX FIAT CHÂSSIS STANDARD AVEC VOIE ARRIÈRE ÉLARGIE

PRIVILÈGES

- » Face arrière style « automobile »
- » Grand réfrigérateur 150 L (SES)
(sauf 803F = 106 L, 880F = 134 L)
- » Bordure du plan de travail cuisine en érable massif (mobilier ELEGANCE) ou chant plat (mobilier MONTALCINO)
- » Eclairage d'ambiance salon
- » Nouveau réchaud 3 feux en ligne avec plan de travail agrandi (sauf 803F, 840F)
- » Cuisine avec tiroirs à rappel avec verrouillage centralisé. Couleur blanc laqué (sauf 803F)
- » Robinet de cuisine en laiton chromé avec cartouche céramique
- » Séchoir à linge
- » Éclairage soute
- » Réglage en hauteur (Δ 20 cm) mécanique du lit sur soute (803F)
- » Réglage en hauteur (Δ 30 cm) mécanique du lit sur soute (880F, 881F, 890F)
- » Chauffage TRUMA combi 6
- » Climatisation cabine
- » Phares antibrouillard
- » Verrouillage centralisé portes cellule et chauffeur
- » Porte chauffeur avec lève-vitre électrique
- » Moteur : Fiat 130 ch (803F, 840F : 115 ch de série, option 130 ch et 150 ch)
- » 4 places avec ceinture
- » Airbag conducteur
- » PTAC 3,5 T.
Disponible aussi en version poids lourd : 3,650 T (ou avec option payante châssis renforcé (sauf 803F, 840F) : 4,25 T si 148 ch /4,4 T si 178 ch)

Pour la liste complète des équipements, reportez-vous au guide technique.



CAISSON
DE RANGEMENT
INTÉRIEUR



ASSEMBLAGE
MOBILIER



SERIE 9dF

980dF | 990dF

UN DOUBLE PLANCHER POUR UNE CHALEUR INÉGALÉE

Qui n'a jamais franchi la porte de la Série 9dF n'a pas encore goûté à la qualité du "bien recevoir" à la française. Cet art subtil qui marie un accueil chaleureux à la recherche d'un bien-être intérieur. Ici la sensation d'espace n'est pas qu'une impression ; le double plancher de cette Série autorise des rangements (réserve d'eau, circuits et tuyauteries) qui profitent à l'aménagement intérieur en offrant de beaux volumes à vivre.

L'excellente isolation thermique et phonique du double plancher concourt au sentiment très agréable d'un confort suprême.

Tout comme le choix entre les deux mobiliers dignes d'une Série grand luxe : ELEGANCE, de haut standing, avec moulures bois d'érable massif ;

MONTALCINO, au design contemporain, avec finition brillante et lumineuse. La Série 9dF pousse l'art de recevoir jusqu'à s'équiper d'astucieux lits réglables en hauteur, et proposer ainsi une modularité entre un lit bas ou haut, et la hauteur variable de la grande soute garage.

En hôte conquis, vous serez sensible à une multitude de détails : toit à recouvrement, porte chauffeur avec poignée automobile, porte cellule à deux points de fermeture, rétroviseurs plongeants avec peinture vernie et double miroir grand angle, feux diurnes LED...

Comme autant de signes extérieurs d'un confort intérieur.



INTÉGRAUX CHÂSSIS SPÉCIAL AVEC VOIE ARRIÈRE ÉLARGIE
ET DOUBLE PLANCHER TECHNIQUE

PTAC 3,5 T.

Modèles disponibles aussi en version poids lourd 3,650 T
(ou avec option payante châssis renforcé : 4,25 T si 148 ch / 4,4 T si 178 ch).







TV non fournie.





980dF



980dF



990dF



SERIE 9dF

INTÉGRAUX CHÂSSIS SPÉCIAL AVEC VOIE ARRIÈRE ÉLARGIE
ET DOUBLE PLANCHER TECHNIQUE



PERSONNALISEZ VOTRE RAPIDO !

- 2 mobiliers : ELEGANCE ou MONTALCINO
- 2 implantations
- Un large choix de tissus
- Gaz 2 (en option) ou 3 feux
- PTAC 3,5 T.
Disponible aussi en version poids lourd : PTAC 3,650 T
(ou avec option payante châssis renforcé : 4,25 T si 148 ch / 4,4 T si 178 ch)
- Une longue liste d'équipements au choix (en option)



6.99 m

980dF

7.39 m

990dF

980dF



Nouveauté

20
15

6.99 m x 2.35 m

990dF



7.39 m x 2.35 m



SERIE 9dF

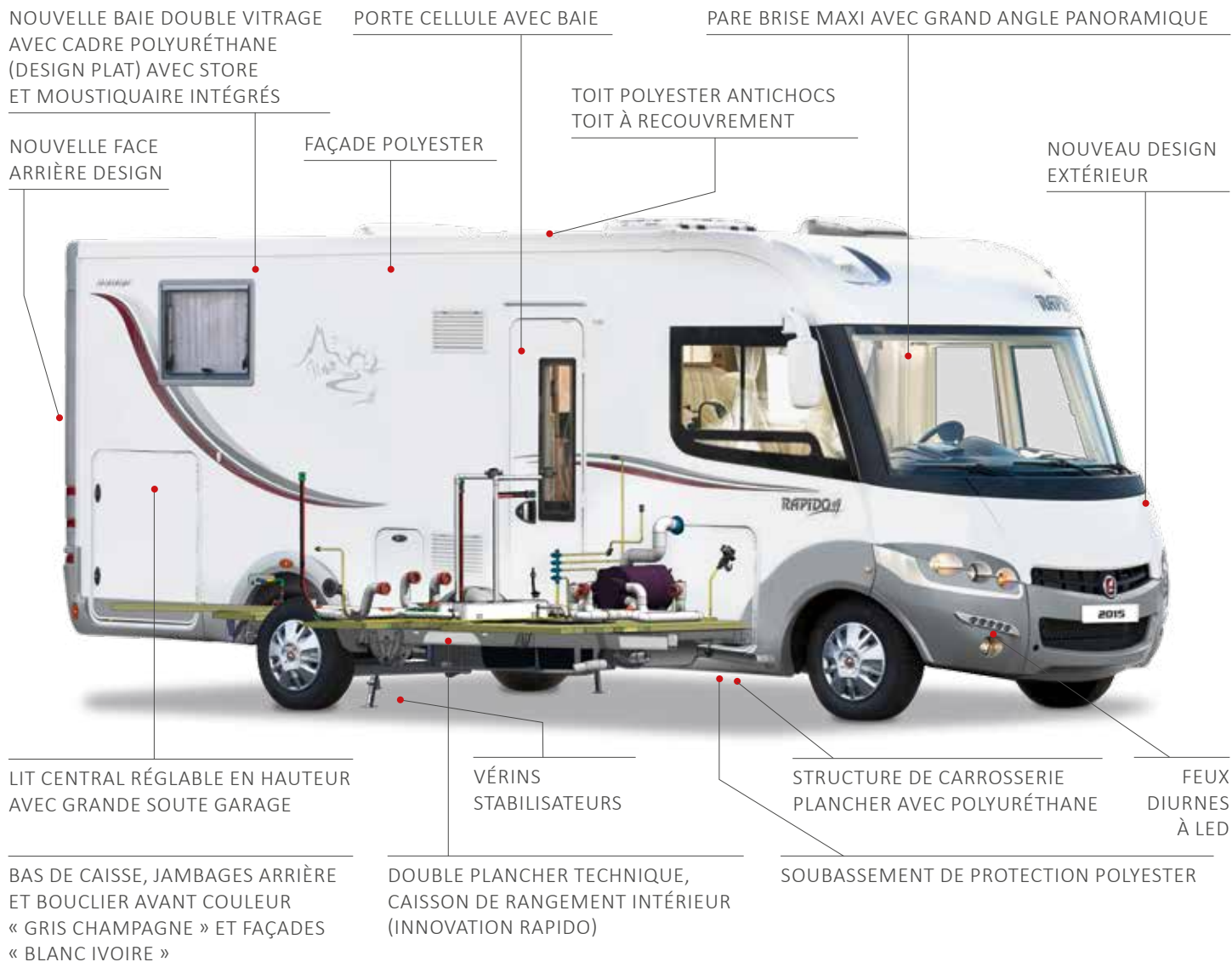

DEUX MOBILIERS AU CHOIX, AVEC ÉQUIPETS (COMPARTIMENTS DE RANGEMENT) RÉTROÉCLAIRÉS À LED



MOBILIER ELEGANCE,
de grand standing, avec moulures bois d'érable massif.



MOBILIER MONTALCINO,
contemporain avec finition brillante et lumineuse.

INTÉGRAUX CHÂSSIS SPÉCIAL AVEC VOIE ARRIÈRE ÉLARGIE ET DOUBLE PLANCHER TECHNIQUE

PRIVILÈGES

- › 4 couchages
- › Lit cabine et permanent avec sommier à lattes et matelas BULTEX®
- › Meuble TV écran plat 19 pouces (TV non fournie)
- › Porte épices et porte essuie-tout
- › Tablette amovible passe-plat entre cuisine et salon (selon modèle)
- › Bordure du plan de travail cuisine en érable massif (mobilier ELEGANCE) ou chant plat (mobilier MONTALCINO)
- › Cuisine avec tiroirs à rappel avec verrouillage centralisé. Couleur blanc laqué
- › Grand réfrigérateur (AES) (990dF = 160 L ou 980dF = 134 L)
- › Hotte
- › Robinet de cuisine en laiton chromé avec cartouche céramique
- › Stores bateaux dans le salon
- › Détendeur inverseur Duo Control à commande électrique déportée
- › Soute avec décaissé polyester moulé, isolée en technologie sandwich
- › Sièges cabine réglables en hauteur
- › Pare-soleil encastré à enrouleur
- › Rétroviseurs plongeants avec double miroir grand angle
- › Airbag conducteur
- › Freinage ABS
- › Climatisation cabine
- › Voie arrière élargie
- › Porte chauffeur avec poignée automobile
- › Porte cellule avec baie et 2 points de fermeture
- › Local technique électrique accessible par l'extérieur
- › Vérins stabilisateurs
- › PTAC 3,5 T
Poids lourd : PTAC 3,650 T
(ou avec option payante châssis renforcé : 4,25 T si 148 ch / 4,4 T si 178 ch)

Pour la liste complète des équipements, reportez-vous au guide technique.



DOUBLE PLANCHER TECHNIQUE

- > Isolation thermique renforcée
- > Isolation phonique renforcée en roulage
- > Espace de rangement libéré en cellule (tous les éléments techniques sont contenus dans le double plancher)
- > Centre de gravité abaissé pour une stabilité optimale
- > Plancher cellule plat, pas de marches intérieures





SERIE 90dF

DESIGN EDITION

9048dF | 9060dF MOBILY | 9066dF | 9083dF

9090dF | 9094dF | 9000dFH | 9005dFH

LE CONFORT ET LA PRATICITÉ :
LE DOUBLE PLANCHER PAR RAPIDO

INVENTER, SE RÉINVENTER, ENCORE ET TOUJOURS

La Série 90dF Design Edition est une belle illustration du Génie français ; celui qui s'exprime à travers des concepts innovants, des créations audacieuses, ou des technologies qui n'oublient pas d'être élégantes.

Pour s'en convaincre, découvrez son double plancher isolant, doté d'un caisson exclusif (innovation RAPIDO), qui offre des rangements accessibles de l'intérieur comme de l'extérieur. Découvrez ses implantations qui préservent l'intimité tout en favorisant la liberté de circulation et en optimisant les rangements. **Ultime Nouveau coup de génie de RAPIDO : le 9060dF MOBILY (modèle breveté), le lit double mobile du 9060dF qui devient lits jumeaux ou lit à la française ou lit central au gré de vos envies. Et les mobiliers s'adaptent à la configuration choisie. Comme toute invention, elle est protégée. C'est un modèle déposé RAPIDO.**

Autre grande nouveauté, le 9094dF, ce modèle propose un magnifique salon arrière XXL avec un coin TV et une grande penderie. Cet espace salon vous permettra de vraiment vous relaxer après une journée de balade et d'apprécier de prendre vos aises dans ce grand canapé.

Bénéficiant du châssis AL-KO, les 8 modèles de la Série 90dF procurent un confort de conduite et une tenue de route exemplaires, ainsi qu'une grande capacité de chargement. Toute la gamme 90dF est cette année dotée de série de la finition DESIGN EDITION, pour vous apporter plus de luminosité intérieure grâce à un éclairage d'ambiance LED et un mobilier ELEGANCE en finition brillant.



INTÉGRAUX FIAT AL-KO DOUBLE PLANCHER
AVEC VOIE ARRIÈRE ÉLARGIE ET SUSPENSION À ROUES INDÉPENDANTES

Double plancher : rangement et isolation thermique et phonique

Disponibles aussi en version poids lourd 3,7 T

(ou 4,4 T avec option payante châssis renforcé (9000dFH, 9005dFH de série en 4,4 T)).







9090dF

Tissus en option.





9094dF



9060dF MOBILY®



Découvrez MOBILY®
en vidéo en flashant ce code
ou sur www.rapido.fr.



SERIE 90dF

DESIGN EDITION



LA FINITION DESIGN EDITION DE SÉRIE ! LE RAFFINEMENT RAPIDO

L'intérieur des modèles 90dF Design Edition mise sur la lumière et l'élégance : éclairage d'ambiance, moulures et matériaux nobles. Ces 8 modèles sont équipés d'une moustiquaire, et d'une décoration intérieure et extérieure Design Edition. Leur « atout charme » :

- Mobilier ELEGANCE BRILLANT, esprit Yacht
- Éclairage d'ambiance (habillage plafond du lit cabine éclairé, bandeau éclairant à l'entrée de la cellule, éclairage vertical autour de la baie de la cuisine et entrée cellule, entre cuisine et salon, sous plan de travail cuisine...)
- Décoration luxe dans la chambre (sur lits centraux : habillage raffiné de la tête de lit)
- Équipements : habillage façon ronce de noyer sur tableau de bord
- Décoration intérieure et extérieure Design Edition
- Habillage lit plafond cabine rétro éclairé : Exclusif Design Edition



INTÉGRAUX FIAT AL-KO DOUBLE PLANCHER AVEC VOIE ARRIÈRE ÉLARGIE
ET SUSPENSION À ROUES INDÉPENDANTES

6.49 m

9048dF

6.99 m

9083dF

7.39 m

9060dF MOBILY
9066dF
9090dF
9094dF

7.99 m

9000dFH
9005dFH

9048dF

DESIGN
EDITION

 *
x 4

 x 8

 2+2



6.49 m x 2.35 m

9060dF
MOBILY

DESIGN
EDITION

 *
x 4

 x 5

 x 4



Nouveauté 20
15

7.39 m x 2.35 m

* Places ceintures, pour nombre places carte grise voir guide technique.

Disponibles aussi en version poids lourd 3,7 T (ou 4,4 T avec option payante châssis renforcé (9000dFH, 9005dFH de série en 4,4 T).



SERIE 90dF

DESIGN EDITION

9066dF DESIGN EDITION

 *
 x 5
 x 4

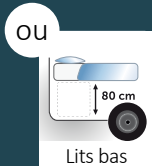

+ ALDE OPTION



7.39 m x 2.35 m



9083dF DESIGN EDITION

 *
 x 5
 x 4



6.99 m x 2.35 m

9090dF DESIGN EDITION

 *
 x 5
 x 4

+ ALDE OPTION

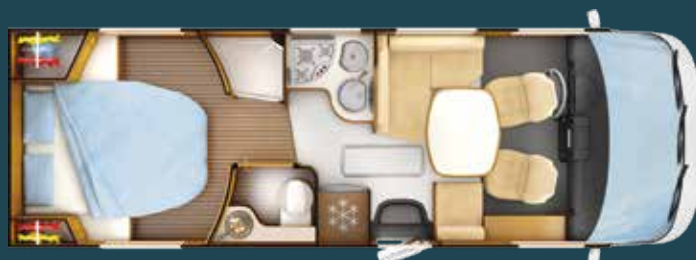

7.39 m x 2.35 m

INTÉGRAUX FIAT AL-KO DOUBLE PLANCHER AVEC VOIE ARRIÈRE ÉLARGIE
ET SUSPENSION À ROUES INDÉPENDANTES



9094dF DESIGN EDITION

*		
x 4	x 5	x 4



Nouveauté **2015**

7.39 m x 2.35 m

9000dFH DESIGN EDITION

*			+ ALDE SERIE
x 5	x 7	4+2	



7.99 m x 2.35 m

9005dFH DESIGN EDITION

*			+ ALDE SERIE
x 5	x 7	4+2	



7.99 m x 2.35 m

* Places ceintures, pour nombre places carte grise voir guide technique.

Disponibles aussi en version poids lourd 3,7 T (ou 4,4 T avec option payante châssis renforcé (9000dFH, 9005dFH de série en 4,4 T)).



SERIE 90dF

DESIGN
EDITION

NOUVEAU JAMBAGE
ARRIÈRE DESIGN

FAÇADE POLYESTER

TOIT POLYESTER ANTICHOCS
TOIT À RECOUVREMENT

PARE BRISSE MAXI AVEC GRAND ANGLE
PANORAMIQUE



VÉRINS
STABILISATEURS

CAISSON LATÉRAL
DE RANGEMENT

SOUBASSEMENT DE
PROTECTION POLYESTER

STRUCTURE DE CARROSSERIE
(TOIT, PAROI, PLANCHER)
AVEC POLYURÉTHANE

FEUX DIURNES
À LED

BAS DE CAISSE, JAMBAGES ARRIÈRE
ET BOUCLIER AVANT COULEUR
« GRIS CHAMPAGNE » ET FAÇADES
« BLANC IVOIRE »

DOUBLE PLANCHER RANGEMENT

AL-KO :

Parmi les leaders et précurseur dans l'utilisation de ce châssis, RAPIDO a contribué à son développement afin d'obtenir un châssis léger, surbaissé, tout en conservant les qualités de confort propres à sa conception sur roues indépendantes.



NOUVEAU MOBILIER ÉLÉGANCE BRILLANT,

de grand standing, avec
moules bois d'érable massif.



ÉCLAIRAGE D'AMBIANCE



PRIVILÈGES

- › Porte moustiquaire coulissante
- › Grand salon 5 à 8 places (selon modèles)
- › Sellerie salon : design contemporain, confort optimal
- › 4 places avec ceinture (5 sur 9000dFH et 9005dFH)
- › 4 couchages : lits cabine et permanent arrière (sauf 9048dF, 9094dF) avec sommiers à lattes et matelas BULTEX®
- › 6 couchages sur le 9000dFH et le 9005dFH (dont 2 d'appoint salon)
- › Matelas BULTEX® avec épaisseur 130 mm
- › Interrupteurs de lumière va-et-vient et contrôle radio depuis la chambre
- › Chauffage central ALDE Confort Plus Arctic (en option sur 9066dF avec lits bas, et sur 9090dF ; de série sur 9000dFH et 9005dFH)
- › Réglage en hauteur mécanique du lit sur grande soute garage (Δ 20 cm : 9083dF / Δ 30 cm : 9090dF, 9000dFH)
- › Lits jumeaux hauts (avec soute 130 cm) ou bas (avec soute 80 cm) pour le 9066dF
- › Meuble TV écran plat 19 pouces (TV non fournie)
- › Cuisine multifonction
- › Cuisine avec tiroirs à rappel avec verrouillage centralisé. Couleur blanc laqué
- › Tablette amovible passe-plat entre cuisine et salon (selon modèle)
- › Porte épices et porte essuie-tout
- › Grand réfrigérateur 160 L (AES)
- › Hotte cuisine
- › Robinet de cuisine en laiton chromé avec cartouche céramique
- › Détendeur inverseur FAVEX® à commande électrique
- › Station multimédia PIONEER® DVD MP3 DIVX/USB/ écran caméra de recul
- › Pare-soleil encastré à enrouleur
- › Régulateur de vitesse
- › Airbag conducteur et passager et freinage ABS
- › Climatisation cabine
- › Douchette extérieure eau chaude eau froide
- › Voie arrière élargie châssis AL-KO
- › Suspension à roues indépendantes
- › Disponibles aussi en version poids lourd 3,7 T (sauf 9000dFH, 9005dFH) (ou 4,4 T avec option payante châssis renforcé)

Pour la liste complète des équipements, reportez-vous au guide technique.



LITS RÉGLABLES EN HAUTEUR

Nouveauté :

Tous les lits centraux de la gamme RAPIDO 2015 (sauf 640, 840F) sont réglables en hauteur (Δ 30 cm).

Avantages :

- Lit bas et plus accessible = plus de confort
- Possibilité d'une grande soute garage = plus de rangement

ÉQUIPEMENTS SPÉCIFIQUES POIDS LOURDS (PTAC = 4,4 T)

Plus d'autonomie et plus de confort : poids autorisé en soute : 300 kg, suspension avant renforcée, vérins de stabilisation spécial poids lourds AL-KO, ESP, Traction+.

ÉQUIPEMENTS SPÉCIFIQUES 9000dFH ET 9005dFH (PTAC = 4,4 T)

Pare-soleil électrique, chauffage central ALDE version Confort Plus Arctic, réservoir d'eau propre d'une contenance de 190 L, 2^{ème} batterie cellule, 5 places carte grise, 6 couchages (dont 2 d'appoint salon), marchepied électrique accès cellule.



90dF DOUBLE PLANCHER RANGEMENT

avec 3^{ème} niveau de rangement exclusif (innovation RAPIDO)

- Espace de stockage maximal, accessible de l'extérieur et de l'intérieur
- Facilité d'accès extérieur avec trappes à grande ouverture
- Centre de gravité abaissé pour une stabilité optimale
- Fonction d'isolation contre le froid, contribuant à maintenir une douce température d'ambiance dans la cellule



SERIE 10

DESIGN EDITION

10000 | 10001

6 PLACES CARTE GRISE ET 6 PLACES COUCHAGE...

SI VERSAILLES POUVAIT ROULER...

Faites place à la Série 10 Design Edition et son cortège d'équipements privilégiés. Proposée en poids lourds sur double essieu, elle présente, avec un certain cérémonial, tout le faste d'une cuisine grand luxe, un vaste salon 8 convives et, touche suprême, une douche séparée (avec porte en verre sur le 10001 Design Edition).

Dans ses deux modèles, règne le mobilier DISTINCTION dont le bois véritable est rehaussé par une sublime finition vernie. Ici, la brillance intérieure est soulignée par la lumière souveraine du soleil.

Empruntez cette voie royale, celle qui mène à la vie de château.



INTÉGRAUX FIAT AL-KO DOUBLE PLANCHER
DOUBLE ESSIEU (PTAC = 5 T ET PTRÀ 6 T) AVEC ALDE DE SÉRIE
ET SUSPENSION À ROUES INDÉPENDANTES

Double plancher : rangement et isolation thermique et phonique











SERIE 10

DESIGN EDITION



LA FINITION DESIGN EDITION DE SÉRIE !

LE RAFFINEMENT RAPIDO

L'ambiance intérieure des 10000 et 10001 Design Edition mélange subtilement matériaux exclusifs et formes travaillées. Ces deux modèles sont de série équipés d'une décoration intérieure et extérieure Design Edition.

- Mobilier DISTINCTION, avec portes supérieures de la chambre et du salon en placage bois massif avec vernis multicouche style yacht
- Éclairage d'ambiance (habillage plafond du lit cabine éclairé, bandeau éclairant à l'entrée de la cellule, éclairage vertical autour de la baie cuisine, cloison éclairante au dos de la dinette, plan de travail cuisine, dessous de lit cabine...)
- Décoration luxe dans la chambre (sur lits centraux : habillage raffiné de la tête de lit)
- Équipements confort et luxe : habillage façon ronce de noyer sur tableau de bord, moustiquaire, plan de cuisine imitation pierre
- Décoration intérieure et extérieure Design Edition



LE 10001 DESIGN EDITION

Lancée en 2010, la Série 10 séduit les camping-caristes avec ses équipements somptueux, le prestige de sa ligne et ses lits centraux sur soute et réglables en hauteur. Fort de ce succès, RAPIDO a lancé une implantation innovante avec salle d'eau centrale XXL exclusive : le 10001 Design Edition. Il vous offre 6 places carte grise et 6 places couchages. À la fois puissant, modulable et convivial, ce modèle repousse encore les limites du voyage.



INTÉGRAUX FIAT AL-KO DOUBLE PLANCHER DOUBLE ESSIEU (PTAC = 5 T ET PTRÀ 6 T)
AVEC ALDE DE SÉRIE ET SUSPENSION À ROUES INDÉPENDANTES



8.49 m

10000
10001

10000 DESIGN EDITION

* + ALDE SERIE
x 6 | x 8 | 4+2



**



8.49 m x 2.35 m

10001 DESIGN EDITION

* + ALDE SERIE
x 6 | x 8 | 4+2



**



8.49 m x 2.35 m



SERIE 10

DESIGN EDITION

LIT RÉGLABLE EN HAUTEUR
AVEC GRANDE SOUTÈ GARAGE

6 PLACES CARTE GRISE
AVEC CEINTURES 6 COUCHAGES
DONT 4 PERMANENTS

PORTE CHAUFFEUR
2 POINTS
DE FERMETURE

FAÇADE POLYESTER

TOIT POLYESTER ANTICHOCS
TOIT À RECOUVREMENT

PARE BRISÉ MAXI
AVEC GRAND ANGLE
PANORAMIQUE



VÉRINS DE
STABILISATION SPÉCIAL
POIDS LOURDS AL-KO

JANTES
ALUMINIUM
SCORPION
(EN OPTION)

MARCHEPIED
ÉLECTRIQUE ACCÈS
CELLULE

STRUCTURE DE CARROSSERIE
(TOIT, PAROI, PLANCHER)
AVEC POLYURÉTHANE

FEUX DIURNES
À LED

BAS DE CAISSE ET BOUCLIER AVANT COULEUR
« GRIS CHAMPAGNE » ET FAÇADES « BLANC IVOIRE »

SOUBASSEMENT DE
PROTECTION POLYESTER

Véhicules présentés avec jantes aluminium Scorpion (en option).



MOBILIER DISTINCTION

avec portes supérieures
de la chambre et du salon
en bois massif avec vernis
multicouche style yacht.



ÉCLAIRAGE D'AMBIANCE MULTI-ZONE AVEC VARIATEUR DE LUMIÈRE,

(habillage plafond du lit cabine éclairé,
bandeau éclairant à l'entrée de la
cellule, éclairage vertical autour de la
baie cuisine, cloison éclairante au dos
de la dinette, plan de travail cuisine,
dessous de lit cabine...).

INTÉGRAUX FIAT AL-KO DOUBLE PLANCHER DOUBLE ESSIEU (PTAC = 5 T ET PTRR 6 T) AVEC ALDE DE SÉRIE ET SUSPENSION À ROUES INDÉPENDANTES



PRIVILÈGES

- › 6 places carte grise
- › Réservoir d'eau propre d'une contenance de 300 L
- › Chauffage central ALDE version Confort Plus Arctic :
 - Système Frost Control (antigel)
 - possibilité de réglage séparé de la température de la chambre
- › Châssis AL-KO surbaissé avec double essieu
- › Salle d'eau avec double porte de séparation
- › Salle d'eau centrale XXL exclusive, avec porte de douche en verre sur 10001 Design Edition
- › Rideaux et voilages sur tringles
- › Salon XXL de 8 convives
- › Lit cabine électrique
- › Matelas BULTEX® épaisseur 130 mm
- › Réglage en hauteur du lit sur soute
- › Interrupteur de lumière va-et-vient et contrôle radio depuis la chambre
- › Eclairage intérieur des placards hauts avec allumage automatique à l'ouverture
- › Embout arrière poids lourd Intégral
- › Grande cuisine multifonction
- › Réchaud 3 feux en ligne
- › Cuisine avec tiroirs à rappel avec verrouillage centralisé. Couleur blanc laqué
- › Meuble TV écran plat 19" (TV non fournie)
- › TechTower de série (réfrigérateur et four)
- › Hotte cuisine
- › Tablette amovible passe-plat entre cuisine et salon
- › Robinet de cuisine en laiton chromé avec cartouche céramique
- › Détendeur inverseur FAVEX® à commande électrique
- › Pré-câblage 2^{ème} TV dans la chambre
- › Station multimédia PIONEER® DVD MP3 DIVX/USB/écran caméra de recul
- › Moustiquaire porte cellule coulissante
- › Pare-soleil électrique avec enrouleur
- › Double cassette WC
- › Cassette WC ventilée avec système SOG
- › 2^{ème} batterie cellule
- › Régulateur de vitesse
- › Climatisation cabine
- › Airbag conducteur et passager, freinage ABS, ESP, Traction⁺
- › Poids autorisé en soute : 300 kg
- › Suspensions avant renforcées
- › 8,50 m de long

Pour la liste complète des équipements, reportez-vous au guide technique.



TABLE SALON ET COUCHAGES :

le 10000 Design Edition, modèle très apprécié depuis son lancement, vous offre 6 places carte grise et 6 places couchages (dont 2 d'appoint) et innove cette année avec un lit réglable en hauteur. Toute la famille peut partir !



LE DOUBLE ESSIEU

vous procure un vrai confort de route et une stabilité accrue lors de vos déplacements.



DOUBLE PLANCHER

RANGEMENT avec 3^{ème} niveau de rangement exclusif (innovation RAPIDO)

- > Espace de stockage maximal, accessible de l'extérieur et de l'intérieur
- > Facilité d'accès extérieur avec trappes à grande ouverture
- > Centre de gravité abaissé pour une stabilité optimale



NOUVELLE SERIE

DISTINCTION

i81 i90

LA RÉFÉRENCE DU DOUBLE PLANCHER :
ISOLATION THERMIQUE ET PHONIQUE

UN DESIGN TRÈS FRENCH TOUCH ET UN CONCENTRÉ DE HAUTE TECHNOLOGIE

Un sens inné de l'esthétisme, un goût toujours très sûr et des créations inspirées... la réputation des designers français n'est plus à faire. Et la série DISTINCTION ne démentira pas leur prestige. Voyez tout le soin et la préciosité développés à travers un design extérieur mariant de nouvelles formes arrondies élégantes et une ligne racée. A l'intérieur, retrouvez l'atmosphère des yachts luxueux dans un mobilier aux essences nobles et aux lignes contemporaines dont le brillant de la surface créé un effet miroir.

Sa technologie innovante le distingue de tout autre camping-car : carrosserie extérieures aux formes arrondies, 100 % polyester pour une meilleure résistance aux chocs et une meilleure réparabilité, panneaux avec renforts 100 % polyuréthane (PU), isolation Styrofoam de 30 mm, face intérieure aluminium moussé.

La nouvelle Série DISTINCTION ou quand le bien pensé épouse le joliment conçu.



INTÉGRAUX FIAT AL-KO DOUBLE PLANCHER TECHNIQUE
AVEC VOIE ARRIÈRE ÉLARGIE ET SUSPENSION À ROUES INDÉPENDANTES

Double plancher technique : rangement et isolation thermique et phonique
Disponibles en 3,5 T et aussi en version poids lourd 3,7 T
(ou 4,4 T avec option payante châssis renforcé).













i90



i90

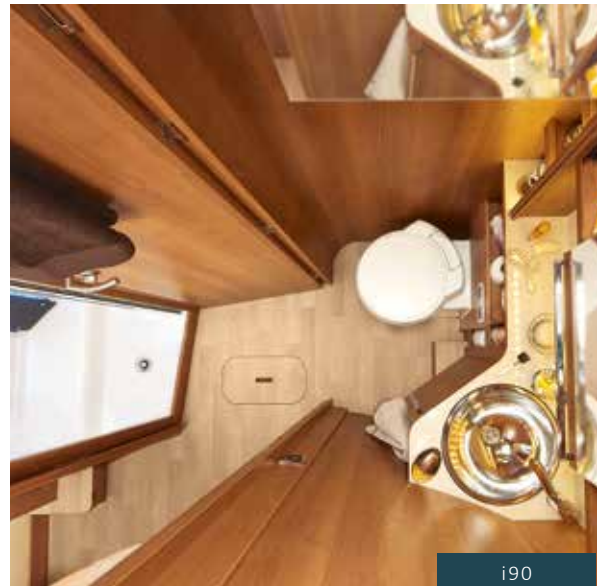

i90





i90





i90



i90





NOUVELLE SERIE

DISTINCTION



INTÉGRAUX FIAT AL-KO DOUBLE PLANCHER TECHNIQUE
AVEC VOIE ARRIÈRE ÉLARGIE ET SUSPENSION À ROUES INDÉPENDANTES



7.39 m

i81

i90

i81

Nouveauté

20
15



x 4 | x 5 | x 4



**



7.39 m x 2.35 m

i90

Nouveauté

20
15



x 4 | x 5 | x 4



**



7.39 m x 2.35 m



NOUVELLE SERIE

DISTINCTION

NOUVELLE BAIE DOUBLE VITRAGE
AVEC CADRE POLYURÉTHANE (DESIGN PLAT)
AVEC STORE ET MOUSTIQUAIRE INTÉGRÉS

TOIT POLYESTER ANTICHOCS
TOIT À RECOUVREMENT

PORTE CHAUFFEUR
2 POINTS DE FERMETURE

NOUVELLE
FACE ARRIÈRE

NOUVEAU DESIGN
EXTÉRIEUR ARRONDI

FAÇADE POLYESTER

PARE BRISÉ MAXI
AVEC GRAND ANGLE
PANORAMIQUE

NOUVELLE
FACE AVANT



VÉRINS STABILISATEURS

DOUBLE PLANCHER TECHNIQUE

STRUCTURE DE CARROSSERIE
(TOIT, PAROI, PLANCHER)
100% POLYURÉTHANE,
ISOLATION STYROFOAM 30 MM

FEUX DIURNES
À LED

BAS DE CAISSE, JAMBAGES ARRIÈRE
ET BOUCLIER AVANT COULEUR
« GRIS CHAMPAGNE » ET FAÇADES « BLANC IVOIRE »

SOUBASSEMENT DE PROTECTION
PLANCHER POLYESTER



NOUVEAU MOBILIER
DISTINCTION
BRILLANT DE
GRAND STANDING,
AVEC MOULURES
BOIS D'ÉRABLE
MASSIF.

- + Éclairage d'ambiance multi-zones avec variateur de lumière
- + Soute moquettée
- + Dessous de lit cabine exclusif
- + Réservoir d'eau propre de 180 L
- + Tête de lit réglable
- + Interrupteur de lumière va-et-vient et commande radio dans la chambre
- + Matelas BULTEX® 130 mm
- + Lits centraux réglables en hauteur de 30 cm avec soute garage

INTÉGRAUX FIAT AL-KO DOUBLE PLANCHER TECHNIQUE AVEC VOIE ARRIÈRE ÉLARGIE ET SUSPENSION À ROUES INDÉPENDANTES



PRIVILÈGES

- › Eclairage intérieur des placards hauts avec allumage automatique à l'ouverture
- › Porte moustiquaire coulissante
- › Sellerie salon : design contemporain, confort optimal
- › 4 places avec ceinture
- › 4 couchages : lits cabine et permanent arrière avec sommiers à lattes et matelas BULTEX®
- › Matelas BULTEX® avec épaisseur 130 mm
- › Réglage en hauteur (Δ 30 cm) mécanique du lit sur soute
- › Meuble TV écran plat 19 pouces (TV non fournie)
- › Cuisine multifonction
- › Cuisine avec tiroirs à rappel avec verrouillage centralisé. Couleur blanc laqué
- › Tablette amovible passe-plat entre cuisine et salon (selon modèle)
- › Porte épices et porte essuie-tout
- › Grand réfrigérateur 160 L (AES)
- › Hotte cuisine
- › Robinet de cuisine en laiton chromé avec cartouche céramique
- › Détendeur inverseur FAVEX® à commande électrique
- › Station multimédia PIONEER® DVD MP3 DIVX/USB/ écran caméra de recul
- › Pare-soleil encastré à enrouleur mécanique
- › Régulateur de vitesse
- › Airbag conducteur et passager et freinage ABS
- › Climatisation cabine
- › Douchette extérieure eau chaude eau froide
- › Voie arrière élargie châssis AL-KO
- › Suspension à roues arrières indépendantes
- › Disponibles aussi en version poids lourd 3,7 T (ou 4,4 T avec option payante châssis renforcé)

Pour la liste complète des équipements, reportez-vous au guide technique.



DOUBLE PLANCHER TECHNIQUE

- > Isolation thermique renforcée
- > Isolation phonique renforcée en roulage
- > Espace de rangement libéré en cellule (tous les éléments techniques sont contenus dans le double plancher)
- > Rangements accessibles de l'intérieur
- > Centre de gravité abaissé
- > Plancher cellule plat, pas de marches intérieures

AL-KO

Parmi les leaders et précurseur dans l'utilisation de ce châssis, RAPIDO a contribué à son développement afin d'obtenir un châssis léger, surbaissé, tout en conservant les qualités de confort propres à sa conception sur roues indépendantes.

ÉQUIPEMENTS SPÉCIFIQUES POIDS LOURDS (PTAC = 4,4 T)

Plus d'autonomie et plus de confort : poids autorisé en soute : 300 kg, suspension avant renforcée, vérins de stabilisation spécial poids lourds AL-KO, ESP, Traction*.



ÉQUIPEMENTS DE SÉRIE : UNE ABONDANCE SANS ÉQUIVALENCE

La dotation en équipements de série de nos véhicules est remarquablement riche. Ce niveau d'équipements est parmi les plus élevés du marché dans sa catégorie.

SÉCURITÉ

ABS

(ANTILOCK BRAKE SYSTEM)

En série sur toute la gamme. Il évite le blocage des roues au freinage, il optimise la distance d'arrêt, mais surtout il conserve au camping-car son pouvoir directionnel.

ESP

(ELECTRONIC STABILITY PROGRAM)

L'ESP est un système antidérapage capable de freiner une ou plusieurs roues pour remettre le véhicule dans l'axe (en option sur le reste de la gamme, de série sur tous les véhicules avec PTAC 4,25 T / 4,4 T, dont 9000dFH, 9005dFH et Série 10 Design Edition).

CEINTURE DE SÉCURITÉ

EMBARQUÉE SUR TOUS LES SIÈGES DES INTÉGRAUX

RAPIDO a choisi d'équiper tous les sièges cabine des Intégraux de ceinture de sécurité avec dérouleur incorporé à l'assise. Ainsi, la ceinture s'adapte mieux à la morphologie de chacun.

CEINTURES POUR L'ÉQUIPAGE ARRIÈRE

Les modèles avec places face route sont équipés de ceintures à l'arrière. Ainsi tous les modèles sont équipés au minimum de 4 ceintures avec 3 points.

AIRBAG CONDUCTEUR ❶

L'airbag conducteur est disponible de série sur tous les modèles de la gamme.

CLIMATISATION

La climatisation cabine est disponible de série sur toute la gamme, et vous permet de rester concentré sur votre conduite, même par temps chaud.

VOIE ARRIÈRE ÉLARGIE ❷

L'ensemble de la gamme RAPIDO est équipé de la voie arrière élargie, ce qui permet une meilleure stabilité en situation de route. Plus de confort, plus de sécurité.



❶

❷

❸



RAPIDO copié mais jamais égalé
ROBINET CUISINE EN MÉTAL
 > PAS DE PLASTIQUE
 MAIS DU LAITON CHROMÉ.
VÉRIFIEZ : FAITES LE TINTER !

À L'INTÉRIEUR : L'EXPERTISE TECHNIQUE AU SERVICE DU CONFORT

UTILISATION DU GAZ EN ROULANT ③

Le système permet l'utilisation du gaz, en roulant, pour chauffer la cellule ou le circuit d'eau.

CAMÉRA DE RECUL AVEC SON | Audio - Vision jour et nocturne - Chauffante - Orientable ④

Les Séries 70 Design Edition, 9dF, 90dF/dFH Design Edition, 10 Design Edition et la nouvelle série DISTINCTION bénéficient d'une caméra de recul. Les Séries 6/6FF et 8F bénéficient d'une préparation précâblage.

Cette caméra est reliée à un écran intégré au tableau de bord et équipé d'un haut parleur. Le chauffeur peut donc entendre les conseils donnés par une personne positionnée derrière le véhicule ! Les manœuvres n'ont jamais été aussi simples !

ÉQUIPEMENTS AUDIO ET VIDÉO : COMME AU CINÉMA ! ⑤

Les Séries 70 Design Edition, 9dF, 90dF/dFH Design Edition/10 Design Edition/DISTINCTION sont équipées de série de la Station Multimédia PIONEER® DVD MP3 DIVX/USB/écran caméra de recul.

Ce produit haute technologie est intégré au tableau de bord et doté d'un écran de couleur haute définition LCD Format 2 DIN, avec écran LCD 6,1" (15,5 cm) et interface utilisateur tactile. La Station est équipée d'une prise USB en façade et d'une entrée caméra de recul.

Elle permet :

- de lire des DVD grâce à sa fonction « lecteur DVD »,
- d'écouter la radio, Tuner AM/FM RDS,
- d'écouter votre sélection de musique grâce à sa connexion pour baladeur IPOD ou MP3 par USB ou SD Card,
- et bien sûr de voir à l'écran la vision arrière de la caméra.

PRÉ-ÉQUIPEMENT DE SÉRIE DOUBLE CÂBLAGE DVD

RAPIDO accompagne l'innovation. Aujourd'hui, les autoradios qui équipent les modèles RAPIDO peuvent lire des films DVD (70dF/FF, 9dF, 90dF/dFH Design Edition ; 10 Design Edition et DISTINCTION) ; à cet effet, RAPIDO a passé un câble audio/vidéo du tableau de bord jusqu'au meuble TV. Et un deuxième câble audio/vidéo permet de connecter une deuxième TV dans la chambre (selon modèle).

ÉCLAIRAGE 100% LED ⑥

Tous les véhicules de la Collection 2015 sont équipés d'un éclairage intérieur 100% LED, pour illuminer vos soirées. Économies d'énergie, technologie recyclable, intensité réglable. Les LED permettent de diviser la consommation énergétique par 10.

CHARGE UTILE, ÉQUIPEMENTS COMPRIS

Chez RAPIDO, les PVOM affichés comprennent le poids des équipements de série. Une information claire, et des charges utiles optimisées : RAPIDO conçoit et fabrique des véhicules en optimisant autant que possible leur poids et la charge utile, pour vous permettre d'emporter tout ce que vous souhaitez.



navgate DVD VIDEO iPod iPhone Bluetooth USB AUX



CONFORT

LITERIE : L'UNE DES MEILLEURES RÉFÉRENCES

La literie est l'un des points forts de la Marque. Un soin tout particulier a été apporté pour vous offrir une mousse de la meilleure densité et avec le label **BULTEX®**.

Matelas BULTEX® avec une épaisseur 130 mm sur série 90dF/dfH Design Edition, Série 10 Design Edition et DISTINCTION.

Ses points forts :

- ❶ Label BULTEX®.
- ❷ Sommier à cadre aluminium avec lattes en bois, pour un véritable confort et une aération permanente.

L'ensemble de la gamme, bénéficie d'un niveau de prestation encore plus élevé, avec des supports de lattes dotés de fixation souple et suspensions. Choisir la literie des RAPIDO, c'est choisir un degré de confort parmi les plus remarquables sur le marché du camping-car.

LES INTÉGRAUX RAPIDO ÉVOLUENT TECHNIQUEMENT ET VOIENT LEURS STANDARDS DE CONFORT PROGRESSER

- ❸ Les dessous de lit cabine des Intégraux sont équipés d'une nouvelle génération de stores à enrouleurs et encastrables, électriques sur 9000dfH, 9005dfH ; Série 10 Design Edition et manuels sur Série 9dF ; Série 90dF/dfH Design Edition et DISTINCTION.

- Les lits cabine des Intégraux Série 10 Design Edition sont électriques.

- Le lit sur garage des 803F et 9083dF est réglable manuellement en hauteur.

- Tous les lits centraux sont réglables en hauteur pour offrir une grande soute garage (sauf 640 et 840F).

- ❹ Les 7090FF, 7090dF et 990dF sont équipés d'un réglage mécanique pour incliner les têtes de lit simultanément. Vous pouvez vous tenir assis confortablement dans votre lit, pour lire ou regarder un film.

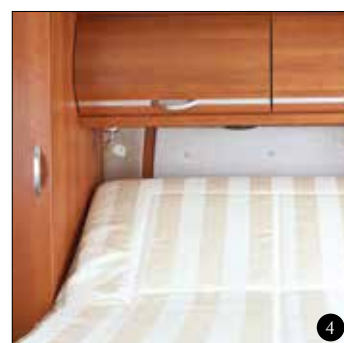
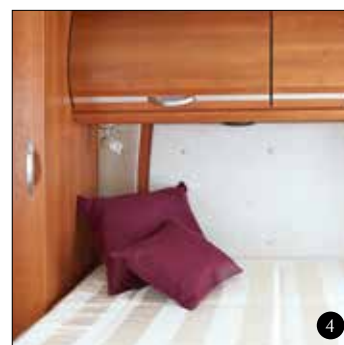



8



9

PRATICITÉ

- 5 Dans la soute, dotation de série d'une douchette extérieure avec eau chaude et eau froide (en option sur Série 6/6FF et 8F ; Option/Pack RAPIDO sur Séries 70dF/FF et 9dF).
- Les salles d'eau offrent plusieurs types de rangements (tablettes, placards à portes coulissantes), selon les modèles, et sont équipées d'un grand miroir sur l'ensemble de la gamme.
- Toutes les douches sont équipées d'une pomme de douche avec économiseur d'eau pour une meilleure autonomie.
- 6 Sur certains modèles, des lanterneaux permettent d'augmenter la hauteur dans la douche, pour un maximum d'espace. Sur d'autres, la colonne de douche est en plexiglas® épais, à la fois design et ergonomique.
- 7 Les modèles à lit central (sauf Séries 6/6FF et 8F) sont équipés d'un sac à linge sale dans la chambre, accessible par la tablette à côté du lit et depuis la soute.
- 8 Les cuisines se font plus pratiques et plus raffinées, avec un range-épices et un porte-essuie-tout en métal chromé. Selon les modèles, elles se dotent également de tiroirs avec système de rappel et verrouillage centralisé, pour éviter les ouvertures inopinées pendant le voyage.

- 9 Les Séries 70dF/FF, 9dF, 90dF/dFH, 10 Design Edition et DISTINCTION proposent de série un passe-plat très pratique (selon modèle).
- Sur les 666, 866F ; 7066dF et 9066dF (sauf ALDE) vous avez le choix entre 2 implantations, soit avec lits jumeaux haut ou bas (à choisir lors de la commande) : lits jumeaux hauts pour une grande soute de 120 cm, ou lits jumeaux bas, pour un accès facile au couchage, avec une soute de 80 cm (ou 68 cm pour le 666) et un placard au-dessus des lits.



5



6

SYSTÈME SOG : POUR DES TOILETTES SAINES ET ÉCOLOGIQUES

Plus besoin d'utiliser de produits chimiques dans les toilettes. Ce système vous garantit une utilisation saine, sans odeurs et respectueuse de l'environnement. Un ventilateur crée une dépression dans le réservoir à matières et l'air frais est alors aspiré à travers l'ouverture du clapet. Cette arrivée d'air frais empêche la remontée des gaz à l'origine des mauvaises odeurs et cet apport d'oxygène permet une décomposition des matières de façon si accélérée que l'ajout de produits chimiques n'est plus nécessaire. De série pour Série 10 Design Edition.



7

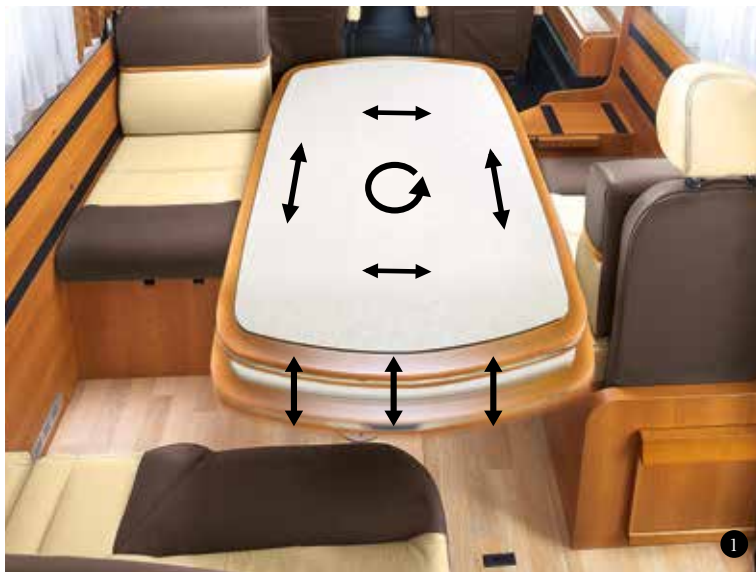

TABLES SALON MODULABLES : ❶

UN DÉPLACEMENT DANS TOUS LES SENS POSSIBLES !

L'espace dans le salon doit être bien pensé pour une circulation aisée autour de la table. Les tables salon sont conçues pour vous permettre de circuler facilement de la cabine vers la cuisine : le plateau de table se déplace longitudinalement, de façon transversale et en rotation.

Sur les Profils (sauf 676FF, 691FF et 70FF), le plateau repose sur un pied télescopique pour assurer le couchage d'appoint. Sur les Intégraux, le pied est fixe (télescopique sur 9000dFH, 9005dFH, la Série 10 Design Edition).

ASSEMBLAGE DU MOBILIER : ❷

L'HÉRITAGE D'UN FONDATEUR ÉBÉNISTE

Fort de son expérience en menuiserie traditionnelle, RAPIDO utilise plusieurs techniques d'assemblage, dont celles de collage, vissage et de l'assemblage mécanique par rainurage, sur une partie de ses modèles. Cette technique offre une parfaite alliance entre esthétique et solidité. Le principe est simple, mais nécessite dextérité et minutie : la première pièce de mobilier présente une extrémité taillée pour s'emboîter parfaitement dans une rainure de même forme sur une deuxième pièce, afin d'obtenir un mobilier résistant aux finitions soignées.

PLACES FACE ROUTE : CONVERSION BANQUETTE

Pour satisfaire les souhaits exprimés par sa clientèle, RAPIDO a développé des banquettes avec assises modulables.

D'une position « Salon » autour d'une table, il devient possible de reconfigurer les sièges de telle façon qu'ils puissent être utilisés face route avec ceinture de sécurité lors d'un trajet routier. En quelques mouvements, vous modifiez votre banquette à votre guise selon votre besoin.

Des banquettes simples et faciles à manipuler !

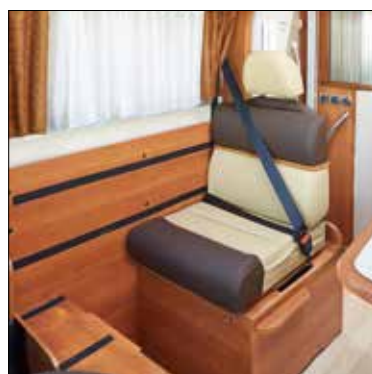



1



2



3

DOUBLE PLANCHER STOCKAGE TECHNIQUE OU RANGEMENT

Expert dans ce domaine particulièrement technique, RAPIDO a conçu 2 types de double planchers, alliant espaces de rangement et isolation thermique.

DOUBLE PLANCHER RANGEMENT (SÉRIES 90dF ET 10 DESIGN EDITION)
Grands volumes de stockage facilement accessibles, comprenant un espace de rangement 3^e niveau (innovation RAPIDO).

DOUBLE PLANCHER TECHNIQUE (SÉRIES 70dF, 9dF et Nouvelle série DISTINCTION)

Stockage des réserves et évacuations d'eaux (propres et usées), des circuits de gaz, d'électricité et de chauffage, pour libérer de l'espace en cellule. Caisson de rangement accessible de l'intérieur.

- ❶ Trappe salon pour accéder aux rangements depuis l'intérieur.
- ❷ Trappes à ouvertures grand angle assistées par vérins, pour un accès extérieur.
- ❸ Accès intérieur au 3^e niveau de rangement.

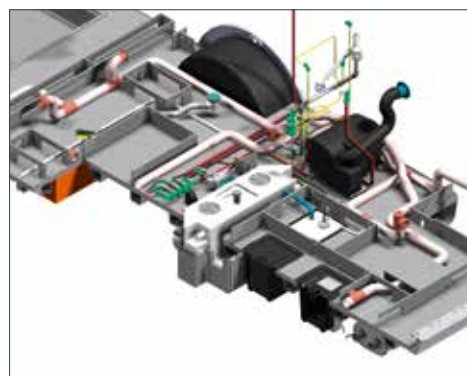

> Isolation thermique renforcée par le double plancher technique.

> Le double plancher RAPIDO est solidaire du châssis abaissé (AL-KO ou Fiat) : son centre de gravité très bas assure une parfaite stabilité de conduite.

CHAUFFAGE

Une douce chaleur intérieure, de la chambre au salon, testée par nos clients scandinaves, habitués du cap nord.

SYSTÈME DE CHAUFFAGE TRUMA

Le système de chauffage TRUMA est positionné, pour la plupart des modèles, dans l'espace cuisine, c'est à dire en partie centrale du véhicule, pour assurer un rendement optimal et un rayonnement homogène à l'avant comme à l'arrière du véhicule. Ce positionnement a été déterminé à l'issue de tests réalisés conjointement entre le fournisseur et RAPIDO.

SYSTÈME DE CHAUFFAGE CENTRAL ALDE : CONFORT PLUS ARCTIC

En collaboration avec l'équipe ALDE, RAPIDO a développé un chauffage central haut de gamme, testé avec succès dans les pays Scandinaves. Devenu une référence sur le marché, ce chauffage offre une température homogène dans la cellule et la cabine (pare-brise des Intégraux, liaison cabine-cellule), avec possibilité de régler différemment la température dans la chambre et système Frost Control. Le double plancher est lui-aussi chauffé (sauf sur 7065FF).

La chaudière à gaz chauffe un liquide (60% eau / 40% glycol) dans un réseau de tuyaux et convecteurs, et crée un flux d'air chaud qui monte le long des parois extérieures. Les cloisons, les meubles et l'air sont progressivement chauffés, formant une barrière d'air chaud qui isole les fenêtres.

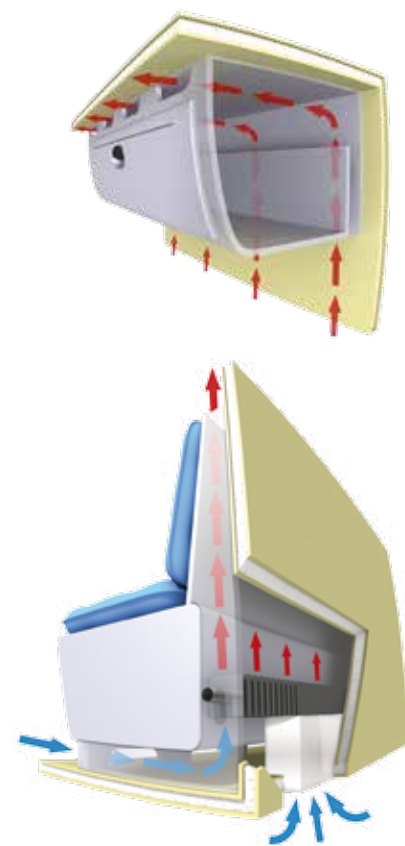

> Le Chauffage central ALDE Confort Plus Arctic est composé d'une chaudière à gaz et d'un échangeur de chaleur.

Schéma de principe de fonctionnement du chauffage ALDE. Ne correspond pas à la description précise du produit et/ou du mobilier.

- Disponible de série sur 7065FF, 9000dFH, 9005dFH, Série 10 Design Edition.

- Disponible en option, sur les modèles 7066dF, 9066dF (lits bas seulement), 9090dF.



ÉQUIPEMENTS OPTIONNELS

Même si nos véhicules sont dotés du plus haut niveau d'équipement de série, le confort de votre voyage peut encore être augmenté avec des équipements optionnels.

DOUBLE VITRAGE ❶

Les intégraux peuvent recevoir un double vitrage sur les baies latérales cabine avant, (sauf porte chauffeur) pour améliorer l'isolation cabine.

PLANCHER CHAUFFANT ❷

Nouveau : option disponible sur toute la gamme (sauf Séries 70dF, 9dF, DISTINCTION qui bénéficient d'un double plancher technique assurant une isolation thermique optimale).

Fonctionne sur 220 V.

Film composite intégré dans le plancher qui offre une douce chaleur au sol sous la voûte plantaire et donc une sensation réelle de vrai confort.

HABILLAGE CABINE EXTÉRIEUR GRAND FROID ❸

Option disponible sur toute la gamme.

La protection isotherme extérieure, développée avec RAPIDO, garantit une protection maximale été comme hiver. Elle lutte efficacement contre les échanges thermiques du véhicule ainsi que la formation de buée sur le pare brise.

CHAUFFAGE CABINE WEBASTO AIR TOP 2000 S

Option disponible sur les Intégraux.

Ce chauffage cabine vient en complément et en toute indépendance du chauffage TRUMA ou ALDE.

La source d'énergie de ce chauffage à air est le carburant du véhicule (Gasoil). Sa faible consommation, est particulièrement appropriée aux longues durées de chauffe moteur coupé (nuits, longues pauses) et son émission de chaleur dès le déclenchement du chauffage permet une montée en température rapide et vous assure un véritable confort intérieur.

SUSPENSION AIR

Suspension « AIR PREMIUM » sur châssis AL-KO. Cette suspension arrière vous offre un vrai sentiment de confort.

Disponible en option uniquement sur Série 90dF/dFH équipée en châssis Heavy et la Série 10 Design Edition.

NAVIGATION GPS + LECTEUR DVD ❹

Proposé sur toute la gamme en option, le système de navigation PIONEER® permet avec un seul écran de couleur, intégré au tableau de bord :

- de suivre votre chemin sur les routes d'Europe ; avec la carte micro SD (fournie) vous disposez de toutes les cartes d'Europe, de toutes les aires de services en Europe, et de vos distributeurs RAPIDO,
- de bénéficier de la vision arrière pour manoeuvrer grâce à la caméra de recul,
- de lire des DVD grâce à sa fonction « lecteur DVD »,
- d'écouter la radio,
- d'écouter votre sélection de musique grâce à sa connexion pour baladeur IPOD ou MP3 par USB ou micro SD Card.

NAVIGATION NAVI-TRUCK PIONEER®

Les systèmes Navi-Truck PIONEER® indiquent les itinéraires spécifiques élaborés en fonction de la hauteur, du poids, de la longueur, de la largeur du véhicule. Il suffit de renseigner le gabarit de votre véhicule puis de laisser votre système Navi-Truck PIONEER® vous guider.



**NAVTEQ
TRANSPORT**



4



5

PACK AUDIO SYMPHONIE* 5

L'orchestre philharmonique dans votre salon !
Vivez pleinement vos émotions en écoutant avec un confort acoustique XXL vos musiques préférées.

- Ce pack est composé d'un ensemble de :
- 1 caisson de grave qui associe un puits de chaleur en fonte d'aluminium, un woofer à cône ovale en aluminium et un amplificateur 150 W intégré, vous offrant des basses très puissantes. De plus, il comporte une télécommande câblée pour affiner vos réglages,
 - 2 enceintes additionnelles disposées dans le salon,
 - et 2 enceintes complémentaires dans la chambre.

La diffusion du son est ainsi harmonieusement répartie dans tout l'habitacle et vous assure une véritable qualité d'écoute.

* Disponible uniquement sur commande usine.

JANTES ALUMINIUM (option) 6

Pour personnaliser votre style extérieur, les jantes suivantes sont proposées en option :

- AL-KO Jantes aluminium SCORPION, 15" en Light /16" en poids lourd/Heavy.
- FIAT Jantes aluminium : 16" en 3,5 T et poids lourd/Heavy.

PACK TECHNO 7

Avec ce pack proposé en option sur toutes les Séries, vous réaliserez des économies d'énergie.

- Il est composé de :
- Un panneau Solaire 120 W,
 - Un Antenne satellite automatique D72,
 - Un Démodulateur TNT Sat HD,
 - Un Caisson 2^{ème} batterie cellule (Pose incluse).



7



2



6

La boutique

RAPIDO

On y trouve une sélection haut de gamme d'articles de qualité, en correspondance avec l'image des camping-cars de la marque. Du stylo au coupe-vent en passant par la casquette, les flûtes à champagne ou encore le parapluie, vous trouverez l'objet utile qui vous distinguera.

Pour vous en convaincre, visitez tout de suite la boutique RAPIDO, en vous rendant sur www.rapido.fr.

Une fois sur la page d'accueil, cliquez sur l'onglet « la boutique RAPIDO » et sélectionnez les produits qui vous intéressent. Vous n'avez plus qu'à vous rendre ensuite chez votre distributeur pour les commander.

Avec les articles RAPIDO, pensez à vos amis qui en apprécieront eux aussi la qualité et le bon goût et faites leur plaisir !



Un réseau

de 135 points de vente en Europe
rigoureusement sélectionnés par RAPIDO
pour la qualité de leur service.

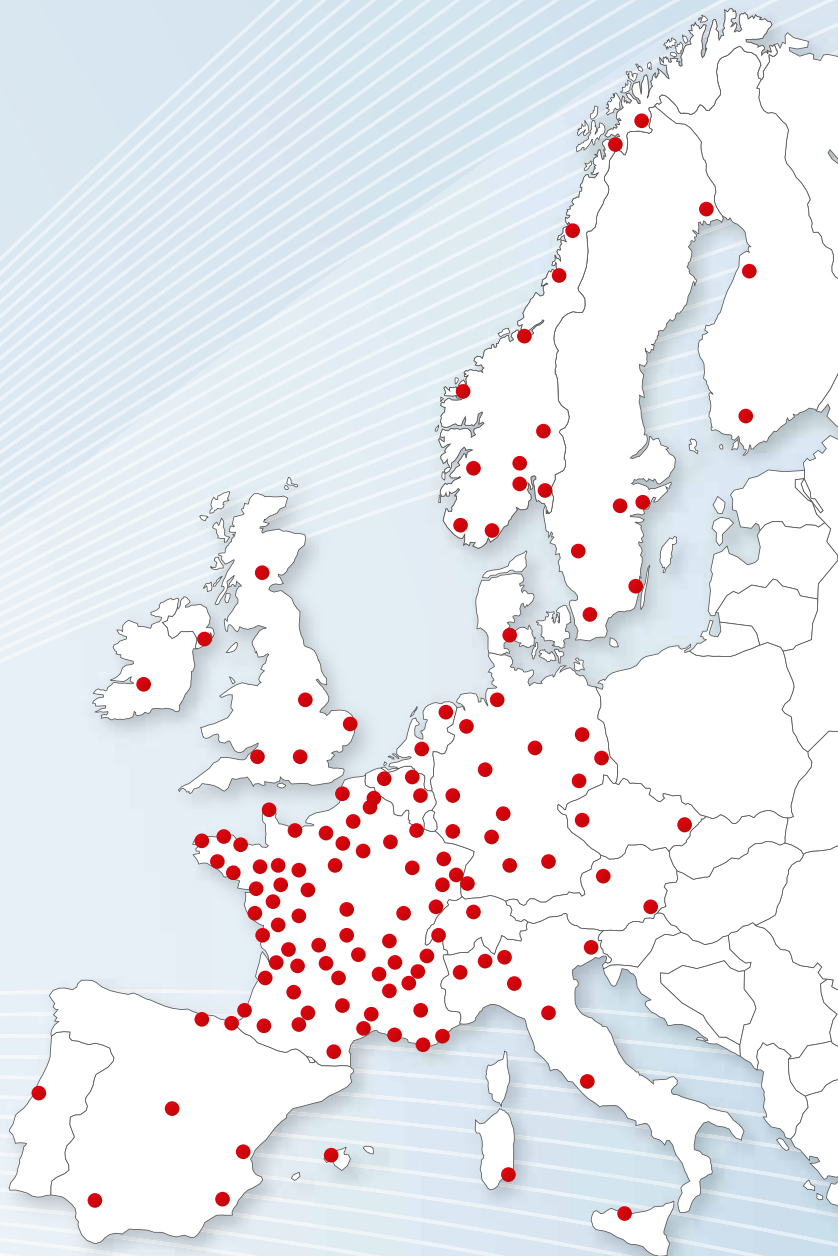

ALLEMAGNE

- 04 - Döbeln
- 13 - Berlin
- 15 - Biebersdorf
- 21 - Lamstedt
- 38 - Braunschweig-Schapen
- 49 - Haren-Wesuwe
- 50 - Kerpen-Buir
- 59 - Möhnesee-Echtrup
- 63 - Langenselbold
- 66 - Marpingen
- 68 - Viernheim
- 73 - Dettingen/Teck
- 79 - Neuenburg/Rhein
- 91 - Röttenbach

ROYAUME-UNI

- Wokingham, Berkshire
- Newark, Nottinghamshire
- Highbridge Somerset
- Errol, Perthshire
- Dromore, Co Down
- Great Yarmouth, Norfolk

AUTRICHE

- Hirnsdorf
- Erla bei St Valentin

BELGIQUE

- Poperinge
- Rotheux
- Houthalen-Helchteren

DANEMARK

- Vejle

ESPAGNE

- Lujua - Vizcaya
- Irún - Guipuzcoa
- San Sebastian de los Reyes - Madrid
- Las Torres de Cotillas - Murcia
- Palma de Mallorca - Baléares
- Dos Hermanas - Sevilla
- La Pobla de Vallbona - Valencia

FINLANDE

- Hyvinkää
- Ylivieska

PAYS-BAS

- Nieuwegein Zuid
- Oude Pekela

ITALIE

- Ozzero - Mi
- Varallo Pombia -No-
- Roma
- Quart S, Elena -Ca-
- Pistoia
- Summaga di Porto Gruaro -Ve-
- Monza - Mb
- Moncalieri - To
- Palermo

IRLANDE

- Rathkeale, Co. Limerick

NORVÈGE

- Honefoss
- Voss
- Fauske
- Nordkjosbotn
- Sarpsborg
- Naerboe
- Heimdal
- Alesund
- Grimstad
- Lierstrand
- Elverum
- Bjerkvik
- Mosjøen

PORTUGAL

- Guia

RÉPUBLIQUE TCHÈQUE

- Marianske Lazne
- Frydek-Mistek

SUÈDE

- Bålsta
- Sollebrunn
- Örkeljunga
- Kvicksund
- Kalmar
- Kalix

SUISSE

- Langenthal
- Vernier

FRANCE

- 03 - Estivareilles (Montluçon)
- 06 - Nice
- 08 - Flize (Sedan)
- 12 - Luc-la-Primaube (Rodez)
- 13 - Les Pennes-Mirabeau
- 14 - Verson (Caen)
- 15 - Cayrols (Aurillac)
- 16 - Soyaux
- 17 - Rochefort
- 18 - St-Germain-Du-Puy
- 19 - Brive La Gaillarde
- 21 - Chenove
- 22 - Lannion (St-Brieuc)
- 22 - Coetmieux
- 24 - Montrem
- 26 - Pont-de-L'Isère
- 28 - Luisant (Nogent Le Phaye, Chartres)
- 29 - Ploudaniel (Brest)
- 30 - Cardet (Alès)
- 31 - Muret
- 31 - Fenouillet (Toulouse)
- 33 - Mérignac (Bordeaux)
- 33 - Sainte Eulalie (Bordeaux)
- 34 - Mauguio (Montpellier)
- 35 - Orgères (Rennes)
- 37 - Parçay Meslay (Tours)
- 38 - Voreppe (Grenoble)
- 42 - L'Etrat (St-Etienne)
- 44 - Treillières
- 47 - Villeneuve-sur-Lot
- 49 - Montreuil Juigné
- 50 - La Glacière (Cherbourg)
- 51 - Tinqueux (Reims)
- 52 - Saint-Dizier
- 53 - St-Berthevin (Laval)
- 56 - Guidel (Lorient)
- 56 - Ploeren
- 57 - Metz Woippy
- 59 - Vendeville
- 60 - Francastel
- 62 - Loison-sous-Lens
- 62 - Le Touquet
- 63 - Cournon d'Auvergne
- 64 - Bayonne
- 64 - Lescar (Pau)
- 66 - Perpignan
- 67 - Benfeld (Strasbourg)
- 69 - St-Priest Mi Plaine
- 70 - Vesoul
- 71 - Sennecé-Lès-Mâcon (Mâcon)
- 72 - La Bazoge
- 73 - Voglans (Chambéry)
- 74 - La Balme-de-Sillingy (Annecy)
- 76 - Boos
- 77 - Lagny sur Marne
- 78 - Bouafle
- 79 - Chauray (Niort)
- 83 - Roquebrune-sur-Argens (Le Muy)
- 84 - Vedène (Avignon)
- 85 - Les Clouzeaux (La Roche-sur-Yon)
- 85 - Mortagne-sur-Sèvre (La Roche-sur-Yon)
- 86 - Migné-Auxances (Poitiers)
- 87 - Limoges
- 88 - Thaon-les-Vosges (Epinal)



MONTALCINO



ELEGANCE

MOBILIER

UNE QUALITÉ DE FABRICATION DIGNÉ DE NOTRE PREMIER MÉTIER D'ÉBÉNISTE

Historiquement, le fondateur de la Marque, Monsieur Constant ROUSSEAU était artisan ébéniste, proche des matériaux nobles, travaillant tous types de bois.

Depuis, l'entreprise toujours familiale garde cet esprit d'artisan avec le vrai souci du détail. La volonté de conserver un mobilier avec des essences en bois massif est toujours une réalité, et la conception même du mobilier est pensée pour durer dans le temps. Devenue depuis longtemps une référence de qualité, la menuiserie RAPIDO symbolise parfaitement les valeurs de la marque : l'alliance entre la modernité et la tradition.

Les menuisiers utilisent en effet du bois de haute qualité.

La menuiserie est garante de la qualité de fabrication RAPIDO : le même soin, la même attention sont apportés au mobilier de chaque série, et le vernis est appliqué à la main. C'est grâce à ses finitions minutieuses que RAPIDO est reconnu dans toute l'Europe pour la qualité de ses produits.

	MONTALCINO	ELEGANCE	ELEGANCE DESIGN EDITION	DISTINCTION
	Nouvelle teinte contemporaine, avec revêtement brillant	Partie basse érable massif, avec insert aluminium brossé	Partie basse érable massif, avec revêtement brillant	SÉRIE DISTINCTION Partie basse érable massif, avec revêtement brillant SÉRIE 10 Placage bois, partie basse érable massif, avec vernis multicouche
Serie 6/6B/6FF	•	•		
Serie 70dF/FF	•		•	
Serie 8F	•	•		
Serie 9dF	•	•		
Serie 90dF			•	
Serie 10				•
Serie DISTINCTION				•



ELEGANCE DESIGN EDITION



DISTINCTION



DISTINCTION (SÉRIE 10)

**LA LIGNE MONTALCINO
DISPONIBLE SUR SÉRIES
6/6B/6FF, 70dF/FF, 8F ET 9dF**



Un style cosy qui crée une ambiance chaleureuse et contemporaine, avec des tons gris et chocolat, rehaussés de baguettes en finition chrome.

MOBILIER ELEGANCE



La ligne ELEGANCE porte avec noblesse son nom. Le style a été dessiné selon nos valeurs et intègre la moulure inférieure en bois d'érable massif avec un insert style aluminium brossé. Son chic « à la française » se retrouve cette année sur toute la gamme, de la série 6

à la Série 90dF (Séries 6/6B/6FF, 70dF/FF, 8F, 9dF et 90dF).

La Collection 2015 propose ainsi pour l'ensemble de ses modèles du mobilier en bois d'érable massif dès les premières séries !

Les séries 70 et 90 sont de série « Design Edition » et sont dotées d'un mobilier ELEGANCE avec une finition Brillant.

MOBILIER DISTINCTION

DE SÉRIE SUR SÉRIE 10 DESIGN EDITION ET NOUVELLE SÉRIE DISTINCTION



Brillance et raffinement, ce bois véritable, propose une ligne pure et rappelle les intérieurs de luxe des grands hôtels parisiens. Le goût à la française. Ce mobilier sur la série DISTINCTION est proposé avec un bel effet brillant.

Sur les Série 10, ce mobilier DISTINCTION reçoit un placage bois véritable revêtu d'un magnifique verni (vernis multicouche).



UNE GAMME TOUTE ENTIÈRE DÉDIÉE AU LUXE

Comme un bijou, la Collection 2015 est incrustée de détails raffinés et bien pensés. Dans le salon, des équipets rétro-éclairés bordent les placards supérieurs. L'idéal pour garder à portée de main une quantité d'effets personnels, tout en profitant d'une douce lumière, dans une ambiance relaxante, presque grisante... Inspirées des cuisines aménagées les plus modernes, les cuisines affichent un style gourmand très frais : un plan de travail façon « pierre » (sur Série 10 Design Edition), des placards aux portes blanc cassé effet laqué...

LE CONFORT DE LA SELLERIE RAPIDO

LE CONFORT D'ASSISE

Sur cette nouvelle Collection 2015, l'assise associe le style, grâce à ses lignes fluides horizontales, et le confort.

L'inclinaison du dossier conjuguée à un renfort accentué dans le bas du dos permettent un bon calage des reins, pour se sentir comme dans le canapé d'un salon d'un hôtel de prestige !

LE CONFORT DE CONDUITE

Tous les modèles Fiat sont équipés de sièges spécifiques camping-car. En plus de leur très grand confort, ils adoptent la position idéale (hauteur et inclinaison variables du dossier + assise. Option/Pack RAPIDO : Séries 6/8F). À la fois design et fonctionnels, leur forme ergonomique épouse le moindre de vos mouvements.

HARMONIE

Les salons s'offrent un style résolument moderne, tout en misant sur le confort : housses des sièges cabine aux couleurs du salon, appuie-têtes intégrés aux sièges, effet « cocon » sur certains modèles des Séries 70dF/FF, avec la forme arrondie de leurs dossiers salon.

La touche tendance : sur toute la gamme, les selleries RAPIDO sont soulignées d'une élégante ligne de couleur (sauf ambiance Boston et cuir Nappa).

Les chambres sont dotées de série de coussinages qui une fois posés sur le lit, donne un esprit cosy à l'ambiance chambre (option sur séries 6 et 8F).

3 GAMMES DE RIDEAUX ASSORTIS AU TISSU DE VOTRE INTÉRIEUR

- > Rideaux japonais, à pans coulissants (sur Séries 6/6B/6FF et 8F).
- > Stores bateau, style nautique (sur Séries 70dF/FF, 9dF).
- > Rideaux et voilages coulissants sur tringles (sur Séries 90dF et 10 Design Edition et DISTINCTION). Les tringles sont éclairées sur la Série 10 Design Edition et DISTINCTION.

RAPIDO porte une attention toute particulière à la qualité de la sellerie. Conscient que l'on passe beaucoup de temps assis dans un camping-car, RAPIDO élabore des selleries de grande qualité. Le choix des mousses et des tissus est déterminant dans le confort, l'un et l'autre sont rigoureusement sélectionnés et testés. Dans votre camping-car, les heures passent, le confort demeure.

- Disponibles de série
- Disponibles avec supplément de prix
- Non disponible

	6/6B/6FF	70dF/FF	8F	9dF	90dF	10	DISTINCTION
Valetta	●	●	●	●	●	■	●
Vienne	○	●	○	●	●	●	●
Honfleur	○	●	○	●	●	●	●
Ouessant	○	●	○	●	●	●	●
Oxford	○	●	○	●	●	●	●
Bergen	○	●	○	●	●	●	●
Alabama	○	○	○	○	○	○	○
Miami	○	○	○	○	○	○	○
Boston	○	○	○	○	○	○	○
Nappa	■	■	■	■	○	○	○



VALETTA



VIENNE

SELLERIE TISSUS



HONFLEUR



OUessant

SELLERIE TISSUS TEP* OU VELOURS

La Collection 2015 propose de nouvelles lignes de tissus très faciles à entretenir. Les 2 nouveaux tissus Oxford et Bergen sont avec revêtement velours (pas de Tep*). Lumineuses, chaleureuses, classiques ou contemporaines, toutes les ambiances sont rehaussées d'une bande de couleur contrastante (sauf Boston et Nappa), toujours avec style.



OXFORD



BERGEN



ALABAMA



MIAMI

LUXE

Disponibles en option



BOSTON



NAPPA

> Ambiance Miami (CUIR/Tep* coloris brun foncé/brun clair). Disponible en option sur toute la gamme. Associant des surpiqûres apparentes à ses tons bruns et beige contrastés, ce cuir se dote d'une bande au toucher velouté, façon nubuck.

> Ambiance Boston (CUIR/Tep* coloris beige).

> Cuir Nappa sable. Disponible en option sur Séries 90dF, 10 Design Edition, DISTINCTION.

Ce cuir d'une finition et qualité exceptionnelles saura rendre vos intérieurs encore plus luxueux.

* Tissu enduit Polyamide.

Voyagez tranquille avec **RAPIDO**



RAPIDO Assistance*

RAPIDO franchit une nouvelle étape dans l'art du voyage.

> **1 an d'assistance téléphonique 7j/7 et 24h/24**

Assistance téléphonique proposée gratuitement pour tout achat d'un RAPIDO de la Collection 2015.



Assistance téléphonique diagnostic sur porteur, cellule et équipements, **7 jours/7 et 24h/24**, directement avec un technicien spécialiste du camping-car.

Au bout de la ligne, un spécialiste répond à vos questions et vous aide à résoudre vos incidents techniques. Vous ne serez plus jamais pris au dépourvu !

Après livraison de votre RAPIDO collection 2015, votre distributeur validera l'assistance et vous recevrez une carte sur laquelle figurera votre numéro d'abonné et le numéro d'appel.

* Pour tout achat d'un RAPIDO de la collection 2015 acheté en France et en Belgique. Au terme des 12 mois, il vous sera proposé de souscrire au contrat (Valeur de l'offre au 01/08/14 = 160 euros).

RAPIDO Assistance jusqu'à l'autre bout de la terre, lors du Paris-Pékin-Istanbul !

**PARIS
PÉKIN
ISTANBUL**

Ce voyage mythique s'est déroulé du 6 juin au 8 septembre 2014.

Dans le cadre de ce périple, RAPIDO, Partenaire Officiel Camping-car pour la 3^{ème} fois du Paris-Pékin-Istanbul organisé par la FFCC (Fédération Française de Camping et Caravaning), a pris en charge l'assistance* 24h/24 avec « RAPIDO Assistance » pour l'ensemble des équipages.

*Dans les conditions prévues avec l'Organisation et RAPIDO Assistance.



Commandez nos autres catalogues pour découvrir les **VANS** et les **Séries Spéciales RAPIDO !**

(Écrivez-nous à l'adresse ci-dessous)

Votre distributeur et Réparateur agréé

RAPIDO
CAMPING-CARS

Votre prochaine étape dans l'art de voyager

www.rapido.fr

414 RUE DES PERROUINS – CS 20019 – 53101 MAYENNE CEDEX - FRANCE - TEL. : 02 43 30 10 70 - FAX : 02 43 30 10 71

Certains modèles photographiés dans ce catalogue peuvent être présentés avec des équipements prévus en option. Photos non-contractuelles : éléments de stylisme, décoration et accessoires non-inclus. Une partie de la production RAPIDO étant destinée à l'exportation, les caractéristiques des modèles photographiés peuvent varier d'un pays à l'autre ; pour la définition exacte des modèles commercialisés, nous vous invitons à consulter votre distributeur. RAPIDO se réserve le droit d'apporter sans préavis toutes modifications à ses modèles. Malgré le soin apporté à la réalisation de ce catalogue, celui-ci ne peut constituer un document contractuel. Votre distributeur se tient à votre disposition afin de vous communiquer tous les compléments d'informations que vous souhaiterez.