

Collection 2014. 100% nouveaux intérieurs.



RAPIDO 



Faites de vos rêves de voyage... des voyages de rêve !

De la délicatesse des recoins de Bretagne aux Fjords norvégiens, jusqu'aux splendeurs naturelles de contrées plus lointaines... nos rêves de voyages demeurent avides d'inattendu et de nouvelles rencontres. Ces rêves sommeillent en nous, prisonniers d'une pensée « un jour... peut-être ? ».

Laissez-vous donc emporter, osez... Parce qu'après tout, « un voyage de mille lieues commence toujours par un premier pas » (Lao-Tseu*). Ils sont d'ailleurs de plus en plus nombreux à oser, oser quitter leur terre natale ou oser mettre entre parenthèses leur quotidien. Voyage à l'instinct pour certains, itinéraire planifié pour d'autres... Qu'importe, le but est le même : faire du rêve d'enfant, du rêve de toute une vie, d'un rêve endormi, une aventure réalisable. C'est alors un véritable engrenage qui s'engage, car une fois goûté au délice de succomber à ses rêves, on ne peut plus s'en passer.

C'est ce qu'ont fait les participants du Paris-Pékin-Istanbul. Mongolie, Sibérie, Turquie, Ouzbékistan... 100 jours, 30 000 km à travers plus de 12 pays, un voyage qui revient à faire la moitié du tour du monde, à concrétiser un rêve.



Et c'est pour participer à cette aventure magnifique que RAPIDO est le Partenaire Officiel Camping-car de chaque édition : Paris-Pékin-Paris en 2010, Paris-Pékin-Istanbul en 2012 et 2014.

Quant à Stéphane PETERHANSEL, vainqueur du Dakar 2013, lui aussi a expérimenté l'aventure en RAPIDO, en dormant chaque nuit dans un 883M. Un confort inégalé et un repos salutaire dans un rallye raid impitoyable de 8000 km à travers les déserts d'Amérique du Sud.

Faire de vos rêves de voyage, des voyages de rêve. C'est à travers cette vision que les camping-cars RAPIDO font valoir ce qui les rend uniques : ambiance chaleureuse, plus haut niveau d'équipement de série de sa catégorie, technicité de construction et qualité de fabrication. Pour traverser pays et continents l'esprit tranquille, vous faites bien de choisir un camping-car haut de gamme et fiable, parmi les 8 Séries de la Collection 2014. Une Collection conçue autour d'un ADN commun : le raffinement du bois massif, le faste des ambiances tout en LED, le confort des implantations spacieuses et bien isolées. Une nouvelle génération d'intérieurs, qui présage une nouvelle fois des voyages de rêve de demain.

Très bons voyages !

* Philosophe chinois (VI^e – V^e siècle avant JC)



RAPIDO, plus
que jamais
la référence

À l'heure où s'effacent les repères sur le marché foisonnant du Camping-Car, RAPIDO présente, plus que jamais les vertus d'une marque fiable, connue, engagée dans une démarche de qualité.

Nos clients nous sont fidèles, et là moitié en est à son deuxième ou troisième RAPIDO. La marque se distingue aussi sur le marché de l'occasion, avec une valeur de revente plus élevée que celle de nombreux autres modèles...

Ambiance chaleureuse, souci du détail : nos valeurs n'ont pas changé. Elles transcendent même, cette année, les codes du raffinement intérieur. De la noblesse du mobilier massif à l'ambiance nautique des équipets dans le salon, RAPIDO reste la référence.



Une **ambiance** **chaleureuse** inégalée

L'esprit RAPIDO se distingue par une ambiance chaleureuse sans équivalence. Cette ambiance modelée depuis de nombreuses années a bénéficié de l'écoute attentive que porte RAPIDO à sa clientèle, et d'une recherche constante de la Marque pour faire de ses intérieurs de véritables invitations au cocooning : ergonomie très étudiée, sentiment de bien-être, matières douces au toucher...

Cette année, la nouvelle Collection 2014 présente de toutes nouvelles lignes de mobilier. Ainsi, dès la Série 6, vous accédez au prestigieux mobilier ELEGANCE avec bois massif. A moins d'opter pour le mobilier MONTALCINO, très contemporain et lumineux dans le choix de son coloris. Tous les salons et chambres bénéficient d'un éclairage LED technologique à basse consommation, du plus bel effet.

TOUT EST NOUVEAU !

Toutes les lignes
de mobiliers et de tissus
sont nouvelles !

La nouvelle Collection 2014 est un véritable retour aux vraies valeurs RAPIDO, avec de nouveaux mobiliers de grande qualité. Ils offrent le choix entre des styles classiques ou contemporains, pour satisfaire toutes les envies.





À l'intérieur de la cellule, le bois véritable se mêle ainsi au cuir, au métal chromé ou à l'aluminium brossé, sur les Profilés comme les Intégraux. RAPIDO utilise de l'ébène massif sur plusieurs pièces du mobilier pour donner à ses intérieurs ce cachet si propre à la Marque. Sur les corniches, les seuils de marche, les moulures des portes, les tables ou le plan de travail cuisine (selon les modèles), RAPIDO appose ainsi sa signature depuis plus de 50 ans. Les teintes de bois du mobilier sont soigneusement choisies pour s'accorder harmonieusement au style intérieur et aux autres matériaux utilisés. Pour la luxueuse Série 9MH Design Edition, RAPIDO s'est même associé à un designer créateur d'intérieurs de yachts pour créer une ambiance totalement unique, inspirée de l'univers nautique. Une fois de plus, RAPIDO donne le ton ❶. Élégants cocons baignés de lumière, les intérieurs RAPIDO doivent également leur ambiance unique à un éclairage 100% LED subtilement disposé ❷ : plafond cerclé de lumière dans la chambre, éclairage d'ambiance dans le salon, variation de lumière, toit ouvrant, porte cellule avec baie, etc (sur certains modèles selon les séries).

TOUJOURS PLUS DE RAFFINEMENT : NOUVELLE AMBIANCE EXCLUSIVE Design Edition

La Collection 2014 comprend 9 modèles Design Edition suréquipés, symboles du luxe raffiné de RAPIDO : 7065FF (ALDE), 7091FF, 9090dF (avec et sans ALDE), 9000dFH et 9005dFH, Série 10 Design Edition, Série 9MH Design Edition. Ces modèles offrent l'opportunité de jouir d'un camping-car d'exception, un modèle précieux que vous ne croiserez pas souvent sur les routes. Leur décoration est à l'image de cette édition exclusive : sublimée par une multitude de détails raffinés ❸. Ici, un habillage de LED fait scintiller le plafond de la chambre ❹ ; là, c'est un placage bois véritable, associé à un bois massif verni multicouche digne des yachts les plus luxueux, qui orne la cuisine et le salon...

Les 9 modèles sont équipés de l'ambiance Miami (Cuir/Tep), aux élégantes nuances de bruns et beige ❺, avec surpiqûres apparentes. Sièges en cuir et tissus,

éclairages d'ambiance, plan de cuisine imitation pierre, moulures, miroirs, le style est racé, et distinguera ses propriétaires. Misant sur une somptueuse atmosphère faite de lumière et de matériaux nobles, les modèles Design Edition subliment l'art de voyager selon RAPIDO.

PERSONNALISEZ VOTRE SALON

RAPIDO a imaginé plusieurs ambiances pour votre intérieur, toutes empreintes de chaleur et de douceur. Sur les Profilés Séries 6/6FF, 7dF, 70FF et Intégraux Série 8M/8F et 9dF, il ne tient qu'à vous de composer le style qui vous plaît, en associant l'un des 10 tissus et cuirs de votre choix à l'une des 2 ambiances de mobilier : ELEGANCE ❻ ou MONTALCINO ❼. Pour un intérieur de grand standing, élégant ou résolument contemporain.

Pour choisir votre tissu :
> Rendez-vous page 98.

Confort



LITERIE : L'UNE DES MEILLEURES RÉFÉRENCES

La literie est l'un des points forts de la Marque. Un soin tout particulier a été apporté pour vous offrir une mousse de la meilleure densité et avec **le label Bultex®**.

Matelas Bultex® avec une épaisseur 130 mm sur 9090dF, 9000dFH, 9005dFH, Série 10 Design Edition et Série 9MH Design Edition.

Ses points forts :

- 1 Label Bultex®.
- 2 Sommier à cadre aluminium avec lattes en bois, pour un véritable confort et une aération permanente.

L'ensemble de la gamme, bénéficie d'un niveau de prestation encore plus élevé, avec des supports de lattes dotés de fixation souple et suspensions. Choisir la literie des RAPIDO, c'est choisir un degré de confort parmi les plus remarquables sur le marché du camping-car.



LES INTÉGRAUX RAPIDO ÉVOLUENT TECHNIQUEMENT ET VOIENT LEURS STANDARDS DE CONFORT PROGRESSER

1 Les dessous de lit cabine des Intégraux sont équipés d'une nouvelle génération de stores à enrouleurs et encastrables, électriques sur 9000dFH, 9005dFH ; Série 10 Design Edition ; Série 9MH Design Edition et manuels sur Série 9dF ; Série 90dF.

● Les lits cabine des Intégraux Série 10 Design Edition sont électriques.

2 Le lit sur garage des 803F et 9083dF est réglable manuellement en hauteur.

● Les lits centraux sont réglables en hauteur (9090dF ; 9000dFH ; 10001 Design Edition).

3 Les 7091FF, 790dF et 990dF sont équipés d'un réglage mécanique assisté par vérins, pour incliner les têtes de lit simultanément. Vous pouvez vous tenir assis confortablement dans votre lit, pour lire ou regarder un film. Le réglage permet aussi de reculer le sommier pour libérer un espace.

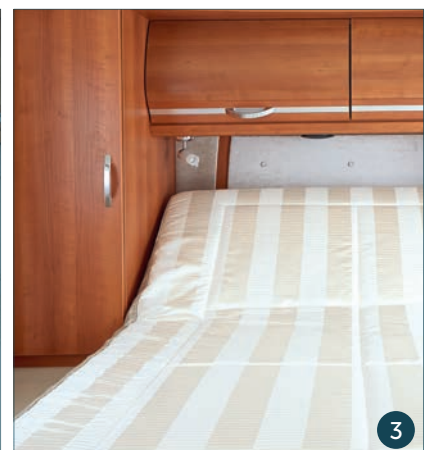
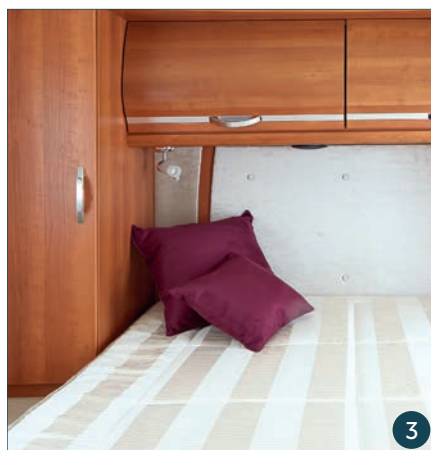

Praticité



1



2

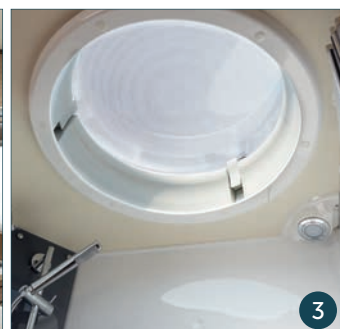

3

1 Dans la soute, dotation de série d'une douchette extérieure avec eau chaude et eau froide (en option sur Série 6/6FF et 8M/8F ; Option/Pack RAPIDO sur Séries 7dF, 70FF et 9dF).

2 Les salles d'eau offrent plusieurs types de rangements (tablettes, placards à portes coulissantes), selon les modèles, et sont équipées d'un grand miroir sur l'ensemble de la gamme.

3 Sur certains modèles, des lanterneaux permettent d'augmenter la hauteur dans la douche, pour un maximum d'espace. Sur d'autres, la colonne de douche est en plexiglas® épais, à la fois design et ergonomique.

4 Les modèles à lit central (sauf Séries 6/6FF et 8M/8F) sont équipés d'un sac à linge sale dans la chambre, accessible par la tablette à côté du lit et depuis la soute.

5 Les cuisines se font plus pratiques et plus raffinées, avec un range-épices et un porte-essuie-tout en métal chromé (sauf Série 6 ; Série 8). Selon les modèles, elles se dotent également de tiroirs avec système de rappel et verrouillage centralisé, pour éviter les ouvertures inopinées pendant le voyage.

6 Les Séries 7dF, 70FF, 9dF, 90dF/dFH et 10 Design Edition proposent de série un passe-plat très pratique (selon modèle).

Sur les 666, 7066FF, 866F, 9066dF (sauf ALDE), vous avez le choix entre 2 implantations, soit avec lits jumeaux haut ou bas (à choisir lors de la commande) :

- 7 lits jumeaux hauts pour une grande soute de 120 cm,
- 8 ou lits jumeaux bas, pour un accès facile au couchage, avec une soute de 80 cm (ou 66 cm pour le 666) et un placard au-dessus des lits.



4

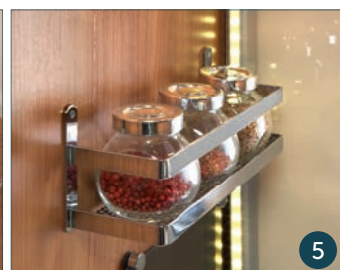

5



6



866F

7

SYSTÈME SOG : POUR DES TOILETTES SAINES ET ÉCOLOGIQUES

Plus besoin d'utiliser de produits chimiques dans les toilettes. Ce système vous garantit une utilisation saine, sans odeurs et respectueuse de l'environnement. Un ventilateur crée une dépression dans le réservoir à matières et l'air frais est alors aspiré à travers l'ouverture du clapet. Cette arrivée d'air frais empêche la remontée des gaz à l'origine des mauvaises odeurs et cet apport d'oxygène permet une décomposition des matières de façon accélérée que l'ajout de produits chimiques n'est plus nécessaire. De série pour Série 10 Design Edition.



666

8



Équipements de série : **une abondance sans équivalence**

La dotation en équipements de série de nos véhicules est remarquablement riche. Ce niveau d'équipements est parmi les plus élevés du marché dans sa catégorie.

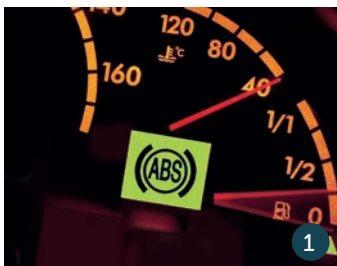



7

Made for iPod iPhone

MusicSphere

navgate

USB



8

SÉCURITÉ

1 ABS (Antilock Brake System)

En série sur toute la gamme. Il évite le blocage des roues au freinage, il optimise la distance d'arrêt, mais surtout il conserve au camping-car son pouvoir directionnel.

ASR (Anti Slip Regulation)

En cas de perte d'adhérence, ce système antipatinage freine les roues motrices pour retrouver de l'adhérence (de série sur 8M, 9MH Design Edition).

ESP (Electronic Stability Program)

L'ESP est un système antidérapage capable de freiner une ou plusieurs roues pour remettre le véhicule dans l'axe (de série sur intégraux 8M, 9MH Design Edition, en option sur le reste de la gamme Fiat sauf 9000dFH, 9005dFH et Série 10 Design Edition).

CEINTURE DE SÉCURITÉ EMBARQUÉE SUR TOUS LES SIÈGES DES INTÉGRAUX

RAPIDO a choisi d'équiper tous les sièges cabine des Intégraux de ceinture de sécurité avec dérouleur incorporé à l'assise. Ainsi, la ceinture s'adapte mieux à la morphologie de chacun.

2 CEINTURES POUR L'ÉQUIPAGE ARRIÈRE

Les modèles avec places face route sont équipés de ceintures à l'arrière. Ainsi tous les modèles sont équipés au minimum de 4 ceintures avec 3 points.

3 AIRBAG CONDUCTEUR

L'airbag conducteur est disponible de série sur tous les modèles de la gamme.

CLIMATISATION

La climatisation cabine est disponible de série sur toute la gamme, et vous permet de rester concentré sur votre conduite, même par temps chaud.

4 VOIE ARRIÈRE ÉLARGIE

L'ensemble de la gamme RAPIDO Fiat et Fiat AL-KO est équipé de la voie arrière élargie, ce qui permet une meilleure stabilité en situation de route. Plus de confort, plus de sécurité.

TECHNOLOGIE

5 UTILISATION DU GAZ EN ROULANT

Le système Favex® (à commande électrique et inverseur automatique) permet l'utilisation du gaz, en roulant, pour chauffer la cellule ou le circuit d'eau (sauf Séries 6/6FF, 70FF, 7dF, 8M/8F et 9dF, qui sont équipées du Truma DUO Contrôle CS).

6 CAMÉRA DE REUL : Audio - Vision jour et nocturne - Chauffante - Orientable

Les Séries 70FF, 90dF/dFH, 10 Design Edition et 9MH Design Edition bénéficient d'une caméra de recul.

Les Séries 6/6FF, 7dF, 8M/8F et 9dF bénéficient d'une préparation pré-câblage. Cette caméra est reliée à un écran intégré au tableau de bord et équipé d'un haut parleur. Le chauffeur peut donc entendre les conseils donnés par une personne positionnée derrière le véhicule ! Les manœuvres n'ont jamais été aussi simples !

7 ÉQUIPEMENTS AUDIO ET VIDÉO : COMME AU CINÉMA !

Les Séries 90dF/10 Design Edition/9MH Design Edition sont équipées de série de la Station Multimédia PIONEER® DVD MP3 DIVX/USB/écran caméra de recul.

Ce produit haute technologie est intégré au tableau de bord et doté d'un écran de couleur haute définition LCD Format 2 DIN, avec écran LCD 5,8" (14,7 cm) et interface utilisateur tactile. La Station est équipée d'une prise USB en façade et d'une entrée caméra de recul.

Elle permet :

- > de lire des DVD grâce à sa fonction « lecteur DVD »,
- > d'écouter la radio, Tuner AM/FM RDS,
- > d'écouter votre sélection de musique grâce à sa connexion pour baladeur IPOD ou MP3 par USB ou SD Card.

8 PRÉ-ÉQUIPEMENT DE SÉRIE DOUBLE CÂBLAGE DVD

RAPIDO accompagne l'innovation. Aujourd'hui, les autoradios qui équipent les modèles RAPIDO peuvent lire des films DVD (Séries 90dF/dFH ; 10 Design Edition ; 9MH Design Edition) ; à cet effet, RAPIDO a passé un câble audio/vidéo du tableau de bord jusqu'au meuble TV. Et un deuxième câble audio/vidéo permet de connecter un lecteur de DVD au niveau du meuble TV.

9 ÉCLAIRAGE 100% LED

Tous les véhicules de la Collection 2014 sont équipés d'un éclairage intérieur 100% LED, pour illuminer vos soirées. Economies d'énergie, technologie recyclable, intensité réglable.

Les LED permettent de diviser la consommation énergétique par 10. Sur les modèles de la Série 10 Design Edition et 9MH Design Edition, il vous est possible de faire varier l'éclairage d'ambiance à volonté. Un éclairage est aussi proposé pour vous déplacer la nuit sans gêner votre conjoint ou vos amis.

CHARGE UTILE, ÉQUIPEMENTS COMPRIS

Chez RAPIDO, les PVOM affichés comprennent le poids des équipements de série. Une information claire, et des charges utiles optimisées : RAPIDO conçoit et fabrique des véhicules en optimisant autant que possible leur poids et la charge utile, pour vous permettre d'emporter tout ce que vous souhaitez.



1

L'innovation technique dans les gènes de RAPIDO

Des matériaux innovants aux principes de conception intelligents, RAPIDO établit les nouvelles références techniques des camping-cars de demain.



2

Une méthode de fabrication exclusive.



3



Flashez ce code avec votre Smartphone pour découvrir le test d'étanchéité.

Besoin d'aide pour lire le QR Code ? RDV page 17.

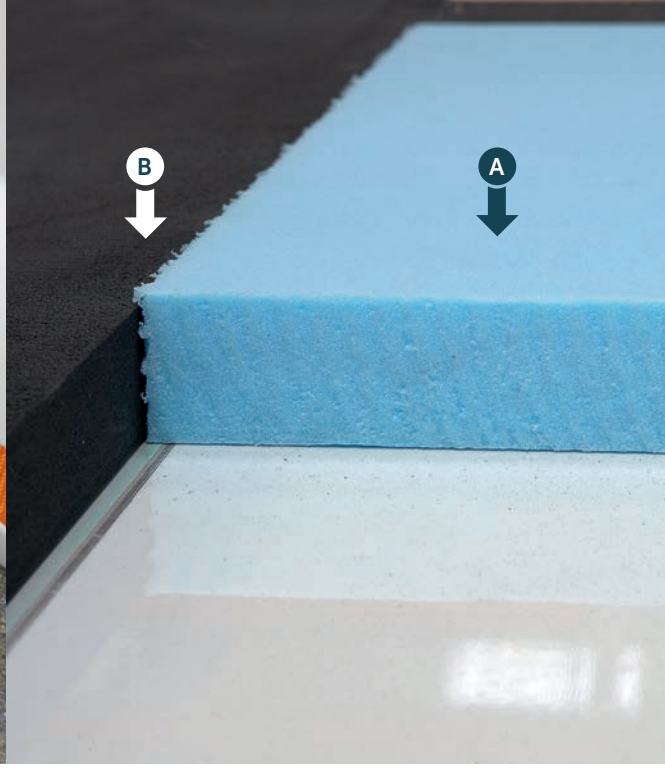

À l'extérieur : La carrosserie RAPIDO fait toute la différence

Notre Bureau d'Etudes recherche continuellement des solutions innovantes (matériaux, technologies...) pour vous apporter le meilleur de la technicité.

La carrosserie puise son design à la fois robuste et racé dans des matériaux tels que le Polyester Polyglace®, façonnés pour allier style et ergonomie. L'ensemble de la gamme est équipée de bas de caisse et jambages (selon modèles) couleur « gris champagne ». Trois séries se distinguent par la séduisante couleur gris « silver » métal de leur carrosserie, avec bas de caisse et jambages gris silver associés pour les intégraux 9MH Design Edition et avec les cabines, bas de caisse et jambages gris silver métal des Séries 70FF et 7dF.

GEL COAT : PROTECTION RENFORCÉE

② RAPIDO utilise un matériau gel-coat « haute technologie » qui protège la carrosserie de votre camping-car des agressions climatiques et en particulier des U.V. La qualité de cette résine (gel coat) est essentielle. Elle assure à votre camping-car sa longévité, son étanchéité et son aspect brillant.

100% POLYESTER ET RÉSISTANCE ANTIGRÊLE ACCRUE

RAPIDO utilise du polyester dans les parois et les toits de ses véhicules. L'ensemble de la gamme offre ainsi une excellente résistance aux impacts de la grêle (ce qui n'est pas le cas avec les parois ou toits en métal), ainsi qu'aux rayures et aux petits chocs.

> Le saviez-vous ?

Un soubassement polyester sur toute la gamme ? RAPIDO l'a fait. Parfaitement protégés contre le froid, les intempéries, le sel, ... les RAPIDO sont faits pour durer. Autre exemple : les faces intérieures des portillons de soute sont en Polyester, pour absorber les chocs lors des manipulations des tables, chaises, vélos...

C'est pour ces raisons que RAPIDO fait le choix du Polyester pour 100% de ses modèles.

> Le saviez-vous ?

Comment reconnaître une carrosserie en polyester ? Posez la main sur la paroi du véhicule. Contrairement aux carrosseries en bois ou en métal, les parois d'un RAPIDO ne sont pas froides. Vous sentez la chaleur sous votre main ? La preuve est faite qu'il s'agit d'une paroi en polyester !

ÉTANCHÉITÉ SANS FAILLE, AVEC LE TOIT À RECOUVREMENT

③ La majeure partie de la gamme est équipée d'un toit à recouvrement pour assurer une étanchéité parfaite. Avec la nouvelle usine, le contrôle qualité a été renforcé. Ainsi, chaque véhicule en sortie de chaîne passe dans un tunnel avec projection d'eau pour tester l'étanchéité des ouvrants.

DES CARROSSERIES BIEN PROTÉGÉES : STYROFOAM ET POLYURÉTHANE

> Le saviez-vous ?

Fort d'une longue expérience en tant que constructeur de camping-cars, RAPIDO porte une attention toute particulière à l'isolation avec l'utilisation d'un matériau, le Styrofoam, qui possède des propriétés de haute isolation et de légèreté reconnues.

> Le saviez-vous ?

Si le Styrofoam **A** protège les carrosseries du froid, le polyuréthane **B** les protège des chocs et de l'humidité. Sur tous les véhicules de la Collection 2014, RAPIDO utilise du polyuréthane pour remplacer l'ossature bois en périphérie de carrosserie, sur les zones les plus exposées aux intempéries : on le retrouve selon les séries, sur les tasseaux de l'entourage du véhicule (toit, parois, plancher), sur les planchers de toute la gamme, et selon les modèles sur le contour de la porte de la cellule et des baies cabine...

À la fois imputrescible, léger et extrêmement solide, le polyuréthane confère aux carrosseries RAPIDO une plus longue durée de vie que celles de certains autres constructeurs.

TABLES SALON MODULABLES : UN DÉPLACEMENT DANS TOUS LES SENS POSSIBLES !



L'espace dans le salon doit être bien pensé pour une circulation aisée autour de la table. Les tables salon sont conçues pour vous permettre de circuler facilement de la cabine vers la cuisine :

Le plateau de table se déplace longitudinalement, de façon transversale et en rotation.

Sur les Profilés (sauf 6FF et 70FF), le plateau repose sur un pied télescopique pour assurer le couchage d'appoint.

Sur les Intégraux, le pied est fixe (télescopique sur 9000dFH, 9005dFH, la Série 10 Design Edition et 990MHV Design Edition).

PLACES FACE ROUTE : CONVERSION BANQUETTE

Pour satisfaire les souhaits exprimés par sa clientèle, RAPIDO a développé des banquettes avec assises modulables.

D'une position « Salon » autour d'une table, il devient possible de reconfigurer les sièges de telle façon qu'ils puissent être utilisés face route avec ceinture de sécurité lors d'un trajet routier. En quelques mouvements, vous modifiez votre banquette à votre guise selon votre besoin.



Des banquettes simples et faciles à manipuler !
Découvrez-les en flashant ce code avec votre Smartphone.

Besoin d'aide pour lire le QR Code ?
RDV page 17.

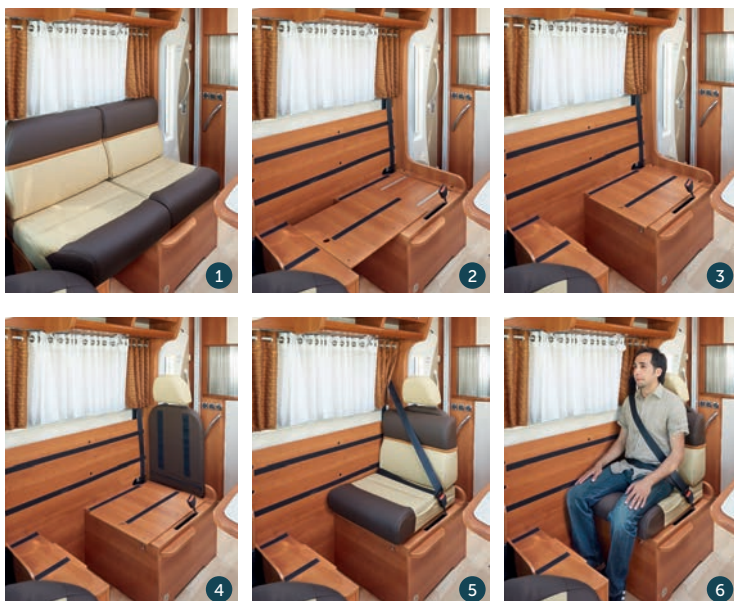

ASSEMBLAGE DU MOBILIER : L'HÉRITAGE D'UN FONDATEUR ÉBÉNISTE

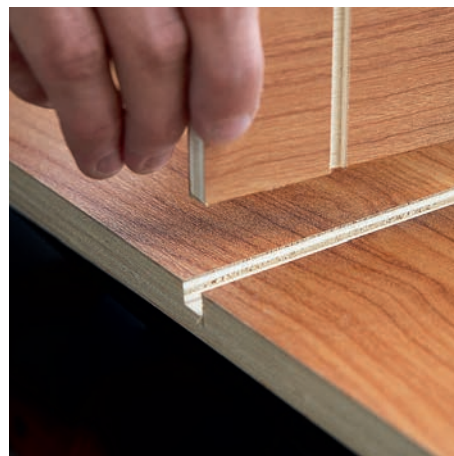

Fort de son expérience en menuiserie traditionnelle, RAPIDO utilise plusieurs techniques d'assemblage, dont celles de collage, vissage et de l'assemblage mécanique par rainurage, sur une partie de ses modèles. Cette technique offre une parfaite alliance entre esthétique et solidité. Le principe est simple, mais nécessite dextérité et minutie : la première pièce de mobilier présente une extrémité taillée pour s'emboîter parfaitement dans une rainure de même forme sur une deuxième pièce, afin d'obtenir un mobilier résistant aux finitions soignées.



Trappe salon pour accéder aux rangements depuis l'intérieur



Trappes à ouvertures grand angle assistées par vérins, pour un accès extérieur



Accès intérieur au 3^e niveau de rangement

DOUBLE PLANCHER : STOCKAGE TECHNIQUE OU RANGEMENT

Expert dans ce domaine particulièrement technique, RAPIDO a conçu 2 types de double planchers, alliant espaces de rangement et isolation thermique.

1 DOUBLE PLANCHER RANGEMENT (SÉRIES 90DF ET 10 DESIGN EDITION)

Grands volumes de stockage facilement accessibles, comprenant un espace de rangement 3^e niveau (innovation RAPIDO).

2 DOUBLE PLANCHER TECHNIQUE (SÉRIES 7DF ET 9DF)

Stockage des réserves et évacuations d'eaux (propres et usées), des circuits de gaz, d'électricité et de chauffage, pour libérer de l'espace en cellule. Caisson de rangement accessible de l'intérieur.

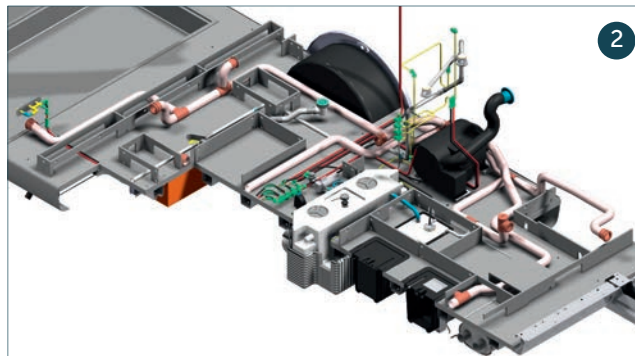

> Isolation thermique renforcée par le double plancher technique.

> Le double plancher RAPIDO est solidaire du châssis abaissé (AL-KO ou Fiat) : son centre de gravité très bas assure une parfaite stabilité de conduite.

CHAUFFAGE : UNE DOUCE CHALEUR INTÉRIEURE, DE LA CHAMBRE AU SALON, TESTÉE PAR NOS CLIENTS SCANDINAVES, HABITUÉS DU CAP NORD

SYSTÈME DE CHAUFFAGE TRUMA

Le système de chauffage TRUMA est positionné, pour la plupart des modèles, dans l'espace cuisine, c'est à dire en partie centrale du véhicule, pour assurer un rendement optimal et un rayonnement homogène à l'avant comme à l'arrière du véhicule. Ce positionnement a été déterminé à l'issue de tests réalisés conjointement entre le fournisseur et RAPIDO.

SYSTÈME DE CHAUFFAGE CENTRAL ALDE : CONFORT PLUS ARCTIC

En collaboration avec l'équipe ALDE, RAPIDO a développé un chauffage central haut de gamme, testé avec succès dans les pays Scandinaves. Devenu une référence sur le marché, ce chauffage offre une température homogène dans la cellule et la cabine (pare-brise des Intégraux, liaison cabine-cellule), avec possibilité de régler différemment la température dans la chambre et système Frost Control. Le double plancher est lui-aussi chauffé (sauf sur 7065FF et la Série 9MH Design Edition).

La chaudière à gaz chauffe un liquide (60% eau/40% glycol) dans un réseau de tuyaux et convecteurs, et crée un flux d'air chaud qui monte le long des parois extérieures. Les cloisons, les meubles et l'air sont progressivement chauffés, formant une barrière d'air chaud qui isole les fenêtres.

- Disponible de série sur 7065FF, 9000dFH, 9005dFH, Série 10 Design Edition, Série 9MH Design Edition.
- Disponible en option, sur les modèles Profilés 766dF et Intégraux 966dF et, avec plancher chauffant électrique : 9066dF (lits bas seulement), 9090dF.

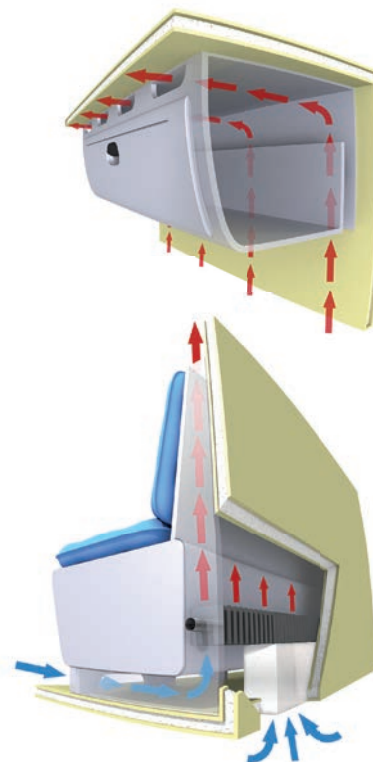

> Le Chauffage central ALDE Confort Plus Arctic est composé d'une chaudière à gaz et d'un échangeur de chaleur.

Schéma de principe de fonctionnement du chauffage ALDE. Ne correspond pas à la description précise du produit et/ou du mobilier.

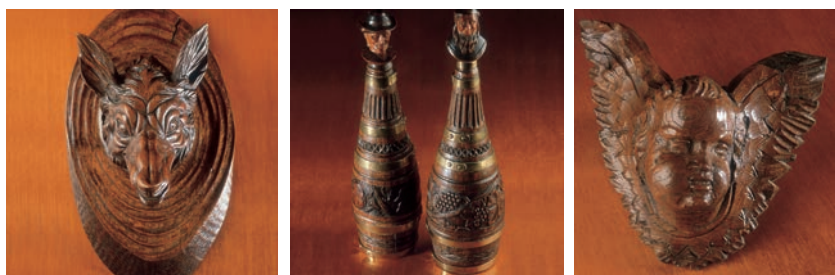

4 Historiquement, le fondateur de la Marque, Monsieur Constant ROUSSEAU était artisan ébéniste, proche des matériaux nobles, travaillant tous types de bois.



Fiabilité :
voyager en RAPIDO,
c'est voyager l'esprit tranquille



3

La marque haut de gamme en Europe

UN CŒUR À L'OUEST

❶ La clientèle RAPIDO a souvent connu une première expérience de camping-car. Son exigence est donc très pointue et oblige chaque année RAPIDO à progresser.

Historiquement implantée en terres mayennaises, la marque RAPIDO a choisi de conserver son outil de production industrielle sur le territoire. Tous ses camping-cars sont assemblés dans son usine, à Mayenne (53), et le mobilier y est entièrement conçu, au sein de sa menuiserie. La fabrication française est pour RAPIDO un gage de qualité : respect du code du travail français ; application des normes européennes ; nombreux tests et contrôles. Cette démarche de qualité est renforcée par la construction d'une seconde usine en 2008, à Mayenne également.

AMÉLIORATION CONTINUE DE LA QUALITÉ ET INNOVATION

❷ La construction de notre deuxième usine a contribué à la mise en place d'une nouvelle organisation avec des standards qualité encore plus exigeants. Ainsi, chaque véhicule fait l'objet d'un contrôle continu sur la ligne et en sortie de ligne, ainsi que d'un contrôle d'étanchéité. Une « aire Qualité » a spécifiquement été créée.

Ce site de production sur 15 hectares dont 25 000 m² dédiés à la production, répond aux toutes dernières normes en termes de sécurité et d'environnement.

> Fort éclairage naturel dans l'atelier, grâce à une toiture en shed* sécurisée et accessible par des passerelles. Son orientation au Nord permet d'éviter l'éclairage « zénithal » éblouissant et contribue à une maîtrise de la température ambiante, tout en garantissant dans l'atelier un fort éclairage naturel.

> Un chauffage « roof top ». Ce dernier permet en été de rafraîchir le bâtiment avec un système de température inversée entre l'intérieur et l'extérieur (avec un différentiel de température maximum de 5° entre l'extérieur et l'intérieur). Le chauffage est assuré par les énergies renouvelables et relayé, l'hiver, par une pompe à chaleur.

> Des matériaux à faible résonance : tôle perforée, densité et matériaux des cloisons, qui optimisent l'acoustique.

En améliorant l'environnement de travail de ses salariés, RAPIDO optimise encore la qualité de sa production. Tout est ainsi réuni pour allier fiabilité et performance.

La recherche permanente de l'amélioration de nos produits repose sur une démarche orientée vers l'innovation et requiert un fort investissement en recherche et développement avec des tests réalisés en situation réelle. Par exemple, nous testons la fiabilité de nos véhicules sur circuits routiers avec des pistes conçues spécialement pour mesurer le vieillissement des structures, et ainsi notre bureau d'études apporte les meilleures solutions pour vous garantir un excellent confort routier.

D'autres tests sont réalisés en chambre froide avec capteurs thermiques, nous permettant de mesurer les déperditions

de chaleur. Les solutions techniques apportées ont rencontré un vrai succès auprès de la clientèle nordique, et aussi auprès des clients qui vont en montagne lors des périodes d'hiver.

C'est pour ces raisons que le sérieux technologique de RAPIDO est reconnu et bien souvent copié.

UNE QUALITÉ DE FABRICATION DIGNE DE NOTRE PREMIER MÉTIER D'ÉBÉNISTE

❸ Depuis plus de 50 ans, l'entreprise est toujours familiale et garde cet esprit d'artisan avec le vrai souci du détail. La volonté de conserver un mobilier avec des essences en bois massif est toujours une réalité, et la conception même du mobilier est pensée pour durer dans le temps.

❹ Devenue depuis longtemps une référence de qualité, la menuiserie RAPIDO symbolise parfaitement les valeurs de la marque : l'alliance entre la modernité et la tradition. Les menuisiers utilisent en effet depuis les tout premiers modèles, du bois de haute qualité. Ils disposent par ailleurs de moyens techniques innovants tels que cinq machines à commande numérique. Le même soin, la même attention sont apportés au mobilier de chaque série, et le vernis est appliqué à la main. C'est grâce à ses finitions minutieuses que RAPIDO est reconnu dans toute l'Europe pour la qualité de ses produits.

* Shed : toiture en dents de scie avec un versant vitré sur sa longueur.



UN GROUPE EUROPÉEN, UNE MARQUE FRANÇAISE

D'une marque française de qualité, RAPIDO est devenue un Groupe européen, leader sur le marché du camping-car haut de gamme. Un rayonnement qui s'appuie avant tout sur l'esprit de qualité de RAPIDO et le rachat de marques spécialisées dans différents segments du véhicule de loisirs.

De 1993 à 2013, le Groupe RAPIDO s'est peu à peu agrandi avec les marques ESTEREL (1993), RAPIDHOME (1998), FLEURETTE (2005), ITINEO (création de la marque en 2006), CAMPEREVE (2009) et WESTFALIA (2010). Fleuron de l'industrie allemande des véhicules de loisirs, WESTFALIA renforce encore la dimension européenne du Groupe RAPIDO.



1961

Lancement de la première caravane RAPIDO

1983

Sortie du Randonneur 410, premier camping-car RAPIDO

1992

Premier Intégral RAPIDO

2010

Lancement des premiers VANS RAPIDO et des camping-cars poids-lourds avec la Série 10

PLUS DE 50 ANS D'EXPÉRIENCE ET D'INNOVATIONS AU SERVICE DE L'AVENTURE

Parti d'une caravane pliante à vocation populaire, RAPIDO a su se hisser jusqu'à une place de leader en devenant le fabricant de véhicules de loisirs Haut de Gamme reconnu dans toute l'Europe. La société RAPIDO est née de l'esprit créatif de Constant Rousseau : en 1961 il invente et fabrique, pour ses propres vacances, une caravane pliante en toile qui repose sur un châssis et qui peut servir de remorque le reste de l'année. Durant 30 ans, ce modèle novateur est fabriqué à 34 900 exemplaires, dont la moitié est destinée à l'export.

En se perfectionnant d'année en année, la caravane pliante fascine et reçoit plusieurs distinctions pour son ingéniosité, parmi lesquelles le 1^{er} prix au concours Lépine.

Pierre Rousseau rejoint l'entreprise en 1976 pour travailler avec son père. Très vite, il songe à concevoir des camping-cars. Le premier modèle sort de l'usine en 1983 : c'est le Randonneur 410.

Pierre Rousseau prend la direction de la société en 1985, à la disparition de son père. L'année 1987 constitue un véritable tournant pour RAPIDO :

la société lance une gamme généraliste de camping-cars, entrant ainsi pour la première fois dans le cœur du marché. RAPIDO réalise alors des modèles profilés et à capucine puis un peu plus tard, une gamme de modèles à carrosserie intégrale. Aujourd'hui, le catalogue est rédigé en 9 langues différentes et près de la moitié de la production est exportée. Les temps ont changé mais la philosophie demeure : le souci du travail bien fait.



MODE D'EMPLOI POUR TOUS CEUX QUI NE CONNAISSENT (PRESQUE) RIEN AUX QR CODES

QU'EST-CE QUE C'EST ?

Un QR Code est un petit carré qui contient des informations codées et vous permet d'accéder à une page web, sans avoir à chercher ou taper l'adresse du site web.

COMMENT ÇA MARCHE ?

1 Pour lire un QR Code, il vous faut un téléphone portable équipé d'un appareil photo et connecté à Internet. Il faut maintenant installer une application gratuite « Lecteur de QR Code » :

- Si vous avez un iPhone, utilisez le bouton « Apple Store »,
- Si vous avez un BlackBerry, utilisez le bouton « BlackBerry App World »,
- Si vous avez un autre téléphone, utilisez le bouton « Android Market ».

2 Ensuite, tapez « QR Code » dans la barre de recherche. Choisissez l'un des lecteurs proposés et installez-le.

COMMENT LIRE UN QR CODE ?

3 Appuyez sur l'icône de votre lecteur, scannez le QR Code... il vous emmène directement sur le bon site web !

Sommaire

IMPLANTATIONS

18 > 19

PROFILÉS



Serie 6/6B/6FF

20 > 31

Serie 7dF/7oFF

32 > 43

INTÉGRAUX



Serie 8M/8F

44 > 55

Serie 9dF

56 > 63

Serie 9odF

64 > 75

Serie 10 Design Edition

76 > 83

Serie 9MH Design Edition

84 > 91

ÉQUIPEMENTS OPTIONNELS

92 > 93

MOBILIER

96 > 97

LE CONFORT
DE LA SELLERIE RAPIDO

98 > 99

Pour choisir votre RAPIDO,



Profilés

Serie 6/6 B/6FF

Serie 7dF

Serie 70FF

Serie 8M/8F

6B, 6FF : Lit plafond

Lit plafond - Châssis Fiat AL-KO

Lit transversal

Sur route



643/643 B 6,49 m



2014 803F 5,99 m



883F 6,99 m



883M 6,91 m

Lit principal
plafond
(salon ou cabine)



2014 600FF 5,99 m



2014 7065FF (ALDE) 7,79 m

DESIGN
EDITION

Lit
longitudinal



2014 676FF 6,99 m

Lit central



2014 640/640 B 6,49 m



2014 790dF 7,39 m



7091FF 7,79 m



2014 881F 7,39 m



690 6,97 m



890F 6,99 m



691 7,37 m



891F 7,39 m



691FF 7,39 m



891M 7,52 m

Lits jumeaux



666 7,37 m



766dF (ALDE)* 6,99 m



7066FF 7,79 m



2014 866F 7,39 m

p. 20 - 31

p. 32 - 43

p. 44 - 55

commencez par choisir votre implantation



Intégraux

DESIGN EDITION

DESIGN EDITION

Serie 9dF

Serie 90dF/dFH

Serie 10 Design Edition Serie 9MH Design Edition



Châssis Fiat AL-KO

Châssis Fiat AL-KO



9083dF 6,99 m



9048dF 6,49 m



946dF 6,49 m



2014 990dF 7,39 m



9090dF (ALDE)* 7,39 m



10000 Design Edition 8,49 m



992MH Design Edition 7,44 m



2014 9000dFH 7,99 m



10001 Design Edition 8,49 m



990MHV Design Edition 7,95 m



966dF (ALDE)* 6,99 m



9066dF (ALDE)* 7,39 m



2014 9005dFH 7,99 m

p. 56 - 63

p. 64 - 75

p. 76 - 83

p. 84 - 91

* : en option ** : Porte baie en option (de série sur 640)



Serie 6 / 6B / 6FF

Serie 6/6B/6FF

► PRIVILÈGES

TOIT POLYESTER ANTIGRÊLE

TOIT PANORAMIQUE OUVRANT



PORTE BAIE
EN OPTION,
(DE SÉRIE SUR 640)

Nouveau
SOUBASSEMENT
DE PROTECTION POLYESTER

Nouveau
STRUCTURE DE CARROSSERIE
PLANCHER AVEC POLYURÉTHANE

BAS DE CAISSE, PARE-CHOC ARRIÈRE
COULEUR « GRIS CHAMPAGNE »
ET FAÇADES « BLANC IVOIRE »

FAÇADE POLYESTER
ANTIGRÊLE

IMPLANTATIONS DISPONIBLES AVEC LIT PLAFOND :
> LIT DOUBLE DE SÉRIE SUR 600FF, 676FF ET 691FF
> LIT SIMPLE EN OPTION SUR 640B ET 643B

Nouveaux mobiliers au choix, avec équipets (compartiments de rangement) rétroéclairés à LED :



Mobilier ELEGANCE,
de grand standing, avec moulures bois d'érable massif.



Mobilier MONTALCINO, contemporain
avec finition brillante et lumineuse.

TV non fournie / Hotte (option ou Pack RAPIDO).



Le mobilier des Séries 6 est d'une conception d'assemblage moderne et robuste, grâce, entre autre à un système de rainurage, collage ou vissage, qui permet un assemblage optimal des parois.



Serie 6 / 6B / 6FF

Le saviez-vous ?

Robinet de cuisine en laiton chromé avec cartouche céramique. Bordure du plan de travail en érable massif (mobilier ELEGANCE).

► ET AUSSI...

- Nouvelle face arrière style « automobile »
- Bas de caisse couleur « gris Champagne »
- Salon avant facilement transformable en couchage
- Lits jumeaux hauts (avec soute 120 cm) ou bas (avec soute 66 cm) pour le 666
- Lits permanents et plafond avec matelas BULTEX®
- 5 modèles avec lit plafond : 640B, 643B, 600FF, 676FF et 691FF
- Meuble TV écran plat 19 pouces (TV non fournie)
- Bordure du plan de travail en érable massif (mobilier ELEGANCE) ou chant plat (mobilier MONTALCINO)
- Grand frigo AES (150 L)
- Cuisine avec tiroirs à rappel avec verrouillage centralisé. Couleur blanc laqué (sauf 643)
- 4 places avec ceinture
- Airbag conducteur
- Freinage ABS
- Climatisation cabine
- Voie arrière élargie
- PTAC 3,5 T. Poids lourd : PTAC 3,650 T (ou 4,25 T avec option payante châssis renforcé (sauf 640, 643, 600FF))

Pour la liste complète des équipements, reportez-vous au guide technique.

Serie 6/6B/6FF

► IMPLANTATIONS



640



640B



Nouveauté 2014

6.49m x 2.35 m

643



643B



6.49m x 2.35 m

666



OU



Lits hauts

Lits bas



7.37m x 2.35 m

PROFILÉS CHÂSSIS SPÉCIAL AVEC VOIE ARRIÈRE ÉLARGIE

5m99	6m49	6m97	6m99	7m37	7m39
600FF	640/640B 643/643B	690	676FF	666 691	691FF

Serie 6 / 6B / 6FF

690

x 4	x 4	2+1



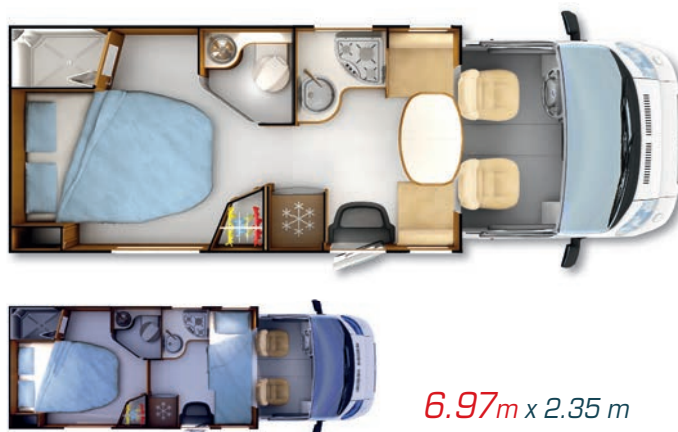

6.97m x 2.35 m

691

x 4	x 5	2+2



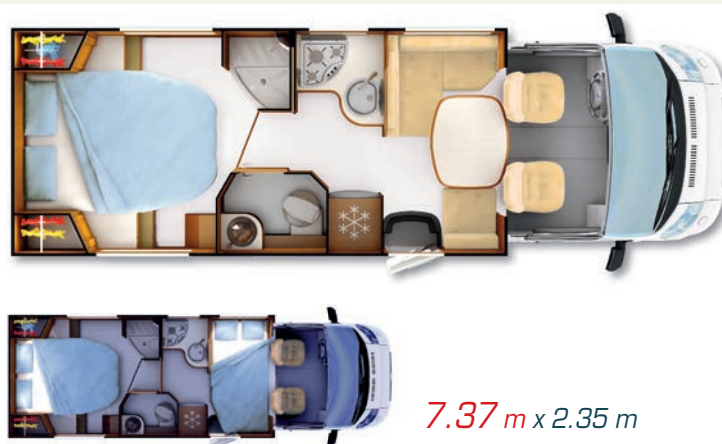

7.37 m x 2.35 m

600FF

Nouveauté 2014

x 4	x 6	2+2



**



5.99 m x 2.35 m

* Places ceintures, pour nombre places carte grise voir guide technique.

** Modèles présentés avec option Face avant STYLE.

*** Porte baie en option (de série sur 640).

Serie 6/6B/6FF

► IMPLANTATIONS

676FF

Nouveauté 2014

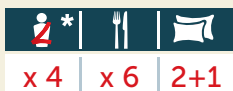

691FF

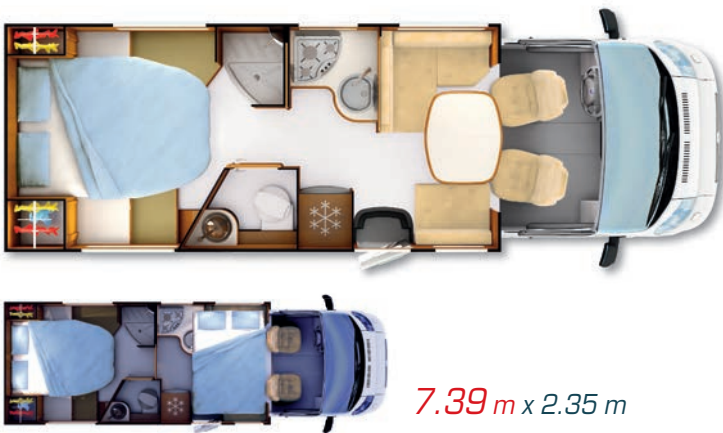

Personnalisez votre RAPIDO !

Au choix sur la Série 6 / 6B / 6FF :

- 2 nouveaux mobiliers : ELEGANCE ou MONTALCINO
- Lits hauts ou bas (avec hauteur de soute différente) pour le 666
- 8 implantations
- Un large choix de tissus**
- Face avant STYLE avec antibrouillard**
- Gaz 2 ou 3 feux**
- Avec ou sans lit pavillon**
- Une longue liste d'équipements au choix**
- PTAC 3,5 T. Disponible aussi en version poids lourd
PTAC 3,650 T (ou 4,25 T avec option payante châssis renforcé
sauf 640, 643, 600FF)

** en option





640



640B



640B

Le 640/640B

Modèle déposé par RAPIDO, le 640 est le plus compact de la catégorie avec lit central. Un confort inégalé dans seulement 6,48m : douche séparée, grand frigo, baie panoramique, 4 places route, 3 couchages (ou 4 sur 640B) et des espaces jour et nuit bien pensés, avec cloison de séparation.



690



690



690



666



643

TV non fournie / Hotte (option ou Pack RAPIDO) / Tissus et moustiquaire en option / Autoradio (option ou Pack RAPIDO).



666



676FF



600FF

TV non fournie / Hotte (option ou Pack RAPIDO) / Couvre-lit, tissus et moustiquaire en option.



TV non fournie / Hotte (option ou Pack RAPIDO) / Couvre-lit, tissu et moustiquaire en option / Autoradio (option ou Pack RAPIDO).



600FF



691FF



600FF

Hotte (option ou Pack RAPIDO) / Autoradio (option ou Pack RAPIDO).

Serie 7dF

Profilés châssis spécial avec voie arrière élargie
et double plancher

766dF

790dF



Double plancher technique (isolation thermique et phonique)
Disponible aussi en version poids lourd : PTAC 3,5 T ; version poids lourd 3,650 T
(ou 4,25 T avec option payante châssis renforcé)

Serie 70FF

Profilés châssis AL-KO avec voie arrière élargie et lit plafond

7065FF

7065FF

DESIGN
EDITION

7066FF

7091FF

7091FF

DESIGN
EDITION



Châssis AL-KO : 7065FF ALDE - 7066FF - 7091FF

7065FF et 7091FF disponibles en Design Edition

Lits jumeaux hauts ou bas : 7066FF

Disponible aussi en version poids lourd : PTAC 3,5 T ; version poids lourd ou 3,7 T
(ou 4,25 T avec option payante châssis renforcé)

Abandonnez-vousÖ

Deux séries et un même mot d'ordre : confort.

Très grande nouveauté 2014 : deux tout nouveaux mobiliers au choix, dignes des séries grand luxe :

> le mobilier ELEGANCE, de grand standing, avec moulures en bois d'érable massif ;

> le mobilier MONTALCINO, contemporain, avec finition brillante et lumineuse.

Grâce à son double plancher, la Série 7dF joue la carte du confort phonique. Son isolation thermique vous protégera dans les contrées les plus froides. Vous profiterez aussi des espaces de vie libérés grâce aux rangements dans le double plancher.

La nouvelle Série 70FF* est LA série avec lit sous plafond intégré et châssis AL-KO. Avec elle, accédez en famille à des espaces de vie exceptionnellement généreux, pensés pour préserver l'intimité de chacun : un deuxième lit permanent descend au-dessus du salon, alors qu'il est à peine perceptible de jour.

N'attendez plus : abandonnez-vous au confort des Séries 70FF* et 7dF, et à leur élégante carrosserie gris silver.

*« FF » : For Family = pour la famille ou For Four = pour 4



Serie 7dF / 70FF

Serie 7dF/70FF

► PRIVILÈGES



Serie 7dF

TOIT POLYESTER ANTIGRÈLE
TOIT À RECOUVREMENT

TOIT PANORAMIQUE OUVRANT



DOUBLE PLANCHER TECHNIQUE

FAÇADE POLYESTER

BAS DE CAISSE ET CABINE
COULEUR GRIS SILVER MÉTAL

STRUCTURE DE CARROSSERIE
PLANCHER AVEC POLYURÉTHANE

SOUBASSEMENT
DE PROTECTION POLYESTER

PORTE AVEC BAIE FIXE

FACE AVANT STYLE EN OPTION

Serie 70FF

TOIT POLYESTER ANTIGRÈLE
TOIT À RECOUVREMENT

LIT PLAFOND (2 COUCHAGES)



TOIT PANORAMIQUE OUVRANT

FACE AVANT STYLE
EN OPTION

BAS DE CAISSE ET
CABINE COULEUR
GRIS SILVER MÉTAL

Nouveau
SOUBASSEMENT
DE PROTECTION
POLYESTER

PORTE AVEC BAIE FIXE

FAÇADE POLYESTER

Nouveau
STRUCTURE DE CARROSSERIE
PLANCHER AVEC POLYURÉTHANE



Double plancher technique :

- > Isolation thermique renforcée
- > Isolation phonique renforcée en roulage
- > Espace de rangement libéré en cellule (tous les éléments techniques sont contenus dans le double plancher)
- > Centre de gravité abaissé pour une stabilité optimale
- > Plancher cellule plat, pas de marches intérieures

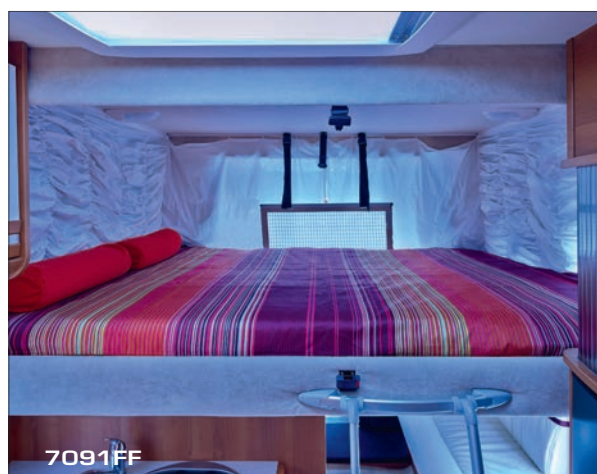

Les points forts des lits « FF » : le mécanisme de lit de la Série 70FF, issu directement du mécanisme des intégraux, est fiable et efficace. La hauteur sous plafond, une fois le lit abaissé, est de 83 cm, ce qui vous permet de tenir assis. Le matelas d'une qualité identique à celui du lit permanent, BULTEX® avec double gance, vous offre ainsi un excellent confort de nuit.

Nouveaux mobiliers au choix, avec équipets (compartiments de rangement) rétroéclairés à LED :



Mobilier ELEGANCE, de grand standing, avec moulures en bois d'érable massif.

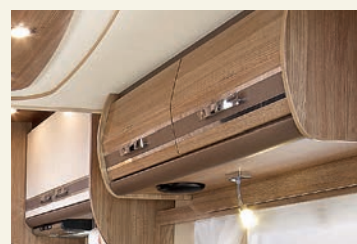

Mobilier MONTALCINO, contemporain avec finition brillante et lumineuse.

► ET AUSSI...

- Le toit à recouvrement : fabriqué en Polyester, le toit à recouvrement protège votre intérieur : il garantit une parfaite étanchéité et évite les ponts thermiques
- Chauffage ALDE, en série sur 7065FF, ou en option (766dF)
- Sellerie salon : design contemporain, confort optimal, dossiers salon arrondis vers la liaison cabine pour une ambiance encore plus cosy
- 4 couchages avec sommier à lattes et matelas Bultex® (Serie 70FF avec second lit permanent intégré au plafond)
- Lits jumeaux : hauts avec soute de 120 cm pour le 766dF ; bas pour le 7065FF ; hauts ou bas (avec soute de 120 cm ou 80 cm) pour le 7066FF
- 4 couchages permanents sur Serie 70FF
- Réglage mécanique de la tête de lit avec dégagement d'un grand espace de circulation autour du lit (790dF, 7091FF)
- 4 places ceinture sur Serie 7dF ; 5 places ceinture sur Serie 70FF
- Stores bateaux dans le salon
- Meuble TV écran plat 19 pouces (TV non fournie)
- Porte épices et porte essuie-tout
- Tablette amovible passe-plat entre cuisine et salon (selon modèle)
- Bordure du plan de travail cuisine en érable massif (mobilier ELEGANCE) ou chant plat (mobilier MONTALCINO)
- Grand frigo 160 L (AES)
- Cuisine avec tiroirs à rappel avec verrouillage centralisé Couleur blanc laqué
- Hotte en cuisine
- Détendeur inverseur Duo Contrôle à commande électrique intégrée dans le tableau de contrôle cellule
- Airbag conducteur
- Freinage ABS
- Climatisation cabine
- Voie arrière élargie
- Vérins stabilisateurs
- Disponibles aussi en version poids lourd :
 - > Serie 7dF en version poids lourds 3,650 T (ou 4,25 T avec option payante châssis renforcé)
 - > Serie 70FF en version poids lourd 3,7 T (ou 4,25 T avec option payante châssis renforcé)
- 7065FF et 7091FF disponibles en Design Edition

Pour la liste complète des équipements, reportez-vous au guide technique.

Serie 7dF/70FF

► IMPLANTATIONS



766dF

⊕ ALDE Option

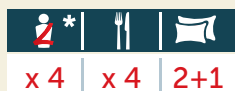

x 4 | x 4 | 2+1

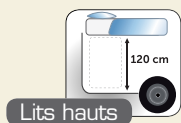

Lits hauts



6.99 m x 2.35 m

790dF

Nouveauté 2014

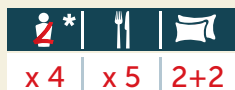

x 4 | x 5 | 2+2



7.39 m x 2.35 m

Personnalisez votre RAPIDO !

- Face avant STYLE : design exclusif RAPIDO avec antibrouillard disponible en option sur la Série 7dF et la Série 70FF
- 2 nouveaux mobiliers : ELEGANCE ou MONTALCINO
- 5 implantations
- Un large choix de tissus**
- Gaz 2 ou 3 feux**
- PTAC 3,5 T. Disponible aussi en version poids lourd
 - 3,7 T (ou 4,25 T avec option payante châssis renforcé) sur la Série 70FF
 - 3,650 T (ou 4,25 T avec option payante châssis renforcé) sur la Série 7dF
- Lits hauts ou bas (avec hauteur de soute différente) pour le 7066FF
- Une longue liste d'équipements au choix**

** en option



7DF : PROFILÉS CHÂSSIS SPÉCIAL AVEC VOIE ARRIÈRE ÉLARGIE ET DOUBLE PLANCHER
 70FF : PROFILÉS CHÂSSIS AL-KO AVEC VOIE ARRIÈRE ÉLARGIE ET LIT PLAFOND

6m99	7m39	7m79
766dF	790dF	7065FF 7066FF 7091FF

7065FF

7065FF

DESIGN EDITION

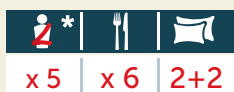

+ ALDE Serie



Nouveauté 2014

7.79 m x 2.35 m

Serie 7dF/70FF

7066FF

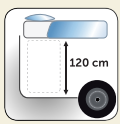
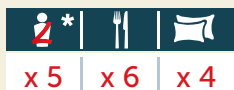

OU



Lits hauts

Lits bas



7.79 m x 2.35 m

7091FF

7091FF

DESIGN EDITION



7.79 m x 2.35 m



TV non fournie / Hotte (option ou Pack RAPIDO) / Couvre-lit, tissu et moustiquaire en option.



Serie 7dF/70FF

766dF



790dF



7066FF



7065FF



7065FF



7065FF

TV non fournie / Ambiance Boston en option.



7066FF

Serie 7dF/7oFF



7066FF



7066FF



7091FF



7091FF



DESIGN EDITION



7065FF

DESIGN
EDITION

7091FF

DESIGN
EDITION

Les modèles Design Edition :

le raffinement RAPIDO

L'intérieur des 7065FF et 7091FF Design Edition mise sur la lumière et l'élégance : éclairage d'ambiance, moulures et matériaux nobles (Ambiance MIAMI (CUIR/Tep*). Ces deux modèles sont équipés d'une moustiquaire, de la face avant STYLE (exclusivité RAPIDO) avec feux antibrouillard intégrés, et d'une décoration intérieure et extérieure Design Edition (finitions chromées, ...).

- Mobilier ELEGANCE avec vernis multicouche, esprit Yacht
- Éclairage d'ambiance (habillage plafond du lit éclairé, bandeau éclairant à l'entrée de la cellule, éclairage vertical autour de la baie de la cuisine et entrée cellule)
- Décoration luxe dans la chambre (sur lits centraux : habillage raffiné de la tête de lit et ses côtés)
- Équipements confort et luxe : Ambiance MIAMI (CUIR/Tep*), moustiquaire, habillage façon ronce de noyer sur tableau de bord
- Décoration intérieure et extérieure Design Edition
- Face avant STYLE
- Habillage lit plafond : Exclusif Design Edition

* Tep : tissu enduit polyamide

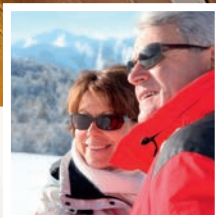

Serie 8M / 8F

Intégraux Mercedes ou Fiat

La propulsion sur châssis Mercedes, accessible dès l'entrée de gamme intégral en 3,5 T

Certains rêves sont désormais réalisables

Un Intégral RAPIDO, vous en rêvez ? La Série 8M/8F vous permet d'entrer dans la famille très prisée des Intégraux RAPIDO, et même, pourquoi pas, sur porteur Mercedes. La Série 8M/8F offre en effet le choix du porteur, et la personnalisation ne s'arrête pas là : Très grande nouveauté, au choix deux nouveaux mobiliers dignes des séries grand luxe (nouveauté 2014) :

> le mobilier ELEGANCE, de grand standing, avec moulures bois d'érable massif ;

> le mobilier MONTALCINO, contemporain avec finition brillante et lumineuse.

Modèle compact, comme le 803F (moins de 6m) ou grand confort d'une implantation à succès, comme le 881F, faites de votre RAPIDO l'incarnation de votre rêve !

Depuis 2010, les raids Paris-Pékin-Paris et Paris-Pékin-Istanbul ont démontré tout l'intérêt du châssis avec propulsion du porteur Mercedes. Sur la dernière édition du Dakar, c'est dans un 883M que le vainqueur Stéphane Peterhansel, passait des nuits de repos tout confort.

803F

866F

881F

883M

883F

890F

891M

891F



* Modèles présentés : porte cellule avec baie en option.

PTAC 3,5 T. Disponible aussi en version poids lourd :

> Châssis Fiat : 3,650 T (ou 4,25 T avec option payante châssis renforcé)

> Châssis Mercedes : 3,88 T



Serie 8M/8F

► PRIVILÈGES



* uniquement sur porteur Fiat

Nouveaux mobiliers au choix, avec équipets (compartiments de rangement) rétroéclairés à LED :



Mobilier ELEGANCE, de grand standing, avec moulures bois d'érable massif.



Mobilier MONTALCINO, contemporain avec finition brillante et lumineuse.

Au choix (8M avec supplément de prix) :



> Châssis Fiat

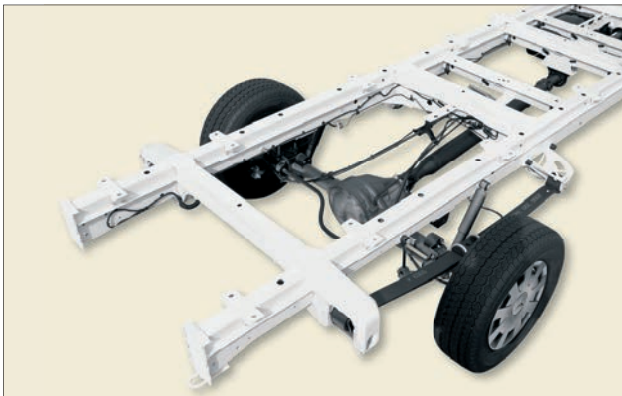

> ou châssis Mercedes avec propulsion



> Caisson de rangement intérieur (Fiat)

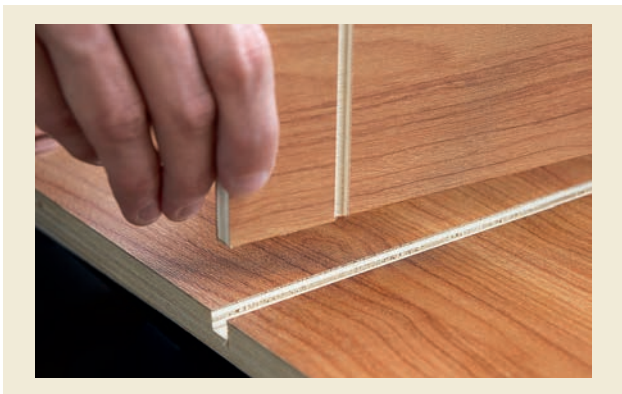

> Assemblage mobilier

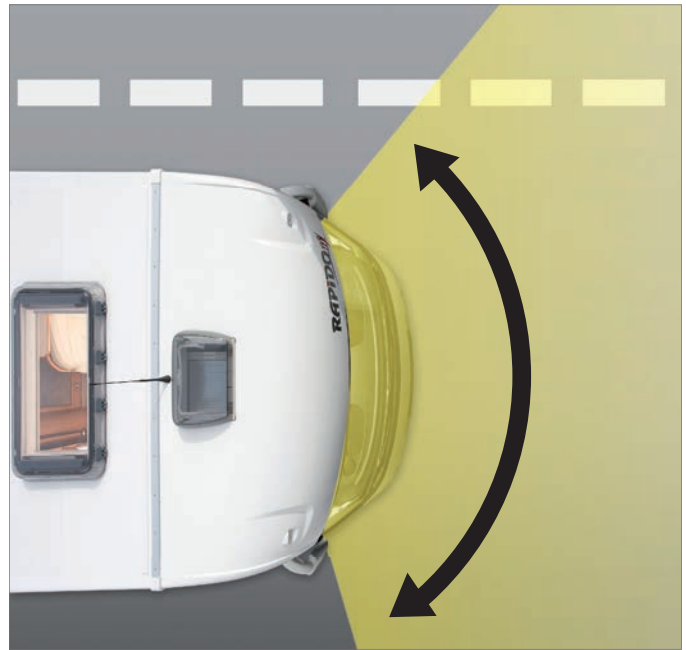

▶ ET AUSSI...

- Nouvelle face arrière style « automobile »
- Grand réfrigérateur 150 L (SES) (sauf 803 = 105 L)
- Bordure du plan de travail cuisine en érable massif (mobilier ELEGANCE) ou chant plat (mobilier MONTALCINO)
- Cuisine avec tiroirs à rappel avec verrouillage centralisé. Couleur blanc laqué (sauf 803F)
- Robinet de cuisine en laiton chromé avec cartouche céramique
- Séchoir à linge
- Eclairage soute
- Réglage en hauteur (Δ 20 cm) mécanique du lit sur soute (803F)
- Chauffage Truma combi 6
- Climatisation cabine
- Phares antibrouillard
- Verrouillage centralisé portes cellule et chauffeur
- Porte chauffeur avec lève vitre électrique
- Mercedes : propulsion
- Moteur : Fiat 130 ch / Mercedes 163 ch
- 4 places avec ceinture
- Airbag conducteur
- 8F : ABS ; 8M : ABS/ASR/ESP
- PTAC 3,5 T. Disponible aussi en version poids lourd (sauf 803F) :
 - > châssis Fiat : 3,650 T (ou 4,25 T avec option payante châssis renforcé)
 - > châssis Mercedes : 3,88 T avec option suspension arrière renforcée (option payante)

Pour la liste complète des équipements, reportez-vous au guide technique.

Serie 8M/8F

▶ IMPLANTATIONS



803F

Nouveauté 2014



5.99 m x 2.35 m

866F

Nouveauté 2014

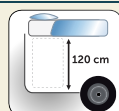

ou

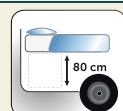

Lits hauts

Lits bas



**

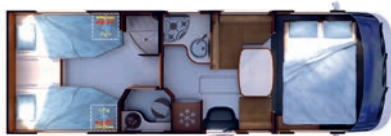

7.39 m x 2.35 m

881F

Nouveauté 2014



**



7.39 m x 2.35 m

5m99	6m91	6m99	7m39	7m52
803F	883M	883F 890F	866F 881F 891F	891M

883M

x 4	x 4	x 4



**



6.91 m x 2.35 m

883F

x 4	x 4	x 4



**



6.99 m x 2.35 m

890F

x 4	x 4	x 4



**



6.99 m x 2.35 m

Serie 8M/8F

► IMPLANTATIONS

891M





891F



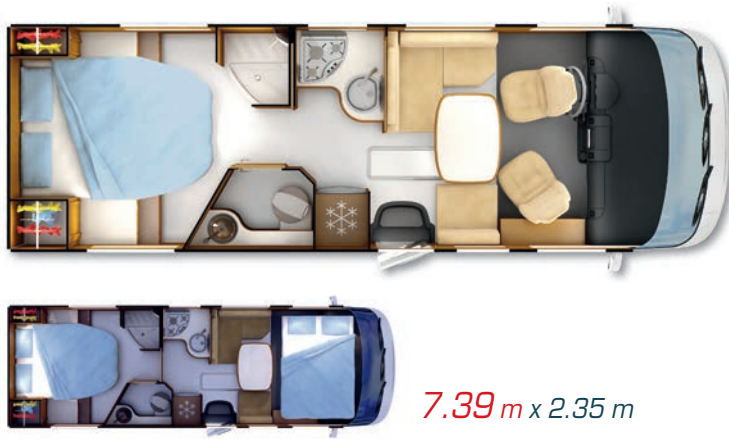

Personnalisez votre RAPIDO !

- 2 nouveaux mobiliers : ELEGANCE ou MONTALCINO
- Châssis : 6 Fiat / 2 Mercedes
- Un large choix de tissus**
- Gaz 2 ou 3 feux**
- PTAC 3,5 T. Disponible aussi en version poids lourd (sauf 803F) :
 - Châssis Fiat : 3,650 T (ou 4,25 T avec option payante châssis renforcé)
 - Châssis Mercedes : 3,88 T avec option suspension arrière renforcée**
- Une longue liste d'équipements au choix**

** en option





TV non fournie / Hotte (option ou Pack RAPIDO) / Couvre-lit, tissus et moustiquaire en option / Autoradio (option ou Pack RAPIDO).



881F



803F



881F

TV non fournie / Hotte (option ou Pack RAPIDO) / Tissus et moustiquaire en option.



883F



803F



803F

TV non fournie / Hotte (option ou Pack RAPIDO) / Couvre-lit, tissus et moustiquaire en option.



Hotte (option ou Pack RAPIDO) / Couvre-lit, tissu et moustiquaire en option.



891M



891M



891M

Couvre-lit, tissu et moustiquaire en option / Autoradio (option ou Pack RAPIDO) / Ambiance Boston (en option).

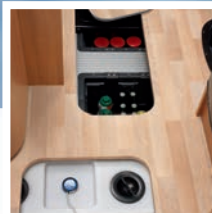

Serie 9dF

Intégraux châssis spécial avec voie arrière élargie
et double plancher

Succès du double plancher : la chaleur d'un foyer

Vastes espaces de vie, température agréable au fil des saisons... La Série 9dF s'offre le luxe du double plancher technique, qui renforce l'isolation thermique et phonique et libère de l'espace en cellule. L'aménagement intérieur profite des rangements du double plancher pour y camoufler réserves d'eaux, circuits et tuyauteries.

Très grande nouveauté, au choix deux nouveaux mobiliers dignes des séries grand luxe (nouveauté 2014) :

- > le mobilier ELEGANCE, de grand standing, avec moulures bois d'érable massif ;
- > le mobilier MONTALCINO, contemporain avec finition brillante et lumineuse.

Conçue pour séduire, la Série 9dF se décline en 3 modèles jouissant d'une foule de détails pour faire la différence sur les routes : toit à recouvrement, porte chauffeur avec poignée automobile, porte cellule à 2 serrures, rétroviseurs plongeants avec peinture vernie et double miroir grand angle...

Des équipements à couper le souffle au cœur de votre foyer... l'essence du confort signé RAPIDO.

946dF

966dF

990dF



Double plancher technique (isolation thermique et phonique)

966dF : option ALDE

946dF - 966dF - 990dF disponibles aussi en version poids lourd 3,650 T
(ou 4,25 T avec option payante châssis renforcé, sauf 946dF)



Serie 9dF

Serie 9dF

► PRIVILÈGES



TOIT POLYESTER ANTIGRÈLE
TOIT À RECOUVREMENT

FAÇADE POLYESTER

PARE BRISSE MAXI
AVEC GRAND ANGLE PANORAMIQUE



PORTE CELLULE
AVEC BAIE

VÉRINS STABILISATEURS

CAISSON DE
RANGEMENT INTÉRIEUR
(INNOVATION RAPIDO)

BAS DE CAISSE, JAMBAGES ET BOUCLIER AVANT COULEUR
« GRIS CHAMPAGNE » ET FAÇADES « BLANC IVOIRE »

DOUBLE PLANCHER
TECHNIQUE

STRUCTURE DE
CARROSSERIE
PLANCHER AVEC
POLYURÉTHANE

SOUBASSEMENT DE
PROTECTION POLYESTER

Nouveaux mobiliers au choix, avec équipets (compartiments de rangement) rétroéclairés à LED :



Mobilier ELEGANCE,
de grand standing, avec moulures bois d'érable massif.



Mobilier MONTALCINO, contemporain
avec finition brillante et lumineuse.

Flashez ce code avec votre Smartphone pour découvrir : le caisson de rangement intérieur (présent sur Séries 9dF, 90dF et 10 Design Edition).

Besoin d'aide pour lire le QR Code ? RDV page 17.

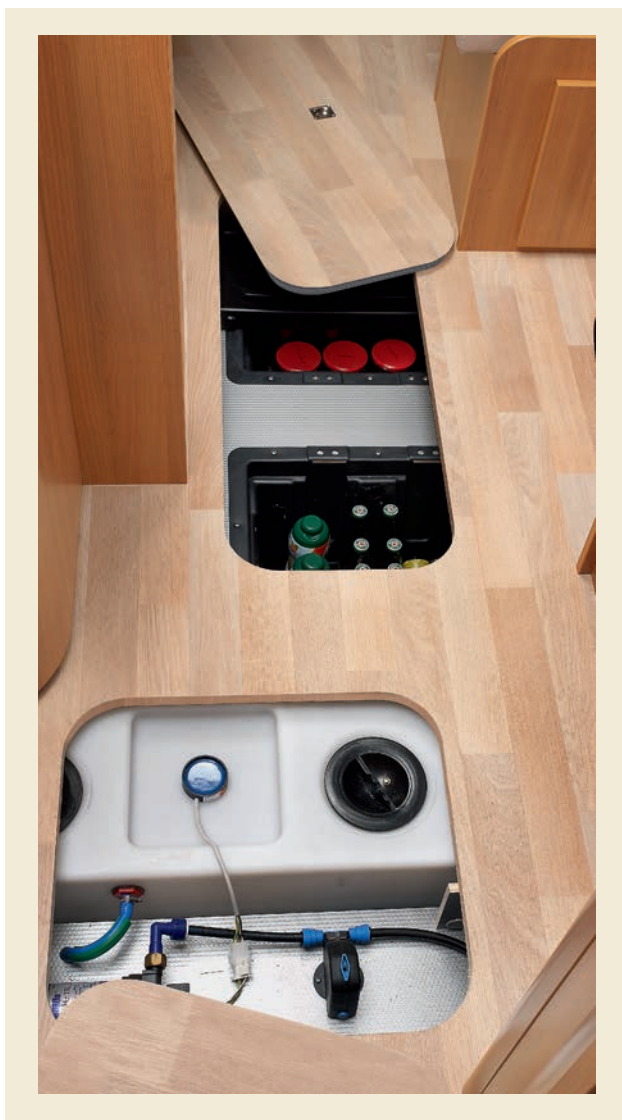

Double plancher technique :

- > Isolation thermique renforcée
- > Isolation phonique renforcée en roulage
- > Espace de rangement libéré en cellule (tous les éléments techniques sont contenus dans le double plancher)
- > Centre de gravité abaissé pour une stabilité optimale
- > Plancher cellule plat, pas de marches intérieures

Flashez ce code avec votre Smartphone pour découvrir le double plancher technique (présent sur Séries 7dF et 9dF).
Besoin d'aide pour lire le QR Code ? RDV page 17.



► ET AUSSI...

- 4 couchages
- Lit cabine et permanent avec sommier à lattes et matelas Bultex®
- Lits jumeaux hauts avec soute de 120 cm (966dF)
- Chauffage ALDE Arctic PLUS en option (966dF)
- Meuble TV écran plat 19 pouces (TV non fournie)
- Porte épices et porte essuie-tout
- Tablette amovible passe-plat entre cuisine et salon (selon modèle)
- Bordure du plan de travail cuisine en érable massif (mobilier ELEGANCE) ou chant plat (mobilier MONTALCINO)
- Cuisine avec tiroirs à rappel avec verrouillage centralisé. Couleur blanc laqué
- Grand réfrigérateur 160 L (AES)
- Hotte
- Robinet de cuisine en laiton chromé avec cartouche céramique
- Stores bateaux dans le salon
- Détendeur inverseur Duo Contrôle à commande électrique déportée
- Soute avec décaissé polyester moulé, isolée en technologie sandwich
- Siège cabine réglable en hauteur
- Pare-soleil encastré à enrouleur
- Rétroviseurs plongeants avec double miroir grand angle
- Airbag conducteur
- Freinage ABS
- Climatisation cabine
- Voie arrière élargie
- Porte chauffeur avec poignée automobile
- Porte cellule avec baie et 2 points de fermeture
- Local technique électrique accessible par l'extérieur
- Vérins stabilisateurs
- PTAC 3,5 T.
Poids lourd : PTAC 3,650 T
(ou 4,25 T avec option payante châssis renforcé)

Pour la liste complète des équipements, reportez-vous au guide technique.

Serie 9dF

► IMPLANTATIONS



946dF



6.49 m x 2.35 m

966dF

⊕ ALDE Option

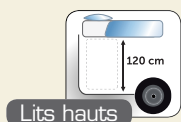

6.99 m x 2.35 m

990dF

Nouveauté 2014



7.39 m x 2.35 m

INTÉGRAUX CHÂSSIS SPÉCIAL AVEC VOIE ARRIÈRE ÉLARGIE ET DOUBLE PLANCHER

6m49

946dF

6m99

966dF

7m39

990dF

Personnalisez votre RAPIDO !

- › 2 nouveaux mobiliers : ELEGANCE ou MONTALCINO
- › 3 implantations
- › Un large choix de tissus**
- › Gaz 2** ou 3 feux
- › PTAC 3,5 T. Disponible aussi en version poids lourd :
 - PTAC 3,650 T (ou 4,25 T avec option payante châssis renforcé, sauf 946dF)
- › Une longue liste d'équipements au choix**

** en option



Serie 9dF



966dF

Disponibles aussi en version poids lourd : 3,65 T (ou 4,25 T avec option payante châssis renforcé).

SERIE 9dF • 61



946dF

TV non fournie

62 • SERIE 9dF



JP066



990dF

TV non fournie



Serie 90dF

Intégraux Fiat AL-KO double plancher avec voie arrière élargie et suspension à roues indépendantes

La référence du double plancher : rangement et confort

Dotée d'un double-plancher isolant avec caisson exclusif (innovation RAPIDO), la Série 90dF offre des rangements accessibles de l'intérieur comme de l'extérieur. Les implantations favorisent intimité, rangement et liberté de circulation. Le châssis AL-KO confère aux 6 modèles de la Série 90dF un fort potentiel de chargement, allié à un confort de conduite exemplaire (tenue de route et sécurité).

Avec deux nouveaux modèles ultra-spacieux (9000dFH et 9005dFH), la Série 90dF ne manque pas d'atouts pour vous séduire...

9048dF

9066dF

9083dF

9090dF

9090dF

DESIGN
EDITION

9000dFH (4,25 T)

9000dFH

DESIGN
EDITION

9005dFH (4,25 T)

9005dFH

DESIGN
EDITION



Double plancher : rangement et isolation thermique et phonique

9090dF, 9000dFH et 9005dFH disponibles en Design Edition

Disponibles aussi en version poids lourd 3,7 T (sauf 9000dFH, 9005dFH)
(ou 4,25 T avec option payante châssis renforcé)

9000dFH Design Edition



Serie 90dF

► PRIVILÈGES

TOIT POLYESTER ANTIGRÊLE
TOIT À RECOUVREMENT

FAÇADE POLYESTER

DOUBLE PLANCHER
RANGEMENT

PARE BRISE MAXI
AVEC GRAND ANGLE
PANORAMIQUE

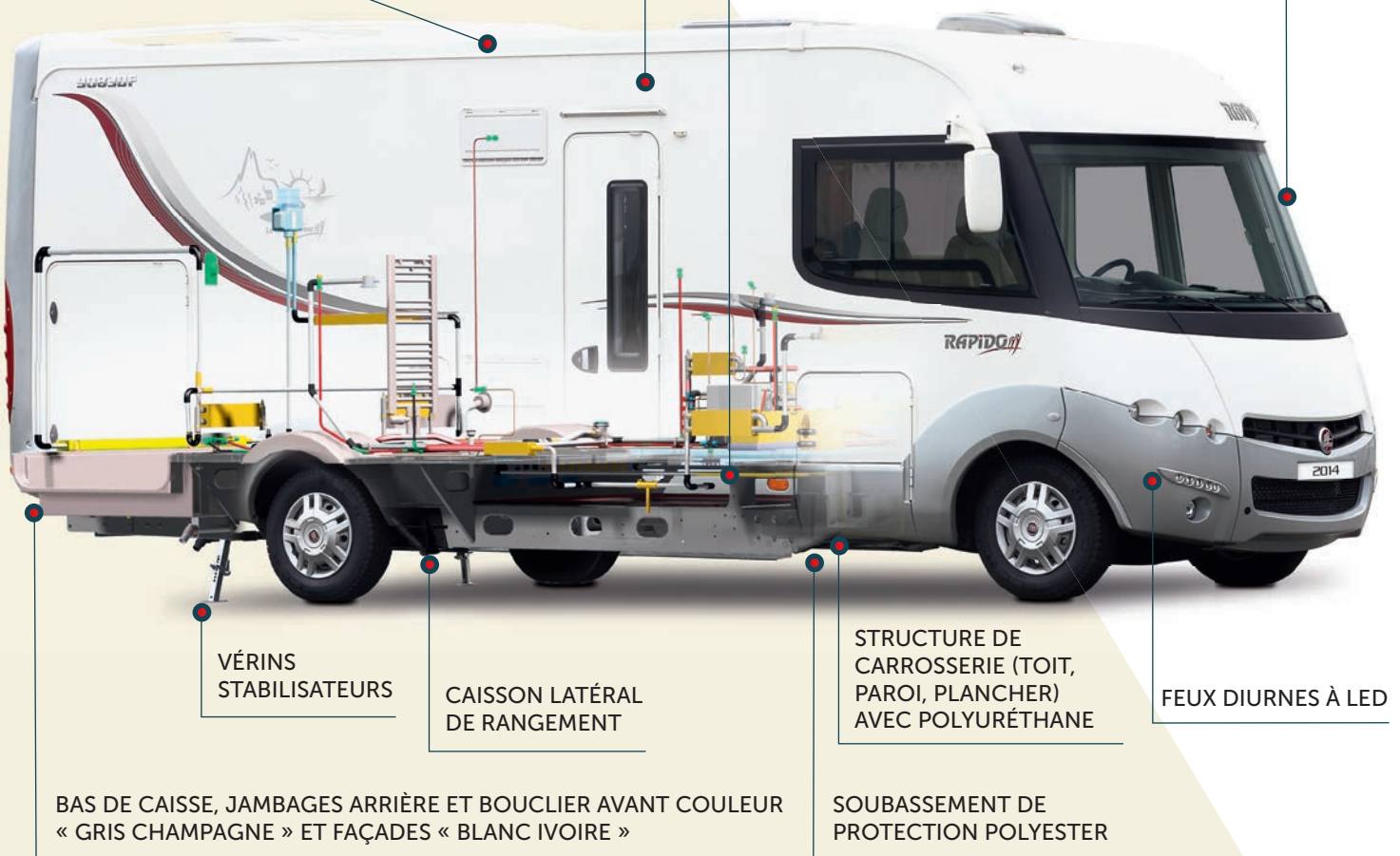

Nouveau Mobilier ÉLÉGANCE
de grand standing, avec moulures
bois d'érable massif.



Double plancher rangement avec 3^{ème} niveau de rangement exclusif (innovation RAPIDO)

- > Espace de stockage maximal, accessible de l'extérieur et de l'intérieur
- > Facilité d'accès extérieur avec trappes à grande ouverture
- > Centre de gravité abaissé pour une stabilité optimale
- > Fonction d'isolation contre le froid, contribuant à maintenir une douce température d'ambiance dans la cellule

AL-KO :

Parmi les leaders et précurseur dans l'utilisation de ce châssis, RAPIDO a contribué à son développement afin d'obtenir un châssis léger, surbaissé, tout en conservant les qualités de confort propres à sa conception sur roues indépendantes.

Équipements spécifiques poids lourds (PTAC = 4,250 T)

- Plus d'autonomie et plus de confort
- > Poids autorisé en soute : 300 kg
- > Suspension avant renforcée
- > Vérins de stabilisation spécial poids lourds AL-KO

Équipements spécifiques 9000dFH et 9005dFH (PTAC = 4,250 T)

- > Pare-soleil électrique
- > Chauffage central ALDE version confort PLUS Arctic
- > Réservoir d'eau propre d'une contenance de 190 L
- > 2^{ème} batterie cellule
- > 5 places carte grise
- > 6 couchages (dont 2 d'appoint salon)
- > Marchepied électrique accès cellule

▶ ET AUSSI...

- Porte moustiquaire coulissante
- Salon 5 places (9090dF et 9066dF)
- Sellerie salon : design contemporain, confort optimal
- 4 places avec ceinture (5 sur 9000dFH et 9005dFH)
- 4 couchages : lits cabine et permanent arrière (sauf 9048dF) avec sommiers à lattes et matelas Bultex®
- 6 couchages sur le 9000dFH et le 9005dFH (dont 2 d'appoint salon)
- Matelas Bultex® avec épaisseur 130 mm sur 9090dF, 9000dFH et 9005dFH
- Chauffage central ALDE Confort PLUS Arctic (en option sur 9066dF avec lits bas, et sur 9090dF ; de série sur 9000dFH et 9005dFH)
- Réglage en hauteur (Δ 20 cm) mécanique du lit sur soute (9083dF, 9090dF, 9000dFH)
- Lits jumeaux hauts (avec soute 120 cm) ou bas (avec soute 80 cm) pour le 9066dF
- Meuble TV écran plat 19 pouces (sauf 9005dFH) (TV non fournie)
- Cuisine multifonction
- Cuisine avec tiroirs à rappel avec verrouillage centralisé Couleur blanc laqué
- Tablette amovible passe-plat entre cuisine et salon (selon modèle)
- Porte épices et porte essuie-tout
- Grand réfrigérateur 160 L (AES)
- Hotte cuisine
- Robinet de cuisine en laiton chromé avec cartouche céramique
- Détendeur inverseur Favex® à commande électrique
- Station multimédia PIONEER® DVD MP3 DIVX/USB/ écran caméra de recul
- Pare-soleil encastré à enrouleur
- Régulateur de vitesse
- Airbag conducteur et passager et freinage ABS
- Climatisation cabine
- Douchette extérieure
- Voie arrière élargie châssis AL-KO
- Suspension à roues indépendantes
- Disponibles aussi en version poids lourd 3,7 T (sauf 9000dFH, 9005dFH) (ou 4,25 T avec option payante châssis renforcé)
- 9090dF, 9000dFH et 9005dFH disponibles en Design Edition

Pour la liste complète des équipements, reportez-vous au guide technique.



▶ Flashez ce code avec votre Smartphone pour découvrir le double plancher rangement (présent sur Séries 90dF et 10 Design Edition).

Besoin d'aide pour lire le QR Code ? RDV page 17.

Serie 90dF

▶ IMPLANTATIONS



9048dF

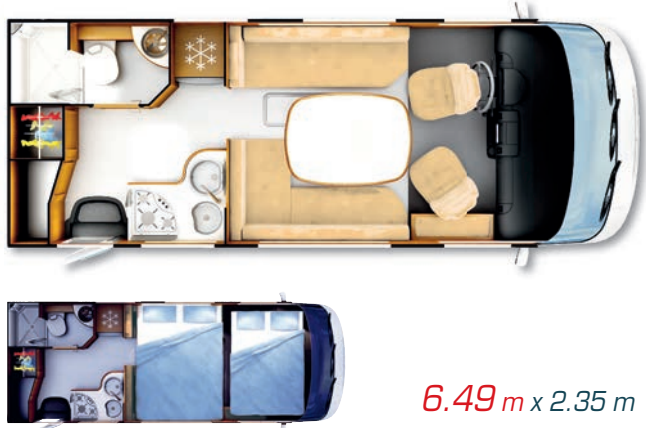

9066dF

+ ALDE Option



9083dF



INTÉGRAUX FIAT AL-KO DOUBLE PLANCHER AVEC VOIE ARRIÈRE ÉLARGIE
ET SUSPENSION À ROUES INDÉPENDANTES

6m49	6m99	7m39	7m99
9048dF	9083dF	9066dF 9090dF	9000dFH 9005dFH

9090dF

9090dF DESIGN EDITION



+ ALDE Option



7.39 m x 2.35 m

Serie 90dF

9000dFH

9000dFH DESIGN EDITION



+ ALDE Serie



7.99 m x 2.35 m

Nouveauté 2014

9005dFH

9005dFH DESIGN EDITION



+ ALDE Serie



7.99 m x 2.35 m

Nouveauté 2014

** Véhicules présentés avec jantes aluminium Scorpion (en option).

Disponibles aussi en version poids lourd : 3,7 T (sauf 9000dFH, 9005dFH) ou 4,25 T avec option payante châssis renforcé.



9083dF



Serie 90dF



Jantes SCORPION en option / Modèle présenté HEAVY



9090dF

TV non fournie

72 • SERIE 90dF



Serie 90dF



9090dF



9000dFH



9005dFH



9000dFH



9000dFH

DESIGN EDITION



9090dF

9000dF

9005dF

DESIGN
EDITION

DESIGN
EDITION

DESIGN
EDITION

Les modèles Design Edition :

le raffinement RAPIDO

L'intérieur des 9090dF (et 9090dF avec option ALDE), 9000dFH et 9005dFH Design Edition mise sur la lumière et l'élégance : éclairage d'ambiance, moulures et matériaux nobles. Ces trois modèles sont équipés d'une décoration intérieure et extérieure Design Edition.

- Éclairage d'ambiance (habillage plafond et tête du lit éclairé, bandeau éclairant à l'entrée de la cellule, éclairage vertical autour de la baie de la cuisine et entrée cellule)
- Décoration luxe dans la chambre (lits centraux : habillage raffiné de la tête de lit et ses côtés)
- Équipements confort et luxe : Ambiance MIAMI (CUIR/ Tep*), habillage façon ronce de noyer sur tableau de bord
- Décoration intérieure et extérieure Design Edition
- Habillage plafond salon avec éclairage d'ambiance LED et avec variateur de la lumière
- Cloison épaisse et éclairante au dos de la dinette
- Portes supérieures mobilier cuisine et salon avec placage bois véritable et érable massif avec vernis multicouche style Nautique

* Tep : tissu enduit polyamide



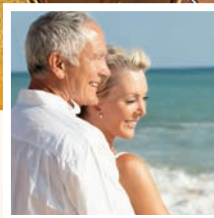

Serie 10 Design Edition

Intégraux Fiat AL-KO Double Essieu
(PTAC = 5T et PTRA 6T) avec **ALDE de série**

Jusqu'à 6 places carte grise et 6 places couchage...
Tout simplement impériale

Avec la Série 10 Design Edition, on touche du doigt les sommets du confort RAPIDO ; proposée en poids lourd sur double essieu, elle offre aux visiteurs une cuisine majestueuse, un salon 8 convives, une douche séparée (avec porte en verre sur le 10001 Design Edition) et la charge utile la plus importante chez RAPIDO. Sur ses 2 modèles, le nouveau mobilier DISTINCTION en bois véritable, dont la sublime finition vernie évoque l'univers luxueux d'un yacht, apporte son incomparable brillance à un intérieur baigné de douces lumières. Comment rêver mieux ?

10000

**DESIGN
EDITION**

10001

**DESIGN
EDITION**



Double plancher : rangement et isolation thermique



Serie 10 Design Edition

► PRIVILÈGES

TOIT POLYESTER ANTIGRÈLE
TOIT À RECOUVREMENT

FAÇADE POLYESTER

JUSQU'À 6 PLACES CARTE
GRISE AVEC CEINTURES
6 COUCHAGES DONT
4 PERMANENTS

PARE BRISSE MAXI
AVEC GRAND ANGLE
PANORAMIQUE



VÉRINS DE
STABILISATION
SPÉCIAL POIDS
LOURDS AL-KO

JANTES
ALUMINIUM
SCORPION
(EN OPTION)

MARCHEPIED
ÉLECTRIQUE
ACCÈS CELLULE

STRUCTURE DE
CARROSSERIE (TOIT,
PAROI, PLANCHER)
AVEC POLYURÉTHANE

FEUX DIURNES À LED

BAS DE CAISSE ET BOUCLIER AVANT COULEUR
« GRIS CHAMPAGNE » ET FAÇADES « BLANC IVOIRE »

SOUBASSEMENT DE
PROTECTION POLYESTER



Nouveau mobilier DISTINCTION,
avec portes supérieures de la chambre et du salon en
bois massif avec vernis multicouche style yacht.



Eclairage d'ambiance, (habillage plafond du lit
éclairé, bandeau éclairant à l'entrée de la cellule, éclairage
vertical autour de la baie cuisine, cloison éclairante au
dos de la dinette).

Le 10001 Design Edition

Lancée en 2010, la Série 10 séduit les camping-caristes avec ses équipements somptueux et le prestige de sa ligne. Fort de ce succès, RAPIDO a lancé une implantation innovante sur lit central sur soute et réglable en hauteur : le 10001 Design Edition. Il vous offre 5 places carte grise et 6 places couchages. À la fois puissant, modulable et convivial, ce modèle repousse encore les limites du voyage.



Le double Essieu vous procure un vrai confort de route et une stabilité accrue lors de vos déplacements.

▶ ET AUSSI...

- Places carte grise : 10000 Design Edition = 6 / 10001 Design Edition = 5
- Réservoir d'eau propre d'une contenance de 300 L
- Chauffage central ALDE version confort plus Arctic :
 - > Système Frost Control (antigel)
 - > Possibilité de réglage séparé de la température de la chambre
- Châssis AL-KO surbaissé avec double essieu
- Salle d'eau avec double porte de séparation
- Salle d'eau centrale XXL exclusive, avec porte de douche en verre sur 10001 Design Edition
- Rideaux et voilages sur tringles
- Salon XXL de 8 convives
- Lit cabine électrique
- Matelas Bultex® épaisseur 130 mm
- Réglage en hauteur du lit sur soute (10001 Design Edition Δ 29 cm)
- Embout arrière poids lourd Intégral
- Grande cuisine multifonction
- Cuisine avec tiroirs à rappel avec verrouillage centralisé. Couleur blanc laqué
- Meuble TV écran plat (TV non fournie)
- TechnoTower de série (réfrigérateur et four)
- Hotte cuisine
- Tablette amovible passe-plat entre cuisine et salon
- Robinet de cuisine en laiton chromé avec cartouche céramique
- Détendeur inverseur Favex® à commande électrique
- Pré-câblage 2^{ème} TV dans la chambre
- Station multimédia PIONEER® DVD MP3 DIVX/USB/écran caméra de recul
- Moustiquaire porte cellule coulissante
- Pare-soleil électrique avec enrouleur
- Double cassette WC
- Cassette WC ventilée avec système SOG
- 2^{ème} batterie cellule
- Régulateur de vitesse
- Climatisation cabine
- Airbag conducteur et passager, freinage ABS
- Poids autorisé en soute : 300 kg
- Suspensions avant renforcées
- 8,50 m de long

Pour la liste complète des équipements, reportez-vous au guide technique.



Table salon et couchages : le 10000 Design Edition, modèle très apprécié depuis son lancement, vous offre 6 places carte grise et 6 places couchages (dont 2 d'appoint). Toute la famille peut partir !



Double plancher rangement avec 3^{ème} niveau de rangement exclusif (innovation RAPIDO)

- > Espace de stockage maximal, accessible de l'extérieur et de l'intérieur
- > Facilité d'accès extérieur avec trappes à grande ouverture
- > Centre de gravité abaissé pour une stabilité optimale

Serie 10 Design Edition

▶ IMPLANTATIONS



INTÉGRAUX FIAT AL-KO DOUBLE ESSEU (PTAC = 5T ET PTRÀ 6T) AVEC ALDE DE SÉRIE

8m49

10000

DESIGN
EDITION

10001

DESIGN
EDITION

10000

DESIGN
EDITION

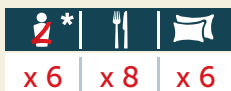

x 6 | x 8 | x 6



ALDE Serie



**



8.49 m x 2.35 m

10001

DESIGN
EDITION



x 5 | x 8 | x 6



ALDE Serie



**

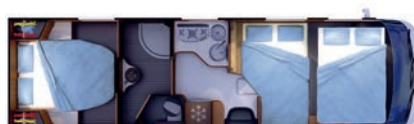

8.49 m x 2.35 m



Serie 10 Design Edition





10000



10000



10000



Nouveauté
Mobilier Distinction
 Avec placage bois et moulure basse en érable massif, avec vernis multicouche style nautique.



10000

DESIGN EDITION



10000

**DESIGN
 EDITION**

10001

**DESIGN
 EDITION**

Les séries Design Edition :

le *raffinement* RAPIDO

L'ambiance intérieure des 10000 et 10001 Design Edition mélange subtilement matériaux exclusifs et formes travaillées. Ces deux modèles sont équipés d'une moustiquaire et d'une décoration intérieure et extérieure Design Edition.

- Nouveau mobilier DISTINCTION, avec portes supérieures de la chambre et du salon en bois massif avec vernis multicouche style yacht
- Éclairage d'ambiance (habillage plafond du lit éclairé, bandeau éclairant à l'entrée de la cellule, éclairage vertical autour de la baie cuisine, cloison éclairante au dos de la dinette)
- Décoration luxe dans la chambre (sur lits centraux : habillage raffiné de la tête de lit et ses côtés)
- Équipements confort et luxe : habillage façon ronce de noyer sur tableau de bord, moustiquaire, plan de cuisine imitation pierre
- Décoration intérieure et extérieure Design Edition
- Habillage plafond salon avec éclairage d'ambiance LED et avec variateur de la lumière



Serie 9MH Design Edition

Intégraux Poids lourds Mercedes avec **ALDE de série**

Embarquez pour l'odyssée suprême

Laissez-vous emporter par l'appel du large... à bord de la majestueuse Série 9MH Design Edition. A peine aurez-vous pénétré dans l'atmosphère de l'un de ses 2 modèles que vous serez envahi par la sensation d'être à bord d'un yacht. Inspiré du nautisme, le design de son intérieur (nouveau mobilier Majesty) puise de nouvelles idées dans l'univers du luxe, pour des voyages toujours plus privilégiés. Aux matériaux nobles que sont le châtaignier et le frêne du mobilier, s'ajoutent l'effet prestigieux d'un magnifique vernis multicouche, et de petits compartiments de rangements additionnels, rétroéclairés pour créer une douce atmosphère très intime.

Et si le luxe suprême était de tout avoir, en veillant au bien-être des autres ? La motorisation de la Série 9MH Design Edition répond au minimum à la norme EEV, plus propre pour l'environnement.

990MHV **DESIGN
EDITION**

992MH **DESIGN
EDITION**



PTAC 4,6 T (ou 5 T en option) : 992MH Design Edition | 990MHV Design Edition



Serie 9MH Design Edition

► PRIVILÈGES

TOIT POLYESTER ANTIGRÊLE
TOIT À RECOUVREMENT

FAÇADE POLYESTER

BAC LATÉRAL
RANGEMENT

PARE BRISSE MAXI
AVEC GRAND ANGLE
PANORAMIQUE



CHAUFFAGE CENTRAL
ALDE VERSION
CONFORT PLUS ARCTIC

SOUBASSEMENT
DE PROTECTION
POLYESTER

MARCHEPIED
ÉLECTRIQUE
ACCÈS CELLULE

STRUCTURE DE CARROSSERIE
(TOIT, PAROI, PLANCHER) AVEC
POLYURÉTHANE ET ALUMINIUM

BAS DE CAISSE ET BOUCLIER AVANT
COULEUR GRIS SILVER MÉTAL



Nouveau mobilier MAJESTY en bois véritable verni avec éclairage d'ambiance

Dessiné et conçu spécialement pour RAPIDO par un designer de renom dans le monde du nautisme. Habitué à concevoir des mobiliers luxueux pour des yachts, il a employé tout son savoir-faire à créer une ambiance unique dans votre camping-car. Portes supérieures de la chambre et du salon avec vernis multicouche style yacht.



Le bois

Chaque client appréciera aussi de retrouver l'utilisation du bois dans son mobilier et de constater, selon les modèles, que le bois massif qui marie les essences de châtaignier et de frêne est présent sur les seuils de marche, les moulures des portes, les tables salon... et représente une vraie signature du savoir-faire RAPIDO.



Châssis Mercedes avec propulsion



SERIE 9MH DESIGN EDITION

Roues jumelées : Poids Total Autorisé en Charge de 4,6 tonnes (ou 5 tonnes en option).



Cuisine fonctionnelle digne des Liners avec nombreux volumes de rangement :

- > Un magnifique plan de travail en résine de synthèse
- > Une colonne vitrée (pour recevoir une cafetière, par exemple)
- > Une double poubelle, pratique pour le tri sélectif
- > Un 2^{ème} bac poubelle-égouttoir sur le plan de travail



Sellerie Miami ou Boston (de Série)

▶ ET AUSSI...

- Polyester Polyglace® avec embout arrière
- Chauffage central ALDE version confort plus Arctic :
 - > Système Frost Control (antigel)
 - > Possibilité de réglage séparé de la température de la chambre
- Eclairage d'ambiance (habillage plafond du lit éclairé, bandeau éclairant à l'entrée de la cellule, éclairage vertical autour de la baie cuisine)
- Matelas Bultex® avec épaisseur 130 mm
- Douche avec caillebotis en bois
- Porte entre partie jour et partie nuit
- Pare-soleil électrique encastré avec enrouleur
- Meuble TV écran plat (TV non fournie)
- Hotte
- Robinet de cuisine en laiton chromé avec cartouche céramique
- Détendeur inverseur Favex® à commande électrique
- Station multimédia PIONEER® DVD MP3 DIVX/USB/écran caméra de recul
- Tempomat - Régulateur de vitesse
- ABS-ASR et ESP
- Moustiquaire porte cellule coulissante
- Climatisation cabine
- Habillage tableau de bord style ronce de noyer
- Airbag conducteur et passager
- Batterie AGM
- Vérins stabilisateurs AL-KO à manivelle
- Enjoliveurs chromés
- 4,6 T (ou 5 T en option)
- Design arrière polyester monobloc
- Moteur Mercedes EEV (plus écologique) et motorisation 163 ch (ou 190 ch en option)
- Propulsion avec roues jumelées
- Réservoir d'eau propre d'une contenance de 200 L
- 2^{ème} batterie cellule
- 990MHV : - 5 places carte grise
- longueur = 7,95 m

Pour la liste complète des équipements, reportez-vous au guide technique.

Serie 9MH Design Edition

▶ IMPLANTATIONS



INTÉGRAUX POIDS LOURDS MERCEDES AVEC ALDE DE SÉRIE

7m44

7m95

992MH

DESIGN
EDITION

990MHV

DESIGN
EDITION

992MH

DESIGN
EDITION



x 4 | x 5 | x 4

+ ALDE Serie



7.44 m x 2.35 m

990MHV

DESIGN
EDITION



x 5 | x 6 | 4+1

+ ALDE Serie



7.95 m x 2.35 m





990MHV



990MHV





DESIGN EDITION



990MHV

DESIGN
EDITION

992MH

DESIGN
EDITION

Les séries Design Edition :

le raffinement RAPIDO

L'intérieur des 992MH et 990MHV Design Edition mise sur la lumière et l'élégance : éclairage d'ambiance, moulures et matériaux nobles (Ambiance MIAMI ou BOSTON (CUIR/ Tep*). Ces deux modèles sont équipés d'enjoliveurs chromés et d'une décoration intérieure et extérieure Design Edition.

- Nouveau mobilier MAJESTY, avec portes supérieures, de la chambre et du salon, en bois véritable et placage bois, vernis multicouche style yacht
- Éclairage d'ambiance (habillage plafond du lit éclairé, bandeau éclairant à l'entrée de la cellule, éclairage vertical autour de la baie cuisine)
- Décoration luxe dans la chambre (sur lits centraux : habillage raffiné de la tête de lit et ses côtés)
- Équipements confort et luxe : Ambiance MIAMI ou BOSTON (CUIR/ Tep*), moustiquaire, habillage façon ronce de noyer sur tableau de bord, revêtement du plan de travail cuisine 100% résine synthétique avec moulure
- Décoration intérieure et extérieure Design Edition
- Enjoliveurs chromés
- Habillage plafond avec lumière d'ambiance

* Tep : tissu enduit polyamide

Équipements optionnels

Même si nos véhicules sont dotés du plus haut niveau d'équipement de série, le confort de votre voyage peut encore être augmenté avec des équipements optionnels.



1



2



3



4

NAVTEQ
TRANSPORT

Navigation
Navi-Truck PIONEER®



1 Double vitrage

Les intégraux peuvent recevoir un double vitrage sur les baies latérales cabine avant, (sauf porte chauffeur) pour améliorer l'isolation cabine et lutter contre la formation de buée.

2 Plancher Chauffant

Option disponible (avec option ALDE /option groupée) pour : 9066dF, 9090dF (y compris en Design Edition). Option disponible également sur 7065FF, 9000dFH, 9005dFH, Série 10 Design Edition, Série 9MH Design Edition (ALDE de série).

Film composite intégré dans le plancher qui offre une douce chaleur au sol sous la voûte plantaire et donc une sensation réelle de vrai confort.

3 Habillage cabine extérieur grand froid

Option disponible sur toute la gamme.

La protection isotherme Soplair, développée avec RAPIDO, garantit une protection maximale été comme hiver. Elle lutte efficacement contre les échanges thermiques du véhicule ainsi que la formation de buée sur le pare brise.

● Chauffage cabine WEBASTO Air Top 2000 S

Option disponible sur les Intégraux Fiat et Mercedes. Suppression de la buée, des gouttelettes d'eau sur le pare-brise le matin ou de température fraîche dans l'espace cabine, grâce au chauffage cabine qui vient en complément et en toute indépendance du chauffage TRUMA ou ALDE.

La source d'énergie de ce chauffage à air est le carburant du véhicule (Gasoil). Sa faible consommation, est particulièrement appropriée aux longues durées de chauffe moteur coupé (nuits, longues pauses) et son émission de chaleur dès le déclenchement du chauffage permet une montée en température rapide et vous assure un véritable confort intérieur.

● Suspension AIR

Suspension « AIR PREMIUM » sur châssis AL-KO. Cette suspension arrière vous offre un vrai sentiment de confort et l'assurance d'amortir les chocs pour le mobilier cellule. Disponible en option uniquement sur Série 90dF-90dFH équipée en châssis Heavy et la Série 10 Design Edition.

4 Navigation GPS + Lecteur DVD

Proposé sur toute la gamme en option, le système de navigation PIONEER® permet avec un seul écran de couleur, intégré au tableau de bord :

- de suivre votre chemin sur les routes d'Europe ; avec la carte micro SD (fournie) vous disposez de toutes les cartes d'Europe, de toutes les aires de services en Europe, et de vos distributeurs RAPIDO.
- de bénéficier de la vision arrière pour manœuvrer grâce à la caméra de recul.
- de lire des DVD grâce à sa fonction « lecteur DVD ».
- d'écouter la radio.
- d'écouter votre sélection de musique grâce à sa connexion pour baladeur IPOD ou MP3 par USB ou micro SD Card.

Navigation Navi-Truck PIONEER®

Les systèmes Navi-Truck PIONEER® indiquent les itinéraires spécifiques élaborés en fonction de la hauteur, du poids, de la longueur, de la largeur du véhicule. Il suffit de renseigner le gabarit de votre véhicule puis de laisser votre système Navi-Truck PIONEER® vous guider.



1 Pack Audio Symphonie*

L'orchestre philharmonique dans votre salon !

Vivez pleinement vos émotions en écoutant avec un confort acoustique XXL vos musiques préférées.

Ce pack est composé d'un ensemble de :

- 1 caisson de grave PIONEER®, qui associe un puits de chaleur en fonte d'aluminium, un woofer à cône ovale en aluminium et un amplificateur 150 W intégré, vous offrant des basses très puissantes. De plus, il comporte une télécommande câblée pour affiner vos réglages.
- 2 enceintes additionnelles disposées dans le salon.
- et 2 enceintes complémentaires dans la chambre.

La diffusion du son est ainsi harmonieusement répartie dans tout l'habitacle et vous assure une véritable qualité d'écoute.

* Disponible uniquement sur commande usine.

2 Jantes aluminium (option)

Pour personnaliser votre style extérieur, les jantes suivantes sont proposées en option :

- AL-KO 15' (et 16' en poids lourd/ Heavy). Jantes aluminium SCORPION.
- Enjoliveurs chromés de série sur Série 9MH Design Edition.

3 Pack Techno

Avec ce pack proposé en option sur toutes les Séries, vous réaliserez des économies d'énergie. Il est composé de :

- Panneau Solaire 120W.
- Antenne satellite automatique TELECO Flatsat easy 65.
- Démodulateur TNT Sat HD.
- Caisson 2^{ème} batterie cellule (Pose incluse).

● Personnalisez votre Profilé avec la face avant exclusive RAPIDO !

RAPIDO en accord avec Fiat, a développé depuis 4 ans pour la gamme des Profilés une face avant unique caractérisée par le sourire RAPIDO. RAPIDO démontre ainsi son savoir-faire en terme de design, et en étant précurseur, son sens de l'innovation. Ce visage exclusif avec feux antibrouillard compris est disponible en option sur tous les Profilés, en blanc sur Série 6/6FF, et en gris métallisé pour les versions 7dF et 70FF.

Faites-vous plaisir !



La boutique

RAPIDO 

On y trouve une sélection haut de gamme d'articles de qualité, en correspondance avec l'image des camping-cars de la marque. Du stylo au coupe-vent en passant par le sac de pique-nique, la casquette, les flûtes à champagne ou encore le parapluie, vous trouverez l'objet utile qui vous distinguera.

Pour vous en convaincre, visitez tout de suite la boutique RAPIDO, en vous rendant sur www.rapido.fr. Une fois sur la page d'accueil, cliquez sur l'onglet droit « la boutique RAPIDO » et sélectionnez les produits qui vous intéressent. Vous n'avez plus qu'à vous rendre ensuite chez votre distributeur pour les commander.

Avec les articles RAPIDO, pensez à vos amis qui en apprécieront eux aussi la qualité et le bon goût et faites leur plaisir !



Un réseau de 136 points de vente en Europe rigoureusement sélectionnés par RAPIDO pour la qualité de leur service.



Flashez ce code
avec votre Smartphone
pour découvrir votre distributeur
le plus proche et visiter le modèle
dont vous rêvez !

Besoin d'aide pour lire le QR Code ? RDV page 17

ALLEMAGNE

- 04 - Döbeln
- 13 - Berlin
- 15 - Biebersdorf
- 21 - Lamstedt
- 32 - Enger
- 38 - Braunschweig-Schapen
- 49 - Haren-Wesuwe
- 50 - Kerpen-Buir
- 59 - Möhnesee-Echtrop
- 63 - Langenselbold
- 66 - Marpingen
- 68 - Viernheim
- 73 - Dettingen/Teck
- 79 - Neuenburg/Rhein
- 91 - Röttenbach

ROYAUME-UNI

- Wokingham, Berkshire
- Newark, Notts
- Highbridge Somerset
- Livingston/West Lothian
- Dromore, Co Down

AUTRICHE

- Hirnsdorf
- Erla bei St Valentin

BELGIQUE

- Poperinge
- Rotheux
- Houthalen-Helchteren

DANEMARK

- Vejle

ESPAGNE

- Lujua - Vizcaya
- Irún - Guipuzcoa
- San Sebastian de los Reyes - Madrid
- Las Torres de Cotillas - Murcia
- Palma de Mallorca - Baléares
- Dos Hermanas - Sevilla
- La Pobra de Vallbona - Valencia
- Vic-Barcelona

FINLANDE

- Espoo
- Hyvinkää

HOLLANDE

- Nieuwegein Zuid
- Oude Pekela

ITALIE

- Ozzero - Mi
- Altavilla Vicentina - Vi
- Gardolo - Tn
- Varallo Pombia -No-
- Roma
- Quartu S, Elena - Ca-
- Pistoia
- Summaga di Porto Gruaro -Ve-
- Monza - Mb
- Moncalieri - To
- Reggio Emilia - Re
- Palermo

IRLANDE

- Rathkeale, Co. Limerick

NORVÈGE

- Honefoss
- Voss
- Fauske
- Nordkjosbotn
- Sarpsborg
- Naerboe
- Heimdal
- Alesund
- Grimstad
- Drammen
- Elverum

PORTUGAL

- Guia

RÉPUBLIQUE TCHÈQUE

- Marianske Lazne
- Frydek-Mistek

SUÈDE

- Bälsta
- Sollebrunn
- Örkelljunga
- Kvicksund
- Kalmar
- Kalix

SUISSE

- Langenthal
- Vernier

FRANCE

- 03 - Estivareilles (Montluçon)
- 06 - Nice
- 08 - Flize (Sedan)
- 13 - Les Pennes-Mirabeau
- 14 - Verson (Caen)
- 15 - Cayrols (Aurillac)
- 16 - Soyaux
- 17 - Rochefort
- 18 - St-Germain-Du-Puy
- 19 - Brive La Gaillarde
- 21 - Chenove
- 22 - Lannion (St-Brieuc)
- 22 - Plérin (St-Brieuc)
- 24 - Montanceix
- 26 - Pont-de-L'Isère
- 28 - Luisant (Nogent Le Phaye, Chartres)
- 29 - Ploudaniel (Brest)
- 30 - Cardet (Alès)
- 31 - Muret
- 31 - Fenouillet (Toulouse)
- 33 - Mérignac (Bordeaux)
- 33 - Sainte Eulalie (Bordeaux)
- 34 - Mauguio (Montpellier)
- 35 - Orgères (Rennes)
- 37 - Parçay Meslay (Tours)
- 38 - Voreppe (Grenoble)
- 42 - L'Étrat (St-Etienne)
- 44 - Treillières
- 47 - Villeneuve-sur-Lot
- 49 - Montreuil Juigné
- 50 - La Glacerie (Cherbourg)
- 51 - Tinqueux (Reims)
- 52 - Saint-Dizier
- 53 - St-Berthevin (Laval)
- 56 - Guidel (Lorient)
- 57 - Metz Woippy
- 59 - Seclin
- 60 - Francastel
- 62 - Loison-sous-Lens
- 62 - Le Touquet
- 63 - Lempdes
- 64 - Bayonne
- 64 - Lescar (Pau)
- 66 - Rivesaltes
- 67 - Benfeld (Strasbourg)
- 69 - St-Priest Mi Plaine
- 70 - Vesoul
- 71 - Sennecé-Lès-Mâcon (Mâcon)
- 72 - La Bazoge
- 73 - Voglans (Chambéry)
- 74 - La Balme-de-Sillingy (Annecy)
- 76 - Tourville La Rivière
- 77 - Claye Souilly
- 78 - Orgeval
- 79 - Chauray (Niort)
- 81 - Castres
- 83 - Roquebrune-sur-Argens (Le Muy)
- 84 - Vedène (Avignon)
- 85 - Les Clouzeaux (La Roche-sur-Yon)
- 85 - Mortagne-sur-Sèvre (La Roche-sur-Yon)
- 86 - Migné-Auxances (Poitiers)
- 87 - Limoges
- 88 - Thaon-les-Vosges (Epinal)



Mobilier

MONTALCINO



ELEGANCE CLASSIQUE



ELEGANCE DESIGN EDITION



UNE QUALITÉ DE FABRICATION DIGNE DE NOTRE PREMIER MÉTIER D'ÉBÉNISTE

Historiquement, le fondateur de la Marque, Monsieur Constant ROUSSEAU était artisan ébéniste, proche des matériaux nobles, travaillant tous types de bois. Depuis, l'entreprise est toujours familiale et garde cet esprit d'artisan avec le vrai souci du détail. La volonté de conserver un mobilier avec des essences en bois massif est toujours une réalité, et la conception même du mobilier est pensée pour durer dans le temps.

Devenue depuis longtemps une référence de qualité, la menuiserie RAPIDO symbolise parfaitement les valeurs de la marque : l'alliance entre la modernité et la tradition. Les menuisiers utilisent en effet depuis les tout premiers modèles, du bois de haute qualité. Ils disposent par ailleurs de moyens techniques innovants tels que cinq machines à commande numérique. La menuiserie est garante de la qualité de fabrication RAPIDO : le même soin, la même attention sont apportés au mobilier de chaque série, et le vernis est appliqué à la main. C'est grâce à ses finitions minutieuses que RAPIDO est reconnu dans toute l'Europe pour la qualité de ses produits.

DISTINCTION



MAJESTY



	MONTALCINO	ELEGANCE	ELEGANCE DESIGN EDITION	DISTINCTION	MAJESTY
	Nouvelle teinte contemporaine, avec revêtement brillant	Partie basse érable massif, avec insert aluminium brossé	Placage bois, partie basse érable massif, avec revêtement vernis multicouche	Placage bois, partie basse érable massif, avec revêtement vernis multicouche	Placage bois châtaignier avec revêtement vernis multicouche
Serie 6/6B/6FF	○	○			
Serie 7dF	○	○			
Serie 70FF	○	○	7091FF/7065FF		
Serie 8M/8F	○	○			
Serie 9dF	○	○			
Serie 90dF		○	9090dF/9000dF 9005dF		
Serie 10				○	
Serie 9MH					○

* Sauf Mobilier Montalcino



Nouveauté 2014

La ligne MONTALCINO

Disponible sur Séries 6/6B/6FF, 70FF, 7dF, 8M/8F et 9dF.



Un style cosy qui crée une ambiance chaleureuse et contemporaine, avec des tons gris et chocolat, rehaussés de baguettes en aluminium brossé.

Mobilier ELEGANCE



La ligne ELEGANCE porte avec noblesse son nom. Le style a été dessiné selon nos valeurs et intègre la moulure inférieure en bois d'érable massif avec un insert style aluminium brossé. Son chic « à la française » se retrouve cette année sur toute la gamme, de la série 6 à la Série 90dF (Séries 6/6B/6FF, 70FF, 7dF, 8M/8F, 9dF et 90dF).

La Collection 2014 propose ainsi pour l'ensemble de ses modèles du mobilier en bois d'érable massif dès les premières séries !

Nouveauté 2014

Mobilier DISTINCTION

De série sur Série 10 Design Edition.



Brillance et raffinement, ce bois véritable, magnifiquement verni (vernis multicouche) rappelle les intérieurs de luxe des grands hôtels parisiens. Le goût à la française.

Mobilier MAJESTY

De série sur Série 9MH Design Edition.



La ligne « MAJESTY » est une vraie création dans un style contemporain et luxueux. Avec ses meubles en bois vernis multicouche et placage châtaignier (placards pavillon salon, cuisine, chambre), ce style possède une véritable personnalité qui saura vous séduire.

Une gamme toute entière dédiée au luxe

Comme un bijou, la Collection 2014 est incrustée de détails raffinés et bien pensés.

Dans le salon, des équipets rétro-éclairés bordent les placards supérieurs. L'idéal pour garder à portée de main une quantité d'effets personnels, tout en profitant d'une douce lumière, dans une ambiance relaxante, presque grisante... Inspirées des cuisines aménagées les plus modernes, les cuisines affichent un style gourmand très frais : un plan de travail façon « pierre » (sur Série 10 Design Edition et modèles Design Edition), des poignées relookées, des placards aux portes blanc cassé effet laqué...

Le confort de la sellerie RAPIDO

LE CONFORT D'ASSISE

Sur cette nouvelle Collection 2014, l'assise associe le style, grâce à ses lignes fluides horizontales, et le confort.

L'inclinaison du dossier conjugué à un renfort accentué dans le bas du dos permettent un bon calage des reins, pour se sentir comme dans le canapé d'un salon d'un hôtel de prestige !

LE CONFORT DE CONDUITE

Tous les modèles Fiat sont équipés de sièges spécifiques camping-car. En plus de leur très grand confort, ils adoptent la position idéale (hauteur et inclinaison variables du dossier + assise. Option/Pack RAPIDO : Séries 6/8F). A la fois design et fonctionnels, leur forme ergonomique épouse le moindre de vos mouvements.

HARMONIE

Les salons s'offrent un style résolument moderne, tout en misant sur le confort : housses des sièges cabine aux couleurs du salon, appuie-têtes intégrés aux sièges en cuir des Intégraux, effet « cocon » sur certains modèles des Séries 70FF et 7dF, avec la forme arrondie de leurs dossiers salon. La touche tendance : sur toute la gamme, les selleries RAPIDO sont soulignées d'une élégante ligne de couleur (sauf ambiance Boston et cuir Nappa).

Nouveauté 2014

3 GAMMES DE RIDEAUX ASSORTIS AU TISSU DE VOTRE INTÉRIEUR

- › Rideaux japonais, à pans coulissants (sur Séries 6/6B/6FF et 8M/8F).
- › Stores bateau, style nautique (sur Séries 70FF, 7dF, 9dF et 9MH Design Edition).
- › Rideaux et voilages coulissants sur tringles (sur Séries 90dF et 10 Design Edition). Les tringles sont éclairées sur la Série 10 Design Edition.

	6/6B/6FF	7dF	70FF	8M/8F	9dF	90dF	10	9MH
Valetta	○	○	○	○	○	○	—	—
Honfleur	●	○	○	●	○	○	○	—
Vienne	●	○	○	●	○	○	○	—
Malmoe	●	○	○	●	○	○	○	—
Ouessant	●	○	○	●	○	○	○	—
Kerys	●	○	○	●	○	○	○	—
Alabama	●	○	○	●	○	○	○	—
Miami	○	○	○	○	○	○	○	○
Boston	○	○	○	○	○	○	○	○
Nappa	—	—	—	—	—	○	○	○

- Disponibles de série
- Disponibles avec supplément de prix
- Non disponible

RAPIDO porte une attention toute particulière à la qualité de la sellerie. Conscient que l'on passe beaucoup de temps assis dans un camping-car, RAPIDO élabore des selleries de grande qualité. Le choix des mousses et des tissus est déterminant dans le confort, l'un et l'autre sont rigoureusement sélectionnés et testés. Dans votre camping-car, les heures passent, le confort demeure.

Sellerie : Tissus



Sellerie : Tissus Tep



Nouveauté 2014

La Collection 2014 propose de nouvelles lignes de tissus (composition tissu seul avec le Valetta, ou tissu/Tep), très faciles à entretenir. Lumineuses, chaleureuses, classiques ou contemporaines, toutes les ambiances sont rehaussées d'une bande de couleur contrastante, toujours avec style.

Luxe

Disponibles en option



- › Ambiance Miami (CUIR/Tep* coloris brun foncé/ brun clair). Disponible en option sur toute la gamme, et de série sur les modèles Design Edition. Associant des surpiqûres apparentes à ses tons bruns et beige contrastés, ce cuir se dote d'une bande au toucher velouté, façon nubuck.
- › Ambiance Boston (CUIR/Tep* coloris beige).
- › Cuir Nappa sable. Disponible en option sur Séries 90dF, 10 Design Edition, 9MH Design Edition. Ce cuir d'une finition et qualité exceptionnelles saura rendre vos intérieurs encore plus luxueux.

* Tissu enduit Polyamide.



Voyagez tranquille avec **RAPIDO**



RAPIDO Assistance*

RAPIDO franchit une nouvelle étape dans l'art du voyage.

> **1 an d'assistance téléphonique 7j/7 et 24h/24**

Assistance téléphonique proposée gratuitement pour tout achat d'un RAPIDO de la Collection 2014.



Assistance téléphonique diagnostic sur porteur, cellule et équipements, **7 jours/7 et 24h/24**, directement avec un technicien spécialiste du camping-car.

Au bout de la ligne, un spécialiste répond à vos questions et vous aide à résoudre vos incidents techniques. Vous ne serez plus jamais pris au dépourvu !

Après livraison de votre RAPIDO collection 2014, votre distributeur validera l'assistance et vous recevrez une carte sur laquelle figurera votre numéro d'abonné et le numéro d'appel.

* Pour tout achat d'un RAPIDO de la collection 2014 acheté en France. Au terme des 12 mois, il vous sera proposé de souscrire au contrat (Valeur de l'offre au 01/08/13 = 160 euros).

RAPIDO Assistance jusqu'à l'autre bout de la terre, lors du Paris-Pékin-Istanbul !

**PARIS
PÉKIN
ISTANBUL**

Ce voyage mythique s'est déroulé du 1^{er} juin au 8 septembre 2012.

Dans le cadre de ce périple, RAPIDO, Partenaire Officiel Camping-car du Paris-Pékin-Istanbul organisé par la FFCC (Fédération Française de Camping et Caravaning), a pris en charge l'assistance* **24h/24** avec « RAPIDO Assistance » pour l'ensemble des 36 équipages.

*Dans les conditions prévues avec l'Organisation et RAPIDO Assistance.



APPLI iPhone



RAPIDO innove en étant le premier constructeur à mettre à votre disposition une appli iPhone* dédiée aux aires de services. Où que vous soyez en Europe, l'application R de RAPIDO vous permet d'accéder gratuitement aux aires de services les plus proches.

Appli iPhone « R » de RAPIDO disponible gratuitement sur :



* Condition : être en possession d'un smartphone Iphone de marque Apple.



Commandez nos autres catalogues pour découvrir les **VANS et les Séries Spéciales RAPIDO !**

(Écrivez-nous à l'adresse ci-dessous)

Votre distributeur et réparateur agréé

RAPIDO
CAMPING-CARS

Votre prochaine étape dans l'art de voyager

www.rapido.fr

ROUTE DE BRETAGNE – CS 20019 – 53101 MAYENNE CEDEX - FRANCE - TEL. : 02 43 30 10 70 - FAX : 02 43 30 10 71

Certains modèles photographiés dans ce catalogue peuvent être présentés avec des équipements prévus en option. Photos non-contractuelles : éléments de stylisme, décoration et accessoires non-inclus. Une partie de la production RAPIDO étant destinée à l'exportation, les caractéristiques des modèles photographiés peuvent varier d'un pays à l'autre ; pour la définition exacte des modèles commercialisés, nous vous invitons à consulter votre distributeur. RAPIDO se réserve le droit d'apporter sans préavis toutes modifications à ses modèles. Malgré le soin apporté à la réalisation de ce catalogue, celui-ci ne peut constituer un document contractuel. Votre distributeur se tient à votre disposition afin de vous communiquer tous les compléments d'informations que vous souhaitez.