

COLLECTION 2014



PILOTE
Habitez la planète

INTÉGRAUX

PROFILÉS LIT PAVILLON

PROFILÉS

Explorateur
Diamond Edition

Explorateur

Référence

Aventura

Référence

Aventura

Explorateur

Référence

Aventura



56 MODÈLES,
LE PRIVILÈGE
DU CHOIX

6M



6M

7M



7M

7,40M

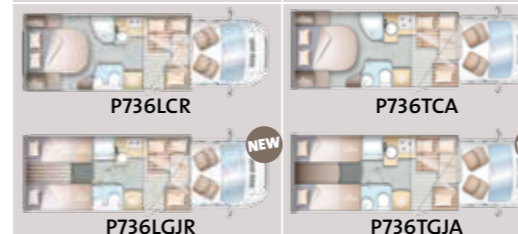

7,40M

8M

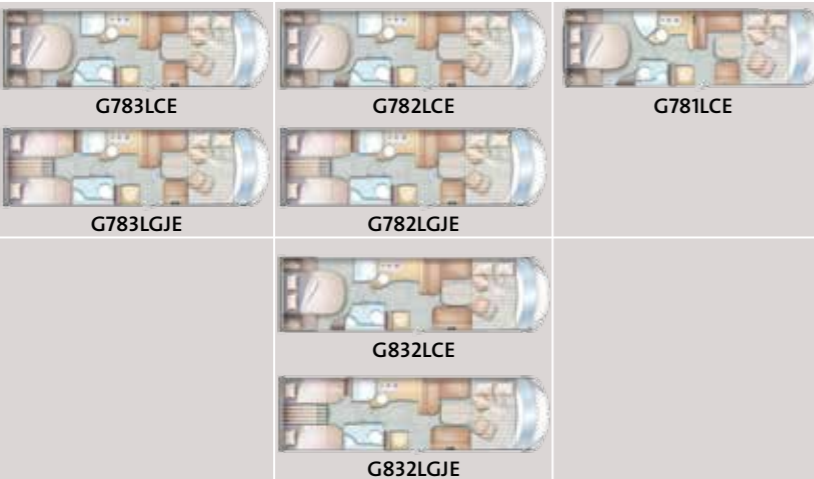

8M

CAPUCINES



FIABILITÉ, PERFORMANCE ET CONFORT, TROIS MOTS QUI RÉSUMENT LA QUALITÉ PILOTE

Ces mots qui synthétisent l'état d'esprit du Groupe PILOTE sont aussi ceux qui animent nos équipes depuis plus de 50 ans. Notre histoire est jalonnée d'idées et d'avancées ingénieuses, du premier prototype de caravane en passant par l'invention du Profilé ou le lancement des premiers Intégraux. Le savoir-faire PILOTE se retrouve dans les moindres détails de votre camping-car qu'il s'agisse de technologie, de design ou de sécurité.

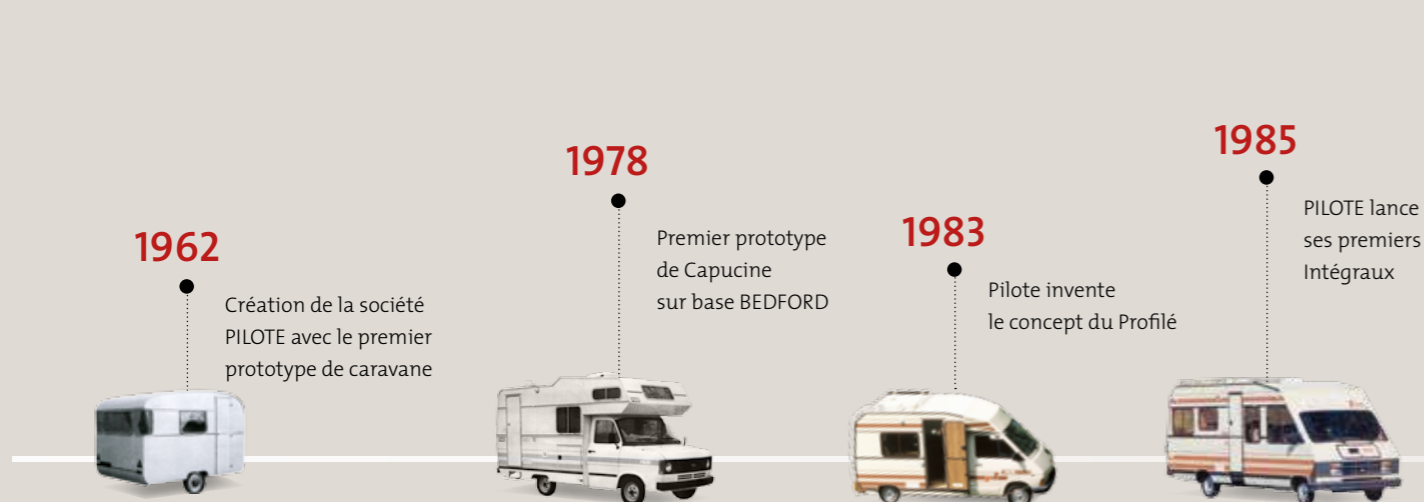

Aventura, Référence, Explorateur ou Explorateur Diamond Edition, chacune de nos gammes apporte une réponse adaptée à vos attentes. En devenant propriétaire d'un PILOTE vous faites aussi le double choix d'une fabrication française et d'un groupe familial au service d'une marque reconnue et respectée dans toute l'Europe.

Philippe Padiou
Président du Groupe PILOTE



DEPUIS 1962, NOS CAMPING-CARS SONT CONÇUS AVEC LA MÊME RIGUEUR

Le Groupe PILOTE a construit sa force sur des valeurs fortes et des fondamentaux solides. Au fil des générations, les hommes et les femmes du Groupe ont cultivé la passion du produit, le sens de l'innovation et l'engagement constant vis-à-vis de nos clients et de notre environnement. Garantir des produits de qualité, être proche de nos clients, avoir un comportement responsable en phase avec les problématiques actuelles de développement durable : ces valeurs témoignent jour après jour de nos engagements.



NOS ENGAGEMENTS



Innovation

C'est la clé de notre réussite. Notre bureau d'études a toujours à l'esprit d'adapter le meilleur de la technologie et du design au cœur de nos camping-cars.



Qualité

Afin de vous garantir une qualité optimale, nos véhicules sont contrôlés quotidiennement et soumis à des tests rigoureux.



Service

Être présent à vos côtés et dans toute l'Europe grâce à notre réseau de concessionnaires, c'est ce que nous devons à chaque propriétaire de PILOTE. Notre réseau vous donne accès à ce service pour votre tranquillité où que vous soyez.



Écoute

Elle est primordiale chez PILOTE. C'est en écoutant et en échangeant avec les propriétaires de PILOTE que nous progressons également dans la mise au point de nouvelles solutions. Ce partage d'idées est une source d'innovation qui profite à tous.



Environnement

Nous intégrons la dimension environnementale afin d'améliorer la gestion de l'impact de notre activité sur l'environnement : utilisation de bacs de tri sélectif, de panneaux solaires, de pompes à chaleur, suppression des solvants...



LE SÉRIEUX D'UNE FABRICATION 100 % FRANÇAISE

Afin d'être plus performant, PILOTE spécialise ses sites de production en fonction des différentes gammes de produits. L'ensemble des sites peut ainsi répondre à l'attente des clients dans la recherche de la meilleure des conceptions de votre camping-car. Depuis quelques années, nous avons notre propre unité de fabrication de meubles, nous intégrons ainsi tous les procédés de fabrication et assurons un contrôle qualité extrêmement rigoureux.



Le MSC (Motorhome Service Center) est le centre technique du Groupe et rassemble des techniciens, experts, dans le domaine du camping-car.



Le site de production de la Limouzinière dédié à la fabrication des gammes Aventura et Référence (Châssis FIAT Camping-car Spécial).



L'unité de fabrication des meubles approvisionne les 2 sites de production. Le savoir-faire des menuisiers ainsi que les techniques industrielles ultra modernes vous garantissent un mobilier de qualité.



Le site de production de la Membrolle-sur-Longuenée spécialisé dans la fabrication des gammes Explorateur et Explorateur Diamond Edition (Châssis FIAT AL-KO et MERCEDES).



DES CHIFFRES SYNONYMES DE QUALITÉ

Au fil du temps, la marque PILOTE est devenue synonyme de qualité notamment grâce à sa proximité avec son réseau de concessionnaires et aux nombreuses formations techniques dispensées par notre service relation client. Chacun met son savoir, sa culture et sa motivation à votre service.



40 000

C'est le nombre de kilomètres effectués par nos véhicules lors des tests routiers anti-vibratoires par un laboratoire agréé pour chaque nouveauté. Quelque soit le niveau de gamme, aucune dégradation ni aucun défaut ne sont constatés sur nos camping-cars.

18

pays européens



Garantie Porteur et cellule



Garantie Etanchéité (visite annuelle obligatoire)



120

points de vente

NOTRE FABRICATION EXTÉRIEURE



Fort d'une expérience de plus de 50 ans, l'ensemble de nos gammes bénéficie d'une technique de fabrication reconnue et approuvée. Conçues pour résister aux intempéries comme la foudre et la grêle, nos structures de carrosserie sont durables et immuables dans le temps.

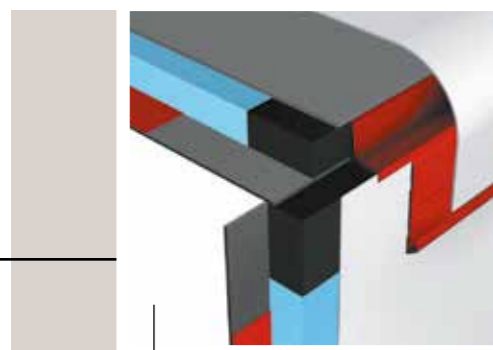

Jonction du toit et des parois latérales à l'aide de profilés aluminium



Pavillon polyester anti-grêle jusque dans les angles

Feux à LED*

Baie affleurante

Toit ouvrant panoramique

Éclairage extérieur à LED

Rétroviseurs électriques et dégivrants

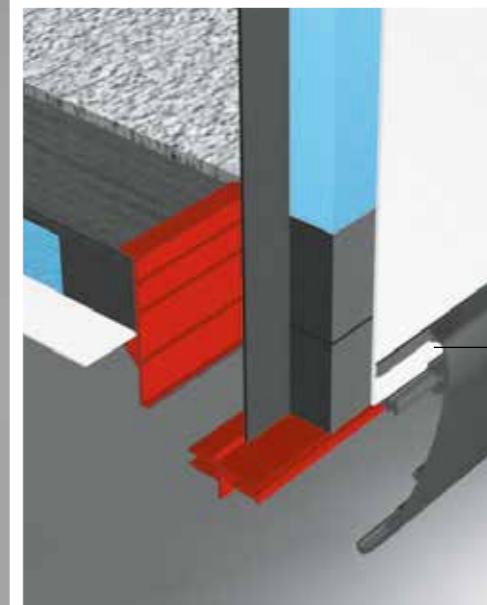

Jonction du plancher et des parois latérales à l'aide de profilés aluminium

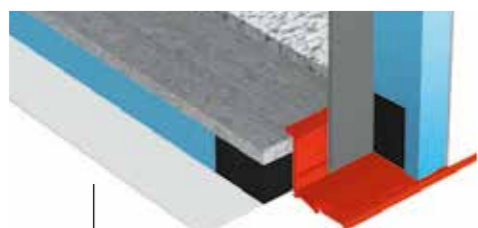

Structure plancher (cellule quasi autoportante) avec peau polyester** pour une meilleure isolation thermique et une protection renforcée contre l'humidité



Portillon double joint avec serrure à compression pour les gammes Explorateur et Diamond Edition



Soute isolée et rail de soute*



Coffre à gaz 2 bouteilles accessible et ergonomique



Jupe en aluminium

Accès à la cellule facilité par la présence d'un marchepied rétractable dans la plupart des modèles

NOTRE FABRICATION INTÉRIÈRE



Les camping-cars PILOTE sont réputés pour leurs implantations et leurs ergonomies au sol. La circulation à bord est facilitée par l'absence de contre-marche dans la plupart des véhicules. De plus, les 2 mètres de hauteur utile en cellule sous plafond vous garantissent un espace intérieur agréable à vivre.

Sommier à lattes
et matelas BULTEX



Douche séparée



Tiroir sur coulisses à billes
avec fermeture assistée



Nos cuisines ergonomiques et fonctionnelles avec des plans de travail optimisés : plaque de cuisson 2 ou 3 feux, évier en inox avec couvercle, tiroirs avec assistance fin de course...

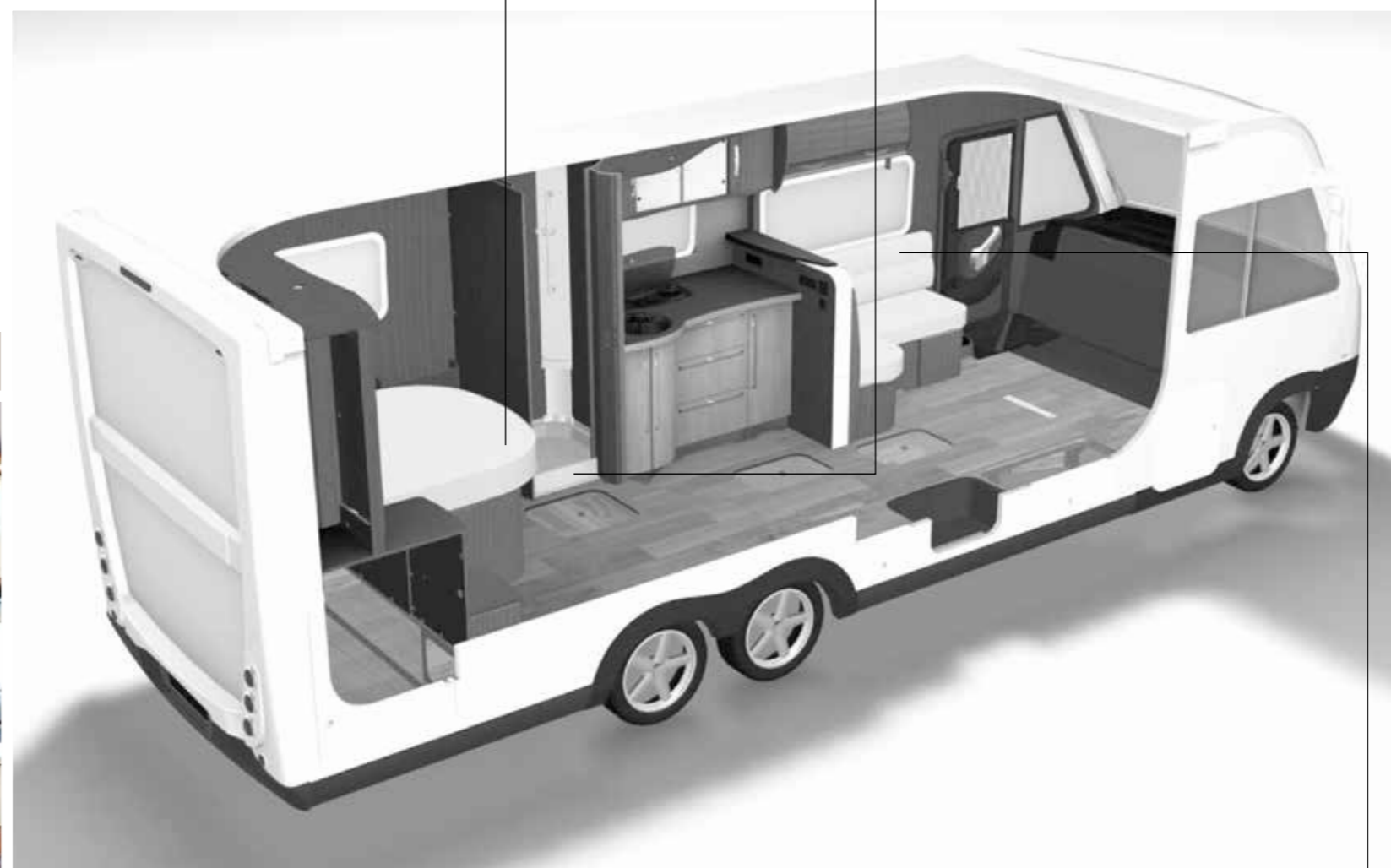

Combiné réfrigérateur / congélateur automatique

Chauffage ALDE ou TRUMA.
Nous réalisons des études poussées afin d'obtenir une répartition optimale de la chaleur dans nos camping-cars



Rangements sous les lits

Penderie et nombreux rangements avec tiroirs

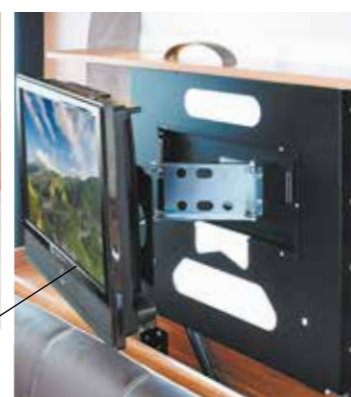

Meuble TV
écran plat



Éclairage 100 % LED



Coussinage d'assise grand confort avec surpiqures de type automobile

COMPARATIF DES GAMMES



Aventura



Châssis	AL-KO 4,5 T AL-KO Double essieux 5 T Voie élargie		AL-KO 35 L Voie élargie	AL-KO 35 L Voie élargie	Camping-Car Spécial 35 L Voie élargie	Camping-Car Spécial 35 L Voie élargie
Motorisation de série	2,3 L 130 CV à 2,3 L 150 CV	2,2 L 163 CV à 3 L 190 CV	2,3 L 130 CV	2,3 L 130 CV	2,3 L 130 CV	2,3 L 130 CV 2 L 115 CV (pour la Capucine)
Carrosserie	Intégral	Intégral	Intégral	Profilé	Profilé / Intégral	Capucine / Profilé / Intégral
Longueur du véhicule	de 7,49 m à 8,53 m	de 7,49 m à 7,99 m	de 6,98 m à 7,80 m	7,31 m	de 6,87 m à 7,41 m	de 5,99 m à 7,44 m
Poids	4,250 T à 5 T	5,30 T	4,250 T (3,7 T option) 4,250 T pour le G781	3,5 T (3,7 T option)	3,5 T (3,650 T option)	3,5 T (3,650 T option)
Plancher	DPR (Double Plancher Rangement) 260 mm	SP (Simple Plancher) 510 mm	DPS (Double Plancher Service) 200 mm	DPS (Double Plancher Service) 150 mm	Intégral : DPS (Double Plancher Service) 150 mm Profilé : SP (Simple Plancher)	Intégral : DPS (Double Plancher Service) 150 mm Profilé : SP (Simple Plancher)
Chauffage	ALDE	ALDE	TRUMA C 6 000 (ALDE en option)	TRUMA C 6 000 (ALDE en option)	TRUMA C 6 000	TRUMA C 4 000
Épaisseur parois	38 mm	38 mm	28 mm	28 mm	28 mm	28 mm
Construction	Pavillon : Polyester Parois : Aluminium Ossature : Imputrescible Dessous plancher : Polyester Isolation : Styrofoam	Pavillon : Polyester Parois : Aluminium Ossature : Imputrescible Dessous plancher : Polyester Isolation : Styrofoam	Pavillon : Polyester Parois : Aluminium Ossature : Imputrescible Dessous plancher : Polyester Isolation : Styrofoam	Pavillon : Polyester Parois : Aluminium Ossature : Structurante Dessous plancher : Polyester Isolation : Styrofoam	Pavillon : Polyester Parois : Aluminium Ossature : Structurante Dessous plancher : Polyester* Isolation : Styrofoam	Pavillon : Polyester Parois : Aluminium Ossature : Structurante Dessous plancher : Polyester* Isolation : Styrofoam
Capacité maximale	Eaux propres : 230 L Eaux usées : 150 L	Eaux propres : 130 L Eaux usées : 130 L	Eaux propres : 130 L Eaux usées : 130 L	Eaux propres : 130 L Eaux usées : 95 L	Eaux propres : 130 L Eaux usées : 95 L	Eaux propres : 130 L Eaux usées : 95 L
Mobilier	Calvi Apfelbaum	Calvi Apfelbaum	Calvi Apfelbaum	Palissandre	Palissandre	Palissandre

* En option

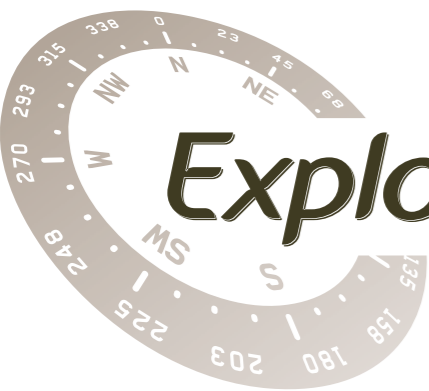

Explorateur

Diamond Edition



La gamme Explorateur Diamond Edition incarne la perfection jusque dans les moindres détails. Elle comble toutes vos attentes. Grâce à ses innovations techniques et son confort inégalé, la gamme vous offre un espace de vie idéal. Chaque moment passé à bord devient une expérience unique.

ATOUTS ET FIABILITÉ

- Structure aluminium / Ossature imputrescible haute densité avec très grande propriété isolante
- Face arrière monobloc
- Isolation Styrofoam
- Toit à recouvrement polyester
- Peau polyester sous plancher
- Double plancher rangement
- Châssis FIAT AL-KO ou MERCEDES
- Chauffage ALDE
- Bar
- Lits électriques réglables
- Grand rangement
- Eclairage 100% LED avec variateur d'intensité
- Cuisine toute équipée

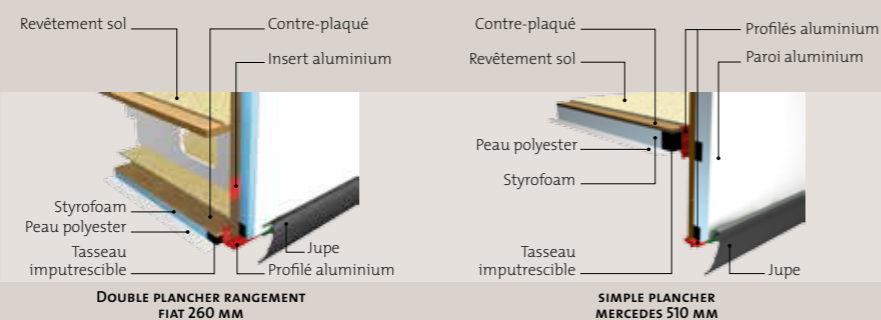
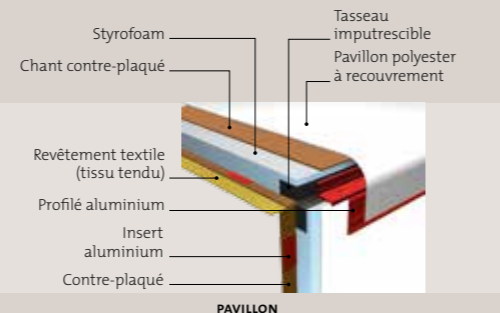

CHAUFFAGE ALDE, LA PERFECTION

Le chauffage ALDE avec échangeur thermique est un chauffage central à fluide caloporteur qui permet une distribution parfaitement homogène de la chaleur, aussi bien horizontalement que verticalement. Cette année, nous avons doublé la quantité de radiateurs : des convecteurs longent les parois, ils sont également positionnés dans le double plancher afin d'apporter un confort optimal dans la cellule. La cabine n'est pas en reste grâce aux 2 radiateurs situés au niveau du tableau de bord ainsi qu'au niveau de la marche chauffeur. Un confort ambiant et une température constante est permise par un système de régulation de la température placé entre le salon et la chambre. Enfin, le chauffage ALDE fonctionne avec 3 sources d'énergie : 220V, 12V et gaz.

Chauffage au niveau de la marche chauffeur

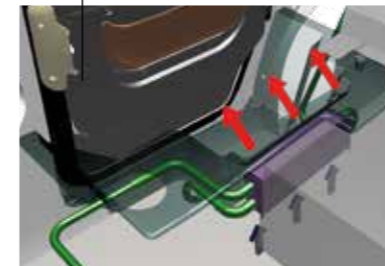

Chauffage au niveau du tableau de bord

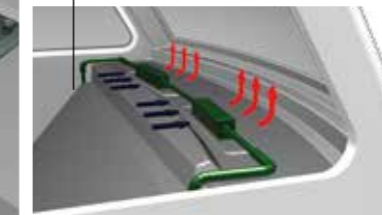

Échangeur thermique

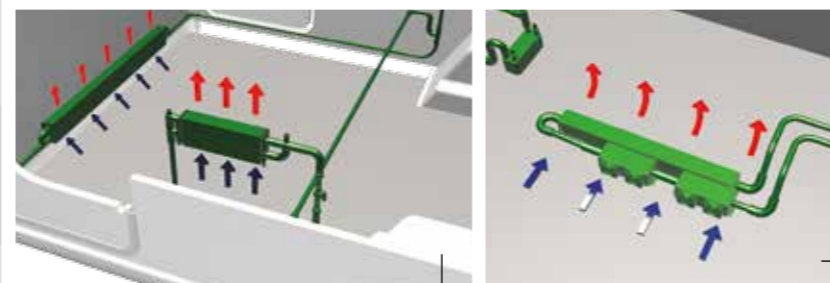

Chauffage au niveau du double plancher

Régulateur thermique

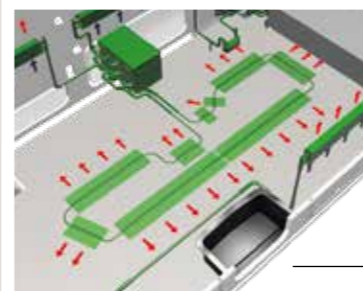

Zone plancher chauffant exclusivement sur MERCEDES



CONFORT EXTÉRIEUR



La gamme Explorateur Diamond Edition vous propose un design extérieur exclusif et un éventail d'équipements haut de gamme inégalé.



Pavillon polyester à recouvrement anti-grêle jusque dans les angles

Antibrouillards et feux diurnes

Peau polyester sous plancher

Porte-cellule serrure 2 ou 3 points avec fermeture centralisée, moustiquaire coulissante et poubelle intégrée



Store électrique de série sur les double essieux occultant et isolant contre le froid et le chaud



Rétroviseurs électriques et dégivrants grand angle



Lumière extérieure à LED



Double vitrage (en option)



Tableau de bord Softouch avec station multimédia / Double airbags / Régulateur de vitesse

Double plancher rangement traversant accessible des deux côtés



Nouveau portillon double joints d'étanchéité avec serrure à compression



Porte-chauffeur serrure 2 points avec vitre électrique et fermeture centralisée



Soute isolée et chauffée modulable sur les versions garage



Douchette extérieure eau chaude / eau froide



Marchepied escamotable électrique



Face arrière monobloc



CONFORT INTÉRIEUR



Élégance et raffinement, la gamme Explorateur Diamond Edition vous offre un confort de vie incomparable. Le modèle est présenté en version lit central, cuir Ivoire (G832LCE).



Mobilier avec serrure à languette et portes sur compas gaz



Vitrine rétro éclairée

Cuisine design toute équipée avec un large plan de travail, réchaud 3 feux, hotte, four, tiroirs avec assistance fin de course



Eclairage 100% LED avec variateur de lumière



Grand coulissant / Réfrigérateur congélateur 160 L / Four de série



Salon grand confort pouvant accueillir jusqu'à 7 convives

Lit central avec tête de lit relevable électriquement facilitant la circulation autour du lit



Rangement sous le lit central et tiroirs dans le socle de lit



Revêtement textile du pavillon intérieur



CONFORT **INTÉRIEUR**



Accueillantes et confortables, les chambres des gammes Explorateur Diamond Edition vous promettent de belles nuits de sommeil. Le modèle est présenté en version lits jumeaux sur soute, cuir Nougatine (G832LGJE).

Astucieuse penderie
située sous le lit



Lits jumeaux sur soute
pouvant se rapprocher
électriquement, sommier
à lattes à têtes relevables



Matelas et sommier confort
avec mousse à mémoire
de forme



Intégraux

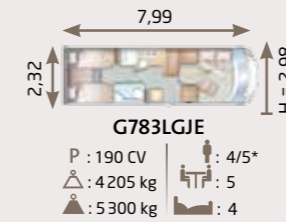
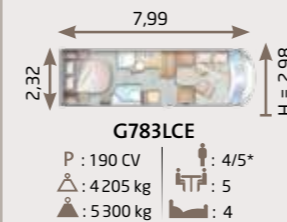
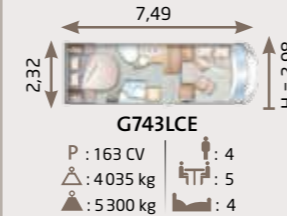

Intégraux

Simple
essieu

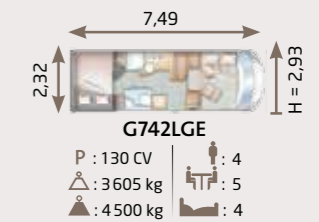
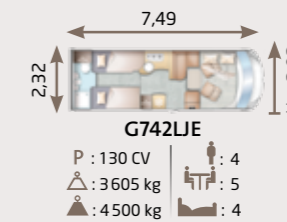
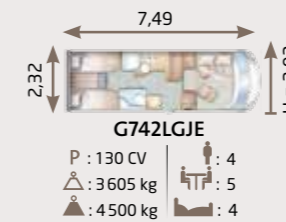
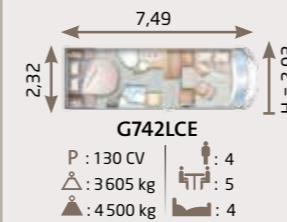

Double
essieux

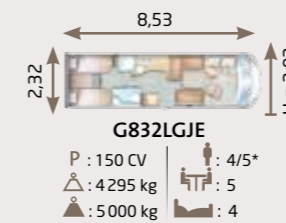
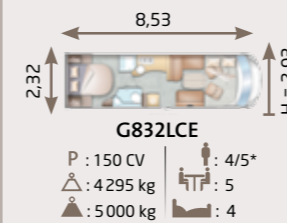
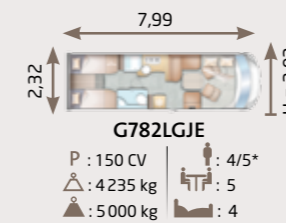
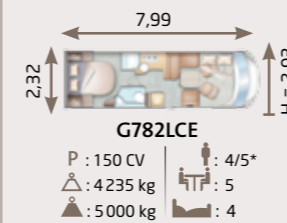

- P Puissance
- △ Masse en ordre de marche
- ▲ Masse maximale en charge techniquement admissible
- ☺ Places carte grise
- ☺ Places repas
- ☺ Places couchage
- * En option





Explorateur



La gamme Explorateur associe technologie et confort. Elle séduit grâce à une tenue de route exceptionnelle avec le châssis FIAT AL-KO et elle vous garantit un maximum de confort avec le Double Plancher Service isolé et chauffé.

ATOUTS ET FIABILITÉ

- Châssis FIAT AL-KO
- Double Plancher Service isolé et chauffé
- Pavillon et peau sous plancher en polyester
- Chauffage TRUMA 6000 (ALDE en option)
- Éclairage 100 % LED avec variateur d'intensité
- Cuisine pratique et fonctionnelle

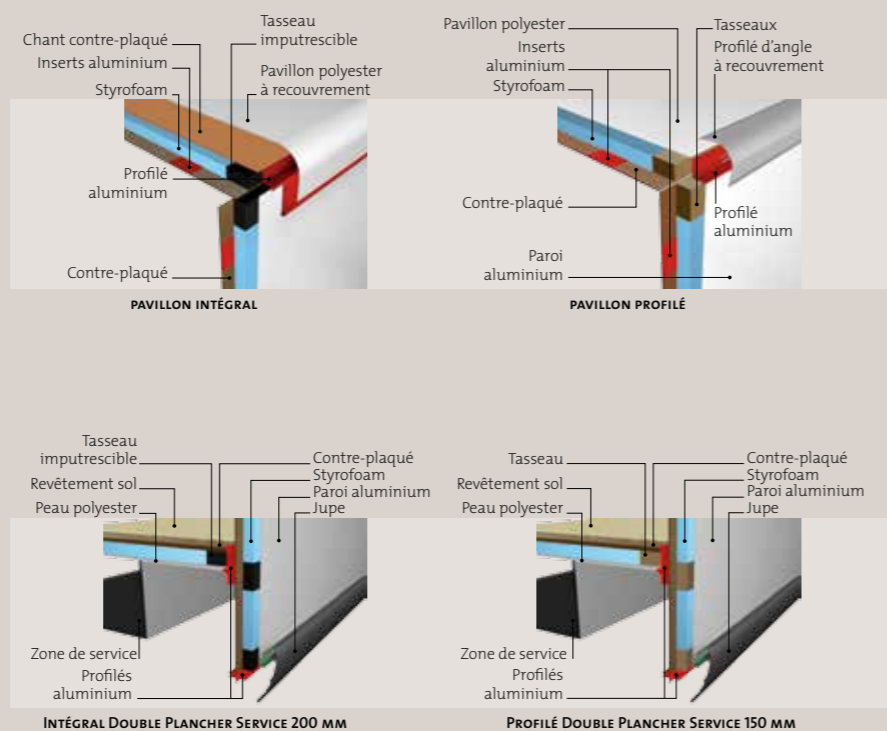

LE DOUBLE PLANCHER, UNE SPÉCIALITÉ PILOTE

La gamme Explorateur bénéficie d'une structure double plancher, une référence dans l'innovation. Le plancher chauffé et isolé, protège la cabine du froid et les réserves d'eau du gel. Une solution technique de qualité qui permet d'abriter également les circuits d'eau, d'électricité et de gaz. Ce double plancher permet également une surface de rangement supplémentaire accessible de l'intérieur et de l'extérieur.

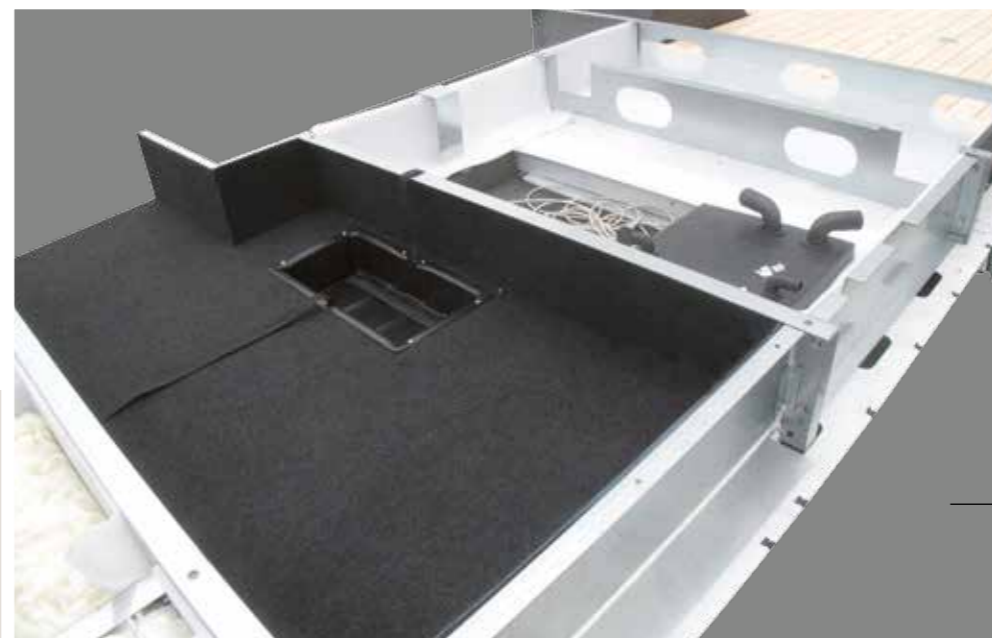

Double Plancher Service de l'Intégral avant le montage de la cellule

AL-KO, UNE TENUE DE ROUTE EXCEPTIONNELLE



Le châssis AL-KO associe un confort routier ainsi qu'une sécurité optimisée : le châssis abaissé, les roues indépendantes et les barres de torsion métalliques rondes améliorent considérablement la tenue de route et le plaisir de conduite. Personnalisez votre châssis AL-KO page 51.



CONFORT EXTÉRIEUR



La gamme Explorateur impressionne par sa silhouette et son design dynamique : une nouvelle face arrière avec feux à LED, des antibrouillards avec feux diurnes de série sur les Intégraux, une cabine de couleur grise pour les Profilés.



Tableau de bord finition aluminium, double airbags, régulateur de vitesse et autoradio CD de série (GPS en option)



Porte-cellule serrure 2 points avec fermeture centralisée, baie, moustiquaire et vide-poche



Skydôme double peau de série sur les Profilés pour une luminosité accrue dans le salon



Éclairage extérieur à LED

Solution de rangement supplémentaire avec les tiroirs bas de caisse (en option)



Portillon double joint pour une étanchéité renforcée avec serrure à compression pour les Intégraux



Marchepied électrique et coulissant pour un accès facile à la cellule



Rétroviseur électrique et dégivrant type bus en position haute pour les Intégraux

Porte-chauffeur serrure 2 points pour les Intégraux



Soute isolée et chauffée avec rail de soute

Nouvelle face arrière avec feux à LED



CONFORT INTÉRIEUR



La gamme Explorateur offre des espaces de vie élégants et généreux ainsi qu'un volume de rangement maximal. Le modèle est présenté en version lit central, ambiance Pacane (G781LCE).



Éclairage 100 % LED avec variateur d'intensité



Salon grand confort, très lumineux avec des larges baies sur chaque côté



Ingénieuse, la tablette pour le passage des plats de la cuisine au salon

Salle de bains, esthétique et fonctionnelle



Colonne de douche design en aluminium brossé et étendoir à linge télescopique

Sortie d'air chaud derrière les sièges pour vous garantir une chaleur constante dans le salon



Combiné chauffage TRUMA Combi 6 de série, chauffage ALDE en option



Table pratique et ergonomique avec rallonge escamotable de série pour le G781LCE, en option pour les autres véhicules de la gamme Explorateur



Cuisine toute équipée large plan de travail, réchaud 3 feux, hotte, tiroirs avec assistance fin de course

CONFORT **INTÉRIEUR**



Les versions lits jumeaux de la gamme Explorateur vous proposent un confort diurne et nocturne optimal. Le modèle est présenté en version lits jumeaux avec salle de bains arrière transversale, ambiance cuir Nougatine (P731LJE).



Grande salle de bains transversale
avec douche séparée



Maxi salon lumineux
et confortable

Rangements sous les lits
accessibles de l'intérieur
ou de l'extérieur



Lits jumeaux
et vue sur la salle
de bains arrière

Profilés
AL-KO

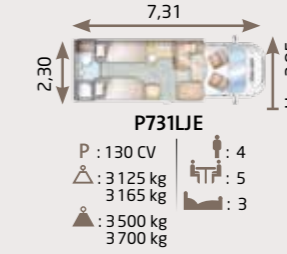
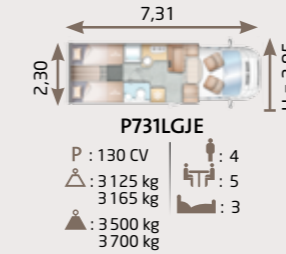
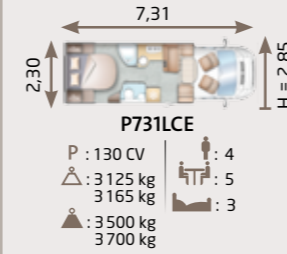

Intégraux
AL-KO

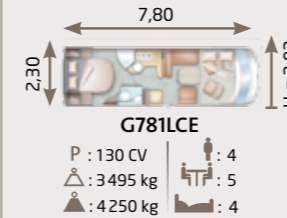
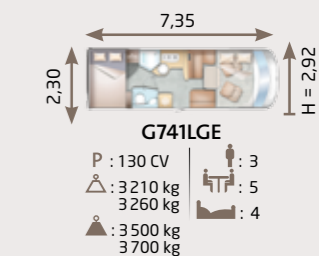
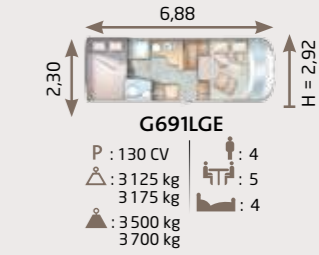
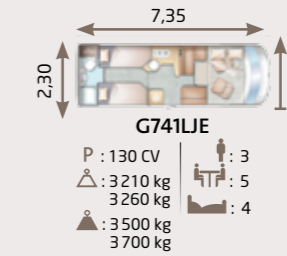
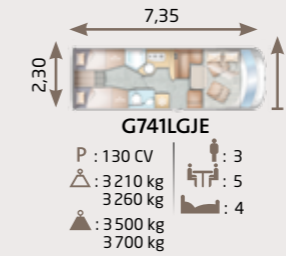
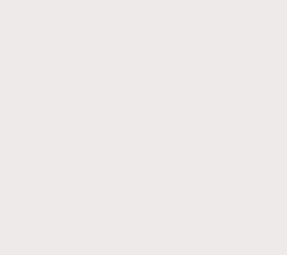
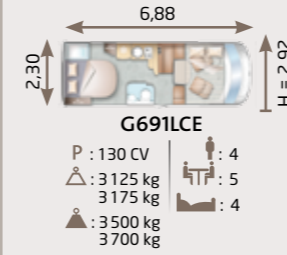

- P Puissance
- △ Masse en ordre de marche
- ▲ Masse maximale en charge techniquement admissible
- Places carte grise
- Places repas
- Places couchage



Référence



Élégance du design extérieur et intérieur, qualité des matériaux, ergonomie, telles sont les caractéristiques de la gamme Référence. Elle offre, dès la dotation de série, un équipement complet qui comblera les plus exigeants.

ATOUTS ET FIABILITÉ

- Isolation Styrofoam
- Baie affleurante
- Cuisine pratique
- Double plancher service pour les Intégraux
- Utilisation toutes saisons avec les eaux usées chauffées et isolées
- Chauffage TRUMA C6000
- Eclairage 100 % LED
- Salle de bains fonctionnelle
- Châssis FIAT CCS 2 L 3 130 CV

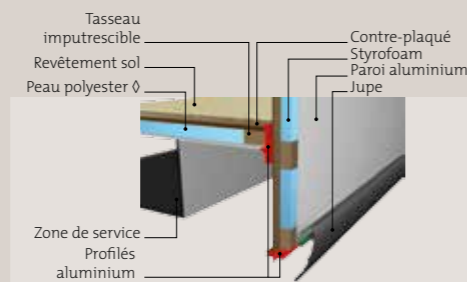

INTÉGRAL DOUBLE PLANCHER SERVICE 150 MM

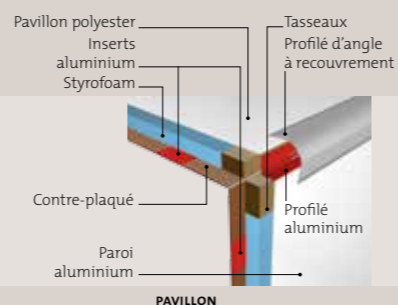

PAVILLON

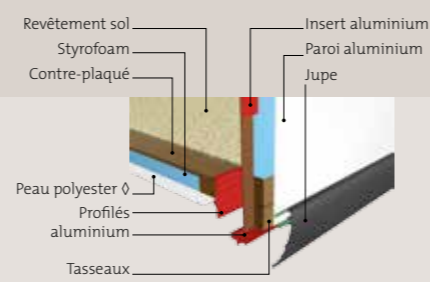

PROFILÉ SIMPLE PLANCHER

Ø en option, inclus dans un pack

CUISINE ET MODULARITÉ

Les cuisines de la gamme Référence sont ergonomiques et fonctionnelles. Conçues pour simplifier la vie au quotidien, elles proposent de larges plans de travail, une crédence pour protéger des projections, un réchaud à allumage piezzo, des tiroirs avec fermeture assistée, une hotte ainsi qu'un combiné réfrigérateur / congélateur.



Réchaud inox avec couvercle



Allumage piezzo



Four (en option)



Poubelle intégrée



Rangement bouteilles

CONFORT EXTÉRIEUR



La gamme Référence vous présente des carrosseries modernes et dynamiques qui ne manquent pas d'atouts : nouvelle face arrière avec feux à LED, nouvelle face avant pour les Intégraux et nouveau design extérieur pour les Profilés.



Porte-cellule serrure 2 points avec fenêtre intégrée



Fermeture centralisée ◊



Rétroviseur en position haute pour les Intégraux ◊



Rétroviseur électrique et dégivrant (Profilé)



Porte-chauffeur serrure 2 points pour l'Intégral ◊



Baie cadre anodisé à affleurement



Tableau de bord finition aluminium avec autoradio CD et climatisation de série

Nouvelle face arrière avec feux à LED



Marchepied d'accès à la cellule rétractable



Feux de signalisation arrière à LED

Skydôme double peau de série sur les Profilés ◊



Tiroir bas de caisse en option pour plus de rangements

CONFORT INTÉRIEUR



Ambiance moderne et raffinée avec cette ligne de mobilier Palissandre, la gamme Référence vous propose des finitions de hauts standards qualitatifs. Le modèle est présenté en version lit central, ambiance Macaron (G69oLCR).

Nouvelle centrale électrique avec affichage digital



Lit central légèrement décalé facilitant son accès et permettant de bénéficier d'une grande douche séparée



Référence

Emplacement TV écran plat avec emplacement démodulateur et précâblage de l'antenne satellite de série



Salon avec coussinage grand confort



Tiroir offrant un grand volume de rangement dans le socle de lit



Accès facile à l'arrivée électrique et au coffre à batterie dans le plancher



Large baie avec rideau style store bateau



Cuisine avec réchaud linéaire, réfrigérateur 160 L, hotte (four en option)

CONFORT **INTÉRIEUR**



Plébiscité par nos voisins d'outre-Manche, le P716LPR a été élu véhicule de l'année en Angleterre ! Avec ses 6 places couchage et ses 5 places carte grise, c'est un compagnon de voyage idéal. Le modèle est présenté en version lit permanent, ambiance Macaron (P716LPR).



Lit pavillon escamotable
à commande électrique



Lit permanent
avec de nombreux rangements
sous le lit accessibles de
l'intérieur ou de l'extérieur

Rangement sous
le coffre de la banquette



Profilés

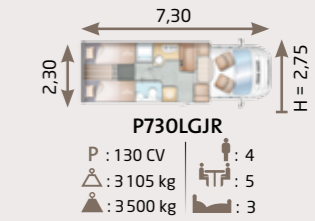
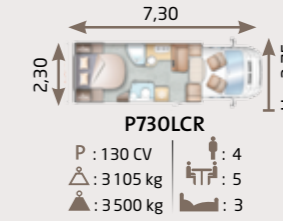
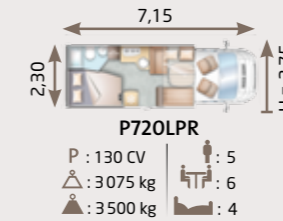
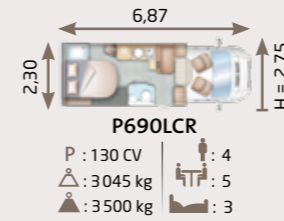

Profilés
lit pavillon

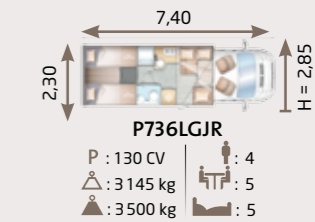
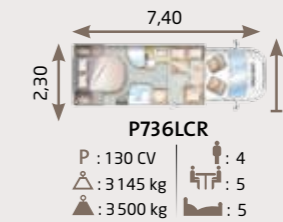
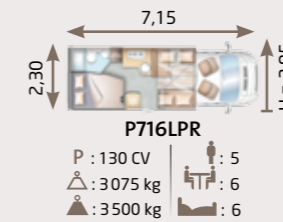
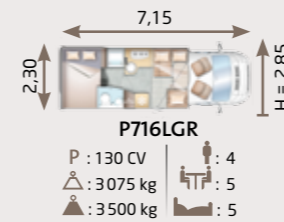

Intégraux

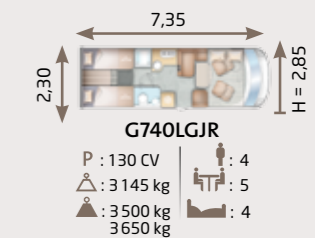
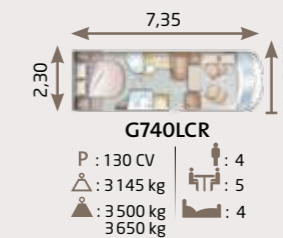
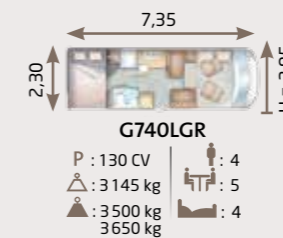
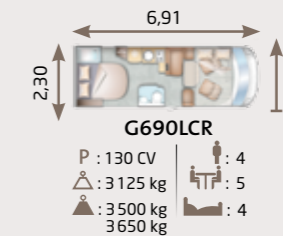
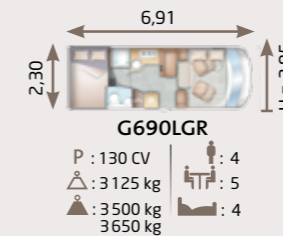
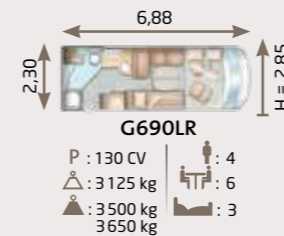

- P Puissance
- M Masse en ordre de marche
- MT Masse maximale en charge techniquement admissible
- C Places carte grise
- R Places repas
- S Places couchage

ACCESSIBLE ET POLYVALENT

Aventura



La gamme Aventura offre le meilleur des implantations en Capucine, Profilé et Intégral. Ses atouts indéniables restent son design séduisant, sa grande polyvalence et sa dotation riche en équipements.

ATOUTS ET FIABILITÉ

- Isolation Styrofoam
- Pavillon polyester
- Baie affleurante
- Climatisation
- Chauffage TRUMA C4000
- Éclairage 100 % LED
- Implantations ergonomiques

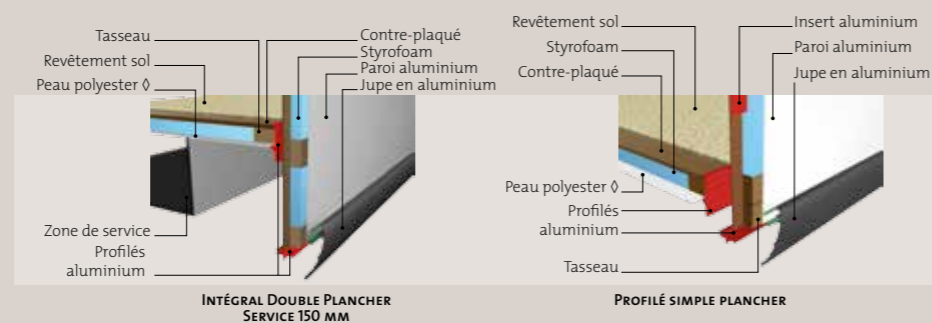
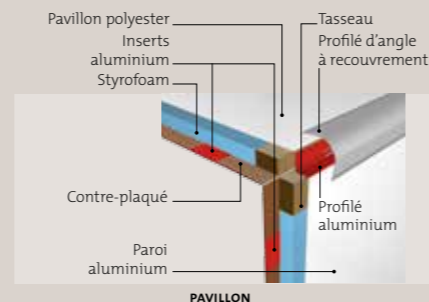

Ø en option, inclus dans un pack



Dès la gamme Aventura, vous accédez à un niveau de construction et d'équipements exhaustifs. Quelle que soit la version, nous avons pour maîtres-mots le confort et l'ergonomie. Chaque modèle est doté de tous les attributs indispensables à la bonne pratique du camping-car.

CONFORT EXTÉRIEUR



Les extérieurs de la gamme Aventura ont été redessinés pour la collection 2014 : Profilé avec nouveaux adhésifs et nouvel habillage de carrosserie, Intégral avec une nouvelle face avant résolument harmonieuse.



Rétroviseur Vision Bus en position haute sur les Intégraux ◊



Rétroviseur électrique et dégivrant sur les Profilés et les Capucines



Pavillon polyester anti-grêle



Paroi aluminium

Bas de caisse aluminium

Pare-chocs avant et arrière en ABS

Verrouillage porte-cabine et cellule centralisé ◊

Pare-chocs et cabine grise pour les Profilés ◊



Tableau de bord Softtouch / Autoradio CD / Climatisation



Occultations cabine coulissantes de série sur les Intégraux, en option sur les Profilés et les Capucines

Caméra de recul ◊



Lumière extérieure à LED



Moustiquaire coulissante sur porte-cellule ◊

Marchepied rétractable sur Intégral



Nouvelle face avant des Intégraux avec isolation renforcée



Face arrière des Intégraux

CONFORT INTÉRIEUR



Les intérieurs de la gamme Aventura se distinguent par leur mobilier Palissandre contemporain, leur modularité et leurs nombreux rangements, quelle que soit l'implantation. Le modèle est présenté en version lit permanent, ambiance Macaron (G600LPA).



Salon spacieux et convivial,
pouvant accueillir 5 convives

Toit ouvrant panoramique
pour une grande luminosité



Tous les modèles disposent d'une penderie,
même les plus compacts



Lit pavillon
escamotable manuel



Salle de bains tout confort avec
douche séparée



Emplacement TV écran plat
multidirectionnel



Lit permanent, à la française, doté
d'un matelas BULTEX tout confort



Cuisine toute équipée
et bien éclairée
à l'aide d'un bandeau
à LED (four en option)

CONFORT INTÉRIEUR



Les Profilés à lit de pavillon Aventura répondent parfaitement à toutes vos attentes : espaces de vie volumineux, confort de couchage optimal, salle de bains fonctionnelle et rangements impressionnants. Le modèle est présenté en version lit central, ambiance Amande (P736TCA).



Lit de pavillon escamotable manuel
(électrique en option)

Salle de bains
lumineuse et ergonomique



Un vrai lit central, comme à la maison, avec penderie de chaque côté



Salon transformable en couchage

Cuisine en L toute équipée avec de nombreux rangements



Mécanisme du sommier complètement relevable pour accéder au rangement sous le lit



CONFORT **INTÉRIEUR**



Pratique et maniable, les Profilés Aventura vous offrent des volumes généreux et un espace de vie convivial et confortable. Le modèle est présenté en version lits jumeaux sur soute, ambiance Macaron (P730TGJA).



Cuisine équipée avec un ensemble cuisson en inox et des tiroirs avec assistance fin de course



Lits jumeaux, possibilité de les convertir en un grand lit deux personnes avec un complément de couchage en option



Compacts	5,99		5,99		5,99		
	 P600TPA P : 130 CV 4 △ : 2735 kg 5 ▲ : 3500 kg 3	 P606LA P : 130 CV 5 △ : 2875 kg 6 ▲ : 3500 kg 4	 G600LPA P : 130 CV 4 △ : 2885 kg 5 ▲ : 3500 kg 4	 G600LA P : 130 CV 5 △ : 2885 kg 6 ▲ : 3500 kg 4	 G600LGA P : 130 CV 4 △ : 2885 kg 5 ▲ : 3500 kg 4		
	 P690TCA P : 130 CV 4 △ : 2915 kg 5 ▲ : 3500 kg 3	 P720LPA P : 130 CV 5 △ : 2955 kg 6 ▲ : 3500 kg 4	 P730TCA P : 130 CV 4 △ : 2995 kg 5 ▲ : 3500 kg 3	 P730TGJA P : 130 CV 4 △ : 2995 kg 5 ▲ : 3500 kg 3			
	 P696LEGA P : 130 CV 5 △ : 3045 kg 6 ▲ : 3500 kg 6	 P716LPA P : 130 CV 5 △ : 3045 kg 6 ▲ : 3500 kg 6	 P716TGA P : 130 CV 4 △ : 3045 kg 5 ▲ : 3500 kg 5	 P736TCA P : 130 CV 4 △ : 3075 kg 5 ▲ : 3500 kg 5	 P736TGJA P : 130 CV 4 △ : 3075 kg 5 ▲ : 3500 kg 5		
	 G690LCA P : 130 CV 4 △ : 3045 kg 5 ▲ : 3500 kg 4	 G690LGA P : 130 CV 4 △ : 3045 kg 5 ▲ : 3500 kg 4	 G740LCA P : 130 CV 4 △ : 3075 kg 5 ▲ : 3500 kg 4	 G740LGA P : 130 CV 4 △ : 3075 kg 5 ▲ : 3500 kg 4			
	 A650AEGA P : 115 CV 6 △ : 2940 kg 4 ▲ : 3500 kg 5/6*	 A705AGA P : 115 CV 5 △ : 3030 kg 4 ▲ : 3500 kg 5/6*	 A710AEGA P : 115 CV 5 △ : 3030 kg 6 ▲ : 3500 kg 6/7*				

- P Puissance
- △ Masse en ordre de marche
- ▲ Masse maximale en charge techniquement admissible
- Places carte grise
- Places repas
- Places couchage
- * En option

TISSUS ET SELLERIES



PILOTE vous offre un choix de tissus rigoureusement sélectionnés pour leur résistance et leur facilité d'entretien. Les voilages et les rideaux s'harmonisent parfaitement à cet ensemble. Les sièges d'origine sont habillés de housses de coussinage qui reprennent les motifs des selleries du salon avec des surpiqûres de type automobile. Les salons sont doublés avec une fibre ouatée améliorant le confort d'assise.

TISSUS DE SÉRIE



AMANDE



MACADAMIA



MACARON

OPTION CUIR / TISSUS



PÉCAN



MUSCADE



PACANE

OPTION CUIR



IVOIRE



NOUGATINE

Coussinage *Aventura*



Coussinage *Référence*



Coussinage pour l'Intégral *Explorateur*



Coussinage pour le Profilé *Explorateur*



Coussinage *Explorateur*





CHÂSSIS FIAT CCS

Le châssis FIAT Ducato Spécial camping-car avec voie élargie propose une stabilité parfaite sur la route, il offre les fondations idéales pour réaliser les meilleurs camping-cars. Chaque châssis est rigoureusement adapté à nos gammes de véhicules :

- Aventura et Référence : FIAT CCS 35L 3T5
- Explorateur : FIAT AL-KO 35L 3T5
- Explorateur Diamond Edition simple essieu : FIAT AL-KO 40H 4T5
- Explorateur Diamond Edition double essieux : FIAT AL-KO 40H 5T



MOTORISATION

FIAT offre quatre motorisations différentes, chacune pouvant offrir les meilleures performances possibles. Choisissez celle qui correspond le mieux à vos exigences : 115 Multijet, 130 Multijet, 150 Multijet, 180 Multijet Power. Le système d'alimentation permet d'optimiser la combustion, garantissant des puissances élevées et des émissions réduites au minimum.

Pour plus d'informations sur le châssis et la motorisation FIAT, merci de vous reporter au cahier technique PILOTE.



AL-KO CHÂSSIS AL-KO

Suspension BTR3 : essieu développé par AL-KO, avec suspension à roues indépendantes et à barres de torsion ainsi que des amortisseurs haute performance



Le niveau de performance inégalé du châssis AL-KO AMC s'appuie sur un châssis allégé et galvanisé, en version surbaissée ou hauteur d'origine, avec une voie élargie, et une suspension à roues indépendantes. Un concept innovant pour plus de sécurité, une tenue de route améliorée et un meilleur confort routier.



OPTIONS

Suspension pneumatique Air Premium x4 : suspension à air intégral 4 canaux sur essieux avant et arrière pour un niveau optimal et une hauteur constante du châssis



ÉQUIPEMENTS

Filtere à particules / Vitres cabine électriques / Climatisation / ABS

Rétroviseur électrique et dégivrant pour les Profilsés et les Capucines

Double airbags*

Régulateur de vitesse*

Vitres électriques

Fermeture centralisée*



Suspension arrière ALC Level Controller : correction automatique de l'assiette, confort de suspension optimisé, niveau de conduite stable



Suspension Airtop : renfort de l'essieu arrière sur le châssis d'origine pour une meilleure stabilité et motricité du véhicule

OPTIONS

Start & Stop

Jantes aluminium (de série sur les double essieux)

Boîte de vitesse automatique

Traction + (Système de contrôle de la traction)



Suspension pneumatique Air Premium x2 : suspension à air intégral 2 canaux sur essieu arrière pour un niveau constant et une charge indépendante droite / gauche

*option disponible dans un pack pour Aventura et Référence



CHÂSSIS MERCEDES

Robuste et puissant, réputé pour sa maniabilité et son dynamisme de marche, le châssis Mercedes Sprinter est aussi le champion incontesté de la sécurité. Il est équipé en exclusivité de nouvelles motorisations, cela se traduit pour vous par plus de puissance, plus de couple, moins d'émission de CO2, moins de particules polluantes et moins de consommation de carburant.



Nos camping-cars sont équipés des châssis et motorisations suivantes :

Explorateur Diamond Edition G743LCE :
MERCEDES Sprinter 5T3 2,2 L 164CV

Explorateur Diamond Edition G783LCE et
G783LGJE : MERCEDES Sprinter 5T3 3L 194CV

ÉQUIPEMENTS

Climatisation
Régulateur de vitesse
Caméra de recul

Tableau de bord

ASR

Pommeau de vitesse

Double airbags



OPTIONS

Boîte automatique
Suspension pneumatique arrière
Système de freinage TELMA
Prédisposition attelage...



ÉQUIPEMENTS OPTIONNELS

Découvrez un aperçu des équipements optionnels pour satisfaire les plus exigeants.



- 1 Station multimédia
- 2 Jantes aluminium
- 3 Double vitrage
- 4 Douchette
- 5 Store électrique
- 6 Panneau solaire
- 7 Caméra de recul
- 8 Fermeture centralisée
- 9 Tiroir bas de caisse
- 10 Four
- 11 Moustiquaire
- 12 Moquette cellule
- 13 Antenne satellite
- 14 Rideau isolant extérieur

Certaines options peuvent être de série suivant la gamme de véhicules. Pour plus de précisions sur l'équipement et les possibilités d'options, se référer aux détails du cahier technique PILOTE.

DÉCOUVREZ TOUS NOS SERVICES

POUR VOUS PLUS DE CONFORT, plus d'autonomie, plus de sécurité !

L'arrivée en janvier 2013 de la nouvelle réglementation sur les permis de conduire rend plus accessible l'accès au camping-car poids lourds. Ce "petit" permis poids lourd permet à ceux qui le souhaitent d'accéder au confort des "grands" camping-cars. Un grand partenariat pour les authentiques camping-caristes. En se rapprochant, ECF Conduite et Sécurité et le Groupe PILOTE ont voulu donner aux camping-caristes les moyens de vivre leur passion en toute sécurité. Avec ses 1180 agences et points relais répartis sur tout le territoire métropolitain, et ses 72 instituts de formation professionnelle (I.F.P.) – tous spécialistes de la conduite – le Groupe ECF est aujourd'hui le premier réseau européen d'éducation à la sécurité routière et forme plus de 250 000 personnes

par an. C'est cette expertise qui est aujourd'hui mise à disposition des camping-caristes et du Groupe PILOTE. Toutes les écoles de conduite du réseau ECF se mobilisent pour informer, conseiller les clients du Groupe PILOTE sur les évolutions réglementaires. Les écoles spécialisées dans la formation aux permis du groupe lourd ont élaboré des programmes spécifiques de formation qui facilitent la réussite aux épreuves des permis de conduire.

Retrouvez nous sur ecf.asso.fr, mais aussi lors des manifestations organisées par PILOTE.



UN NOUVEAU SITE WEB

Pour tout savoir sur PILOTE, ses produits, son histoire, ses actualités, l'adresse de ses concessionnaires dans votre région, rien de plus simple, connectez-vous sur www.pilote.fr. Vous y découvrirez un nouveau site web avec un moteur de recherche : vous avez la possibilité d'effectuer une recherche par type de carrosserie, par longueur ou par gamme de camping-car. Vous pourrez également consulter les 360° et ainsi connaître toutes les nouveautés de la collection 2014.

Vous souhaitez visiter nos usines ? Rien de plus simple, connectez-vous sur notre site Internet et inscrivez-vous sur notre formulaire en ligne. Les visites ont lieu tous les premiers jeudis de chaque mois (à l'exception du mois d'août) sur les sites de La Limouzinière (44) et de la Membrolle-sur-Longuenée (49).

Retrouvez également, l'intégralité de la collection PILOTE, les fiches techniques, l'adresse de nos concessionnaires, les dernières actualités sur votre smartphone ou votre tablette à l'adresse suivante : <http://mobi.pilote.fr>



Le plaisir de voyager en toute sécurité !



GP ASSISTANCE
03 29 39 31 31

VOYAGEZ L'ESPRIT TRANQUILLE :
1 AN D'ASSISTANCE TÉLÉPHONIQUE OFFERT,
7j/7, 24h/24

PILOTE vous offre une assistance pour tout achat d'un PILOTE de la collection 2014. Assistance diagnostic sur porteur, cellule et équipements, 7 jours/7 et 24 heures/24 avec un technicien du camping-car. Ce spécialiste répond à vos questions et vous aide à résoudre vos incidents techniques. Après livraison de votre camping-car PILOTE collection 2014 et à compter de la date d'immatriculation du camping-car*, votre distributeur validera l'assistance et vous recevrez une carte sur laquelle figurera votre numéro d'abonné et votre numéro d'appel. Ce service est proposé en partenariat avec la société Star Mobil Service, qui au terme des 12 mois, vous proposera de souscrire une extension au contrat.

* Offre valable pour les véhicules immatriculés en France métropolitaine



PILOTE ET VOUS, une équipe à votre service

Bénéficiant d'un savoir-faire indéniable, notre service relation-clients répond à toutes vos questions et vous fournira de plus amples informations sur les nouveautés de la gamme.

Notre dispositif bénéficie d'un numéro d'accueil de type Azur, il ne vous en coûtera que le prix d'une communication locale (en France uniquement).

Horaires d'ouverture : 8h30-12h30 / 14h-17h30



PILOTE, C'EST UNE GRANDE FAMILLE !

Rejoignez notre communauté sur notre site Facebook, découvrez toutes nos actualités et nos nouveautés en avant-première et partagez notre passion pour les camping-cars Pilote.

<http://www.facebook.com/Pilote.camping.cars>



est une marque du Groupe Pilote
qui fabrique également les marques :





Votre concessionnaire :

PILOTE - Route du Demi-Bœuf - 44310 LA LIMOUZINIÈRE - FRANCE

Tél. : +33 (0) 2 40 32 16 00 / Fax : +33 (0) 2 40 32 16 37

E-mail : info@pilote.fr

www.pilote.fr

