

2021

BIENVENUE CHEZ VOUS



FIRST CLASS REISEMOBILE.
MADE IN GERMANY.

10 JAHRE
MORELO
FIRST CLASS REISEMOBILE



Chers amis ! Laissez-vous inspirer par le design élégant, la technique ingénieuse et les possibilités d'équipement excellentes. Rêvez de vos prochains voyages et plongez donc dans l'univers des First Class camping-cars.

NOUS SOMMES MORELO

Première classe – made in Germany. À Schlüsselfeld, près de Bamberg, de vrais passionnés de camping-car se sont réunis pour réaliser votre rêve de luxe sur roues. Nous allions des techniques de production les plus modernes à un savoir-faire traditionnel pour créer des véhicules de la plus haute qualité. Notre objectif est de dépasser vos attentes à tous égards. Ce n'est que lorsque vous serez entièrement enthousiastes à l'idée de posséder un camping-car de première classe MORELO que nous aurons atteint notre but.



Robert Crispens, Directeur



Reinhard Löhner, Directeur



NOS COLLABORATEURS FIRST CLASS



Les hommes derrière la marque.

Un camping-car n'est pas excellent sans une excellente équipe. Du designer jusqu'au menuisier. Du constructeur à l'ingénieur en développement, en passant par le spécialiste en mécanique. Nous sommes fiers de notre équipe de professionnels. Comme de chaque MORELO qui quitte notre manufacture.



QU'EST-CE QUI SE CACHE DERRIÈRE MORELO ?

MORELO incarne le must des camping-cars FIRST CLASS, comptant parmi les meilleurs au monde. Un MORELO est toujours une déclaration d'amour du voyage, de confort et de qualité exceptionnels. Un MORELO donne le sentiment d'être à la maison partout dans le monde. En résumé : un MORELO est un voyage très spécial – Made in Germany.

C'est avec cette philosophie que nous sommes devenus en quelques années l'un des plus grands constructeurs de camping-cars de luxe en Europe. L'environnement familial, le sur-mesure, notre ténacité et une décennie d'expérience font la force de la marque. Et même si nous n'avions pas escompté un tel succès si rapidement (un seul prototype présenté au Salon du Caravaning de 2010), nous y avons toujours cru.

C'est là la spécificité de MORELO. Mais savez-vous ce qui nous rend si uniques ? Nous n'avons pas commencé à construire nos propres camping-cars pour faire fortune. Nous nous sommes lancés parce que nous ne voulions rien faire d'autre. Parce qu'il n'y a rien de plus beau que de préparer ses affaires et de partir quelques jours, mieux, quelques semaines, et de parcourir la Scandinavie, le sud de l'Italie ou le Portugal.

Cet amour du caravanning est dans notre ADN. Et dans chaque MORELO.



Un caractère unique.

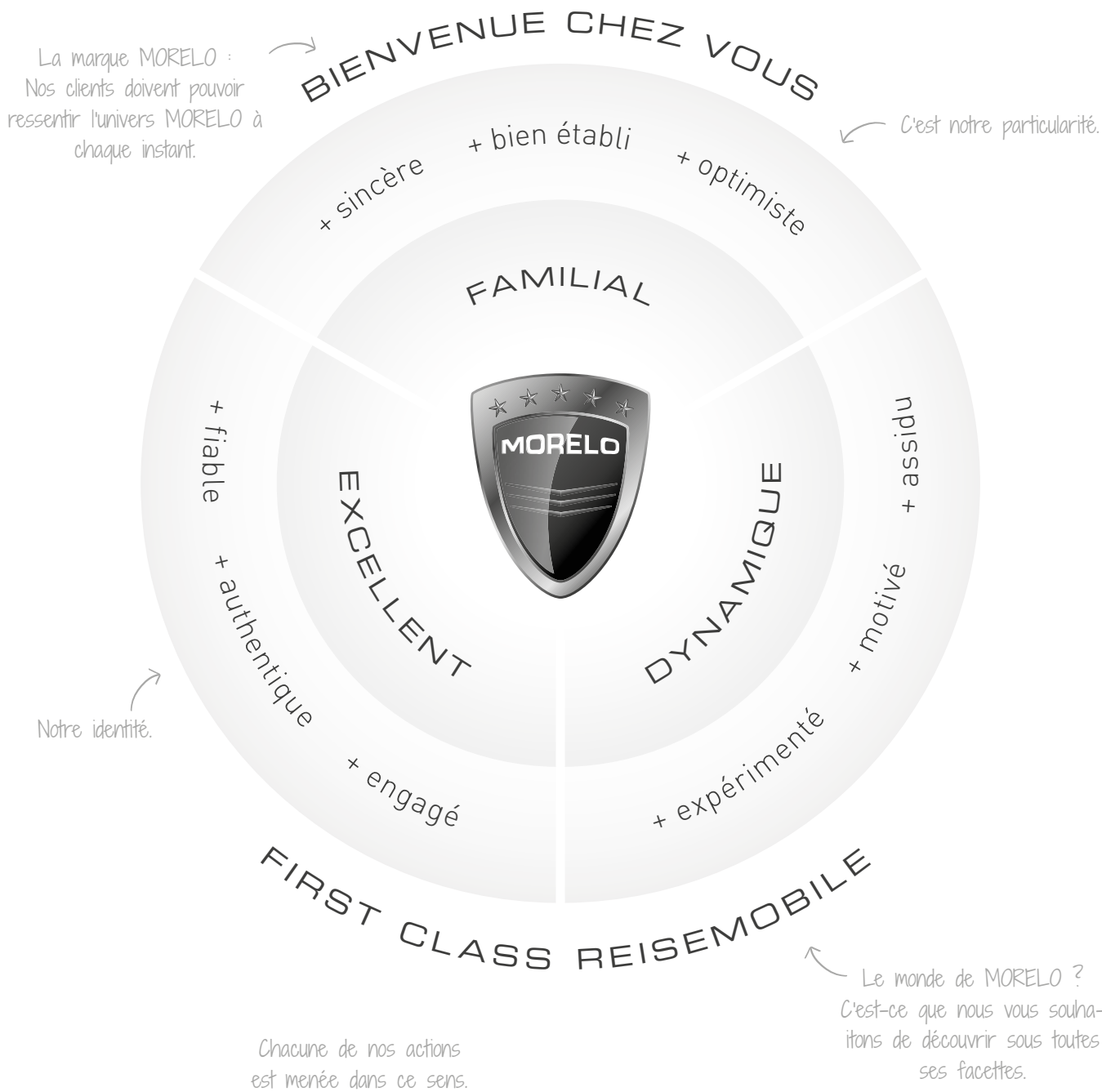



Caractéristiques techniques

Véhicule de base

Moteur/Puissance min.

Longueur min.

Largeur

Hauteur

Hauteur sous plafond à l'intérieur

Catégorie de permis de conduire

Hauteur avec double plancher

Capacité des réservoirs d'eau fraîche/usée

Capacité du à eaux noires

Garage à voiture possible

Équipement de série/Option

WC à réservoir fixe

Plancher chauffant

Climatisation de la cabine de conduite

Chauffage route

Feux arrière à LED

Vitres latérales de cabine
affleurantes

Plan de travail Morelosan

Lanterneau Heki 3 dans le séjour

Marchepied intégrant 2 tiroirs

Porte d'entrée « Security Class »

Salle de bain premium

Tableau de bord avec éclairage
d'ambiance et compartiment pour
boissons fraîches

Cockpit premium

Enjoliveurs de roue

Sièges pivotants à suspension pneumatique

Essieu avant/arrière
à suspension pneumatique

Boîte automatique

HOME	LOFT	LOFT LINER	PALACE	PALACE LINER	PALACE LINER	EMPIRE	EMPIRE LINER
IVECO Daily	IVECO Daily	IVECO Eurocargo	IVECO Daily	IVECO Eurocargo	Mercedes-Benz Atego	IVECO Daily	Mercedes-Benz Atego
50C18	70C18	75E21 ou 100E25	70C18	100E25 ou 120E28	924 ou 1230	70C21	1230 L ou 1530 L
3,0 l 180 ch	3,0 l 180 ch	4,5 l / 206 ch	3,0 l / 180 ch	6,7 l / 251 ch	7,7 l / 238 ch	3,0 l / 210 ch	7,7 l / 238 ch
7,41 m	7,78 m	8,28 m	8,69 m	8,69 m	8,69 m	9,14 m	9,34 m
2,35 m	2,40 m	2,40 m	2,40 / 2,50 m	2,50 m	2,50 m	2,50 m	2,50 m
3,32 m	3,39 m	3,46 m	3,49 m	3,61 / 3,72 m	3,61 / 3,72 m	3,47 m	3,76 m
1,98 m	2,02 m	2,02 m	2,06 m	2,06 m	2,06 m	2,06 m	2,06 m
C1 ou 3	C1 ou 3	C ou 2	C1 ou 3	C ou 2	C ou 2	C1 ou 3	C ou 2
366 mm	366 mm	420 mm	420 mm	420 mm	480 mm	420 mm	480 mm
240 l / 200 l	300 l / 200 l	360 l / 250 l	360 l / 250 l	360 l / 250 l	360 l / 250 l	360 l / 250 l	410 l / 280 l
□ 200 l	□ 200 l	□ 250 l	250 l	250 l	250 l	250 l	280 l
×	×	×	□	□	□	×	□
□	□	□	■	■	■	■	■
□	□	□	■	■	■	■	■
□	□	■	■	■	■	■	■
□	□	■	■	■	■	■	■
□	□	■	■	■	■	■	■
□	■	■	■	■	■	■	■
□	■	■	■	■	■	■	■
□	□	□	■	■	■	■	■
×	×	■	■	■	■	■	■
□	□	■	■	■	■	■	■
×	×	×	■	■	■	■	■
□	■	■	■	■	■	■	■
□	■	■	■	■	■	■	■
□	□	□	□	■	■	□	■
□	□	□	□	■	■	■	■
□ / □	□ / □	× / ■	□ / ○	■ / ■	○ / ■	■	■
□	□	■	□	■	■	■	■

■ Équipement de série × non disponible
 □ Équipement en option ○ voir la liste de tarifs



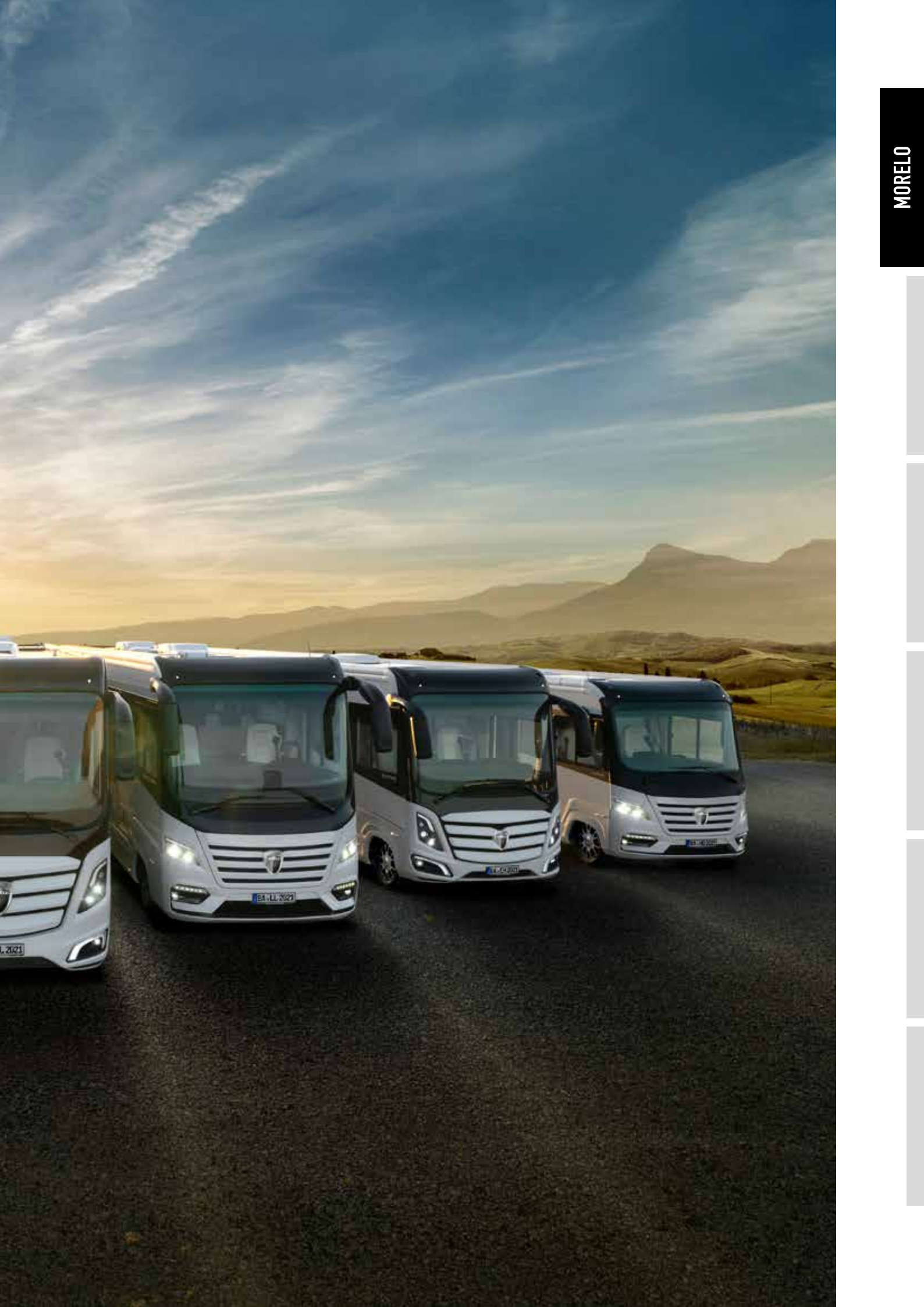

MORELO HOME



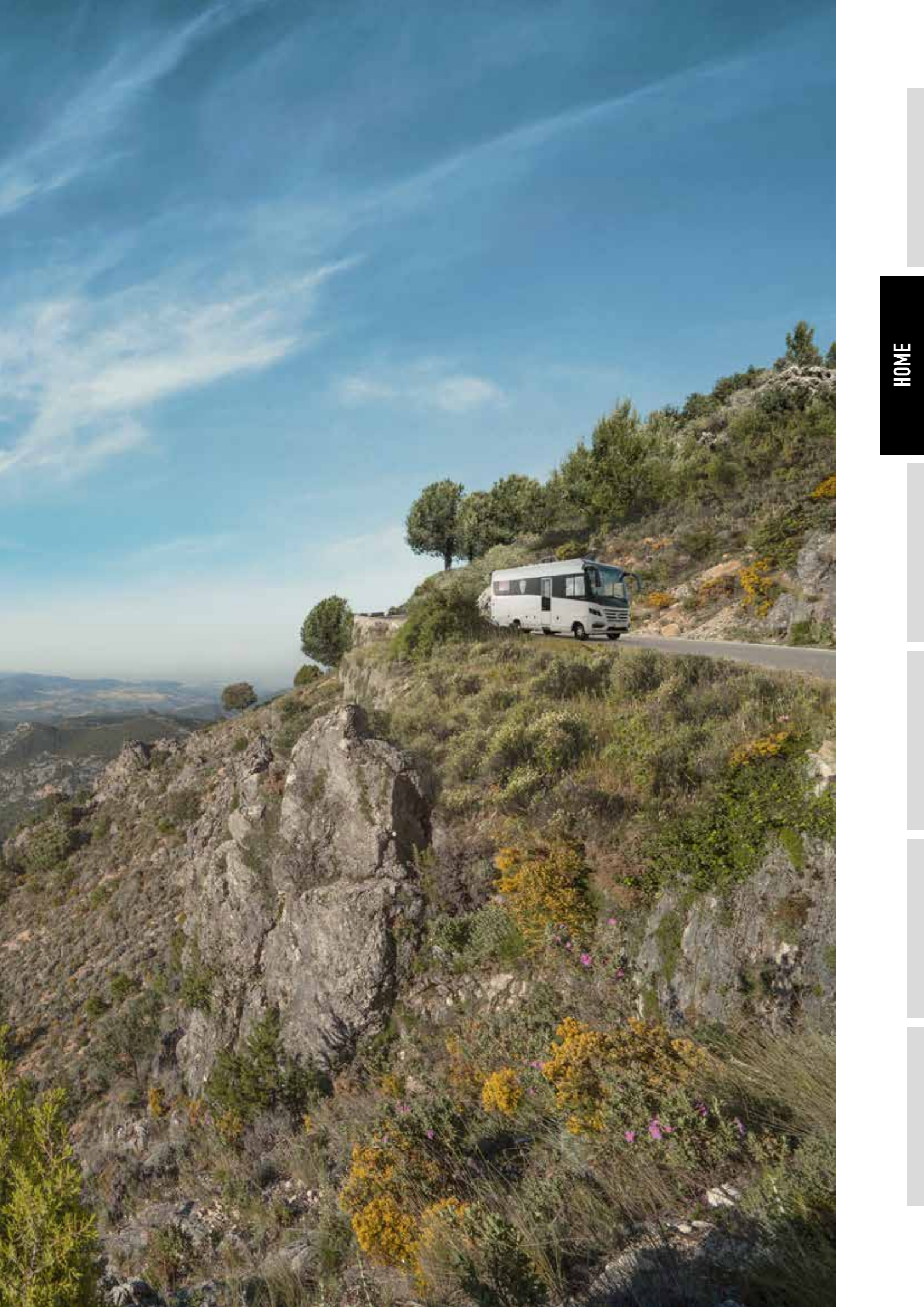



WELCOME HOME

Celui qui voyage beaucoup sait apprécier son foyer. Et le confort qu'il offre.

Grâce au MORELO HOME, vivez l'expérience du luxe et du chez-soi à emporter partout. Il vous offre aussi la liberté de vivre sans attaches, de visiter les plus beaux endroits, d'atteindre de nouvelles destinations, de faire de nouvelles découvertes. Et de toujours se sentir chez soi.

Chez MORELO il ne manque de rien. Avec une longueur totale de 7,45 m, le MORELO HOME dispose de tout ce qu'un camping cariste rêve: sentiment incomparable de "CHEZ SOI" avec ses 156 CV de puissance. Donc vous pouvez être sûr que même avec notre plus petit MORELO vous voyagez à 100% style MORELO. C'est le minimalisme First Class.

- Applications extérieures, de couleur noire et argentée
- Moteur turbo diesel
- Réservoir de carburant de 90 litre



DONNÉES TECHNIQUES (extrait)
 Châssis : IVECO Daily 50 C 18
 Classe d'émissions : EURO VI d
 Moteur : 3,0 l
 Puissance : 132 kW / 180 ch
 Poids en charge admissible : 5.600 (5.800) kg

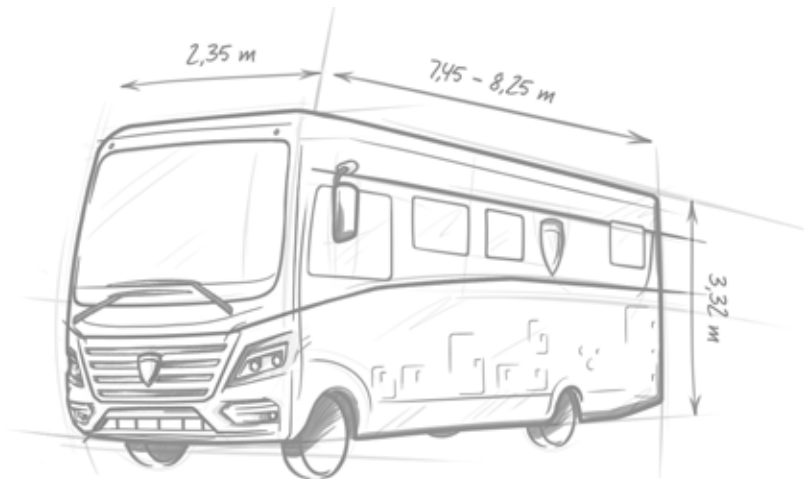



LA VRAIE VALEUR SE VOIT DANS LE DÉTAIL

Même notre plus petit modèle est un grand. Il ressemble trait pour trait aux membres de la fratrie MORELO. La structure et la nouvelle proue le disent au premier regard : il s'agit bien d'un MORELO. Comparé au LOFT, il est plus compact avec un châssis un peu plus léger. Mais il arbore une épaisseur de paroi tout aussi impressionnante (42 mm) et d'excellentes valeurs d'isolation. C'est exceptionnel dans sa catégorie, mais tout à fait normal pour un MORELO.



- + **Physionomie MORELO**
- + **Châssis IVECO**
- + **Propulsion arrière**
- + **42 mm d'épaisseur de toit et de parois**
- + **Construction exempte de pont thermique**
- + **Sous-plancher anticorrosion et sans bois**



POSTE DE COMMANDE CONFORTABLE

Voyage et habitat grand confort, c'est ce qu'offre le cockpit du HOME avec son espace généreux, son tableau de bord autonome et bon nombre de détails astucieux, tels que les essuie-glaces et les rétroviseurs extérieurs dans le style des bus. Le volant en cuir amovible (option) permet de facilement tourner le siège du conducteur vers l'espace séjour. La position surélevée du siège offre une excellente vision panoramique.



- + Volant amovible (option)
- + Sièges de pilotage pivotants
- + Large passage
- + Pare-brise panoramique



PLUS D'ESPACE, PLUS DE VIE

Un intérieur plus grand que l'extérieur, cela n'existe pas ? Enfin pas vraiment, mais grâce au design spécifique des meubles de MORELO et malgré ses dimensions compactes, le HOME offre un plus grand espace de vie que les autres véhicules de même type. Avec ses banquettes confortables, le plancher du séjour totalement plat et de nombreux extras First Class, le HOME ne manque de rien de ce qui fait l'identité de la marque MORELO.



- ✚ Espace généreux
- ✚ Utilisation optimale de l'espace
- ✚ Plancher plat
- ✚ Table multifonction
- ✚ Matériaux de grande qualité
- ✚ Coussins de grande qualité



CUISINEZ EN BEAUTÉ

De quoi a besoin une cuisine pour qu'on s'y sente chez soi ? Exactement de ce que nous avons mis dans le HOME. La cuisine du HOME offre en peu d'espace tout ce qu'il faut pour une cuisine First Class en voyage : une puissante plaque de cuisson au gaz à trois feux, un évier ergonomique idéalement positionné et de nombreux rangements pour tout ce qui appartient à une cuisine toute équipée.



- + Plaque de cuisson à trois feux
- + Tiroirs à auto-fermeture SuperSoft
- + Grands rangements



DE BONNE HUMEUR TOUTE LA JOURNÉE

Une salle de bain où on se sent bien, c'est un bon départ pour une journée sur la route.

Et une conclusion relaxante avant d'aller se coucher. La salle de bain du HOME offre tout le confort dont vous ne voulez vous passer, même sur la route. L'espace de bain séparable avec toilettes à part garantit l'intimité et la grande douche à portes en verre véritable une remise en forme jour après jour. Le bien-être comme à la maison.



- + Salle de bain séparable
- + WC séparés
- + Grande cabine de douche
- + Portes de douche en verre véritable



PLUS D'ESPACE POUR BIEN DORMIR

Dans le HOME, dormir ne se limite pas à passer la nuit. Une détente totale, c'est ce qu'offrent les trois versions de lit à sommier à ressorts, matelas multizone à mousse froide et têtes réglables. Tandis que la nuit tombe peu à peu et que le ciel étoilé fait son apparition par la fenêtre de toit, détendez-vous en repensant à votre journée et en rêvant de la suivante ... C'est agréable de rêver dans un HOME. Qu'attendez-vous ?



QUEEN BED

Le queen bed est accessible des deux côtés et laisse ainsi suffisamment d'espace pour deux armoires supplémentaires.

Format confortable : **150 x 200 cm**

LITS JUMEAUX

Les lits jumeaux offrent un maximum de place et sont proposés en version lit double ou avec deux lits séparés.

Dimensions Premium : **deux fois 103 x 200 cm**

LIT TRANSVERSAL ARRIÈRE

Le lit transversal arrière occupe toute la largeur du véhicule, la chambre nécessite ainsi moins de longueur.

Format efficace : **160 x 200 cm**



BEAUCOUP DE PLACE POUR LES PETITS EXTRAS

Ne vous faites pas de soucis inutiles pour vos bagages. Vous pouvez voir large quand vous chargez le HOME. Car les immenses rangements offrent toujours assez de place. Le garage à scooter à l'arrière est suffisamment grand pour les deux-roues ou pour les bagages encombrants. Excellent positionnement des systèmes de tiroirs et des tablettes, des bacs très pratiques intégrés à la banquette latérale, grand espace de rangement dans le double plancher : aucun problème pour ajouter quelques bagages supplémentaires !



- + Double plancher grande hauteur (366 mm)
- + Grandes portes de rangement
- + Possibilité de chargement des deux côtés à l'avant
- + Garage à vélos et scooter





MORELO LOFT

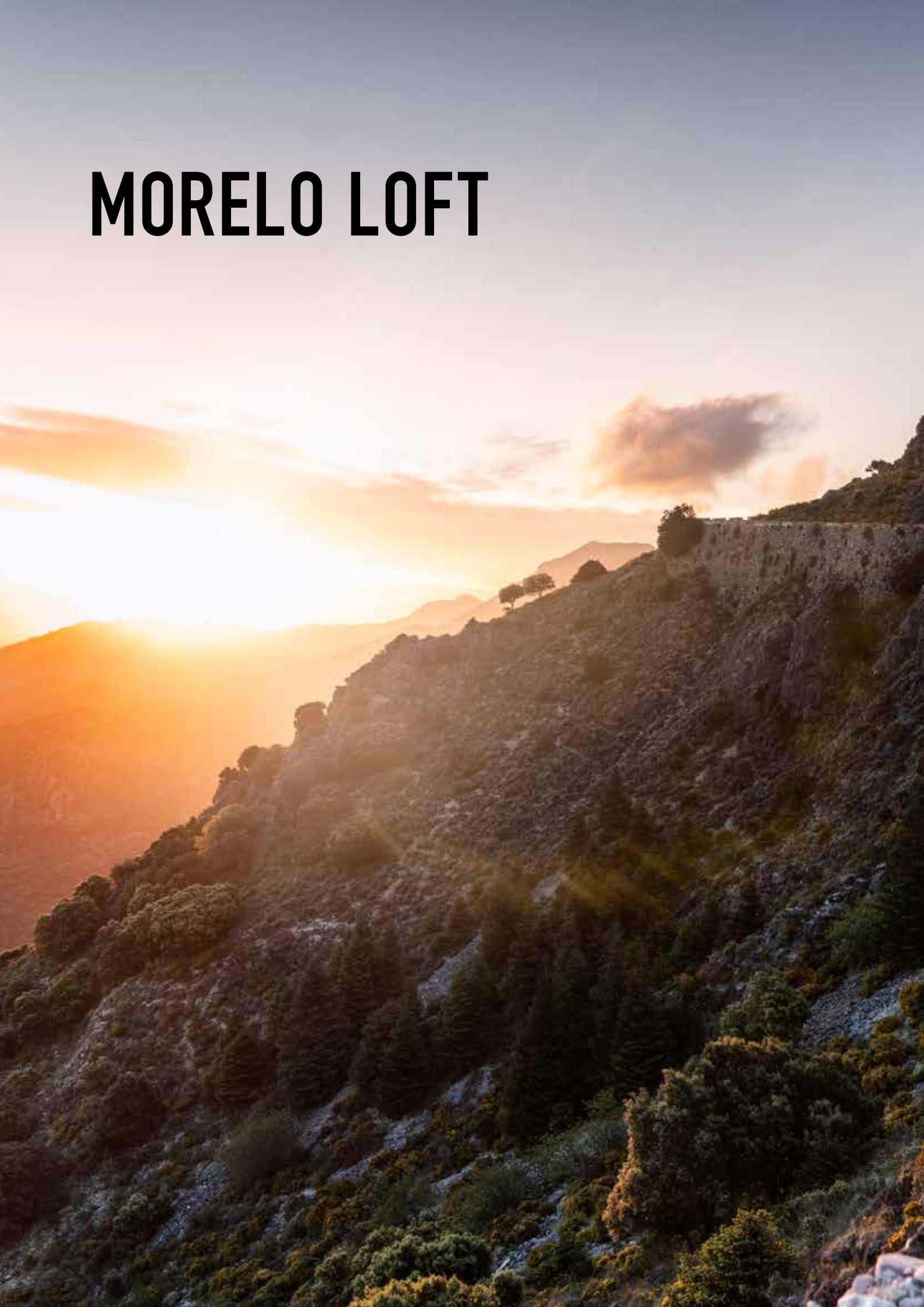



LOFT



UNE ESTHÉTIQUE SÉDUISANTE

Un peu plus de tout. Même avec son équipement de base, le nouveau MORELO LOFT se montre particulièrement généreux : plus de capacité de charge grâce à un châssis renforcé, puissant moteur 3 litres, 2,40 m de large pour encore plus d'espace de vie. Une qualité excellente et un confort de première catégorie combinés à un extérieur compact et une grande polyvalence.

Plus de place, plus de rangements. Choisissez parmi 8 variantes de modèles votre favori et créez vous-même votre LOFT individuellement selon vos désirs. C'est lorsque vous vous sentez "chez vous" que nous avons accomplis notre mission. C'est notre manière de montrer notre grandeur.

- ✚ Propulsion arrière avec pneus jumelés
- ✚ Système de freinage antiblocage à régulation électronique (ABS)
- ✚ Boîte de vitesse mécanique à 6 vitesses
- ✚ 2,4 mètres de largeur externe



LOFT

DONNÉES TECHNIQUES (extrait)
 Châssis : IVECO Daily 70 C 18
 Classe d'émissions : EURO VI d
 Moteur : 3,0 l
 Puissance : 132 kW / 180 ch
 Poids en charge admissible : 7.200 (7.490) kg

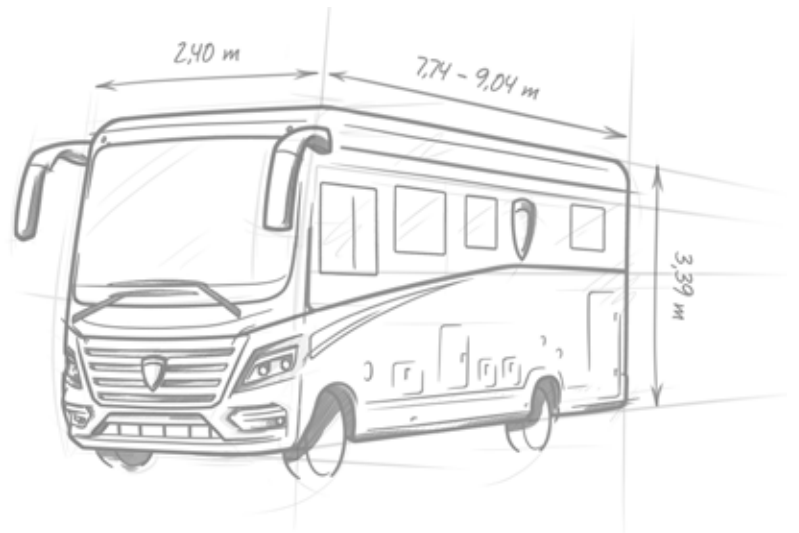



UNE APPARITION REMARQUÉE

Indubitablement MORELO. Le LOFT se présente sous son meilleur jour. De tous les côtés. La proue caractéristique et le design Carbone noir mat soulignent son élégance et son dynamisme. Les rétroviseurs dans le style des bus assurent une excellente vue de ce qui se trouve derrière et agrémentent la proue du LOFT. Les feux de circulation diurnes à LED apportent des touches lumineuses et garantissent que vous serez bien vu par les autres automobilistes. Même si le LOFT ne passe pas inaperçu.



EXTÉRIEUR



- + Esthétique typiquement MORELO
- + Rétroviseurs extérieurs de type omnibus
- + Feux diurnes à LED
- + Phares antibrouillard à faisceau directionnel
- + Marquise intégrée
- + Porte d'entrée extra-large

MORELO LOFT LINER





LOFT LINER



C'EST LA PREMIÈRE IMPRESSION QUI COMPTE

Et toute nouvelle impression du LOFT LINER en vaut la peine : En tant que véritable MORELO, il ne connaît en effet qu'un seul standard : Première classe. Quelles que soient vos idées de prochaines destinations, vous pouvez toujours compter sur le MORELO LOFT LINER. Et c'est vraiment un sentiment formidable.

Le nouveau MORELO LOFT LINER offre tout simplement plus de tout. En tant que modèle d'entrée de gamme dans la « classe Liner », il promet un confort de conduite de première classe sur le châssis Eurocargo IVECO et, avec une puissance allant jusqu'à 251 ch, des réserves de puissance suffisantes pour les itinéraires les plus exigeants. « Le chemin est le but », avec le MORELO LOFT LINER, c'est tout à fait vrai.

- + Moteur turbo diesel avec propulsion arrière
- + Différentiel autobloquant
- + Boîte de vitesse automatisée
- + De nombreux systèmes de sécurité de série
- + Chauffage route
- + Climatisation de la cabine de conduite



LOFT LINER

DONNÉES TECHNIQUES (extrait)

Châssis : IVECO Eurocargo 75 E 21 | 100 E 25

Classe d'émissions : EURO VI d

Moteur : 4,5 l / 6,7 l

Puissance : 152 kW / 206 ch | 185 kW / 251 ch

Poids en charge admissible :

7.490 (7.800) kg | 10.000 kg

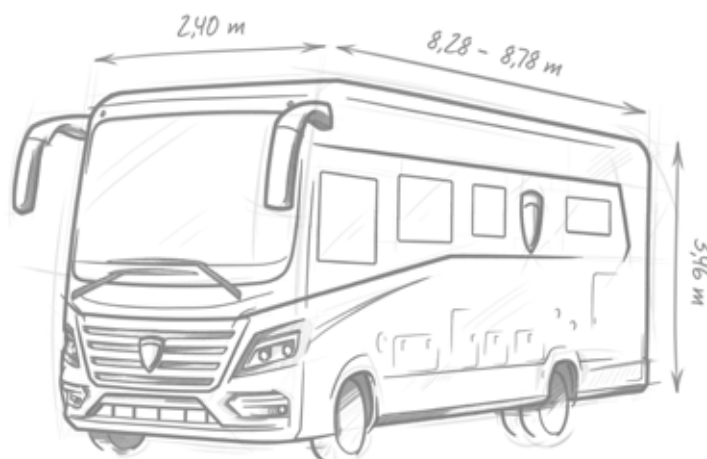



L'ÉLÉGANCE MÊME

On dit souvent que ce qui compte ce sont les valeurs intérieures. Et bien, avec le MORELO LOFT LINER, ce n'est pas tout à fait vrai. Parce que déjà de l'extérieur, il prouve qu'il est un camping-car de première classe qui n'a pas son pareil. Avec les éléments de design frappants MORELO, il affirme clairement son souci de l'esthétique et du bon goût. Et pourquoi ne pas être un peu superficiel !



- ✚ Isolation phonique du compartiment moteur optimisée
- ✚ Cockpit haute de gamme
- ✚ Feux de circulation diurne, à technique LED
- ✚ Parois latérales en structure sandwich alu-RTM-alu, lisses et brillantes
- ✚ Store de toit intégré
- ✚ Porte d'entrée « haut de gamme » extra large
- ✚ Hauteur de plancher double : 420 mm



UNE HABITABILITÉ EXCEPTIONNELLE

Conduire ou se loger, inutile de choisir avec le LOFT. La cabine fait partie du séjour.

Nous avons doté le tableau de bord d'inserts travaillés avec le plus grand soin, créant ainsi une ambiance qui vous fera vous sentir d'emblée chez vous. Le grand compartiment réfrigéré offre assez de place pour que vous disposiez de boissons fraîches tout au long du trajet.

Le large système de navigation pivotant (en option) vous met toujours sur le bon chemin.



COCKPIT



- 1** Cockpit premium
- 2** Cockpit Confort
- +** Grand réfrigérateur pour boissons
- +** Système de navigation pivotant (en option)



SE SENTIR BIEN, COMME À LA MAISON

Il ne fait pas beau tous les jours. Et c'est tant mieux. Car sinon vous ne sauriez pas à quel point la vie peut être douce dans votre LOFT par mauvais temps. S'enfoncer dans les confortables banquettes avec une lumière douce et se sentir comme à la maison une tasse à la main, il ne faut pas manquer ça. Et pas seulement quand il pleut.



- + Sièges ultra confortables
- + Grands tiroirs
- + Éclairage d'ambiance indirect
- + Grand espace de circulation
- + En option avec salon bar



METTRE LES GAZ AVEC ÉMOTION

Six vitesses, c'est le plaisir assuré. Mais pas seulement au volant. Dans la cuisine du MORELO LOFT également, vous pourrez montrer sur la cuisinière votre maîtrise de l'art de mettre les gaz. La cuisinière à gaz 3 feux vous permet de préparer très facilement plusieurs plats en même temps. Plats au four ou glacés, la cuisine toute équipée du LOFT possède tout ce qu'il faut pour répondre à tous les défis culinaires.



- + Plaque de cuisson à trois feux
- + Double évier
- + Tablette à épices
- + Tiroirs à extension complète
- + Tiroir à poubelle
- + Placards profonds

CUISINE





BIEN-ÊTRE INCLUS

Le confort comme à la maison dans l'un des plus beaux endroits de votre voyage : la salle de bain de votre MORELO LOFT. Tout y est au service de votre bien-être : la grande douche avec ses portes en verre véritable, l'éclairage d'ambiance, l'armoire à miroir, le lavabo moderne. et bien sûr un espace généreux. Commencer la journée en se rafraîchissant et la terminer en se détendant, c'est le petit luxe de tout voyageur.



- + Douche avec portes en verre véritable
- + Parois de douche en finition grès
- + Toilette céramique à chasse d'eau (en option)
- + Grande armoire avec miroir
- + Vasque facile d'entretien



LE CONFORT DE NUIT PUISSANCE QUATRE

Comme on fait son lit on se couche : cela signifie que nous n'envisageons dans le MORELO LOFT rien d'autre que la First Class pour votre confort de sommeil. Et ce en quatre versions : en queen bed, lits jumeaux, lit transversal arrière ou lit français. Vous avez le choix. Nous avons tout fait pour que vous vous sentiez bien dans votre MORELO LOFT, même la nuit. Dans de telles conditions, les beaux rêves viennent d'eux-mêmes.



QUEEN BED

Le queen bed est accessible des deux côtés et laisse ainsi suffisamment d'espace pour deux armoires supplémentaires.

Format confortable : **160 x 200 cm**

LITS JUMEAUX

Les lits jumeaux offrent un maximum de place et sont proposés en version lit double ou avec deux lits séparés.

Dimensions Premium : **deux fois 106 x 200 cm**

LIT FRANÇAIS

Idéal pour tous ceux qui aiment la proximité de leur partenaire même la nuit, et qui apprécieront de bénéficier d'une armoire supplémentaire.

Dimensions à la française : **158 x 195 cm**

LIT TRANSVERSAL ARRIÈRE

Le lit transversal arrière occupe toute la largeur du véhicule, la chambre nécessite ainsi moins de longueur.

Format efficace : **150 x 210 cm**



PAS DE PLACE POUR LES COMPROMIS

Ranger sans s'encombrer. L'étroitesse ne fait pas partie du vocabulaire du LOFT. Il offre plus qu'assez d'espace pour les petits et grands bagages et, pour le voyage du retour, vous n'aurez aucun mal à trouver de la place pour vos souvenirs. À l'arrière, vous trouverez aussi de la place, en plus des nombreux tiroirs et rangements, pour emporter un scooter ou des vélos et vous déplacer sur votre lieu de séjour. Le double plancher offre un espace de rangement supplémentaire.



- + Grand garage arrière, accessible des deux côtés
- + Beaucoup de place pour les bagages
- + Chauffage possible pour tous les rangements
- + Rangements faciles d'accès

GARAGE





LOFT

MORELO PALACE





PALACE



PROCHAINE ETAPE : VOYAGE GRAND CONFORT

Comment peut-on faire mieux que « First Class » ? Mieux que Mieux ? Le nouveau MORELO PALACE vous surprendra avec un design très tranché, Sobre et Sport à la fois. Ses lignes pures apporte l'Elégance. Adoptez l'essieu WideAxle (en option), Il vous apportera une sensation de conduite résolument différente. Votre nouveau MORELO vous amènera vers les plus beaux lieux du monde, encore plus confortablement.

Chez MORELO, il n'y a pas que l'aspect qui compte.

Avez-vous ressenti l'ADN de la Classe EMPIRE dans notre Nouveau MORELO PALACE ? Côté sécurité, le nouveau MORELO PALACE passe aussi à la vitesse supérieure. Pouvoir compter à 100% sur son véhicule ... C'est peut-être aussi ça, se sentir « BIENVENUE CHEZ SOI ».

- ✚ Lignes pures et élégantes
- ✚ Profil de toit "haute qualité"
- ✚ Becquet Aérodynamique
- ✚ Ligne d'éclairage arrière spécifique et identitaire
- ✚ Protection anti-encastrement



PALACE

DONNÉES TECHNIQUES (extrait)
 Châssis : IVECO Daily 70 C 18
 Classe d'émissions : EURO VI d
 Moteur : 3,0 l
 Puissance : 132 kW / 180 PS
 Poids en charge admissible : 7.490 kg

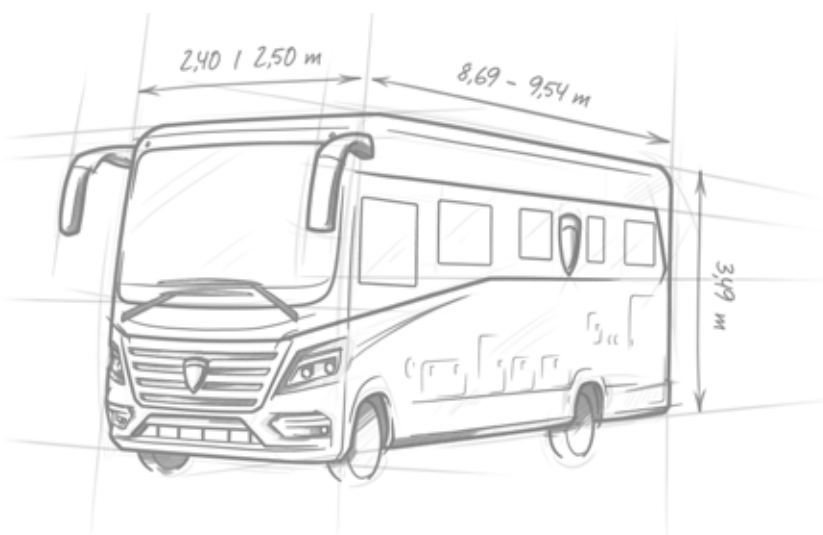



LES FORMES ET LA FONCTIONNALITÉ

Le nouveau MORELO PALACE. La face arrière exclusive MORELO attire l'œil. Le nouveau becquet arrière aérodynamique offre une conduite encore plus efficace et retarde l'accumulation de salissures sur la carrosserie. Arriver propre, c'est aussi ça la »First Class«.



- + Porte d'entrée extra large**
- + Serrure à code et à télécommande**
- + Marchepied électrique ultra large**
- + Caractère de la face avant**
- + Pare-brise chauffant**
- + Vitres latérales de cabine affleurantes**
- + Store électrique intégré dans le profil du toit**
- + Rétroviseurs panoramique**

MORELO PALACE LINER





PALACE LINER



GAGNANT SUR TOUTE LA LIGNE

Le MORELO PALACE LINER va encore plus loin. Et cela ne tient pas seulement à sa taille confortable. Une ligne claire et un design caractéristique en font un véritable bijou. Il est magnifique mais aussi très confortable. Que ce soit sur un terrain accidenté ou à l'arrêt dans un environnement agréable, avec le PALACE LINER, vous voyagez toujours en première classe.

Nous ne faisons pas les choses à moitié. Vous recherchez la sécurité, la fonctionnalité et un design attrayant ? Parfait, c'est exactement ce qui caractérise le PALACE LINER. Un moteur diesel puissant à propulsion arrière, un grand réservoir d'eau propre de 360 litres, une protection anti-encastrement intelligente et des détails caractéristiques... Le MORELO PALACE LINER a toutes les qualités d'un camping-car First Class – et bien plus encore.

- ✚ Éclairage intérieur LED élégant
- ✚ Grande charge supplémentaire
- ✚ Réservoir d'alimentation très volumineux
- ✚ Suspension pneumatique sophistiquée
- ✚ Grande sécurité grâce à la protection anti-encastrement



PALACE LINER

DONNÉES TECHNIQUES (extrait)

Châssis : IVECO Eurocargo 100 E 25 | 120 E 28

Moteur : 6.7 l

Puissance : 185 kW / 251 ch | 205 kW / 279 ch

Châssis : Mercedes-Benz Atego 924 | 1230

Moteur : 7.7 l

Puissance : 175 kW / 238 ch | 220 kW / 299 ch

Classe d'émissions : EURO VI d

Poids en charge admissible :

10.000 kg, 10.500 kg | 11.990 kg

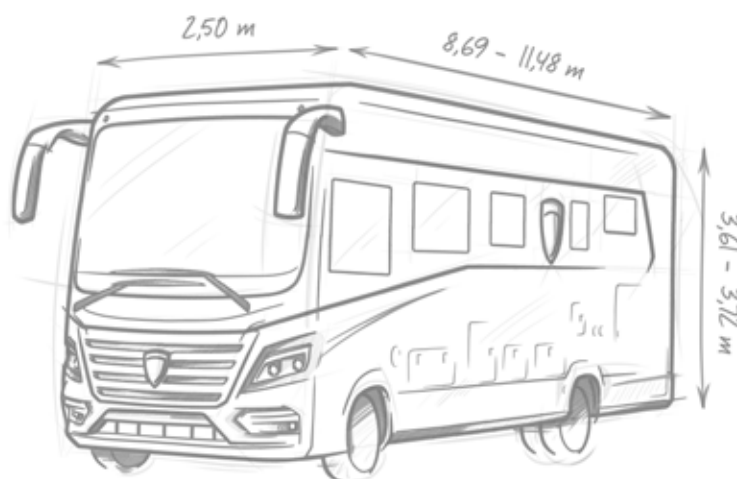



À TOUTE ÉPREUVE

Le MORELO PALACE LINER a réponse à tout. Et en général, il suffit d'appuyer sur un bouton.

Un seul clic permet de faciliter l'accès par les marches électriques. Vous pouvez vous mettre à l'ombre rapidement sous le store intégré au profilé du toit (en option).

Et si vous le souhaitez, vous pouvez même agrandir l'espace de vie. À notre humble avis, le PALACE LINER est de plus en plus beau au fil des transformations.



- + Design extérieur moderne
- + Store électrique (en option)
- + Porte d'entrée extra-large
- + Verrouillage à code et télécommande
- + Dispositif solide pour faciliter l'accès
- + Tableau de bord LCD
- + Dispositif de vérins automatique (en option)
- + Porte de garage ou hayon électrique



UNE VUE PANORAMIQUE « FIRST CLASS »

Profitez de la vue. Grâce aux montants étroits du nouveau pare-brise panoramique, les angles morts sont réduits et la vision est excellente. Profitez de la vue ! Une fois arrivée, le système de store occultant/privacy vous propose de privatiser votre sphère de confort pour que vous puissiez vous reposer selon "Vos" règles.



- + Cockpit Premium
- + Sièges ergonomiques
- + Positionnement des commandes optimisé
- + Volant escamotable
(en option pour IVECO Eurocargo)
- + Boîte à gant et vide poche
- + Compartiment réfrigéré à boissons
- + Vitres latérales affleurantes de la cabine
en verre isolant avec moustiquaire et
store occultant divisible



CHAQUE CHOSE « A » SA PLACE

A l'intérieur comme à l'extérieur. Le MORELO PALACE se distingue par sa fonctionnalité. De profonds placards périmétriques et de très grands tiroirs sous les banquettes répondent à tous vos besoins de rangement. L'ambiance claire, un éclairage parfaitement étudié et un nouveau concept de code couleur créent une ambiance noble, confortable et agréable. Peu importe où, seul compte comment.



- + Entrée spacieuse**
- + Salon lumineux**
- + Espace de vie le plus vaste de sa catégorie**
- + Ligne claire et noble**
- + Positionnement étudié des prises électriques**
- + Espace de rangement**
- + Tiroirs sous les banquettes**
- + Look identitaire unique**
- + Ambiance séduisante**



ESPACE DE DÉTENTE OPTIMISÉ

L'espace de vie géant est unique dans cette catégorie de véhicules. L'espace à vivre : Immense ! De la place pour un épanouissement total. La porte d'entrée extra large du MORELO PALACE offre un accès encore plus aisé. Entrez et décrouvez cet espace. Bienvenue chez soi !



SÉJOUR





ATTENTION, ZONE DE CONFORT

Voici les modèles PALACE LINER Slide-Out. Quand c'est beau et agréable, on en veut toujours plus ! C'est pour cela que nous vous proposons la fonction Slide-Out pour gagner jusqu'à 45 centimètres d'espace de vie. Mais uniquement si vous le souhaitez. Un seul bouton vous permet de régler l'espace dont vous avez besoin, en continu, en un tour de main.



SLIDE-OUT





SATISFACTION POUR CHACUN

On se régale aussi avec les yeux. Toujours quelque chose à découvrir dans un MORELO PALACE. Tous vos ingrédients rangés et à portée de la main dans un immense tiroir vertical. Un plan de travail spacieux, des rangements pour tous vos accessoires de cuisine, place au Maestro !



- + Design et ergonomie
- + Tiroir vertical "pharmacien" ultra pratique
- + Réfrigérateur 190 l avec compartiment congélateur
- + Plaque de cuisson à 3 feux
- + Tiroirs à fermeture "Soft" automatique
- + Mitigeur à monocommande chromé
- + Poubelles à extraction
- + Paroi arrière éclairée



SE SENTIR BIEN 24H SUR 24H

Confortablement reposé pour être tonique toute la journée ... Sans oublier un passage dans la salle de bain de votre PALACE. Un moment important et agréable dans des volumes exceptionnels. Vous vous y sentirez vraiment bien et y ferez le plein d'énergie pour une journée pleine de rebondissements.

Que peut-on apporter de plus à une salle de bain déjà parfaite ?

Simple ! Vous laissez le choix de la décliner en plusieurs variantes pour vous garantir l'exclusivité personnalisée. Peu importe la variante que vous choisissez, profitez de l'espace.

- ✚ Paroi de douche en verre véritable
- ✚ Miroirs rétro-éclairés
- ✚ Possibilité de WC séparé (en option)
- ✚ Radiateur sèche-serviettes



- + Porte-serviettes extensibles
- + Armoire avec éclairage LED
- + Mitigeur à monocommande en chrome avec douchette extensible
- + Tiroirs spacieux
- + Revêtement mural « aspect pierre »



LE PARADIS DES DORMEURS

On profite au maximum de son »espace nuit«. Le MORELO PALACE vous offre un confort de nuit sans pareil. L'ambiance douce de votre chambre invite à rêver. Laissez-vous porter par votre matelas »mousse haute densité« ou Flotter sur un matelas »EvoPore« WATERGEL (en option).



CHAMBRE





SOMMEIL TOUJOURS CONFORTABLE

Il faut parfois 1001 nuits pour s'endormir. Dans le MORELO PALACE et ses lits merveilleusement confortables, il est au contraire presque impossible de ne pas sombrer dans un doux sommeil. Queen bed, lits jumeaux, lit transversal arrière ou lit français – vous pouvez choisir la manière dont vous voulez passer la nuit. Un confort de nuit First Class – encore une spécialité MORELO.



CHAMBRE





ON PEUT VRAIMENT TOUT EMPORTER

Le MORELO PALACE répondra à toutes vos attentes. Plus particulièrement quand on parle de rangement. De votre voiture pour vous déplacer librement aux cadeaux souvenirs, votre MORELO PALACE emportera tout ce qui vous tient à cœur.



- + Garage voiture avec treuil
- + Selon le plan pour VP ou deux roues
- + Systèmes d'arrimage
- + Excellente accessibilité
- + Rangement supplémentaire dans le double plancher





PALACE

MORELO EMPIRE





EMPIRE



LE BONHEUR DE VOYAGER EN PREMIÈRE CLASSE

Le MORELO EMPIRE est non seulement grand, mais aussi grandiose. Sur la route, son design élégant et sportif à la fois est une véritable signature. Mais notre camping-car de luxe assure aussi une fois qu'il quitte la route. Plaisir de conduire et confort imbattable garantis. Et pour que vous vous sentiez COMME À LA MAISON dans le monde entier, le modèle EMPIRE vous offre suffisamment de place pour emporter tout ce que vous voulez.

Le MORELO EMPIRE ressemble beaucoup à notre PALACE.

Mais il est encore mieux. Et comme tout grand frère qui se respecte, il veille particulièrement à la sécurité. Équipé en série d'une protection anti-encastrement, de freins moteur renforcés, d'une assistance au maintien de la voie, l'EMPIRE est vraiment exemplaire, sur la route. Même si l'habit ne fait pas le moine, nous n'avons pas pu nous empêcher de voir les choses en grand en matière d'optique.

- ✚ Assistance au maintien de la voie
- ✚ Assistance au freinage d'urgence
- ✚ Frein moteur renforcé
- ✚ Protection anti-encastrement
- ✚ Jantes en alliage léger (en option)



DONNÉES TECHNIQUES (extrait)
 Châssis : IVECO Daily 70 C 21
 Classe d'émissions : EURO VI d
 Moteur : 3,0 l
 Puissance : 155 kW / 210 PS
 Poids en charge admissible : 7.490 kg

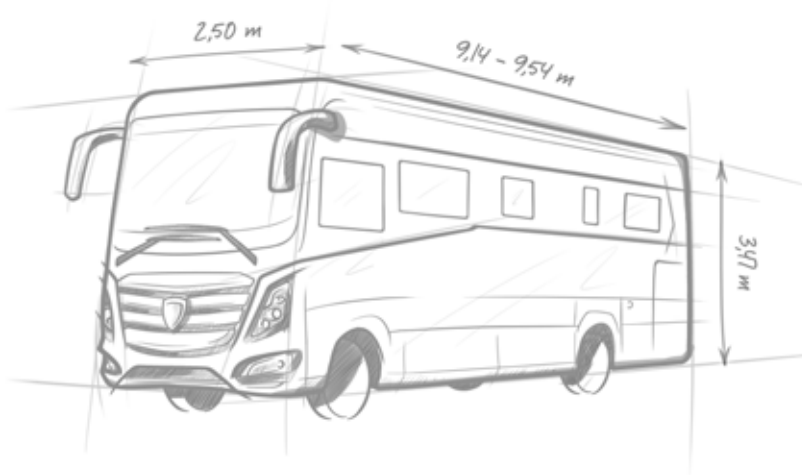

EMPIRE



UN ROYAUME AUX POSSIBILITÉS INFINIES

C'est exactement ce qui vous attend avec le modèle MORELO EMPIRE. Avec une longueur de carrosserie allant jusqu'à 9,5 mètres, il est la « grande » étoile au royaume des camping-cars. Il est épatant et il offre également de nombreuses possibilités pour aménager votre maison mobile à votre goût. Très généreux côté aménagement pour le voyage, l'EMPIRE dispose notamment d'un grand garage arrière pour le scooter et le vélo. Ne dit-on pas que la vraie grandeur vient de l'intérieur ?



- + Design avant sportif
- + Éclairage arrière typique
- + Lignes claires
- + Espace de vie le plus large de sa catégorie
- + Porte d'entrée extra-large
- + Verrouillage à code et télécommande
- + Disponible en option avec WideAxle

MORELO EMPIRE LINER

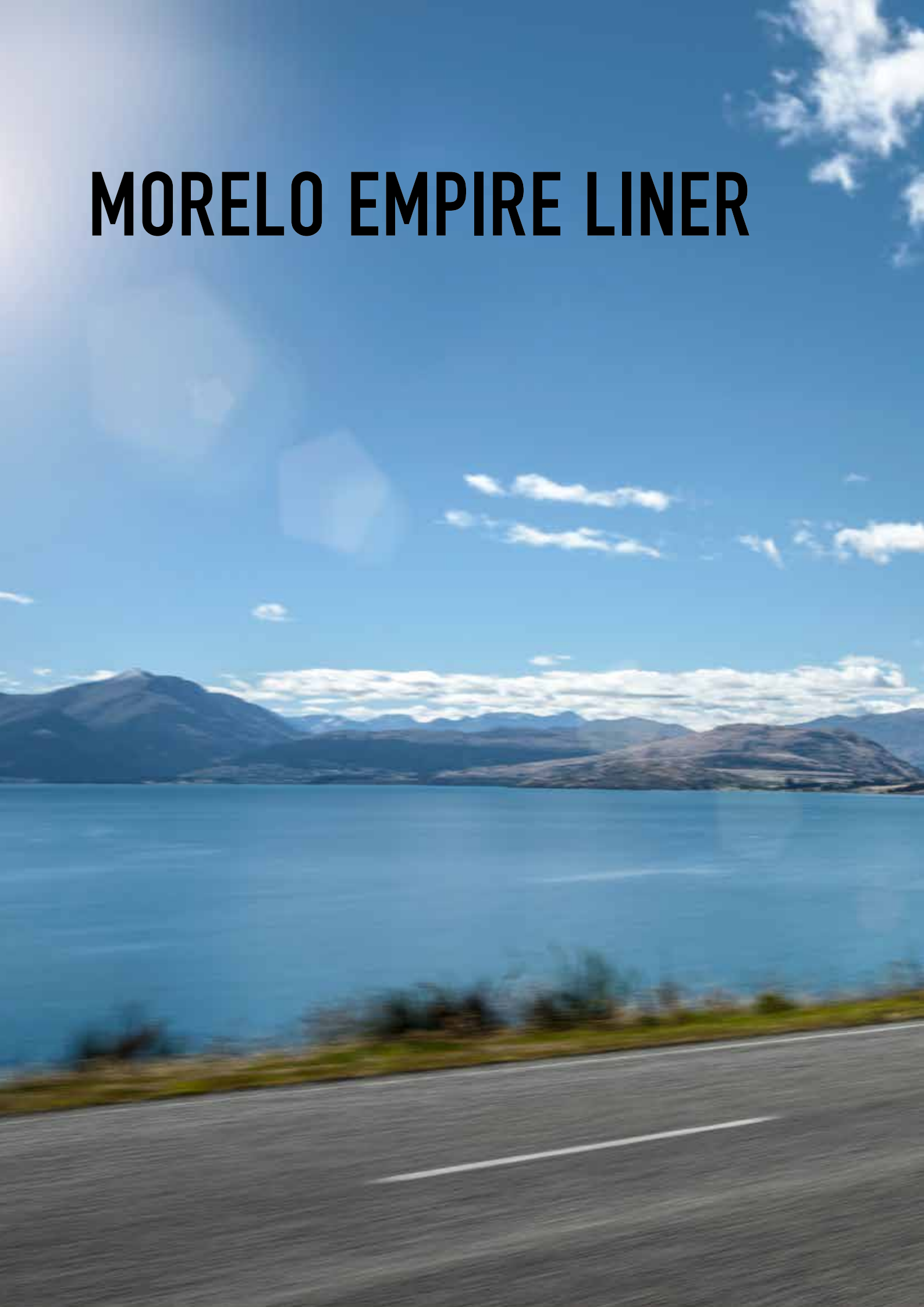



EMPIRE LINER



COMME À LA MAISON

Exclusivité, style, confort. Tout cela résume le camping-car de luxe comme le MORELO EMPIRE LINER. Mais pourquoi faire preuve de modestie ? Nous ne voulons pas seulement vous chouchouter avec les meilleurs camping-cars de First Class, nous vous offrons avec le MORELO EMPIRE LINER quelque chose d'encore plus précieux : le doux sentiment d'être à la maison.

Nous ne sommes pas des véritables amis des superlatifs.

Quand même nous l'avons créé : le MORELO EMPIRE LINER. Un camping car première classe qui offre tout le confort possible à ses passagers, et qui est en même temps splendidement beau. C'est pourquoi MORELO a gagné le German Design Award 2018 pour la création du MORELO EMPIRE LINER. Nous en sommes TRES fière.



**GERMAN
DESIGN
AWARD
WINNER
2018**



DONNÉES TECHNIQUES (extrait)
 Châssis : Mercedes-Benz Atego 1230 L | 1530 L
 Classe d'émissions : EURO VI d
 Moteur : 7,7 l
 Puissance : 220 kW / 299 PS
 Poids en charge admissible : 11.900 kg, 15.000 kg

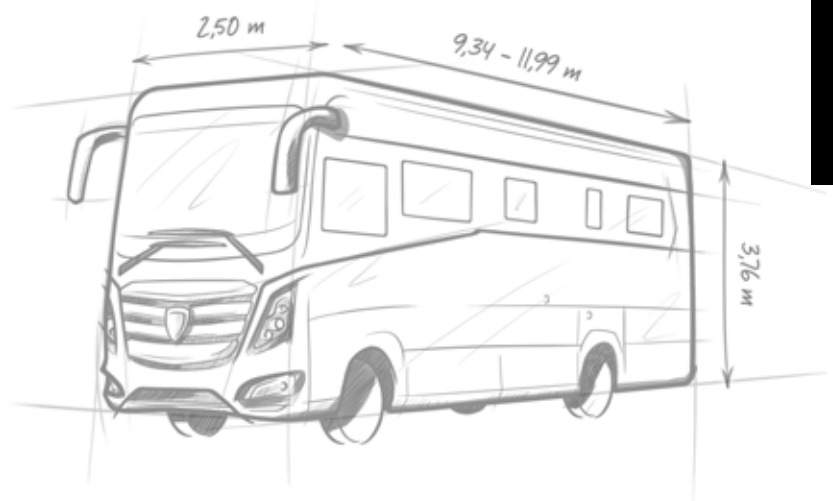

EMPIRE LINER



MÊME SUR LA ROUTE TOUJOURS EN FORME

Il n'y a pas de deuxième chance pour une première impression. Le MORELO EMPIRE LINER n'en a pas besoin, il séduit au premier regard. Avec sa proue sportive, son design extérieur noble, ses lignes élégantes et ses flancs lisses. L'envie de voyage dans sa plus belle expression. Et ce que l'on ne peut voir, on le sent d'autant mieux : des parois très épaisses (52 mm) pour améliorer la température ambiante par tous les temps.



- + Design aux formes parfaites**
- + Double-vitrage en verre véritable**
- + Double plancher chauffant (env. 480 mm)**
- + Porte de garage avec déverrouillage électrique**
- + Nouveau module PRV pour une isolation idéale**
- + Isolation phonique du compartiment moteur optimisée**
- + Réservoir à gaz 120 litres et réservoir des eaux noires 280 litres**
- + Disponible en option avec un générateur Diesel de 4 000 watts**

EXTÉRIEUR



POUR DES VOYAGES SANS LIMITES

Embarquer et se sentir d'emblée chez soi. Tout est là où on l'attend. Une parfaite fonctionnalité associée à un confort de classe supérieure rend le cockpit du MORELO EMPIRE très attrayant. Le siège surélevé offre une bonne vue d'ensemble et une vision panoramique de la route et du paysage. Il suffit maintenant de démarrer, le voyage est une destination en soi.



- + Poste du conducteur ergonomique
- + Sièges pivotants
- + Navigation neuf pouces, orientable
- + Tableau de bord en finition cuir



EN VOYAGE ET POURTANT TOUJOURS À LA MAISON

Pourquoi devriez-vous vous passer de ce qui fait naturellement partie de votre vie ?

Par exemple un confort étudié, un salon à l'ambiance raffinée, des meubles élégants, des sièges confortables, des équipements recherchés et un éclairage agréable.

Dans le MORELO EMPIRE, rien de cela ne manque. Bien au contraire.



- ✚ Éclairages exclusifs
- ✚ Concept unique d'éclairage
- ✚ Design moderne
- ✚ Équipements de grande qualité
- ✚ Plancher chauffant à eau chaude
- ✚ Plancher plat



BIEN PLUS QUE QUATRE MURS

Le bonheur, c'est se sentir à l'aise. Comme dans le MORELO EMPIRE. Pour un confort omniprésent, nous avons créé de grandes banquettes confortables, un plancher chauffant, une climatisation et un plancher totalement plat. Vous voyagez dans un MORELO EMPIRE ? Quelle chance !



- + Sièges à rembourrage ergonomique
- + Table multifonction
- + Télévision par satellite (option)
- + Finitions de qualité
- + Façades de placards en relief
- + Lanterneau panoramique élégant



SÉJOUR AVEC OPTION XXL

La véritable grandeur vient de l'intérieur. Dans le MORELO EMPIRE LINER à système Slide Out, vous pouvez prendre cette maxime au mot. Il vous suffit d'appuyer sur un bouton pour faire glisser, confortablement et en continu, les parois latérales du séjour Slide Out de 45 centimètres vers l'extérieur et de gagner de l'espace supplémentaire de manière très flexible. Plus d'espace d'habitat. Plus d'espace de vie.



SLIDE-OUT



LE BON GOÛT N'A PAS DE FRONTIÈRES

Gaspacho en Espagne ou saumon sauvage en Norvège : la cuisine du MORELO EMPIRE est internationale et son équipement exhaustif autorise toutes les finesses des spécialités culinaires de la région. Ou de la cuisine traditionnelle de chez vous. Car le bon goût n'a pas de frontières. Et certainement pas dans un MORELO EMPIRE.



- + Espace généreux
- + Traitements des surfaces de qualité
- + Machine à café avec système à capsules
- + Réfrigérateur AES de 190 l avec compartiment congélateur séparé de 33l
- + Four à gaz avec grill
- + Lave-vaisselle (en option)



STATION BALNÉAIRE À EMPORTER

Détente totale dans une ambiance 5 étoiles. Que vous soyez à Lappeenranta ou peu avant Estoril, à la mer ou à la montagne, avec son beau décor naturel, un équipement élégant et son grand espace, la salle de bains du MORELO EMPIRE ne laisse rien à désirer.



SALLE DE BAIN



harcoe oxy

STAIN-FIGHTING
TOILET WASH

2.1 US FL. OZ.

UN VOYAGE À LA FRAÎCHEUR STIMULANTE

Normalement, on ne vous laisse pas sous la pluie. Mais là, vous allez adorer ça. Profitez du confort d'une douche comme à la maison à chacune de vos destinations préférées. Pour votre prochaine session de Spa, il suffit d'ouvrir une porte dans un MORELO EMPIRE.



- + Grande cabine de douche vitrée
- + Douche à effet pluie et douchette
- + Grange armoire de toilette
- + Sèche-serviettes
- + Toilette en céramique avec couvercle à fermeture amortie





CIEL ÉTOILÉ INCLUS

Comme il est bon de se sentir chez soi. Avec le matelas multizones EvoPore à sommier ultra confort et surmatelas ergonomique au gel aqueux, vous aurez chaque nuit l'impression de dormir à la maison. Et tandis que le ciel étoilé se déploie par le grand lanterneau panoramique, réjouissez-vous par avance de votre prochaine journée de voyage dans votre MORELO EMPIRE.



QUEEN BED

Le queen bed est accessible des deux côtés et laisse ainsi suffisamment d'espace pour deux armoires supplémentaires.

Format confortable : **160 x 200 cm**

LITS JUMEAUX

Les lits jumeaux offrent un maximum de place et sont proposés en version lit double ou avec deux lits séparés.

Dimensions Premium : **deux fois 106 x 200 cm**

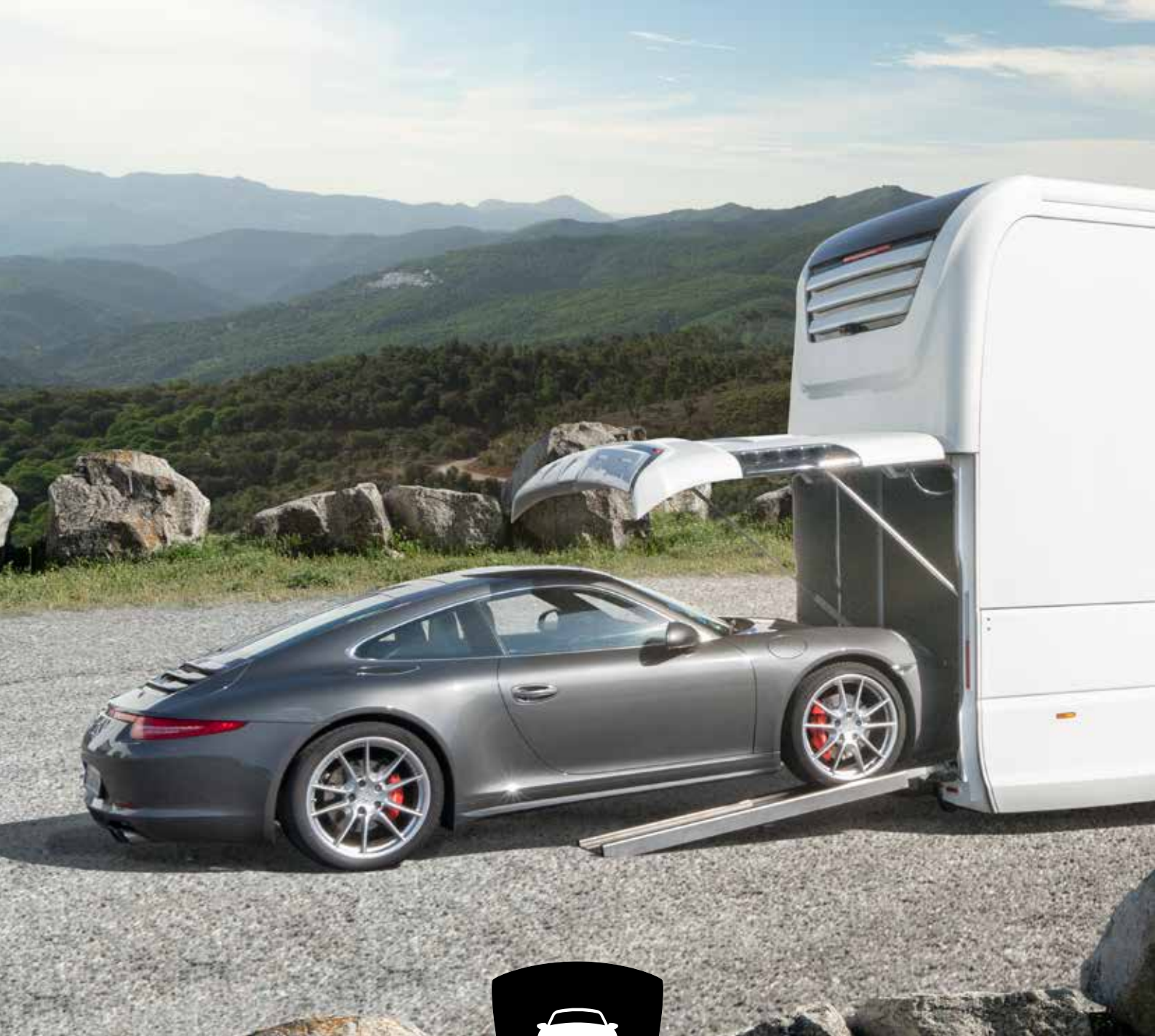

GARAGE AVEC MOBILITÉ GARANTIE

Il y a suffisamment d'espace pour ranger 180 caisses d'eau minérale. C'est ce qu'offre le garage arrière du MORELO EMPIRE. Mais qui voudrait tant d'eau ? Autant y mettre des vélos, des scooters ou des motos. Ou peut-être quelque chose de plus confortable ? Un Smart, Fiat 500, Mini cooper, Porsche, Mercedes AMG GT, même un Ferrari rend dans un MORELO EMPIRE LINER.



GARAGE





EMPIRE LINER





IVECO Daily 70 C 21

LA SÉRÉNITÉ AU VOLANT

Vous roulez comme sur des rails, mais avec plus de mobilité et de dynamisme. C'est ce que vous apportent tous les camping-cars MORELO sur châssis IVECO ou Mercedes-Benz. Une qualité exceptionnelle, une puissance supérieure et un système de direction des plus modernes de la structure robuste à la protection anti-encastrement à l'avant et à l'arrière, pour empêcher qu'une voiture ne vienne s'encaster sous le véhicule en cas d'accident. Voici une bonne base pour des milliers de kilomètres de bonheur.

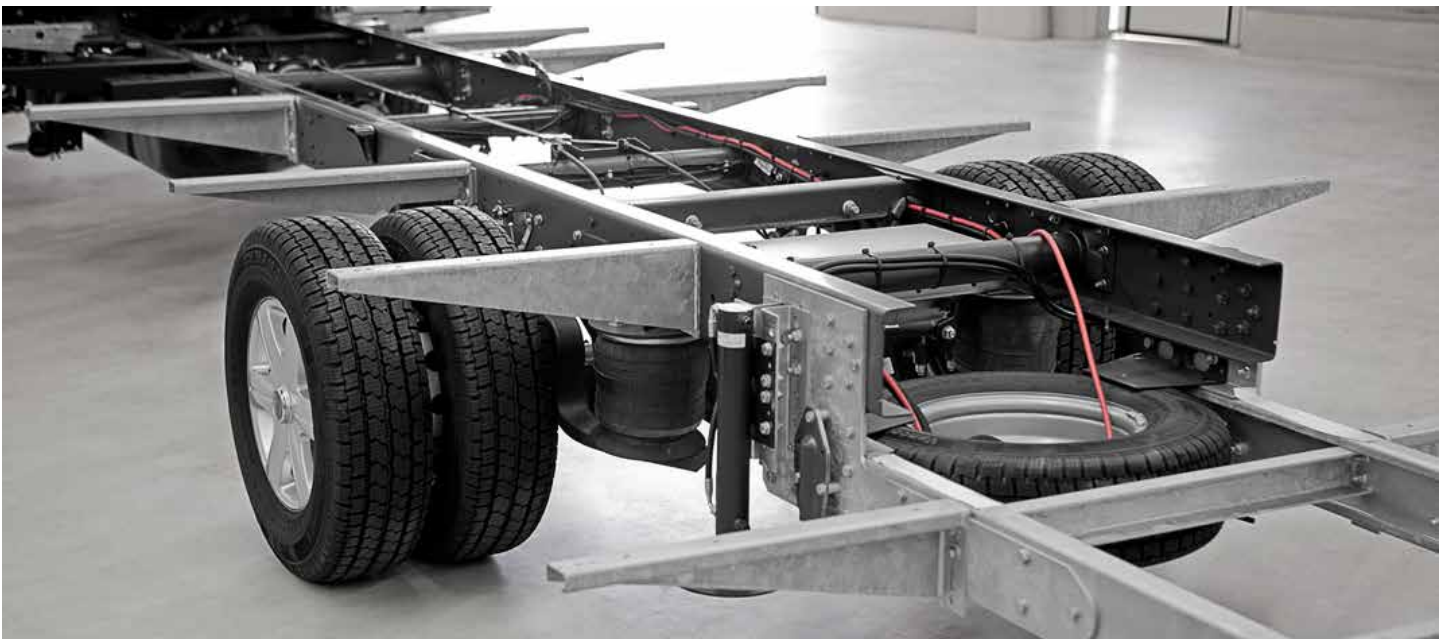

CHÂSSIS EN ÉCHELLE STABLE

Un excellent camping-car nécessite une base solide. Comme notre châssis en échelle stable et galvanisé à chaud.

- + Système d'abaissement arrière, seuil de chargement bas
- + Flèches latérales solides pour une tenue stable
- + Résistance à la torsion élevée

MODULE FRONTAL PRV

Développé en collaboration avec la société Fahrzeugbau Meier et monté des milliers de fois dans les camping-cars MORELO.

- + Position assise surélevée
- + Plancher plat
- + Parfaite isolation



BOÎTE AUTOMATIQUE ZF 8 RAPPORTS

Confort de motorisation des plus sophistiqués.
C'est ce qu'offre la nouvelle boîte automatique
8 rapports du spécialiste ZF. (IVECO Daily)

- + Démarrage sans usure
- + Passage de rapport à peine sensible
- + Confort de motorisation maximal

CONSEIL D'EXPERT

VOUS N'AVEZ RIEN EN-DESSOUS ?



NOTRE CONSEIL : N'ÉCONOMISEZ PAS SUR LE CHÂSSIS !

Notre longue expérience nous montre
que le client souhaite souvent faire des
économies quand il s'agit de l'équipement
technique en option.

Vous regretteriez cette erreur dès vos premières
vacances : alors que vos amis camping-caristes
voyagent sur un coussin d'air, avec un essieu
avant large et avec un système de suspension VB
ActiveAir, les moindres inégalités de la route vont
vite vous ronger les nerfs et vous labourer le dos.

Beaucoup de mises à niveau coûtent beaucoup
d'argent - comparé à un véhicule bien équipé.
Profitez du confort MORELO dès le départ
avec la technique du châssis de la société
Fahrzeugbau Meier.



www.fahrzeugbau-meier.de

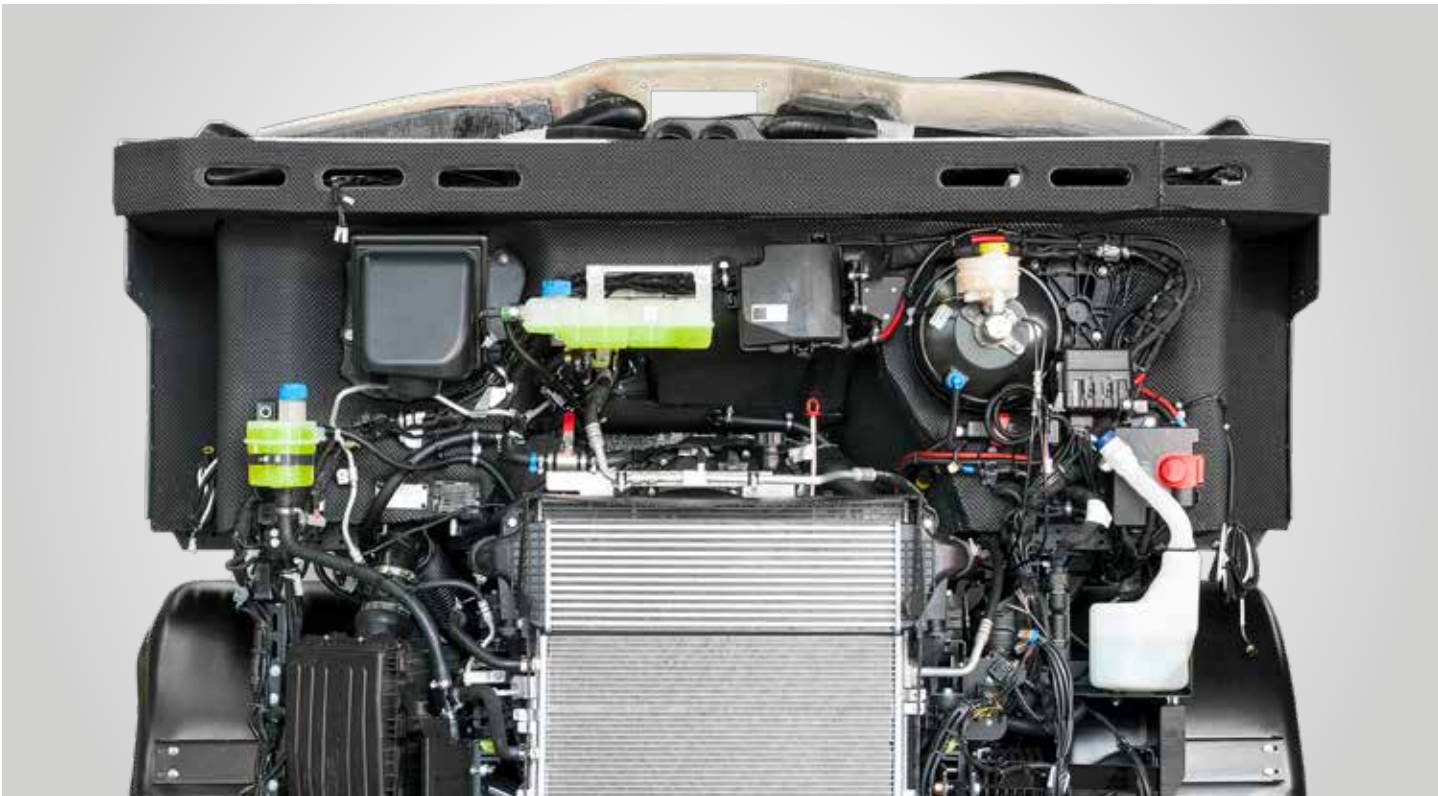

DOUBLE CAMÉRA DE REcul

Deux caméras (option) : avec une caméra pour le contrôle de près et une caméra pour le contrôle de loin, se garer est un jeu d'enfant.

- + Proche du bord de hayon
- + Vue parfaite derrière le véhicule
- + Rétroviseur numérique

VÉRINS HYDRAULIQUES

Les vérins hydrauliques (en option) offrent un confort maximal, spécialement adapté aux stationnements prolongés.

- + Compensation efficace de l'assiette
- + Aucune oscillation désagréable
- + Délestage des pneus

FANFARE AIR COMPRIMÉ DOUBLE CORNE

Un véhicule doit également impressionner avec son klaxon. C'est pourquoi une fanfare à air comprimé double corne peut équiper nos véhicules.

**JANTES EN ALLIAGE LÉGER**

Pour apporter encore un peu plus d'élégance à son MORELO, il faut penser aux jantes en alliage léger.

- + Esthétique sportive
- + Nettoyage facile
- + Excellente longévité

CONSEIL D'EXPERT**NE JAMAIS
RESTER COINCÉ****LA MEILLEURE COMBINAISON QUI SOIT :
BLOCAGE DU DIFFÉRENTIEL ET TRACTION+**

Le Daily HI-MATIC est le seul châssis à propulsion arrière de sa catégorie à combiner le confort et la sécurité d'un blocage mécanique du différentiel et Traction+.

Avec le blocage mécanique du différentiel, vous êtes certain de pouvoir poursuivre votre route sur des terrains difficiles grâce à un couple puissant sur la roue d'adhérence.

La fonction Traction+ est utilisée comme fonction supplémentaire sur les chaussées dont l'état varie, en particulier sur les routes sinueuses, car contrairement au blocage mécanique du différentiel elle peut rester activée même sur des chaussées adhérentes.

Grâce à cette combinaison, vous pouvez ainsi toujours rouler sans souci et en toute sécurité.

Vos experts en camping-car IVECO



www.iveco.com

SUSPENSION PNEUMATIQUE 4 CANAUX

Roulez comme sur un nuage. La suspension pneumatique (en option) est là pour ça. Aucun autre système n'offre un confort de conduite si léger et ne compense les différences de charge avec une telle sérénité.

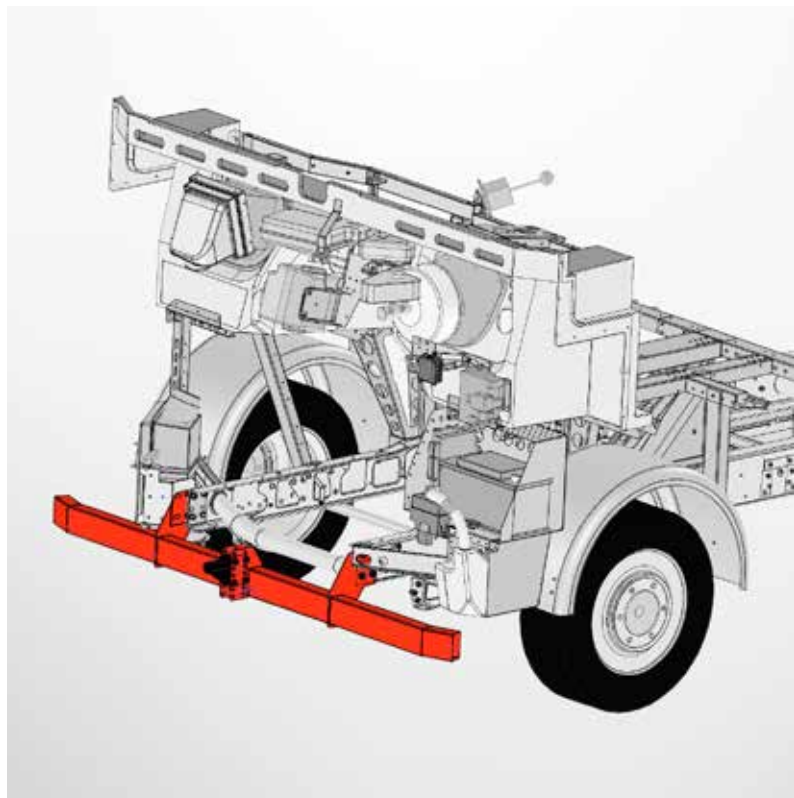

VB-AIRSUSPENSION « ACTIVEAIR »

Un système de suspension et d'amortissement intelligent qui s'adapte en temps réel à l'état de la chaussée et au chargement. (option)

- + Environ 40% moins d'inclinaison latérale
- + Course de freinage plus courte d'environ 15%
- + Environ 8% moins de sensibilité latérale au vent

PROTECTION ANTI-ENCASTREMENT

En cas de collision, la protection anti-encastrement (selon le modèle) évite qu'une voiture ne glisse sous le véhicule et minimise ainsi les éventuelles conséquences d'un accident.

- + Conforme aux nouvelles normes
- + Reliée au cadre du châssis
- + Amoindrit les dégâts dus à un accident



RETARDATEUR TELMA

En option, les freins à courant de Foucault exempts d'usure assurent jusqu'à 90 pour cent de tous les processus de freinage. Ils délestent efficacement les freins de service et minimisent l'usure. Conduite décontractée avec un sentiment agréable de sécurité accrue.



ESSIEU LARGE

L'essieu avant large en option confère à l'IVECO Daily une meilleure tenue de route. Les roues déportées vers l'extérieur améliorent encore davantage la stabilité routière et minimisent l'inclinaison latérale. Les virages se prennent encore plus facilement.

- Essieu avant plus large de 200 mm
 - Meilleure stabilité
 - Esthétique plus marquée du camping-car
- Meilleure tenue de route
 - Inclinaison latérale réduite
 - Stabilité assurée en cas de vent latéral

PAROI PREMIUM

Dans un MORELO vous êtes entouré des meilleurs matériaux qui puissent exister dans la construction de camping-cars. Les parois intérieures et extérieures en alliage d'aluminium particulièrement résistant à la corrosion garantissent la stabilité alors que la mousse XPS rigide et hydrophobe garantit une isolation exceptionnelle. Le tout pour un poids exceptionnellement bas.

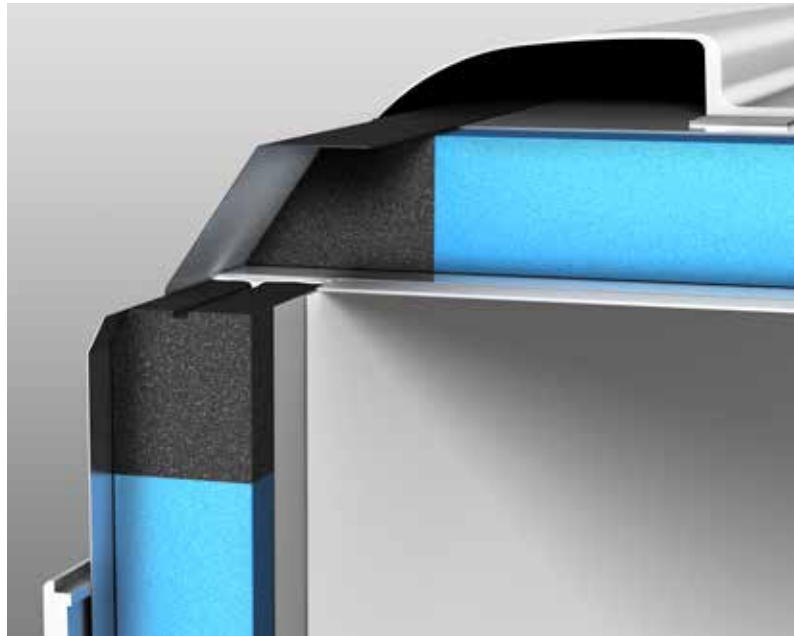
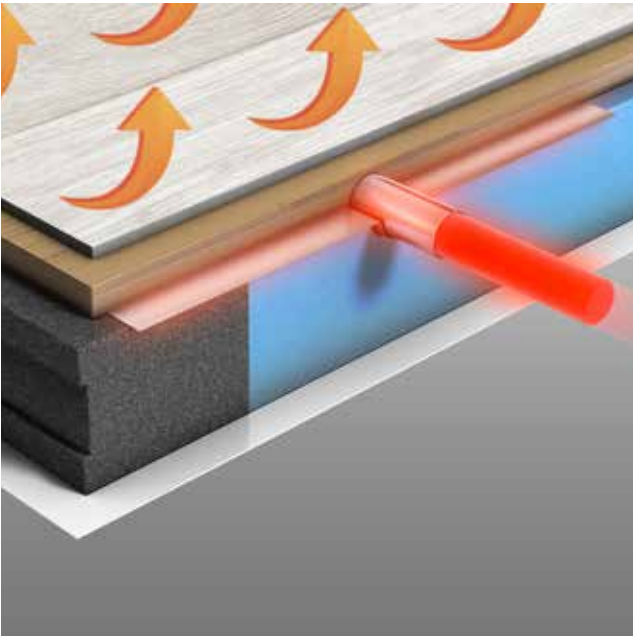
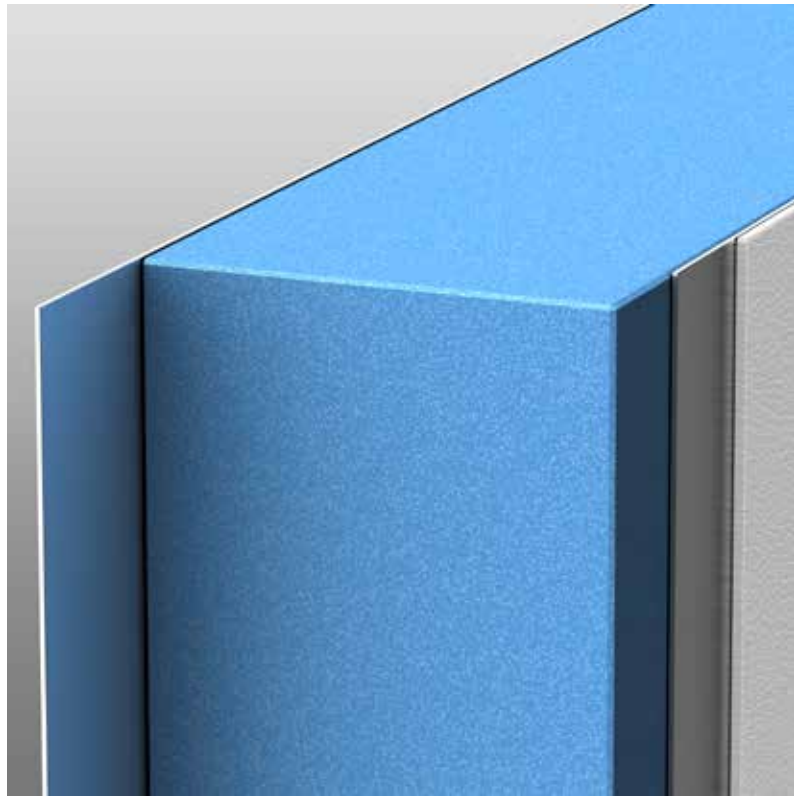
**SOL SÉJOUR PREMIUM**

Le sol PVC de qualité supérieure imitation parquet est facile à entretenir et entièrement résistant à l'eau.

- + Effet bois élégant
- + Résistant à l'eau grâce au revêtement en PVC
- + Nettoyage facile

TOIT PREMIUM

Nos constructions sont pensées. C'est pourquoi nous concevons une évacuation intelligente des eaux qui ne laisse pas de traces sur les parois latérales.

- + Sécurité Flash en aluminium fond
- + Protection de la grêle optimale par PRV
- + Collage excluant tout pont thermique

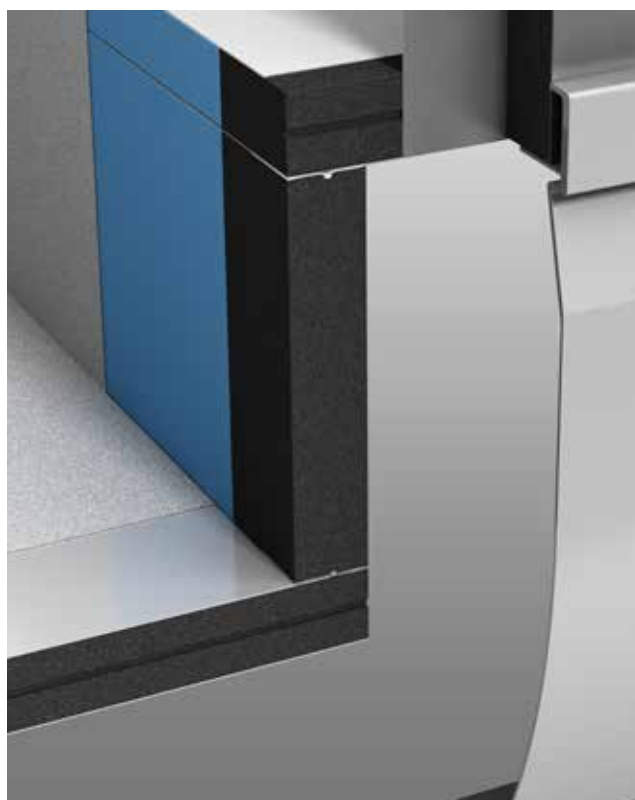
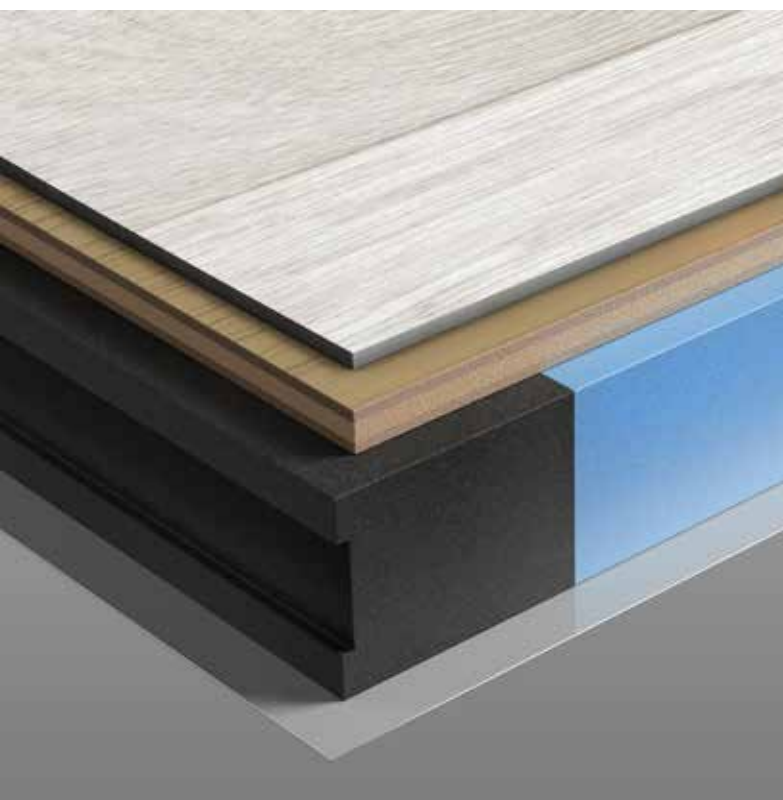

SOUS-PLANCHER PREMIUM

Grâce à la stabilité de la face inférieure en PRV vous n'avez aucun souci à vous faire concernant l'humidité et la corrosion.

- 100 % étanche
- Cloisons en plastique ABS
- Valeurs d'isolation optimales grâce à la mousse RTM

ABAISSEMENT ARRIÈRE PREMIUM

Concernant le levage et l'abaissement du hayon, plus profonde c'est mieux. C'est ainsi que le chargement et déchargement est plus facile.

- Construction fiable
- L'abaissement à 380 mm
- Seuil de chargement bas



AVANT LUXUEUX

Qu'il fasse un froid de canard ou une chaleur torride. Nous avons pensé à tout. C'est pourquoi une grande calandre protège le moteur de la surchauffe et le pare-brise panoramique chauffant vous laisse admirer le paysage lorsque les températures sont négatives.



RÉTROVISEURS DE BUS (Option pour le HOME)

Ne vous occupez plus des angles morts. Avec les rétroviseurs de très grande taille, vous avez une vision parfaite de ce qui se passe à l'arrière.

- + Rétroviseurs grand-angle intégrés
- + Grand champ de vision
- + Chauffant

VITRES LATÉRALES DE CABINE

La vitre latérale alignée avec la paroi évite les traces de saleté laissée par la pluie et se déplace de manière continue. (Pas pour le HOME)

- + Peu de bruit aérodynamique
- + Pas de pont thermique
- + Double vitrage isolant

CAPOT MOTEUR

Accès facile grâce à l'ouverture parallèle et aux vérins pneumatiques. La grande calandre arbore un look puissant et dynamique et évite les surchauffes.

**ACCESSIBILITÉ ÉLABORÉE**

Tout ce qui compte est facilement accessible grâce à une utilisation intelligente de l'espace à l'arrière et dans le double plancher.

- + Utilisation optimale de l'espace
- + Accès sans entrave
- + L'important est facilement accessible

CONSEIL D'EXPERT**UNE IDÉE BRILLANTE !****VITRIFICATION EN CÉRAMIQUE POUR UN ASPECT FIRST CLASS**

Le conducteur de MORELO connaît bien la question :

Le nettoyage du véhicule peut être très chronophage et très fatigant... ou pas ! La vitrification high-tech en céramique de HOSS est une aide précieuse qui protégera votre MORELO pendant longtemps contre la saleté, et protégera les pièces PRV des rayons UV.

Extraordinaire brillance profonde

Nécessite peu d'entretien

Meilleure protection contre les UV, surtout sur les pièces PRV

Effet déperlant : Auto-nettoyage par temps de pluie

**Meilleure protection contre les micro-rayures
5 ans de garantie**

Vous investissez ainsi dans le maintien de la valeur de votre MORELO, vous économisez sur le lavage extérieur et vous pouvez profiter intelligemment du temps gagné !



VITRES EN VERRE VÉRITABLE

(en série à partir du modèle EMPIRE, option pour le PALACE) Les vitres teintées basculantes offrant plusieurs hauteurs d'ouverture garantissent une ventilation optimale. En verre isolant de qualité, elles s'intègrent parfaitement à la paroi latérale et se verrouillent par des loquets en aluminium massif. Elles sont aussi faciles d'entretien et résistantes aux rayures.



MORELO EMPIRE LINER

NOUVEAUX VOLETS DE COFFRE DE TYPE COFFRE DE BUS (À PARTIR DU MODÈLE EMPIRE)

Avec nouvelle séparation des zones sous-plancher et double-plancher. Ainsi, pas la peine de vous pencher si vous n'avez pas besoin d'accéder au châssis. Les volets n'ont pas de cadre, sont totalement isolés et exempts de pont thermique.

- + Accès confortable, grand angle d'ouverture
- + Intégration élégante dans la paroi latérale
- + Ouverture par pression sur un bouton
- + Charnières spéciales internes
- + Mécanisme d'ouverture spécifique
- + Fonction de maintien avec vérins pneumatiques



PANNEAUX EN VERRE VÉRITABLE

(en série à partir du modèle EMPIRE, option pour le PALACE) Les panneaux en verre véritable forment une surface décorative dans laquelle s'insèrent harmonieusement les vitres. Design innovant pour un camping-car First Class.



MORELO EMPIRE LINER

JUPES LATÉRALES (Spécifique au modèle)

Parfaitement intégrées dans les flancs, avec accès au châssis, au réservoir de carburant, aux batteries, aux sorties d'eau usées et aux éléments techniques.

- + Serrure centrale masquée
- + Grand angle de déploiement
- + Finition élégante

PORTAIL D'ENTRÉE

Marchepied électrique rétractable avec deux marches (trois à partir du 12 t). Les marches sont plus solides et plus sûres.

- + Trois marches (à partir de 12 t)
- + Ultra large et extrêmement stable
- + Déploiement électrique



SYSTÈME D'ESSUIE-GLACE

La grande surface de balayage offre toujours le champ de vision nécessaire. Grâce aux gicleurs intégrés au mécanisme d'essuie-glace, les balais d'essuie-glace de grande qualité garantissent un excellent balayage.



QUALITY MADE IN GERMANY

À Schlüsselfeld, près de Bamberg, nous cultivons un certain goût du détail et jouissons d'une grande expérience pratique. Nous mettons tout cela au service de la construction de Camping-cars pour répondre aux plus grandes exigences.

- + Essais pratiques continus
- + Recherche et développement internes
- + Développement continu

STORE INTÉGRÉ DANS LE PROFILÉ DU TOIT

Le store optionnel est discrètement intégré dans le profilé du toit et peut être monté comme store simple ou même double sur les deux côtés du véhicule.

- + Pas de bruits de vent
- + Déploiement électrique, moteur 220 V robuste
- + Avec éclairage à LED



CONCEPT D'ÉCLAIRAGE

Notre concept d'éclairage composé de feux de circulation diurnes à LED et de phares modernes assure une visibilité parfaite à tout moment de la journée.

- + Feux diurnes à LED
- + Phares antibrouillard à faisceau directionnel
- + Particulièrement esthétique

BÉQUET ARRIÈRE

Il permet de diminuer les turbulences à l'arrière du véhicule et réduit ainsi la formation de saletés sur la paroi arrière.

- + Protection de la liaison arrière-toit
- + Troisième feu stop intégré
- + Look sportif



PORTE D'ENTRÉE EXTRA-LARGE

Standard chez MORELO : Large espace pour entrer et sortir du véhicule. La porte se ferme en toute sécurité et en silence.

- + Avec télécommande
- + Moustiquaire intégrée
- + Fenêtre avec store d'occultation

PORTE D'ENTRÉE « TOP-CLASS »

Pour que vous puissiez vous sentir en sécurité : la porte en PRV à paumelles en inox intégrées vous protège des cambriolages.

- + Haute protection contre les cambriolages
- + Verrouillage électronique de la porte avec code
- + En option sur le LOFT, en série sur le PALACE



SLIDE-OUT

Pour plus de place : Sur les modèles LINER, le Slide-Out permet d'agrandir l'espace de vie et la cuisine en largeur : gagnez jusqu'à 45 cm.

- + Garanti sans pont thermique
- + Mécanisme continu
- + Mode manuel de secours possible

LES SYSTÈMES COULISSANTS WEMA

Parfaitement rangé. Les systèmes de rangement et d'étagères coulissants WEMA (en option) assurent plus d'ordre dans le garage et le double plancher.

- + des profilés en aluminium stables et sur mesure
- + commande facile
- + accès optimal



RANGEMENT

La conception intelligente de l'espace à l'arrière, dans le double plancher et les différents systèmes de transport vous permettent d'emporter tout ce qui vous tient à cœur. Et même un peu plus, si vous en avez vraiment besoin.



MORELO PALACE

LE MIRACLE DU RANGEMENT

Pas besoin d'être doué pour l'organisation dans un MORELO. Dans le grand compartiment arrière et le double plancher grand volume aux multiples possibilités de rangement, il y aura de la place pour tout.

- + Système d'arrimage sécurisé pour les bagages
- + Met en scène les tiroirs
- + Nombreuses possibilités de stockage
- + Seuil de chargement bas
- + Facilité d'accès
- + Trappes à fermeture sécurisée



MORELO EMPIRE LINER

GARAGE ARRIÈRE

Selon les modèles vous pourrez y ranger vélos, scooters ou une voiture ne dépassant pas 3,85 m. Le hayon arrière s'ouvre et se ferme d'une pression sur un bouton. Verrouillage sécurisé. Le hayon peut aussi être ouvert à la main en cas de défaillance électrique.

- + De la Smart à l'AMG GT
- + Treuil à câble puissant
- + Système de fermeture électromécanique
- + Ascenseur à partir des modèles 110
- + Plate- forme d'ascenseur avec 2 prises de 220 V
- + Quatre tractions avec des moteurs fiables

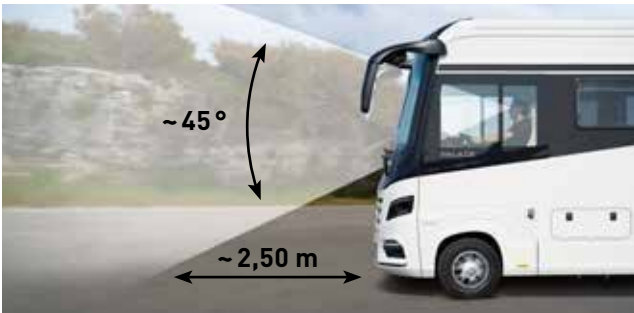

CLARTÉ INTÉGRÉE

Le cockpit offre une vue panoramique sur le paysage et sur la route. La position de siège surélevée permet une vue en surplomb. Le positionnement du levier de vitesses et des commandes est ergonomique, ce qui facilite la conduite.

VUE PANORAMIQUE

Le montant avant résistant et particulièrement étroit permet de conserver une visibilité parfaite sur la route.

- + Immense pare-brise panoramique
- + Champ de vision optimal
- + Essuie-glaces de bus de grande qualité

VUE À 360°

La position assise optimisée du MORELO offre une meilleure vue sur la route et vous arriverez à bon port.

- + Six rétroviseurs extérieurs au total (à partir du LOFT)
- + Angle de vue réduit à l'avant
- + Meilleure visibilité dans l'angle mort



FAUTEUIL CONDUCTEUR LUXE

Dans un MORELO relaxez-vous au volant même sur les longs trajets grâce aux élégants sièges intégraux.

- + Ceinture de sécurité intégrée
- + Réglages divers
- + Accoudoir ajustable

CONSEIL D'EXPERT

CHIP-TUNING DE PROS

IVECO Daily 3,0 litres, Euro 6 Temp, 210 ch

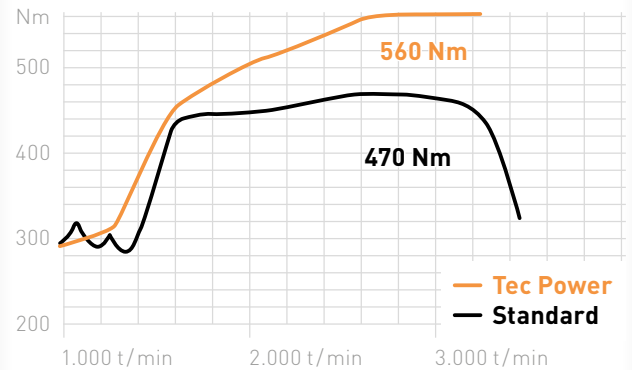

LA QUALITÉ EST PROGRAMMABLE

Optimisation professionnelle du moteur : le réglage des temps de commande, les doses d'injection et la pression de suralimentation sont conçus individuellement pour votre MORELO, afin de vous offrir la meilleure performance possible.

Plus de puissance

Couple optimisé

Consommation réduite (0,5 ~ 1 l / 100 km)

Assurance et homologation à long terme

Collaboration étroite avec le TÜV

Garantie satisfait ou remboursé pendant 30 jours

En tant que partenaire Premium pour le domaine Chip-tuning, nous avons déjà apporté le petit plus en matière de performance à plus de 300 camping-cars MORELO. Forts de 20 ans d'expérience sur le marché, nous sommes le plus grand optimiseur de camping-cars d'Europe - les moteurs sont notre passion !



www.tec-power.de



TABLE AVEC RALLONGES ESCAMOTABLES

Cette table vous offre un maximum de flexibilité dans le séjour ; elle s'agrandit en un tour de main en longueur comme en largeur.



PLANCHER PLAT

De la chambre à la cabine sur un seul niveau.
Ne plus trébucher, c'est une bonne nouvelle pour tout le monde.

- + Revêtement PVC haut de gamme
- + Finition parquet raffinée
- + Aucune marche

LANTERNEAU PANORAMIQUE

Ce lanterneau panoramique vous offre une pluie de lumière naturelle et un apport d'air frais permanent.
Et en plus il est élégant.

- + Store occultant et moustiquaire
- + En option pour la chambre
- + Finition élégante



DÎNETTE

Plus jamais de verres cassés : Nous avons créé une vitrine qui protège des verres de champagne et de vin pendant le roulement.



PLANCHER CHAUFFANT À EAU CHAUDE

Efficacité maximale grâce aux canalisations d'eau chaude intégrées dans l'isolation du sol.

- + Puissance réglable
- + Répartition particulièrement uniforme de la chaleur
- + Confort exceptionnel et bien-être maximal

SYSTÈME D'EAU FRAÎCHE

Pour obtenir une pression optimale nous avons installé une pompe à eau haute pression particulièrement performante et dotée d'une isolation phonique.

- + Résistante au gel dans le double plancher chauffé
- + Distribution centrale
- + Grands réservoirs d'eau



SALON BAR

Avec cinq sièges homologués, une élégante vitrine suspendue et un généreux espace pour les jambes, savourez un moment de détente autour d'un verre.



TABLE PORTE-À-FAUX AVEC RALLONGE

Pour profiter d'un maximum de place et pouvoir allonger ses jambes, nous vous avons épargné le pied de table et avons équipé la table d'une rallonge.

- + Espace maximal pour les jambes
- + Plus de place grâce à la rallonge
- + Nombreux modèles

TIROIRS INTÉGRÉS

Grâce aux tiroirs intégrés dans la banquette multifonctionnelle, vous pouvez vous servir de cet espace de rangement sans devoir enlever les coussinets.

- + Espace de rangement supplémentaire
- + Simplicité de manipulation
- + Accessibilité optimale



VOLANT EN CUIR AMOVIBLE

Agréable au toucher, beau à regarder, il vous laisse libre de vos mouvements. (en option)

- + Cuir véritable
- + Antivol inviolable
- + Rotation confortable du siège conducteur

CONSEIL D'EXPERT

LA TAILLE EN DÉTAIL



TÉLÉVISEURS MOBILES

Tous les téléviseurs qui équipent votre MORELO sont fabriqués par alphanonics à Nuremberg. Ceci permet de conserver une qualité élevée constante et de proposer des téléviseurs mobiles qui répondent à vos attentes en termes de fiabilité.

Les appareils sont équipés avec des écrans de grand angle à basse consommation et un décodeur triple intégré (DVB-S2, DVB-T2, DVB-C avec CI+ pour la réception de la télévision payante), lecteur DVD et Bluetooth 4.2 module. La fonction SMART-TV Android et le son exceptionnel restent une fonction en série.

NOTRE CONSEIL

Emportez tous vos films préférés sur une clé USB et profitez de vos meilleurs divertissements même en vacances et où que vous soyez avec alphanonics.

alphanonics

www.alphanonics.de



SIÈGES À REMBOURRAGE ERGONOMIQUE

Deux couches de mousse froide de différentes densités vous assurent une assise confortable pour de nombreuses années.

- + Structure multicouches
- + Mousse froide ergonomique
- + Couture très haute qualité

GRANDS PLACARDS HAUTS

Les placards sont montés à quelques millimètres des parois du véhicule . Ceci optimise la ventilation et permet d'assécher l'air dans les rangements.

- + Circulation optimale de l'air
- + Rangements ouverts
- + Étagères amovibles

LE LUXE DANS LE MOINDRE DÉTAIL

Comment fait-on d'un simple camping-car un MORELO ? En équipant le MORELO avec des détails comme des accentuations en chrome, des surfaces de haute gamme et l'éclairage excellente.



INSTALLATION TV SATELLITE

Poussez le divertissement jusqu'au bout avec l'installation TV satellite à configuration automatique, même en voyage.

- + Écran ultraplat de 24 à 32 pouces
- + Décodeur entièrement automatique
- + Large plage de réception

CONSEIL D'EXPERT

LE NOUVEAU OYSTER® V



RÉCEPTEUR SATELLITE

En achetant une installation satellite de la marque ten Haaft, vous n'avez pas seulement fait le choix de la fiabilité, vous avez également opté pour une longue expérience, un service remarquable, une technologie intelligente et une qualité irréprochable !

De plus, de nombreux points services à travers toute l'Europe vous assurent sécurité et dépannage rapide.

NOTRE CONSEIL

Oyster® V - le nouveau système satellite avec contrôle par app, GPS, boussole et capteur d'inclinaison. Ce système s'oriente de manière fiable sur le satellite sans recherches et offre un confort de première classe.

tenHaaft®

Innovative Mobile Technology

www.ten-haaft.com



COFFRE

Vous souhaitez mettre vos objets de valeur en sécurité ? Le coffre électrique avec verrouillage à code, intégré à la penderie, est particulièrement discret et solidement fixé à la structure.



ASPIRATEUR

L'aspirateur central haute performance est extrêmement flexible et a une portée importante grâce à son tuyau en accordéon.

- + Trappe de maintenance facile d'accès
- + Tuyau en accordéon jusqu'à 12 m
- + Capacité d'aspiration élevée

STORE OCCULTANT

Pour se protéger du soleil et passer une nuit reposante sans moustique, toutes les fenêtres sont équipées de stores occultants

- + Protection contre les insectes incluse
- + Réglage progressif
- + Opacité élevée



CUISINE

La cuisine doit rester un plaisir. C'est pour cela que nous proposons de nombreuses options pour créer la cuisine de vos rêves :

- + Four à micro-ondes en inox avec grill
- + Lave-vaisselle de luxe
- + Lanterneau à ventilateur

CONSEIL D'EXPERT

DOMETIC SERIE 10

RÉFRIGÉRATEUR À ABSORPTION AVEC UN VOLUME BRUT ALLANT JUSQU'À 177 L, EN OPTION, LE RMDT TEC-TOWER AVEC FOUR

La nouvelle série 10 de Dometic redéfinit le réfrigérateur mobile en tous points de vue : charnières de chaque côté de la porte pour une ouverture des deux côtés, poignées en aluminium sur toute la hauteur de l'armoire, commande intuitive avec affichage TFT et la meilleure puissance frigorifique de cette catégorie !

Digne de MORELO, au-delà du standard. DOMETIC. Mobile living made easy.



DOMETIC
Mobile living made easy.

[dometic.com](https://www.dometic.com)



CENTRALE ÉLECTRIQUE

La centrale électrique certifiée VDE vous fournit une alimentation électrique comme à la maison et sans incident. Tous les points d'alimentation, de mesure et de protection par fusibles sont réunis au même endroit – comme chez vous.

DISPOSITIF D'ARRÊT DE SÉCURITÉ

La durée de vie de vos batteries en sera considérablement augmentée. Car le dispositif de coupure de sécurité veille à ce que vous soyez déconnecté à temps du système pour éviter des détériorations dues à un niveau de charge trop bas.



TABLEAU DE CONTRÔLE

Le tableau de contrôle à écran tactile vous fournit en permanence toutes les données importantes concernant votre MORELO.

- + Utilisation simple
- + Commande centrale
- + Cadre en inox



GROUPE- ÉLECTROGÈNE À ESSENCE

Le groupe- électrogène TEC 29 à essence de Dometic avec une puissance de 2,6 kW, nous livre un courant alternatif de 230 V, s'il n'y a aucun courant disponible. (en option)

- + Une forme compacte et légère
- + Efficace et pas bruyant
- + Du courant stable pour des appareils sensibles



PANNEAU DE CONTRÔLE STRUCTURÉ

Grâce à votre panneau de contrôle, vous avez toujours un œil sur la capacité disponible de vos batteries et la consommation du courant.

- + Exclusivement avec combinaison chargeur / onduleur
- + Affichage du reste de la capacité en pourcentage
- + Courant, tension, durée restante

CONSEIL D'EXPERT

STABILITÉ + SÉCURITÉ

VB-ACTIVEAIR

La VB- Active Air est la combinaison d'une suspension pneumatique à 4 canaux et un système d'amortissement actif. Le saviez-vous ? Les systèmes VB-FullAir 4C disposent des fonctions suivantes :

- Fonction AutoLevel** (en option)
- Fonction Off Road** (jusqu'à 25 km/h)
- Fonction d'évacuation des eaux usées**
- Fonction entrée garage arrière**
- Fonction ferry**
- Soulèvement manuel**
- Abaissement manuel**
- mode confort**
- mode Sport**

La VB- Active Air est le seul système avec une validation ESC du constructeur du véhicule.



+ www.vbairsuspension.com





PANNEAUX SOLAIRES

Laissez le soleil travailler pour vous. Avec 130 watts WP par module, vous pouvez utiliser cette énergie gratuite pour recharger les batteries du véhicule.



COFFRE À BONBONNES DE GAZ

Le coffre en PRV est totalement isolé, étanche et peut contenir deux bouteilles de gaz de 11 kg.

- + Commutation automatique
- + Isolation totale de l'habitacle
- + Nettoyage facile



LE BOOSTER DE CHARGEMENT

Toujours la capacité optimale de chargement. L'exploitation maximale de la capacité de la batterie même en cas de conditions météorologiques extrêmes.

- + Chargement complète lors d'une vitesse de rotation faible
- + Capacité de chargement importante
- + Chargement avec IUoU- courbe de charge

PACK ÉLECTRIQUE

Tous ceux qui veulent voyager en MORELO et sans contrainte devraient regarder de plus près les possibilités du pack énergie.



LA CENTRALE ÉLECTRIQUE

Une centrale électrique de haute performance garantit du confort à bord. Des appareils domestiques sensibles peuvent être utilisés sans problème.

- + 230 V de courant toujours et partout
- + Chargement des batteries jusqu'à 120 A possible
- + Compensation en cas de manque de courant

CONSEIL D'EXPERT

LIBÉREZ-VOUS

DES PANNEAUX PHOTOVOLTAÏQUES DE HAUTE PERFORMANCE POUR VOTRE MORELO

Avec les modules Black-Line de Büttner Elektronik, vous auriez un fournisseur d'énergie fiable sur votre toit. La spécificité de ce module de haute performance représente ses 72 cellules et sa technologie Multicell. En comparaison avec des modules de 36 cellules, la Black Line surmonte facilement des conditions météorologiques difficiles et l'ombrage partiel.

BÜTTNER
ELEKTRONIK
GERMANY
MOBILE **MT** TECHNOLOGY

+ www.buettner-elektronik.de





TECHNIQUE DES SYSTÈMES D'ALIMENTATION

Des tubes de type ménager de grande section assurent une parfaite circulation de l'eau. Pour optimiser la répartition des points, les réservoirs se trouvent au centre du véhicule, protégés contre le gel dans le double plancher chauffé.



RÉSERVOIRS D'EAU

Nouvelles citernes étanches à la lumière, toutes les arrivées et le dégazage de réservoir se trouvent dans le dôme.

- + Simplicité du remplissage
- + Evitant la formation d'algues
- + Possibilité d'extension des réservoirs

ÉVACUATION DES EAUX USÉES

Pour que vous puissiez vous débarrasser facilement et rapidement des eaux usées, nous installons des tubes de première qualité.

- + Vidage rapide
- + Prévention des odeurs
- + Option d'électrification



RÉSERVOIR DE GAZ

Devenir encore plus indépendant : selon le type de véhicule, un réservoir d'essence d'une capacité maximale de 150 litres (= environ 55 kg) est possible.



LA SYMBOSE ENTRE FONCTIONNALITÉ ET DESIGN

Un excellent camping-car est plus que la somme de caractéristiques simples. Nous sommes beaucoup plus attentifs à cette interaction que tout autre constructeur. Car nous ne construisons pas des camping-cars de luxe par conviction, nous parcourons volontiers et avec passion toutes les routes d'Europe.

- + Cycles de modèles les plus longs possibles
- + Capacité de charge pratique dans chaque configuration
- + Construction robuste
- + Sélection attentive des fournisseurs
- + Dix ans d'expérience pratique et théorique
- + Développement et perfectionnement continus



1 RADIATEUR AVANT LE PARE-BRISE

Les radiateurs au niveau du pare-brise avant permettent de limiter la pénétration du froid et de prévenir la formation de buée sur la vitre.

- + Agit comme un rideau de chaleur
- + Atmosphère intérieure optimisée
- + Vue dégagée sur la route

2 DOUBLE PLANCHER CHAUFFÉ

Grâce à l'isolation parfaite et à l'emplacement idéal des convecteurs, les réservoirs et les conduites d'alimentation sont protégés du gel.

- + Réservoirs d'eau protégés du gel
- + Formation de condensation évitée
- + Répartition uniforme de la chaleur dans le véhicule



3 ELEMENT CHAUFFANT ESPACE DE VIE

Grâce à l'utilisation efficace de l'énergie dans l'ensemble de l'espace de vie, les éléments chauffants procurent cette sensation de bien-être typique de MORELO.

- + Circulation parfaite
- + Sèche-serviette (selon modèle)
- + Chambre et garage réglables séparément

4 CHAUFFAGE CENTRAL A EAU-CHAUDE

Même en pleine hiver, aucun problème pour prendre une douche chaude et relaxante dans un camping-car MORELO de luxe grâce à son chauffage central à eau chaude performant.

- + Chauffage au gaz, puissance 5,8 KW
- + Chauffage électrique, puissance jusqu'à 3 KW
- + Chauffe-eau intégré



1 CABINE DE CONDUITE SURELEVEE

La structure résistante en acier constitue forme un seul niveau le double plancher et la cabine de conduite est complètement intégrée à l'espace de vie.

- + Position de conduite surélevée
- + Au-dessus de la zone d'impact d'une voiture
- + Dispositif anti-encastrement

2 TABLEAU DE BORD AUTONOME

Le tableau de bord autonome s'intègre de manière optimale dans la largeur intérieure du camping-car et est parfaitement adapté aux besoins du conducteur et du passager.

- + Position de conduite optimale
- + Couloir 20 cm plus large à l'avant
- + Ambiance chaleureuse



3 SEJOUR SPACIEUX

Les baies du séjour lisses à l'extérieur, équipées de stores intérieurs et les éléments de chauffage spécialement intégrés offrent un large espace de vie unique.

- + Plus large que les modèles concurrents
- + Baignoire confort même à deux
- + Baies du séjour en verre trempé (optionnel)

4 VASTES ESPACES DE RANGEMENT

Tous les camping-cars MORELO séduisent par leur extraordinaire possibilité de rangement dans le double plancher ainsi que dans les grands garages à trottinette ou voiture.

- + Hauteur de rangement sous-plancher de 366 à 480 mm
- + Espaces de rangement et garage arrière chauffables
- + Garages pouvant accueillir une Smart jusqu'à la Mini Cooper



1 SALONS VARIABLES

Les MORELO First Class Reisemobile séduisent par leurs intérieurs généreux tout comme par leurs fauteuils ergonomiques et confortables.

- + Dînette Lounge ou version Bar
- + Sellerie microfibre ou cuir
- + Système de ceintures de sécurité 3 points homologué

2 CUISINES POUR CHEFS

Des matériaux de qualité exceptionnelle et particulièrement résistants, un environnement pratique et des détails bien pensés caractérisent chaque cuisine MORELO.

- + Placards de cuisine et tiroirs extra profonds
- + Plan de travail à double évier
- + Appareils encastrables de haute qualité



3 LE BIEN-ETRE PARTOUT

Une salle de bain somptueuse aux dimensions généreuses, des réserves d'eaux abondantes et des toilettes à réservoir fixe vous offre le même confort qu'à la maison.

- + Réservoirs d'eau gros volume
- + Toilettes à réservoir fixe ou à cassette
- + Douche de type domestique

4 DORMIR COMME UN BEBE

Lits douillets, excellents sommiers avec aération et matelas multizones parfaitement adaptés – bienvenue à la maison !

- + Matelas 5 zones confort en mousse froide
- + Sommier confort à élasticité ponctuelle
- + TV optionnelle dans la chambre



« Nous avons choisi
un **MORELO PALACE 84 FB.** »



« POUR NOUS, MORELO EST UN STYLE DE VIE »

Nous ne nous y attendions pas. Après un court voyage avec notre ancien modèle de camping-car, nous voulions tout simplement jeter un coup d'œil à la « marque de luxe de Schlüsselfeld ». Eh bien, comme c'est parfois le cas dans la vie : c'est en jetant un « simple coup d'œil » que nous avons découvert le camping-car de nos rêves et, bien entendu, nous avons eu le coup de foudre. Après quelques nuits d'insomnie, c'était clair : nous n'attendrons pas plus longtemps !

Enfin, le moment était venu : la veille de la remise, nous avons pu voir notre MORELO PALACE pour la première fois et avons immédiatement monté les nouvelles plaques d'immatriculation, sous une pluie battante. Depuis, notre PALACE nous accompagne aussi bien dans nos voyages d'affaires comme hôtel mobile et bureau lors de salons commerciaux que comme appartement 2 pièces lors de voyages du sud de l'Italie jusqu'à la mer du Nord. Nous savourons presque chaque week-end sur des emplacements le long du Rhin, du Main ou du Neckar et malgré la longueur raisonnable de 8,7 m, nous avons suffisamment d'espace pour que chaque membre de notre petite famille puisse se retirer. Parfois, nous nous disons même que nous pourrions y vivre ici pour toujours ...

Au début, nous n'associons pas grand chose avec le slogan « Bienvenue chez vous », mais il faut avouer qu'il convient parfaitement. Un personnel très sympathique et toujours serviable à l'usine et chez notre revendeur - cela fait la différence ! Et bien sûr, le sentiment d'être vraiment « chez soi » quand on ouvre la porte de notre MORELO.

S. Kohnen  *Levin*

Sandra, Mischa et Levin Kohnen de Hessigheim, Allemagne



Modèle de véhicule : **MORELO PALACE 84 FB**
 Châssis : **IVECO Daily 70 C 18**
 Date d'achat : **juin 2019 à Schlüsselfeld**
 Distance parcourue : **déjà plus de 20 000 km**
 Destinations préférées : **Lac de Garde, Italie**
 Équipement : **ralentisseur, châssis Active Air**
 Ils ne partent jamais sans : **le chien Balu, envie de découverte**





PAR DES ENTHOUSIASTES POUR DES AMOUREUX

Technique de production ultra moderne et travail à la main traditionnel, le tout de grande qualité : c'est de là que naît un camping-car de première classe. Partant de là, un MORELO ne peut que donner forme à vos rêves de luxe sur roues, quand des amateurs de camping-cars comme nous et des amoureux de modèles exclusifs tels que vous travaillent ensemble avec passion, dévotion et enthousiasme. Made in Germany et First Class.



VB-AIRSUSPENSION

Le spécialiste de la suspension pneumatique permet à nos camping-cars d'être encore plus confortables et plus sûrs grâce à une meilleure tenue de route et une stabilité renforcée. À cela s'ajoutent de nombreuses fonctions supplémentaires transformant la qualité en excellence.

www.vbairsuspension.fr



IVECO

Nous construisons sur une base stable : le châssis IVECO vous assure la qualité d'une grande marque. Robustesse, stabilité et longévité : nos partenaires et nous sommes si sûrs de nous que nous vous offrons deux ans de garantie mobilité.

www.iveco.com



TEN HAAFT

Ten Haaft fournit d'excellentes installations satellites permettant d'accéder à une multitude de programmes avec un confort d'utilisation exceptionnel. Un service remarquable, une technologie intelligente et une qualité haut de gamme accompagnent vos divertissements sur toutes les chaînes.

www.ten-haافت.fr



DOMETIC

« Mobile living made easy » est le slogan à bord du MORELO. Nos camping-cars sont équipés avec des produits Dometic innovants et de qualité. Des systèmes d'éclairage aux réfrigérateurs en passant par les climatiseurs de toit, Dometic propose des solutions qui rendent la vie mobile plus agréable.

www.dometic.com



FAHRZEUGBAU MEIER

Fahrzeugbau Meier est notre référence en matière de sécurité. Par exemple avec la combinaison entre le système de suspension et d'amortissement intelligent ActiveAir et le nouvel essieu avant, élargi de 200 mm, pour le châssis Iveco Daily.

www.fahrzeugbau-meier.de



ZENTRALE AUTOGLAS

Du point de vue éclats de pierre et remplacement des vitres, vous êtes dans de bonnes mains avec les spécialistes du vitrage de Zentrale Autoglas. En tant qu'installateurs expérimentés, nous garantissons votre sécurité et une vision claire dans votre camping-car de première classe MORELO.

www.zentrale-autoglas.de

SEJOUR

Le salon Lounge de série est équipé de banquettes ergonomiques, d'une table à rallonges et de vitrines à verres à éclairages à LED. De nombreux autres plans offrent un vaste choix de personnalisations.

Vous sommes persuadés que vous trouverez le plan de MORELO parfait pour vous.



Séjour « Lounge »

Les banquettes ergonomiques sont aussi belles qu'elles sont confortables. Les vastes fenêtres rendent le séjour très lumineux.



Banquette longue

Vous en prenez bien un peu plus ? Tous les plans désignés par la lettre « B » offrent plus de place et plus d'espace de rangement, grâce à une banquette plus longue.



Séjour « Bar »

(en option, LOFT PREMIUM, LOFT F/B)

La variante de séjour « Bar » offre de la place pour une grande tablée, en faisant passer le nombre de places assises de quatre à cinq.



Séjour « Novel » (en option, LOFT PREMIUM)

Le salon Lounge extra large a été ouvert sur l'espace à vivre et directement connecté à la cuisine. Il en résulte une ligne élégante tirée sur toute la longueur du véhicule.

SALLE DE BAIN

Des clients différents ont des souhaits différents, il en va de même pour la salle de bain. MORELO propose donc pour chaque véhicule différentes salles de bain, allant de la plus petite à la plus grande, au choix avec toilettes séparées.

**Cabinet de toilette (HOME & LOFT)**

Les toilettes séparées offrent plus d'intimité et permettent d'utiliser l'espace de bain à plusieurs.

**Salle de bain F (LOFT)**

Le pendant parfait à votre lit double. La salle de bain F est pleine de luxe et dispose d'un accès première classe à votre chambre.

**Salle de bain Premium**

La salle de bain Premium séduit par son espace généreux et ses nombreux rangements. La porte coulissante en deux parties menant à la chambre est habillée d'un miroir.

**Salle de bain de luxe**

(en option pour le PALACE & EMPIRE)

Les toilettes séparées, la fenêtre et le lanterneau offrent un peu plus d'intimité et vous permettent plus de souplesse dans l'occupation de la salle de bain.

CHAMBRE

Quatre lits sont proposés dans les équipements de l'espace nuit.

Les matelas en mousse froide avec sommier à élasticité ponctuelle (selon les modèles) offrent un excellent soutien pour le corps et les canaux d'aération intégrés offrent un climat propice au sommeil.



Queen bed (M)

Le queen bed est accessible des deux côtés et laisse ainsi suffisamment d'espace pour deux armoires supplémentaires.

Format confortable : **160 x 200 cm**



Lits jumeaux (L)

Les lits jumeaux offrent un maximum de place et sont proposés en version lit double ou avec deux lits séparés.

Dimensions Premium : **deux fois 106 x 200 cm**



Lit français (F) (selon modèle)

Idéal pour tous ceux qui aiment la proximité de leur partenaire même la nuit, et qui apprécieront de bénéficier d'une armoire supplémentaire.

Dimensions à la française : **158 x 195 cm**



Lit transversal arrière (H)

Le lit transversal arrière occupe toute la largeur du véhicule, la chambre nécessite ainsi moins de longueur.

Format efficace : **150 x 210 cm**

OPTIONS CHAMBRE À COUCHER

Un lit parfait, c'est une question des plus personnelles. C'est pourquoi nous adaptons votre chambre à coucher à vos besoins personnels en matière de sommeil. Que ce soit l'option lit pavillon ou une surface de couchage super large, nous ferons en sorte de vous offrir un sommeil des plus réparateurs.



Lit pavillon (en option)

Un simple bouton et le lit pavillon transforme votre camping-car en un havre de repos ou en espace de vie confortable.



Grand lit double M (en option)

Pour un peu plus d'intimité, vous optez pour le grand lit. Vous obtiendrez ainsi deux armoires supplémentaires.



Lits jumeaux séparés (en option)

Les lits jumeaux séparés conviennent pour deux personnes, offrent un espace de rangement supplémentaire et sont faciles d'accès.



Grand lit double L (en option)

Si vous le souhaitez, nous transformons votre lit Queen size en vaste espace de bien-être qui s'étendra sur toute la largeur du véhicule.

PLANS DE TRAVAIL DE CUISINE

Le plan de travail Morelosan à bacs de vaisselle et à déchets moulés est fonctionnel et très facile à nettoyer grâce à sa forme exempte d'arête et de joints. Parmi les options proposées comptent des plateaux en matière minérale de grande qualité.



Morelosan Salt



Morelosan Zimt



Matière minérale Creme



Matière minérale Muskat



Matière minérale Pepper

PLANCHER ET REVÊTEMENTS DE SOL VELOURS OU SISAL

Les surfaces des revêtements de sol sont faciles à nettoyer et incroyablement résistantes et durables. Les options de moquette «Sisal» et «Velours» donnent une ambiance agréable dans le salon.



Plancher Cappuccino



Plancher Chocolate



Plancher Dark Grey



Moquette Velours Gris-brun



Moquette Velours Chocolat



Moquette Velours Beige



Moquette Sisal Sierra

SURFACES INTÉRIEURES

Clair ou sombre ? «Life» ou «Trend» ? Vous avez le choix entre deux couleurs de bois. Combinez les surfaces highgloss nobles avec un ton du bois chaud comme le palisandre - ou maintenant avec une nouvelle couleur du bois neuve et moderne «Aralie».



Coloris bois Trend



Coloris bois Life



Revêtement mural Similicuir



Revêtement mural Standard

CHOIX DES COULEURS

Décorez votre camping-car à votre goût !

Nous vous conseillons et vous présentons les combinaisons les plus élégantes de surfaces, tissus et décorations.

**COUSSINS : CUIR**

Pour l'équipement cuir en option, MORELO utilise du cuir de vache à la fois doux et résistant, avec un grain élégant. La surface est résistante à la saleté et peut au besoin être nettoyée facilement avec un chiffon humide.

COUSSINS : COMBINAISON CUIR-TISSU

La combinaison du cuir et du tissu allie deux types de matériaux contrastants pour une finition moderne. Les housses des assises et des dossiers sont revêtus de tissu, les bordures sont en cuir. L'effet peut varier en fonction du choix des coloris.

COUSSINS : MICROFIBRE

Coussins ergonomiques avec ouatage Diolen pour un confort exceptionnel. La surface en microfibre revêtue de téflon est peu salissante et extrêmement résistante. Les fermetures éclair permettent de changer les housses pour un nettoyage intensif.

TABLE DE SÉJOUR

La table du séjour est proposée avec trois décors différents.
Le cadre en bois véritable peint et la surface résistante aux chocs et aux rayures
garantissent un très haut niveau de qualité.



Plateau de table Viva



Plateau de table Lava



Plateau de table Stone



Plateau de table Quarz, couleur trend



Plateau de table Granit, couleur life

TISSUS DE RIDEAUX SÉLECTIONNÉS

Votre MORELO sera aussi unique que vous le souhaitez.
C'est pourquoi vous avez bien sûr la possibilité de choisir
parmi différents styles de tissus.



L'individualité s'écrit en majuscules chez MORELO.



Dessin 200

Dessin 230

Dessin 330

Dessin 340

Dessin 700



BIENVENUE CHEZ VOUS !

C'est avec le cœur lourd que nous avons dû annuler à cause de Corona nos journées portes ouvertes MORELO OPEN 2020 prévues à l'occasion de notre dixième anniversaire. Mais nous vous le promettons : nous rattraperons en 2021 et célébrerons les plus beaux MORELO OPEN de tous les temps - avec vous ! Les amateurs de camping-cars de toutes marques sont cordialement invités à nos MORELO OPEN.

BIENVENUE chez MORELO, à Schlüsselfeld ! ♥

📅 **MORELO OPEN 2021** : du jeudi 13 mai au dimanche 16 mai

**MORELO
OPEN 2021**

BIENVENUE À LA MAISON



MORELO





MORELO
FIRST CLASS REISEMOBILE

MORELO Reisemobile GmbH · Helmut-Reimann-Straße 2 · D-96132 Schlüsselfeld · Fon: +49 (0) 95 52 - 9296 00 · www.morelo-reisemobile.de

Sous réserve d'erreurs et de modifications techniques. Merci de noter que les visuels de ce catalogue présentent en partie des décorations ou des équipements optionnels qui peuvent engendrer des coûts supplémentaires. Des différences de coloris peuvent apparaître au moment de l'impression. La reproduction même partielle de ce catalogue n'est possible qu'avec l'autorisation écrite de MORELO Reisemobile GmbH.

made with  by BRANDORT