

2019 | MORELO HOME | MORELO LOFT | MORELO ALKOVEN

BIENVENUE CHEZ VOUS



FIRST CLASS REISEMOBILE.
MADE IN GERMANY.



MORELO
FIRST CLASS REISEMOBILE



Chers amis ! Laissez-vous inspirer par le design élégant, la technique ingénieuse et les possibilités d'équipement excellentes. Rêvez de vos prochains voyages et plongez donc dans l'univers des First Class camping-cars.

QU'EST-CE QUI SE CACHE DERRIÈRE MORELO ?

MORELO incarne le must des camping-cars FIRST CLASS, comptant parmi les meilleurs au monde. Un MORELO est toujours une déclaration d'amour du voyage, de confort et de qualité exceptionnels. Un MORELO donne le sentiment d'être à la maison partout dans le monde. En résumé : un MORELO est un voyage très spécial – Made in Germany.

C'est avec cette philosophie que nous sommes devenus en quelques années l'un des plus grands constructeurs de camping-cars de luxe en Europe. L'environnement familial, le sur-mesure, notre ténacité et une décennie d'expérience font la force de la marque. Et même si nous n'avions pas escompté un tel succès si rapidement (un seul prototype présenté au Salon du Caravaning de 2010), nous y avons toujours cru.

C'est là la spécificité de MORELO. Mais savez-vous ce qui nous rend si uniques ? Nous n'avons pas commencé à construire nos propres camping-cars pour faire fortune. Nous nous sommes lancés parce que nous ne voulions rien faire d'autre. Parce qu'il n'y a rien de plus beau que de préparer ses affaires et de partir quelques jours, mieux, quelques semaines, et de parcourir la Scandinavie, le sud de l'Italie ou le Portugal.

Cet amour du caravanning est dans notre ADN. Et dans chaque MORELO.



Un caractère unique.

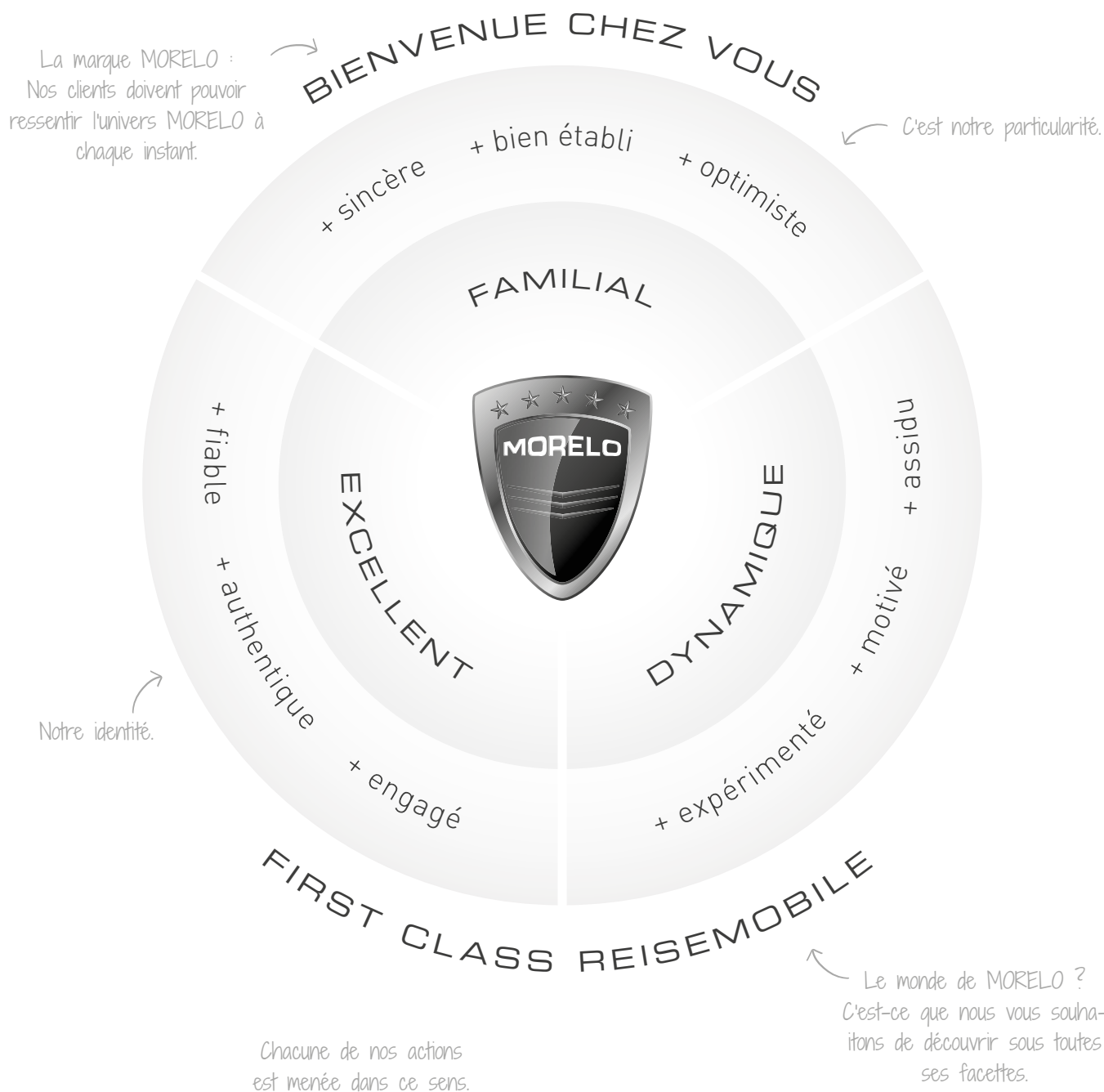

TROIS HOMMES, UNE PASSION

Nous avons une philosophie toute simple : faire les choses avec conviction. C'est ainsi que Jochen Reimann a fondé la société, que Reinhard Löhner travaille chaque jour à l'amélioration des véhicules et que Robert Crispens nous aide à mettre en œuvre nos idées. Dès les premiers jours de la société, notre regard a toujours été porté vers un avenir toujours plus glorieux.



Jochen Reimann, Directeur

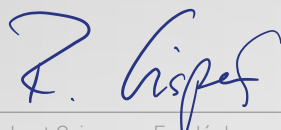

Robert Crispens, Fondé de pouvoir



Reinhard Löhner, Directeur



NOS COLLABORATEURS FIRST CLASS



Les hommes derrière la marque.

Un camping-car n'est pas excellent sans une excellente équipe. Du designer jusqu'au menuisier. Du constructeur à l'ingénieur en développement, en passant par le spécialiste en mécanique. Nous sommes fiers de notre équipe de professionnels. Comme de chaque MORELO qui quitte notre manufacture.



MORELO HOME





MORELO
FIRST CLASS MOTORHOMES

BA H02019



WELCOME HOME

Celui qui voyage beaucoup sait apprécier son foyer. Et le confort qu'il offre.

Grâce au MORELO HOME, vivez l'expérience du luxe et du chez-soi à emporter partout. Il vous offre aussi la liberté de vivre sans attaches, de visiter les plus beaux endroits, d'atteindre de nouvelles destinations, de faire de nouvelles découvertes. Et de toujours se sentir chez soi.

Chez MORELO il ne manque de rien. Avec une longueur totale de 7,39 m, le MORELO HOME dispose de tout ce qu'un camping cariste rêve: sentiment incomparable de "CHEZ SOI" avec ses 156 CV de puissance. Donc vous pouvez être sûr que même avec notre plus petit MORELO vous voyagez à 100% style MORELO. C'est le minimalisme First Class.

- ✚ Applications extérieures, de couleur noire et argentée
- ✚ Moteur turbo diesel
- ✚ Réservoir de carburant de 90 litre



DONNÉES TECHNIQUES (extrait)
 Châssis : IVECO Daily 50 C 18 - 21
 Classe d'émissions : EURO 6
 Poids en charge admissible :
 maxi. 5.800 kg

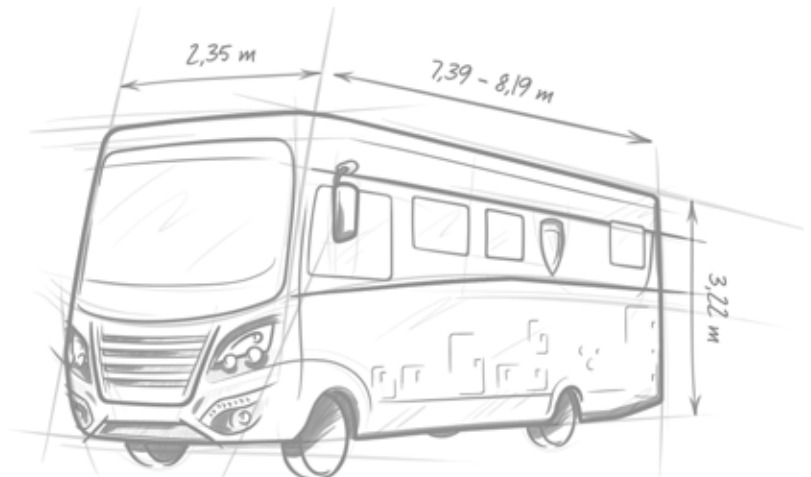



LA VRAIE VALEUR SE VOIT DANS LE DÉTAIL

Même notre plus petit modèle est un grand. Il ressemble trait pour trait aux membres de la fratrie MORELO. La structure et la nouvelle proue le disent au premier regard : il s'agit bine d'un MORELO. Comparé au LOFT, il est plus compact avec un châssis un peu plus léger. Mais il arbore une épaisseur de paroi tout aussi impressionnante (42 mm) et d'excellentes valeurs d'isolation. C'est exceptionnel dans sa catégorie, mais tout à fait normal pour un MORELO.



- ✚ **Physionomie MORELO**
- ✚ **Châssis IVECO**
- ✚ **Propulsion arrière**
- ✚ **42 mm d'épaisseur de toit et de parois**
- ✚ **Construction exempte de pont thermique**
- ✚ **Sous-plancher anticorrosion et sans bois**



POSTE DE COMMANDE CONFORTABLE

Voyage et habitat grand confort, c'est ce qu'offre le cockpit du HOME avec son espace généreux, son tableau de bord autonome et bon nombre de détails astucieux, tels que les essuie-glaces et les rétroviseurs extérieurs dans le style des bus. Le volant en cuir amovible (option) permet de facilement tourner le siège du conducteur vers l'espace séjour. La position surélevée du siège offre une excellente vision panoramique.



- + Volant amovible (option)**
- + Sièges de pilotage pivotants**
- + Large passage**
- + Pare-brise panoramique**

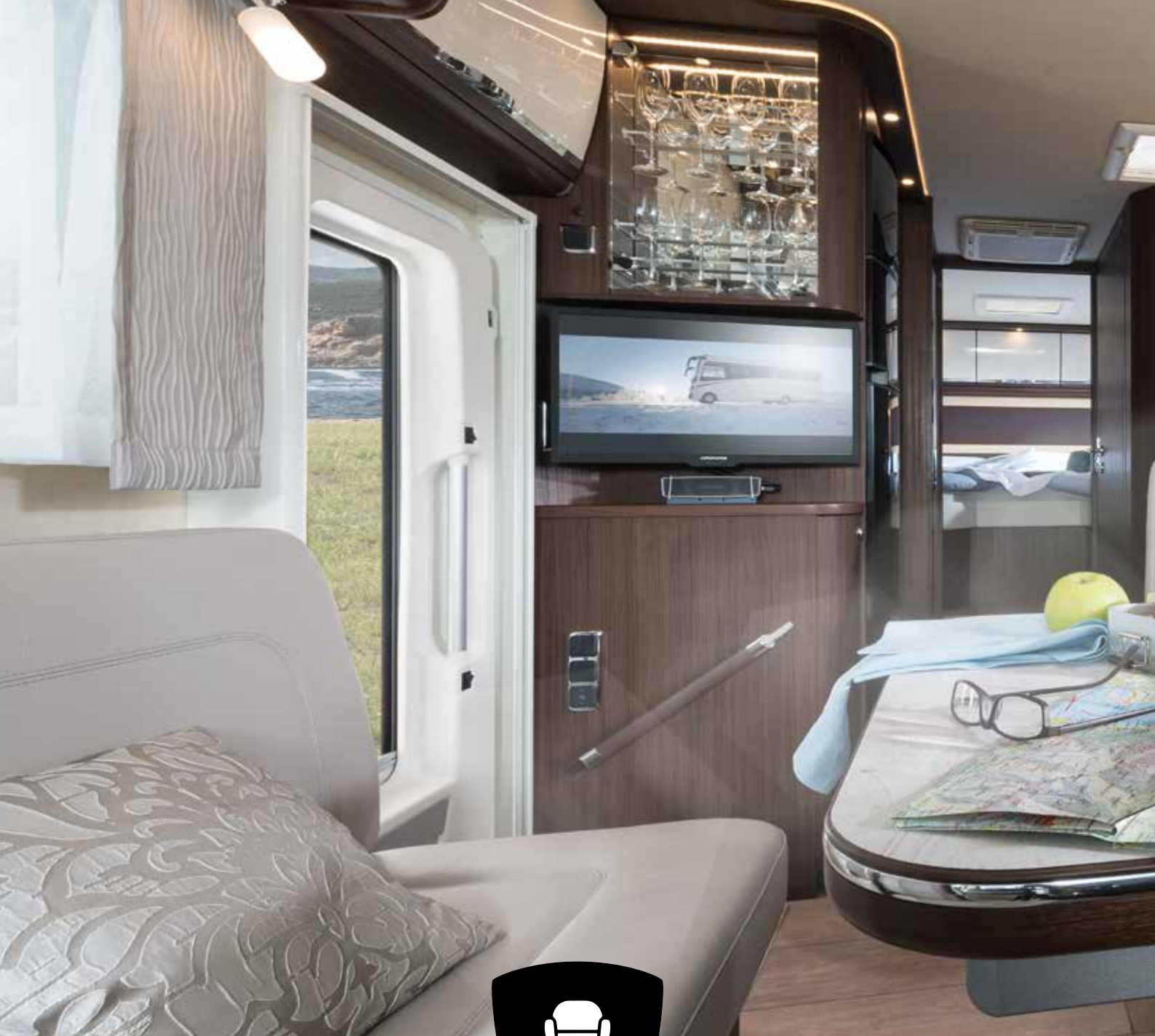

PLUS D'ESPACE, PLUS DE VIE

Un intérieur plus grand que l'extérieur, cela n'existe pas ? Enfin pas vraiment, mais grâce au design spécifique des meubles de MORELO et malgré ses dimensions compactes, le HOME offre un plus grand espace de vie que les autres véhicules de même type. Avec ses banquettes confortables, le plancher du séjour totalement plat et de nombreux extras First Class, le HOME ne manque de rien de ce qui fait l'identité de la marque MORELO.



- ✚ Espace généreux
- ✚ Utilisation optimale de l'espace
- ✚ Plancher plat
- ✚ Table multifonction
- ✚ Matériaux de grande qualité
- ✚ Coussins de grande qualité



CUISINEZ EN BEAUTÉ

De quoi a besoin une cuisine pour qu'on s'y sente chez soi ? Exactement de ce que nous avons mis dans le HOME. La cuisine du HOME offre en peu d'espace tout ce qu'il faut pour une cuisine First Class en voyage : une puissante plaque de cuisson au gaz à trois feux, un évier ergonomique idéalement positionné et de nombreux rangements pour tout ce qui appartient à une cuisine toute équipée.



- + Plaque de cuisson à trois feux
- + Tiroirs à auto-fermeture SuperSoft
- + Grands rangements



DE BONNE HUMEUR TOUTE LA JOURNÉE

Une salle de bain où on se sent bien, c'est un bon départ pour une journée sur la route.

Et une conclusion relaxante avant d'aller se coucher. La salle de bain du HOME offre tout le confort dont vous ne voulez vous passer, même sur la route. L'espace de bain séparable avec toilettes à part garantit l'intimité et la grande douche à portes en verre véritable une remise en forme jour après jour. Le bien-être comme à la maison.



- + Salle de bain séparable
- + WC séparés
- + Grande cabine de douche
- + Portes de douche en verre véritable



PLUS D'ESPACE POUR BIEN DORMIR

Dans le HOME, dormir ne se limite pas à passer la nuit. Une détente totale, c'est ce qu'offrent les trois versions de lit à sommier à ressorts, matelas multizone à mousse froide et têtes réglables. Tandis que la nuit tombe peu à peu et que le ciel étoilé fait son apparition par la fenêtre de toit, détendez-vous en repensant à votre journée et en rêvant de la suivante ... C'est agréable de rêver dans un HOME. Qu'attendez-vous ?



QUEEN BED

Le queen bed est accessible des deux côtés et laisse ainsi suffisamment d'espace pour deux armoires supplémentaires.

Format confortable : **150 x 200 cm**

LIT TRANSVERSAL ARRIÈRE

Le lit transversal arrière occupe toute la largeur du véhicule, la chambre nécessite ainsi moins de longueur.

Format efficace : **160 x 205 cm**

LITS JUMEAUX

Les lits jumeaux offrent un maximum de place et sont proposés en version lit double ou avec deux lits séparés.

Dimensions Premium : **deux fois 101 x 200 cm**



BEAUCOUP DE PLACE POUR LES PETITS EXTRAS

Ne vous faites pas de soucis inutiles pour vos bagages. Vous pouvez voir large quand vous chargez le HOME. Car les immenses rangements offrent toujours assez de place. Le garage à scooter à l'arrière est suffisamment grand pour les deux-roues ou pour les bagages encombrants. Excellent positionnement des systèmes de tiroirs et des tablettes, des bacs très pratiques intégrés à la banquette latérale, grand espace de rangement dans le double plancher : aucun problème pour ajouter quelques bagages supplémentaires !



- + Double plancher grande hauteur (366 mm)
- + Grandes portes de rangement
- + Possibilité de chargement des deux côtés à l'avant
- + Garage à vélos et scooter

MORELO LOFT

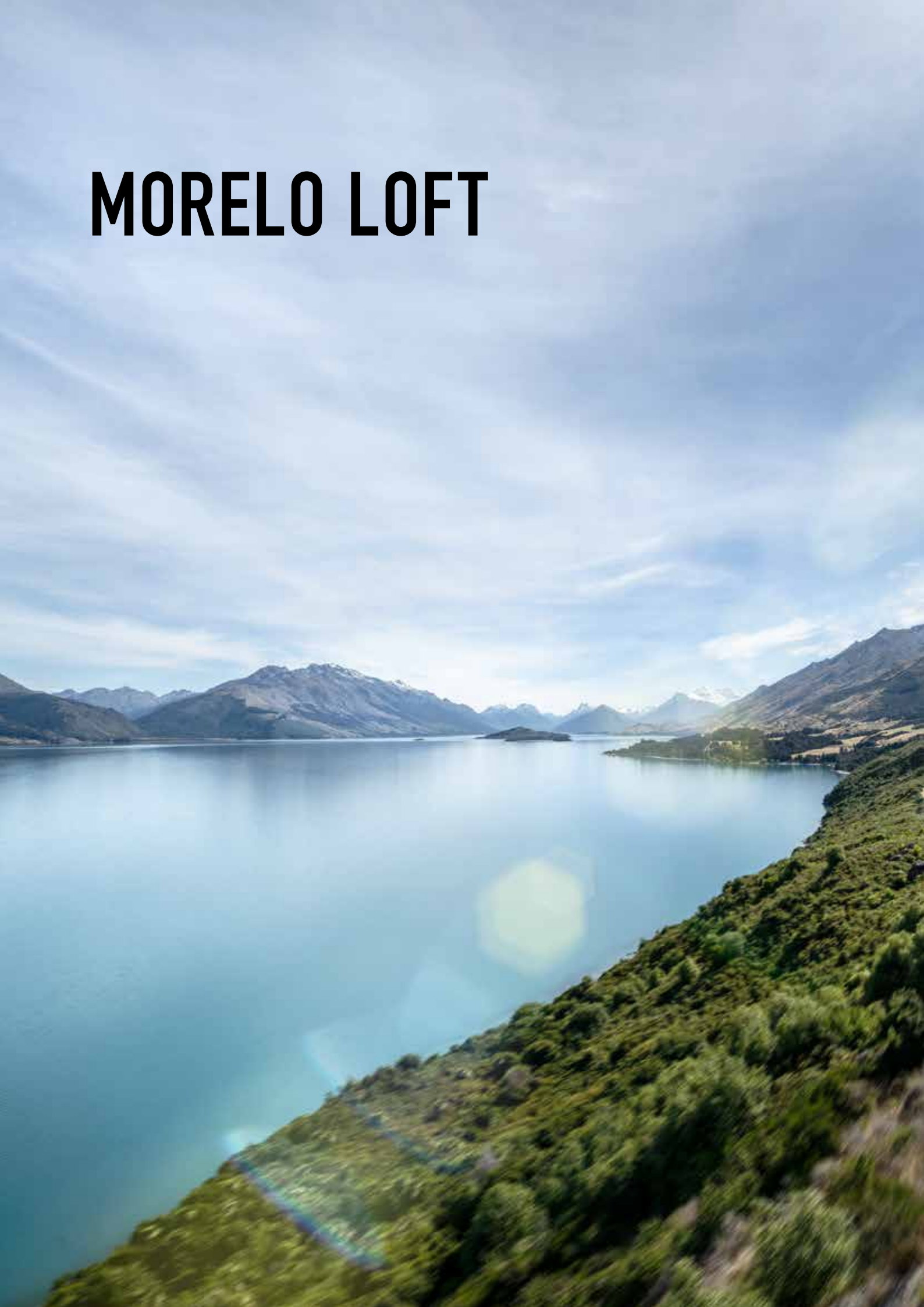



LOFT



UNE ESTHÉTIQUE SÉDUISANTE

Un peu plus de tout. Même avec son équipement de base, le nouveau MORELO LOFT se montre particulièrement généreux : plus de capacité de charge grâce à un châssis renforcé, puissant moteur 3 litres, 2,40 m de large pour encore plus d'espace de vie. Une qualité excellente et un confort de première catégorie combinés à un extérieur compact et une grande polyvalence.

Plus de place, plus de rangements. Choisissez parmi 13 variantes de modèles votre favori et créez vous-même votre LOFT individuellement selon vos désirs. C'est lorsque vous vous sentez "chez vous" que nous avons accomplis notre mission. C'est notre manière de montrer notre grandeur.

- ✚ Propulsion arrière avec pneus jumelés
- ✚ Système de freinage antiblocage à régulation électronique (ABS)
- ✚ Boîte de vitesse mécanique à 6 vitesses
- ✚ 2,4 mètres de largeur externe



LOFT

DONNÉES TECHNIQUES (extrait)
 Châssis : IVECO Daily 70 C 18/21
 Classe d'émissions : EURO 6
 Poids en charge admissible :
 maxi. 7.490 kg

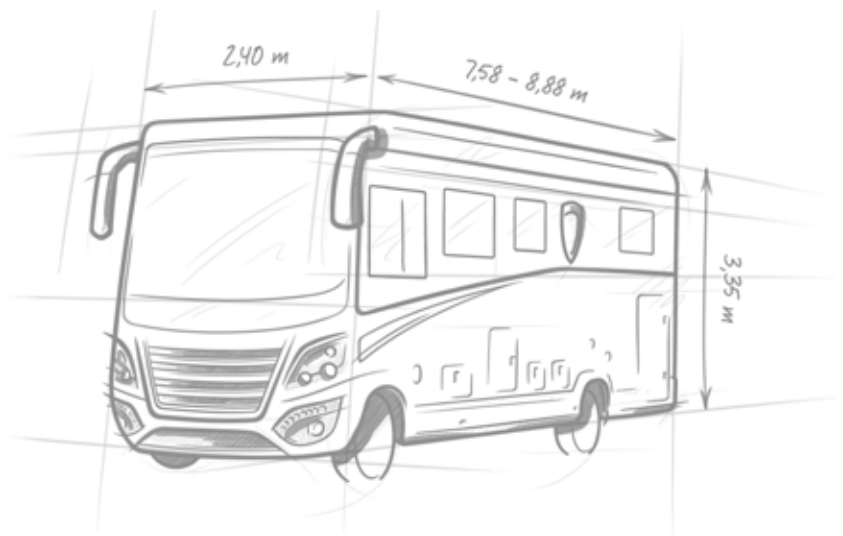



UNE APPARITION REMARQUÉE

Indubitablement MORELO. Le LOFT se présente sous son meilleur jour. De tous les côtés. La proue caractéristique et le design Carbone noir mat soulignent son élégance et son dynamisme. Les rétroviseurs dans le style des bus assurent une excellente vue de ce qui se trouve derrière et agrémentent la proue du LOFT. Les feux de circulation diurnes à LED apportent des touches lumineuses et garantissent que vous serez bien vu par les autres automobilistes. Même si le LOFT ne passe pas inaperçu.



EXTÉRIEUR



- + Esthétique typiquement MORELO
- + Rétroviseurs extérieurs de type omnibus
- + Feux diurnes à LED
- + Phares antibrouillard à faisceau directionnel



UNE HABITABILITÉ EXCEPTIONNELLE

Conduire ou se loger, inutile de choisir avec le LOFT. La cabine fait partie du séjour.

Nous avons doté le tableau de bord d'inserts travaillés avec le plus grand soin, créant ainsi une ambiance qui vous fera vous sentir d'emblée chez vous. Le grand compartiment réfrigéré offre assez de place pour que vous disposiez de boissons fraîches tout au long du trajet.

Le large système de navigation pivotant (en option) vous met toujours sur le bon chemin.



1 Cockpit premium

2 Cockpit Confort

+ Grand réfrigérateur pour boissons

+ Système de navigation pivotant (en option)



SE SENTIR BIEN, COMME À LA MAISON

Il ne fait pas beau tous les jours. Et c'est tant mieux. Car sinon vous ne sauriez pas à quel point la vie peut être douce dans votre LOFT par mauvais temps. S'enfoncer dans les confortables banquettes avec une lumière douce et se sentir comme à la maison une tasse à la main, il ne faut pas manquer ça. Et pas seulement quand il pleut.



SÉJOUR



- + Sièges ultra confortables
- + Grands tiroirs
- + Éclairage d'ambiance indirect
- + Grand espace de circulation
- + En option avec salon bar



METTRE LES GAZ AVEC ÉMOTION

Six vitesses, c'est le plaisir assuré. Mais pas seulement au volant. Dans la cuisine du MORELO LOFT également, vous pourrez montrer sur la cuisinière votre maîtrise de l'art de mettre les gaz. La cuisinière à gaz 3 feux vous permet de préparer très facilement plusieurs plats en même temps. Plats au four ou glacés, la cuisine toute équipée du LOFT possède tout ce qu'il faut pour répondre à tous les défis culinaires.



CUISINE

- + Plaque de cuisson à trois feux
- + Double évier
- + Tablette à épices
- + Tiroirs à extension complète
- + Tiroir à poubelle
- + Placards profonds



BIEN-ÊTRE INCLUS

Le confort comme à la maison dans l'un des plus beaux endroits de votre voyage : la salle de bain de votre MORELO LOFT. Tout y est au service de votre bien-être : la grande douche avec ses portes en verre véritable, l'éclairage d'ambiance, l'armoire à miroir, le lavabo moderne. et bien sûr un espace généreux. Commencer la journée en se rafraîchissant et la terminer en se détendant, c'est le petit luxe de tout voyageur.



- + Douche avec portes en verre véritable
- + Parois de douche en finition grès
- + Toilette céramique à chasse d'eau (en option)
- + Grande armoire avec miroir
- + Vasque facile d'entretien

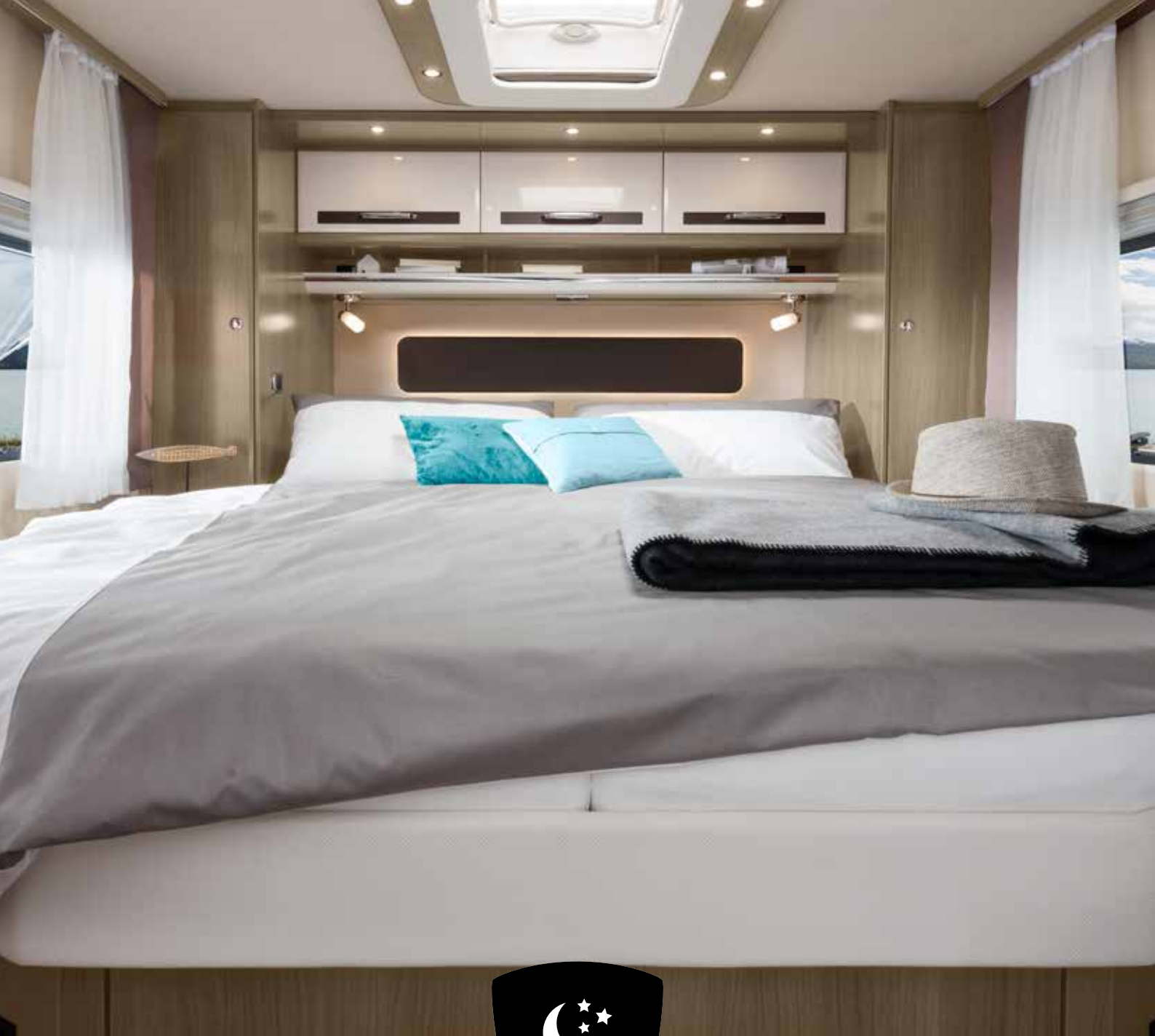

LE CONFORT DE NUIT PUISSANCE QUATRE

Comme on fait son lit on se couche : cela signifie que nous n'envisageons dans le MORELO LOFT rien d'autre que la First Class pour votre confort de sommeil. Et ce en quatre versions : en queen bed, lits jumeaux, lit transversal arrière ou lit français. Vous avez le choix. Nous avons tout fait pour que vous vous sentiez bien dans votre MORELO LOFT, même la nuit. Dans de telles conditions, les beaux rêves viennent d'eux-mêmes.



QUEEN BED

Le queen bed est accessible des deux côtés et laisse ainsi suffisamment d'espace pour deux armoires supplémentaires.

Format confortable : **160 x 200 cm**

LITS JUMEAUX

Les lits jumeaux offrent un maximum de place et sont proposés en version lit double ou avec deux lits séparés.

Dimensions Premium : **deux fois 106 x 200 cm**

LIT FRANÇAIS

Idéal pour tous ceux qui aiment la proximité de leur partenaire même la nuit, et qui apprécieront de bénéficier d'une armoire supplémentaire.

Dimensions à la française : **158 x 195 cm**

LIT TRANSVERSAL ARRIÈRE

Le lit transversal arrière occupe toute la largeur du véhicule, la chambre nécessite ainsi moins de longueur.

Format efficace : **150 x 210 cm**



PAS DE PLACE POUR LES COMPROMIS

Ranger sans s'encombrer. L'étroitesse ne fait pas partie du vocabulaire du LOFT. Il offre plus qu'assez d'espace pour les petits et grands bagages et, pour le voyage du retour, vous n'aurez aucun mal à trouver de la place pour vos souvenirs. À l'arrière, vous trouverez aussi de la place, en plus des nombreux tiroirs et rangements, pour emporter un scooter ou des vélos et vous déplacer sur votre lieu de séjour. Le double plancher offre un espace de rangement supplémentaire.



- + Grand garage arrière, accessible des deux côtés
- + Beaucoup de place pour les bagages
- + Chauffage possible pour tous les rangements
- + Rangements faciles d'accès

GARAGE



BIEN PLUS QUE LA MOBILITÉ

Le MORELO PALACE ALKOVEN vous amène en toute sérénité à destination, où qu'elle soit.

Vous décidez où le voyage vous mène, le PALACE ALKOVEN jouera son rôle pour vous rendre le trajet aussi agréable que possible. Il vous fait oublier le nombre de kilomètres restant à parcourir et vous montre ce qu'un camping-car de la classe Luxe a à offrir. À condition d'être un MORELO.

Un nid douillé parfait. Pour se retirer pour se détendre ou offrir une place pour dormir avec ses amis. Avec le MORELO ALKOVEN vous vous surpassez par excellence aussi en ce qui concerne le confort.

- ✚ Moteur turbo diesel avec propulsion arrière
- ✚ Boîte de vitesse automatisée
- ✚ Ouverture électrique des portes de garage
- ✚ Porte d'entrée grande largeur
- ✚ Compartiments de rangement isolés



ALKOVEN

DONNÉES TECHNIQUES (extrait)

Châssis :

IVECO Eurocargo, 7.490 - 12.000 kg

Mercedes Benz Atego, 9.500 - 15.000 kg

Classe d'émissions : toutes les **EURO 6**

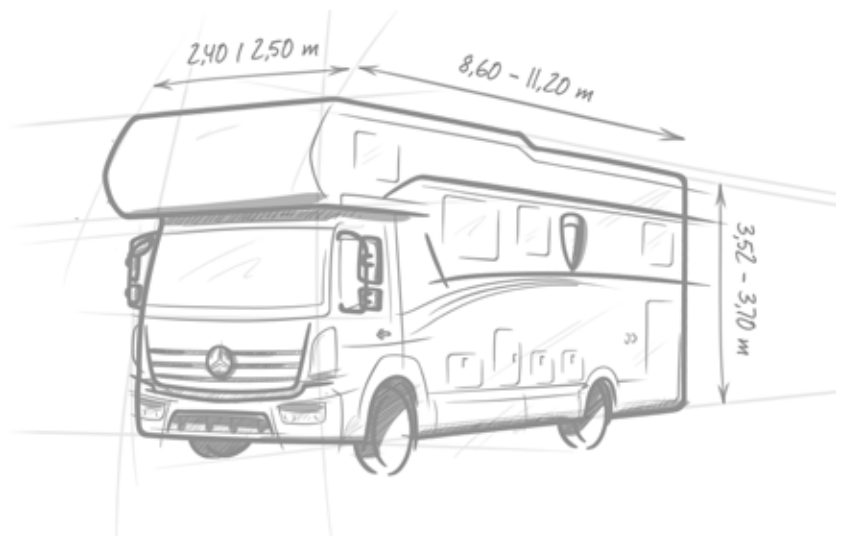



EN SÉCURITÉ À DESTINATION

Les systèmes d'assistance les plus modernes font en sorte que vous arriviez détendu et en sécurité à votre destination. L'assistance au suivi de la trajectoire vous avertit lorsque vous quittez votre voie de circulation par inadvertance. Le régulateur de vitesse adaptatif (Eurocargo) maintient automatiquement l'écart entre vous et le véhicule qui vous précède. Et l'assistance au freinage d'urgence vous apporte une aide optimale, quand les choses se gâtent.



- + Assistance au suivi de la trajectoire
- + Régulateur de vitesse adaptatif (IVECO)
- + Assistance au freinage d'urgence



DE LA PLACE POUR DES VOYAGES SANS LIMITE

La cabine du PALACE ALKOVEN offre un espace distinct, séparé de l'espace de vie. Dans la cabine du conducteur, tout aussi fonctionnelle qu'ergonomique, tous les éléments de commande de disposés de manière logique et faciles à atteindre. Les affichages antireflets restent parfaitement lisibles dans toutes les situations. Bien entendu, le volant peut être réglé en continu en hauteur et en inclinaison.



COCKPIT





VOYAGE GRAND STANDING

L'intérieur moderne vous enchantera par de nombreux détails. L'espace généreux offre un confort douillet et le plancher totalement plat doté d'un chauffage à eau chaude assure une chaleur confortable, même durant les froides nuits d'hiver. Où que l'on regarde, tout est de grand standing dans le PALACE ALKOVEN. Et le lit en alcôve surélevé n'est pas de reste.



- + Façades de meubles élégantes
- + Sièges à rembourrage ergonomique
- + Fenêtre grand format
- + Installation TV satellite (en option)
- + Plancher chauffant à eau chaude



UN PEU DE LUXE NE FAIT PAS DE MAL

Même sur la route, on aime se sentir chez soi. Le séjour du PALACE ALKOVEN ne manque absolument de rien. Des coussins moelleux des luxueuses banquettes à la vue cinq étoiles sur le paysage par les fenêtres. Celle est standard chez MORELO.



SÉJOUR





COMME AU SEPTIÈME CIEL

C'est ainsi qu'on dort dans le lit en alcôve du PALACE ALKOVEN. Il complète l'espace couchage de deux lits, qui tout comme le queen bed, les lits jumeaux ou le lit français à l'arrière du camping-car ne laisse rien à désirer côté confort.



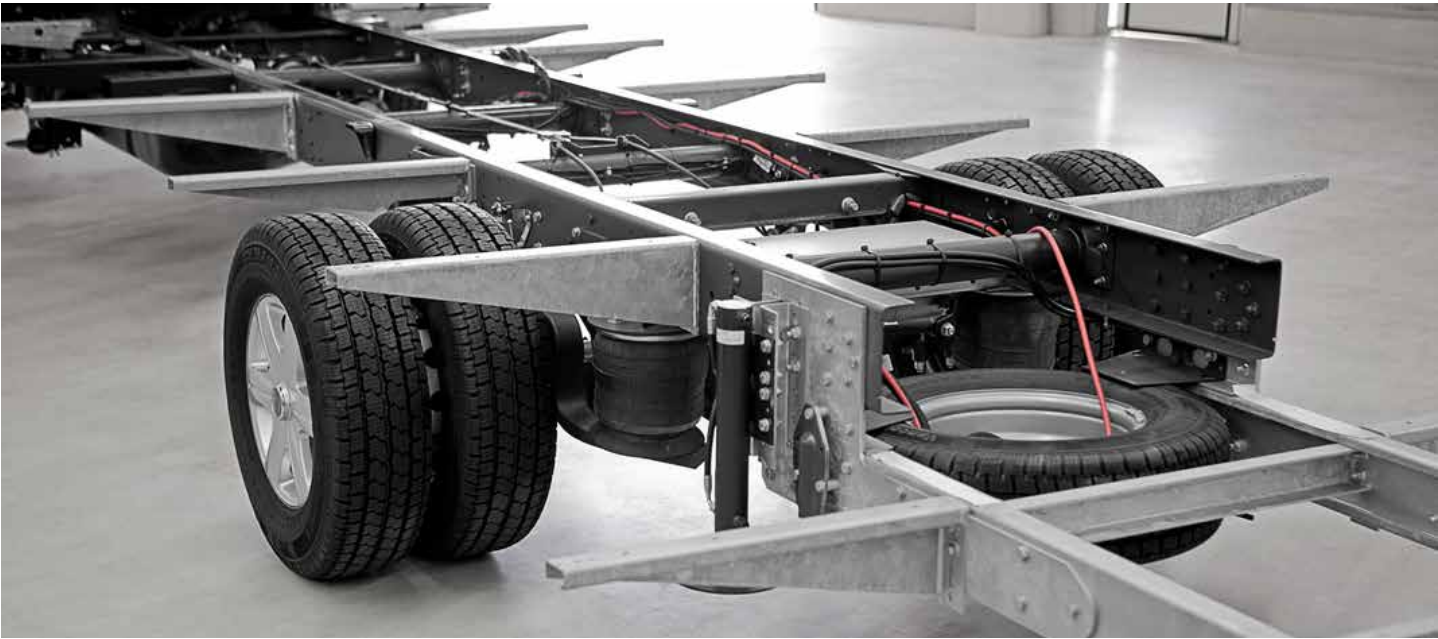

CHÂSSIS EN ÉCHELLE STABLE

Un excellent camping-car nécessite une base solide. Comme notre châssis en échelle stable et galvanisé à chaud.

- + Arrière surbaissé jusqu'à 330 mm
- + Flèches latérales solides pour une tenue stable
- + Résistance à la torsion élevée

MODULE FRONTAL PRV

Développé en collaboration avec l'entreprise Fahrzeugbau Meier, il équipe déjà plus de 1.500 camping-cars MORELO.

- + Position assise surélevée
- + Plancher plat
- + Parfaite isolation



BOÎTE AUTOMATIQUE ZF 8 RAPPORTS

Confort de motorisation des plus sophistiqués. C'est ce qu'offre la nouvelle boîte automatique 8 rapports du spécialiste ZF.

- + Démarrage sans usure
- + Passage de rapport à peine sensible
- + Confort de motorisation maximal

Les illustrations et descriptions peuvent contenir des options impliquant un surcoût.

CONSEIL D'EXPERT

ET ENCORE UN CONSEIL



CE N'EST PAS EN RENONÇANT AUX OPTIONS TECHNIQUES QUE VOUS FAITES UNE BONNE AFFAIRE !

Notre longue expérience nous montre que le client souhaite souvent faire des économies quand il s'agit de l'équipement technique en option.

Le grand nombre de demande de la mise à niveau montre les inconvénients de ce tactique: Même des petites bosses sur les routes représentent vite un problème, ainsi de monter des routes de montage sans frein à courants- une vraie "grillade" pour votre système "standard".

Beaucoup de mises à niveau coûtent beaucoup d'argent - comparé à un véhicule bien équipé. Profitez du confort MORELO dès le départ avec la technique du châssis de la société Fahrzeugbau Meier.



www.fahrzeugbau-meier.de

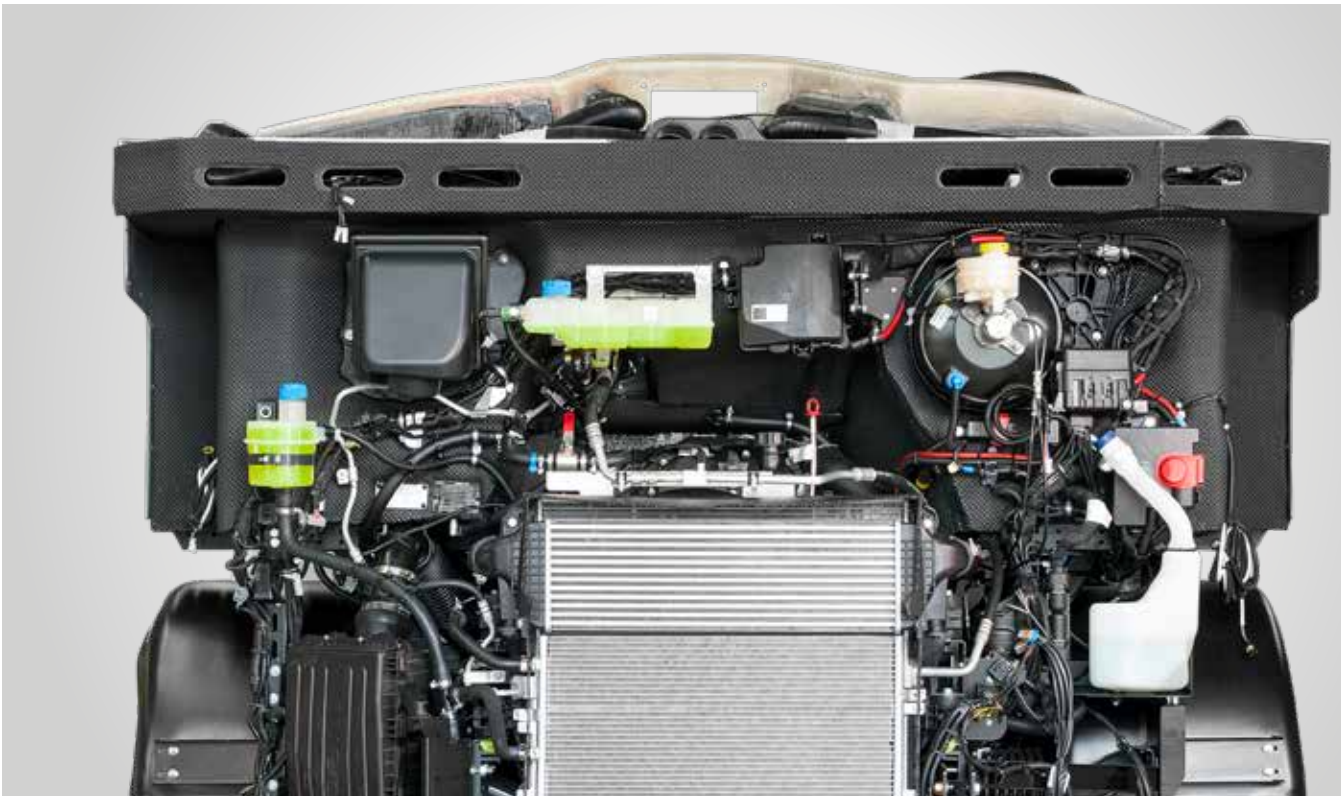

DOUBLE CAMÉRA DE REcul

Deux caméras (option) : avec une caméra pour le contrôle de près et une caméra pour le contrôle de loin, se garer est un jeu d'enfant.

- + Proche du bord de hayon
- + Vue parfaite derrière le véhicule
- + Rétroviseur numérique

VÉRINS HYDRAULIQUES

Les vérins hydrauliques (en option) offrent un confort maximal, spécialement adapté aux stationnements prolongés.

- + Compensation efficace de l'assiette
- + Aucune oscillation désagréable
- + Délestage des pneus

FANFARE AIR COMPRIMÉ DOUBLE CORNE

Un véhicule doit également impressionner avec son klaxon. C'est pourquoi une fanfare à air comprimé double corne équipe nos véhicules.

**JANTES EN ALLIAGE LÉGER**

Pour apporter encore un peu plus d'élégance à son MORELO, il faut penser aux jantes en alliage léger.

- + Esthétique sportive
- + Nettoyage facile
- + Excellente longévité

CONSEIL D'EXPERT

SYSTÈME DE VÉRINS ENTIÈREMENT AUTOMATIQUE

**METTRE LE VÉHICULE À
PLAT - « JUSTE COMME CA »**

Rendez votre séjour dans votre MORELO le plus confortable que possible : Nos vérins hydrauliques sont adaptés à votre véhicule. Il suffit d'appuyer sur un bouton et le système met le véhicule à niveau sur 4 vérins. Chaque vérin peut lever jusqu'à 10 t. Notre système travaille aussi hydrauliquement quand on rentre les vérins même s'ils se sont enfoncés dans le sol.

NOTRE CONSEIL

Le système de vérin EdP est très solide et protégé contre la corrosion. Arriver, déployer des vérins hydrauliques- « juste comme ça ».



ALKO QUALITY FOR LIFE

www.ep-hydraulics.nl/fr

PAROI PREMIUM

Dans un MORELO vous êtes entouré des meilleurs matériaux qui puissent exister dans la construction de camping-cars. Les parois intérieures et extérieures en alliage d'aluminium particulièrement résistant à la corrosion garantissent la stabilité alors que la mousse XPS rigide et hydrophobe garantit une isolation exceptionnelle. Le tout pour un poids exceptionnellement bas.

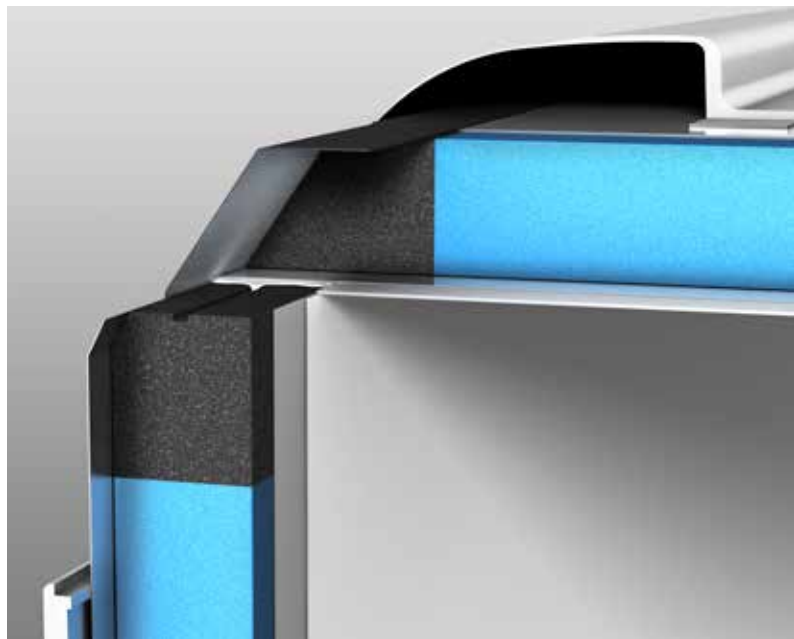
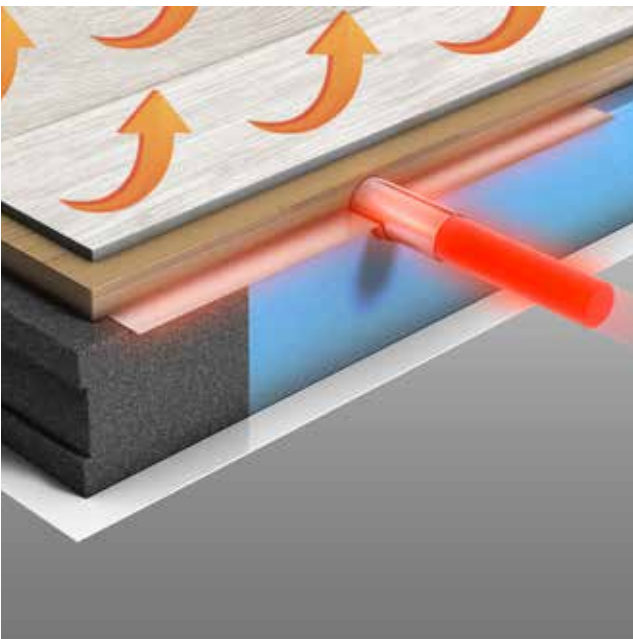
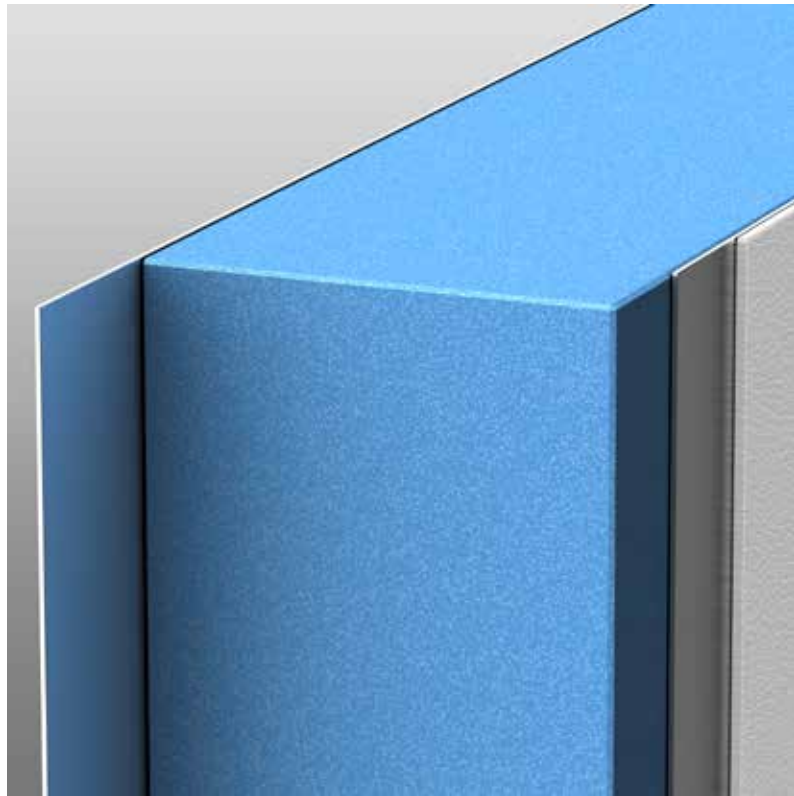
**SOL SÉJOUR PREMIUM**

Le sol PVC de qualité supérieure imitation parquet est facile à entretenir et entièrement résistant à l'eau.

- Effet bois élégant
- Résistant à l'eau grâce au revêtement en PVC
- Nettoyage facile

TOIT PREMIUM

Nos constructions sont pensées. C'est pourquoi nous concevons une évacuation intelligente des eaux qui ne laisse pas de traces sur les parois latérales.

- Sécurité Flash en aluminium fond
- Protection de la grêle optimale par PRV
- Collage excluant tout pont thermique

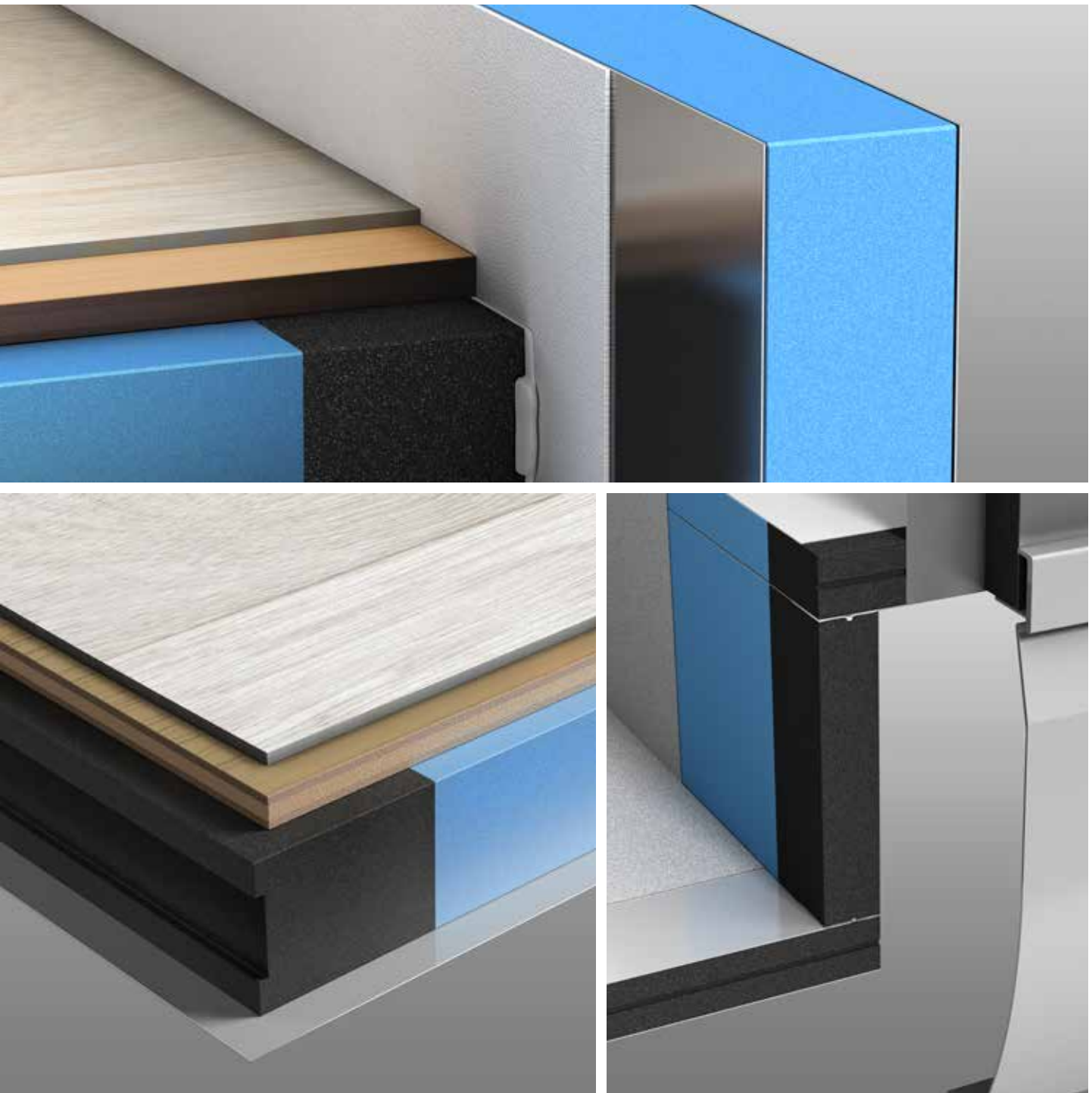

SOUS-PLANCHER PREMIUM

Grâce à la stabilité de la face inférieure en PRV vous n'avez aucun souci à vous faire concernant l'humidité et la corrosion.

- + 100 % étanche
- + Cloisons en plastique ABS
- + Valeurs d'isolation optimales grâce à la mousse RTM

ABAISSEMENT ARRIÈRE PREMIUM

Concernant le levage et l'abaissement du hayon, plus profonde c'est mieux. C'est ainsi que le chargement et déchargement est plus facile.

- + Construction fiable
- + L'abaissement à 380 mm
- + Seuil de chargement bas



AVANT LUXUEUX

Qu'il fasse un froid de canard ou une chaleur torride. Nous avons pensé à tout. C'est pourquoi une grande calandre protège le moteur de la surchauffe et le pare-brise panoramique chauffant vous laisse admirer le paysage lorsque les températures sont négatives.



RÉTROVISEURS DE BUS

Ne vous occupez plus des angles morts. Avec les rétroviseurs de très grande taille, vous avez une vision parfaite de ce qui se passe à l'arrière.

- + Rétroviseurs grand-angle intégrés
- + Grand champ de vision
- + Chauffant



VITRES LATÉRALES DE CABINE

La vitre latérale alignée avec la paroi évite les traces de saleté laissée par la pluie et se déplace de manière continue. (non disponibles dans certains marchés)

- + Peu de bruit aérodynamique
- + Pas de pont thermique
- + Double vitrage isolant



CONCEPT D'ÉCLAIRAGE

Notre concept d'éclairage composé de feux de circulation diurnes à LED et de phares modernes assure une visibilité parfaite à tout moment de la journée.

- + Feux diurnes à LED
- + Phares antibrouillard à faisceau directionnel
- + Particulièrement esthétique

BÉQUET ARRIÈRE

Il permet de diminuer les turbulences à l'arrière du véhicule et réduit ainsi la formation de saletés sur la paroi arrière.

- + Protection de la liaison arrière-toit
- + Troisième feu stop intégré
- + Look sportif

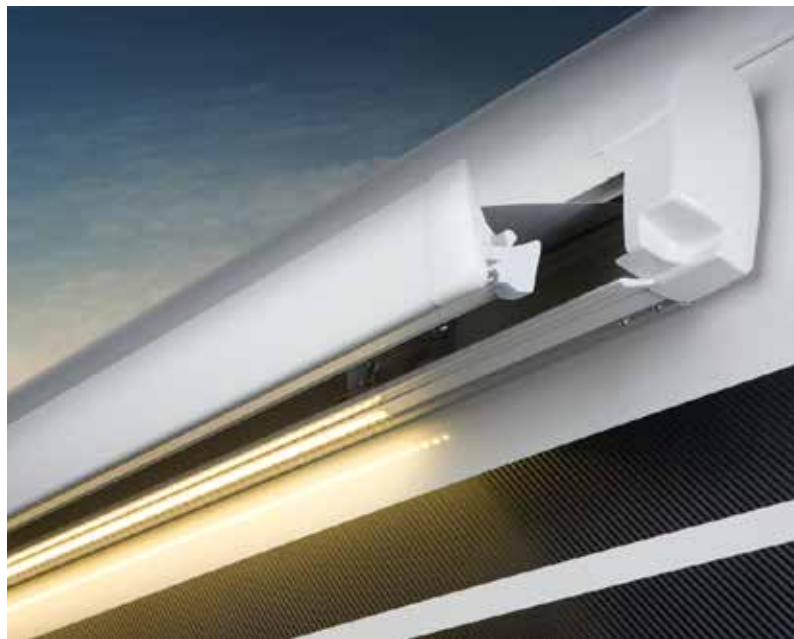

PORTE D'ENTRÉE « SECURITY CLASS »

Pour que vous puissiez vous sentir en sécurité : la porte en PRV à paumelles en inox intégrées vous protège des cambriolages.

- ⊕ Haute protection contre les cambriolages
- ⊕ Verrouillage électronique de la porte avec code
- ⊕ En option pour les modèles HOME et LOFT

AUVENT À ÉCLAIRAGE LED

La terrasse se trouve au pied de votre porte. Et elle est encore plus belle avec son auvent à éclairage LED.

- ⊕ boîtier de la couleur du véhicule
- ⊕ éclairage LED intégré
- ⊕ éclairage gradable pour le store par télécommande en option



RANGEMENT

La conception intelligente de l'espace à l'arrière, dans le double plancher et les différents systèmes de transport vous permettent d'emporter tout ce qui vous tient à cœur. Et même un peu plus, si vous en avez vraiment besoin.



LE MIRACLE DU RANGEMENT

Pas besoin d'être doué pour l'organisation dans un MORELO. Dans le grand compartiment arrière et le double plancher grand volume aux multiples possibilités de rangement, il y aura de la place pour tout.

- + Système d'arrimage sécurisé pour les bagages
- + Met en scène les tiroirs (à partir de ALKOVEN)
- + Nombreuses possibilités de stockage
- + Seuil de chargement bas
- + Facilité d'accès
- + Trappes à fermeture sécurisée



MORELO

FIRST CLASS REISEMOBILE

BA MO 151



FAUTEUIL CONDUCTEUR LUXE

Dans un MORELO relaxez-vous au volant même sur les longs trajets grâce aux élégants sièges intégraux.

- + Ceinture de sécurité intégrée
- + Réglages divers
- + Accoudoir ajustable

CONSEIL D'EXPERT DOMETIC FRESHJET 3200



CLIMATISEUR DE TOIT

Pendant les vacances, la température et l'humidité ont une influence essentielle sur votre bien-être. Le Dometic Freshjet 3200 garde les températures basses quand il fait chaud et rechauffe votre camping-car comme il faut en hiver. Même en cas de chute de tension.

Comme un MORELO, au-delà des standards Dometic. Mobile living made easy.

NOTRE CONSEIL :

Utilisez le climatiseur pour créer deux zones de climat dans votre salon et votre chambre.

 **DOMETIC**
Mobile living made easy.

 www.dometic.com



CLARTÉ INTÉGRÉE

Le cockpit offre une vue panoramique sur le paysage et sur la route. La position de siège surélevée permet une vue en surplomb. Le positionnement du levier de vitesses et des commandes est ergonomique, ce qui facilite la conduite.

VUE PANORAMIQUE

Le montant avant résistant et particulièrement étroit permet de conserver une visibilité parfaite sur la route.

- + Immense pare-brise panoramique
- + Champ de vision optimal
- + Essuie-glaces de bus de grande qualité

VUE À 360°

La position assise optimisée du MORELO offre une meilleure vue sur la route et vous arriverez à bon port.

- + Six rétroviseurs extérieurs au total
- + Angle de vue réduit à l'avant
- + Meilleure visibilité dans l'angle mort



VOLANT EN CUIR AMOVIBLE

Agréable au toucher, beau à regarder, il vous laisse libre de vos mouvements. (en option, sauf sur le MORELO PALACE ALKOVEN)

- + Cuir véritable
- + Antivol inviolable
- + Rotation confortable du siège conducteur

CONSEIL D'EXPERT

BIENVENUE AU CHAUD



ALDE FLOW

Alde Flow est une cuve à l'eau chaude séparée que vous pouvez brancher au cycle de l'eau - glycol du système du chauffage. La cuve de l'eau chaude préchauffe l'eau fraîche avant que l'eau arrive dans la cuve de l'eau chaude.

Alde Flow et Alde Compact 3020HE (disponible à partir du modèle 2016) fournissent constamment de l'eau chaude à 40 degrés si le mode Boost est actif avec une capacité d'écoulement de 3,5 l/minute.



www.alde.se/fr



TABLE AVEC RALLONGES ESCAMOTABLES

Cette table vous offre un maximum de flexibilité dans le séjour ; elle s'agrandit en un tour de main en longueur comme en largeur.



PLANCHER PLAT

De la chambre à la cabine sur un seul niveau.
Ne plus trébucher, c'est une bonne nouvelle pour tout le monde.

- + Revêtement PVC haut de gamme
- + Finition parquet raffinée
- + Aucune marche

LANTERNEAU PANORAMIQUE

Ce lanterneau panoramique vous offre une pluie de lumière naturelle et un apport d'air frais permanent.
Et en plus il est élégant.

- + Store occultant et moustiquaire
- + En option pour la chambre
- + En option, au MORELO HOME ou LOFT



VITRINE SUSPENDUE À LED

Nous avons conçu une vitrine que rien ne peut ébranler. Vos verres à vin et flûtes à champagne restent à leur place même quand vous roulez et sont en plus éclairés avec raffinement.



PLANCHER CHAUFFANT À EAU CHAUDE

Efficacité maximale grâce aux canalisations d'eau chaude intégrées dans l'isolation du sol.

- + Puissance réglable
- + Répartition particulièrement uniforme de la chaleur
- + Confort exceptionnel et bien-être maximal

Les illustrations et descriptions peuvent contenir des options impliquant un surcoût.

CONSEIL D'EXPERT

LA TAILLE EN DÉTAIL



TÉLÉVISEURS

Tous les téléviseurs qui équipent votre MORELO sont fabriqués par alphonics à Nuremberg. Ceci permet de conserver une qualité élevée constante et de proposer des téléviseurs mobiles qui répondent à vos attentes en termes de fiabilité.

Les appareils sont équipés avec des écrans de grand angle à basse consommation et un décodeur triple intégré (DVB-S2, DVB-T2 (H.265), et un DVB-C avec CI+ pour la réception de la télévision payante), lecteur DVD et Bluetooth 4.2 module.

NOTRE CONSEIL

Emportez tous vos films préférés sur une clé USB et profitez de vos meilleurs divertissements même en vacances et où que vous soyez avec alphonics.

alphonics

www.alphonics.de



SALON BAR

Avec cinq sièges homologués, une élégante vitrine suspendue et un généreux espace pour les jambes, savourez un moment de détente autour d'un verre.

TIROIRS INTÉGRÉS

Les tiroirs intégrés à la banquette permettent de ranger sans avoir à retirer les coussins.

- + Espace de rangement supplémentaire
- + Simplicité de manipulation
- + Accessibilité optimale

TABLE PORTE-À-FAUX AVEC RALLONGE

Pour profiter d'un maximum de place et pouvoir allonger ses jambes, nous vous avons épargné le pied de table et avons équipé la table d'une rallonge.

- + Espace maximal pour les jambes
- + Plus de place grâce à la rallonge
- + Nombreux modèles

LE LUXE DANS LE MOINDRE DÉTAIL

Comment fait-on d'un simple camping-car un MORELO ? En équipant le MORELO avec des détails comme des accentuations en chrome, des surfaces de haute gamme et l'éclairage excellente.



INSTALLATION TV SATELLITE

Poussez le divertissement jusqu'au bout avec l'installation TV satellite à configuration automatique, même en voyage.

- + Écran ultraplat de 24 à 32 pouces
- + Décodeur entièrement automatique
- + Large plage de réception

CONSEIL D'EXPERT PARTOUT COMME À LA MAISON



RÉCEPTEUR SATELLITE

En achetant une installation satellite de la marque ten Haaft, vous n'avez pas seulement fait le choix de la fiabilité, vous avez également opté pour une longue expérience, un service remarquable, une technologie intelligente et une qualité irréprochable !

De plus, de nombreux points services à travers toute l'Europe vous assurent sécurité et dépannage rapide.

NOTRE CONSEIL

Oyster® est le récepteur satellite le plus convivial pour pouvoir profiter confortablement de tous les programmes TV grâce à un matériel haut de gamme.

tenHaaft®

Innovative Mobile Technology

www.ten-haaft.com



SIÈGES À REMBOURRAGE ERGONOMIQUE

Deux couches de mousse froide de différentes densités vous assurent une assise confortable pour de nombreuses années.

- + Structure multicouches
- + Mousse froide ergonomique
- + Couture très haute qualité

GRANDS PLACARDS HAUTS

Les placards sont montés à quelques millimètres des parois du véhicule . Ceci optimise la ventilation et permet d'assécher l'air dans les rangements.

- + Circulation optimale de l'air
- + Rangements ouverts
- + Étagères amovibles



COFFRE

Vous souhaitez mettre vos objets de valeur en sécurité ? Le coffre électrique avec verrouillage à code, intégré à la penderie, est particulièrement discret et solidement fixé à la structure.



STORE OCCULTANT

Pour se protéger du soleil et passer une nuit reposante sans moustique, toutes les fenêtres sont équipées de stores occultants

- + Protection contre les insectes incluse
- + Réglage progressif
- + Opacité élevée



ASPIRATEUR

L'aspirateur central haute performance est extrêmement flexible et a une portée importante grâce à son tuyau en accordéon.

- + Trappe de maintenance facile d'accès
- + Tuyau en accordéon jusqu'à 12 m
- + Capacité d'aspiration élevée



CENTRALE ÉLECTRIQUE

La centrale électrique certifiée VDE vous fournit une alimentation électrique comme à la maison et sans incident. Tous les points d'alimentation, de mesure et de protection par fusibles sont réunis au même endroit – comme chez vous.

DISPOSITIF D'ARRÊT DE SÉCURITÉ

La durée de vie de vos batteries en sera considérablement augmentée. Car le dispositif de coupure de sécurité veille à ce que vous soyez déconnecté à temps du système pour éviter des détériorations dues à un niveau de charge trop bas.



TABLEAU DE CONTRÔLE

Le tableau de contrôle à écran tactile vous fournit en permanence toutes les données importantes concernant votre MORELO.

- + Utilisation simple
- + Commande centrale
- + Cadre en inox



GROUPE- ÉLECTROGÈNE À ESSENCE

Le groupe- électrogène TEC 29 à essence de Dometic avec une puissance de 2,6 kW, nous livre un courant alternatif de 230 V, s'il n'y a aucun courant disponible. (en option)

- + Une forme compacte et légère
- + Efficace et pas bruyant
- + Du courant stable pour des appareils sensibles

ÉVACUATION DES EAUX USÉES

Pour que vous puissiez vous débarrasser rapidement et facilement des eaux usées nous avons installé des tuyaux d'évacuation de type domestique dotés de larges écoulements et équipés de robinets à boisseau sphérique et d'un raccord pompier de type C.



SYSTÈME D'EAU FRAÎCHE

Pour obtenir une pression optimale nous avons installé une pompe à eau haute pression particulièrement performante et dotée d'une isolation phonique.

- + Résistante au gel dans les doubles planchers chauffés
- + Distribution centrale
- + Grands réservoirs d'eau

Les illustrations et descriptions peuvent contenir des options impliquant un surcoût.

CONSEIL D'EXPERT

STABILITÉ + SÉCURITÉ

VB-ACTIVEAIR

La VB- Active Air est la combinaison d'une suspension pneumatique à 4 canaux et un système d'amortissement actif

VB-FullAir 4C vs. VB-ActiveAir :

- Réduction de l'inclinaison latérale : **40 %**
- Réduction de la sensibilité latérale au vent : **8 %**
- Réduction de la distance de freinage : **15 %**
- Réduction de la résistance au roulement : **9,3 %**

La VB- Active Air est le seul système avec une validation ESC du constructeur du véhicule



www.vbairsuspension.com





PANNEAUX SOLAIRES

Laissez le soleil travailler pour vous. Chaque module produit 130 watts et vous pouvez utiliser cette énergie gratuite pour recharger les batteries de votre véhicule.



COFFRE À BONBONNES DE GAZ

Le coffre en PRV est totalement isolé, étanche et peut contenir deux bouteilles de gaz de 11 kg.

- + Commutation automatique
- + Isolation totale de l'habitacle
- + Nettoyage facile



BATTERIES LITHIUM-ION 360 AH

Charge rapide et pleine puissance jusqu'aux limites de capacité avec un faible poids, plusieurs batteries raccordables. (en option)

- + Haut rendement
- + 50% plus légères que les batteries au GEL
- + Tension stable

PACK ÉLECTRIQUE

Tous ceux qui veulent voyager en MORELO et sans contrainte devraient regarder de plus près les possibilités du pack énergie.



BATTERIES LITHIUM-ION 160 AH

Charge rapide et pleine puissance jusqu'aux limites de capacité avec un faible poids, plusieurs batteries raccordables. (en option)

- + Haut rendement, tension stable
- + 50 % plus légères que les batteries au GEL
- + Quantité de prélèvement 100 %

Les illustrations et descriptions peuvent contenir des options impliquant un surcoût.

CONSEIL D'EXPERT

LIBÉREZ-VOUS

DES PANNEAUX PHOTOVOLTAÏQUES DE HAUTE PERFORMANCE POUR VOTRE MORELO

Avec les modules Black-Line de Büttner Elektronik, vous auriez un fournisseur d'énergie fiable sur votre toit. La spécificité de ce module de haute performance représente ses 72 cellules et sa technologie Multicell. En comparaison avec des modules de 36 cellules, la Black Line surmonte facilement des conditions météorologiques difficiles et l'ombrage partiel.

BÜTTNER
ELEKTRONIK
GERMANY
MOBILE **MT** TECHNOLOGY

www.buettner-elektronik.de



SUSPENSION PNEUMATIQUE**4 CANAUX**

Roulez comme sur un nuage. La suspension pneumatique (en option) est là pour ça. Aucun autre système n'offre un confort de conduite si léger et ne compense les différences de charge avec une telle sérénité.

**ESSIEU LARGE (MORELO LOFT)**

Grâce à l'essieu avant élargi optionnel, le comportement routier est amélioré, et l'esthétique du véhicule optimisée. Les roues déportées vers l'extérieur améliorent encore davantage la stabilité routière et minimisent l'inclinaison latérale. Les virages se prennent encore plus facilement.

- Essieu avant plus large de 200 mm
 - Meilleure stabilité
 - Esthétique plus marquée du camping-car
- Meilleure tenue de route
 - Inclinaison latérale réduite
 - Stabilité assurée en cas de vent latéral

PROTECTION ANTI-ENCASTREMENT

En cas de collision, la protection anti-encastrement évite qu'une voiture ne glisse sous le véhicule et minimise ainsi les éventuelles conséquences d'un accident.

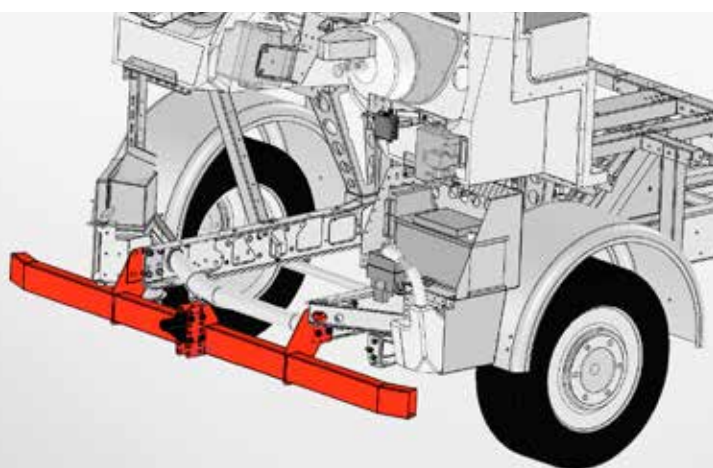
**VB-AIRSUSPENSION « ACTIVEAIR »**

Un système de suspension et d'amortissement intelligent qui s'adapte en temps réel à l'état de la chaussée et au chargement. (option MORELO LOFT)

- + Environ 40% moins d'inclinaison latérale
- + Course de freinage plus courte d'environ 15%
- + Environ 8% moins de sensibilité latérale au vent

CONSEIL D'EXPERT**UNE BASE SOLIDE****SÉCURITÉ ET CONFORT AU PROGRAMME**

Vous appréciez une conduite décontractée avec un sentiment agréable de sécurité accrue ? Alors optez pour le châssis Daily associé à la boîte de vitesses automatique à 8 rapports HI-MATIC et notre système ESP de série, sans vous passer du confort de notre suspension entièrement pneumatique. Ou fiez-vous au frein à courants de Foucault électromagnétique de Telma. Le numéro 1 du freinage agit directement au niveau de la chaîne cinématique et permet de ralentir le véhicule jusqu'à son arrêt total. Le freinage doux et sans à-coup du système Telma prend en charge jusqu'à 90 % des processus de freinage et évite ainsi la surchauffe des freins de service. En outre, les freins de service sont sans usure, ce qui constitue une source d'économies non négligeable.

Vos experts en camping-cars IVECO

IVECO

www.iveco.fr

RÉGULATEUR DE VITESSE ADAPTATIF

La sécurité routière est encore renforcée par le régulateur de vitesse adaptatif. Grâce à des capteurs radar et un régulateur de vitesse, il régule la vitesse du véhicule et contrôle la distance minimale avec le véhicule qui précède.



BOÎTE DE VITESSES AUTOMATIQUE

Effacité maximale et passages de rapports automatiques. Deux avantages majeurs de cette boîte de vitesses automatique perfectionnée.

- + Efficacité maximale
- + « Slow-Mode » préservant l'embrayage
- + Commande de boîte perfectionnée

IVECO EUROCARGO

Des moteurs puissants et peu gourmands, une cabine spacieuse et un faible poids pour un bon rapport qualité-prix.

- + Faible poids
- + Bon rapport qualité-prix
- + Technique de motorisation ultramoderne



VOLANT CUIR MULTIFONCTION

Vous utilisez les commandes de bord directement depuis le volant, tout en restant concentré sur le trafic et en gardant les mains sur le volant. Un plus en matière de sécurité et de confort. Une sensation agréable.



BOÎTE DE VITESSES MERCEDES

La boîte de vitesses automatique PowerShift 3 de l'Atego est à la fois rapide et précise et s'adapte à toutes les situations de conduite.

- + Dynamisme notable
- + Sélection de rapport précise
- + Faible consommation



ASSISTANCE AU SUIVI DE LA TRAJECTOIRE

Avec l'assistance active au suivi de la trajectoire, vous restez sur la route en toute sécurité. Des signaux d'avertissement alertent d'une sortie de voie involontaire du véhicule.

- + Avertissement avant une sortie de voie involontaire
- + Signal visuel et sonore
- + Fonctionnement même au crépuscule et par brouillard



1 RADIATEUR AVANT LE PARE-BRISE

L'élément chauffant à l'avant du pare-brise avant empêche la pénétration du froid et prévient efficacement la formation de buée sur la vitre.

- + Agit comme un rideau de chaleur
- + Atmosphère intérieure optimisée
- + Vue dégagée sur la route

2 DOUBLE PLANCHER CHAUFFÉ

Grâce à l'isolation parfaite et à l'emplacement idéal des convecteurs, les réservoirs et les conduites d'alimentation sont protégés du gel.

- + Réservoirs d'eau protégés du gel
- + Formation de condensation évitée
- + Répartition uniforme de la chaleur dans le véhicule



3 ELEMENT CHAUFFANT ESPACE DE VIE

Grâce à l'utilisation efficace de l'énergie dans l'ensemble de l'espace de vie, les éléments chauffants procurent cette sensation de bien-être typique de MORELO.

- + Circulation parfaite
- + Sèche-serviette (selon modèle)
- + Chambre et garage réglables séparément

4 CHAUFFAGE CENTRAL A EAU-CHAUDE

Même en pleine hiver, aucun problème pour prendre une douche chaude et relaxante dans un camping-car MORELO de luxe grâce à son chauffage central à eau chaude performant.

- + Chauffage au gaz, puissance 5,8 KW
- + Chauffage électrique, puissance jusqu'à 3 KW
- + Chauffe-eau intégré



1 CABINE DE CONDUITE SURELEVEE

La structure résistante en acier constitue forme un seul niveau le double plancher et la cabine de conduite est complètement intégrée à l'espace de vie.

- + Position de conduite surélevée
- + Au-dessus de la zone d'impact d'une voiture
- + Dispositif anti-encastrement

2 TABLEAU DE BORD AUTONOME

Le tableau de bord autonome s'intègre de manière optimale dans la largeur intérieure du camping-car et est parfaitement adapté aux besoins du conducteur et du passager.

- + Position de conduite optimale
- + Couloir 20 cm plus large à l'avant
- + Ambiance chaleureuse



3 SEJOUR GENEREUX

Les baies du séjour lisses à l'extérieur, équipées de stores intérieurs et les éléments de chauffage spécialement intégrés offrent un large espace de vie unique.

- + Plus large que les modèles concurrents
- + Baignoire confort même à deux
- + Accessibilité optimale

4 ARGES ESPACES DE RANGEMENT

Tous les camping-cars MORELO séduisent par leur extraordinaire possibilité de rangement dans le double plancher ainsi que dans les grands garages à trottinette ou voiture.

- + Hauteur de rangement sous-plancher de 366 à 480 mm
- + Espaces de rangement et garage arrière chauffables
- + Garages pouvant accueillir une Smart jusqu'à la Mini Cooper



1 SALONS VARIABLES

Les MORELO First Class Reisemobile séduisent par leurs intérieurs généreux tout comme par leurs fauteuils ergonomiques et confortables.

- + Dînette Lounge ou version Bar
- + Sellerie microfibre ou cuir
- + Ceinture de sécurité 3 points certifiées pour 4/5 places

2 CUISINES POUR CHEFS

Des matériaux de qualité exceptionnelle et particulièrement résistants, un environnement pratique et des détails bien pensés caractérisent chaque cuisine MORELO.

- + Placards de cuisine et tiroirs extra profonds
- + Plan de travail à double évier
- + Appareils encastrables de haute qualité



3 LE BIEN-ETRE PARTOUT

Une salle de bain somptueuse aux dimensions généreuses, des réserves d'eaux abondantes et des toilettes à réservoir fixe vous offre le même confort qu'à la maison.

- + Réservoirs d'eau gros volume
- + Toilettes à réservoir fixe ou à cassette
- + Douche de type domestique

4 DORMIR COMME UN BEBE

Lits douillets, excellents sommiers avec aération et matelas multizones parfaitement adaptés – bienvenue à la maison!

- + Matelas 5 zones confort en mousse froide
- + Sommier confort à élasticité ponctuelle
- + TV optionnelle dans la chambre



« Nous avons opté pour un
MORELO LOFT 78 FX. »



« UNE PARFAITE OASIS DE BIEN-ÊTRE »

Le 6 juin 2016 restera gravé dans nos mémoires. En prenant livraison de notre MORELO, un de nos plus grands rêves est devenu réalité. Le sentiment indescriptible lors de la remise des clés, le premier trajet, immédiatement suivi de la première nuitée, ont été uniques.

Depuis le premier contact au CMT Stuttgart, nous nous sommes vraiment sentis à la bonne place chez MORELO. La devise « Bienvenue chez vous » a pris tout son sens – depuis les membres de la direction jusqu'à l'ensemble du personnel. Ancien directeur d'une société de services, j'apprécie la proximité avec le client, la fiabilité et un haut niveau de qualité. J'ai retrouvé toutes ces qualités chez MORELO.

Avec le LOFT 78 FX, nous avons choisi un MORELO « court », pour pouvoir également entrer sans problème dans les petits espaces. Le comportement routier est optimal avec sa suspension pneumatique et dans la cabine, nous avons une vue d'ensemble formidable. Les rangements sont plus que généreux et l'espace de vie avec la salle de bain est tout simplement fabuleux. En toute saison, notre MORELO est pour nous une parfaite oasis de bien-être.

Aujourd'hui à la retraite, nous profitons de la liberté de faire sans cesse de nouvelles découvertes. Notre MORELO nous offre une indépendance totale et le sentiment d'être toujours à la maison.

E. B. L. Baumgartner

Elsbeth et Werner Baumgartner de Limpach, Suisse



Le véhicule : **MORELO LOFT 78 FX**
 Châssis : **IVECO Dailly 60 C 15**
 Date d'achat : **21 janvier 2016**
 Distance parcourue : **plus de 53.000 km**
 Destinations de prédilection : **Croatie, la mer et la nature**
 Équipement : **presque tout compris**
 Toujours à bord : **scooter, vélos électriques et bonne humeur**



atdr, euregiocontent @ shutterstock



PAR DES ENTHOUSIASTES POUR DES AMOUREUX

Technique de production ultra moderne et travail à la main traditionnel, le tout de grande qualité : c'est de là que naît un camping-car de première classe. Partant de là, un MORELO ne peut que donner forme à vos rêves de luxe sur roues, quand des amateurs de camping-cars comme nous et des amoureux de modèles exclusifs tels que vous travaillent ensemble avec passion, dévotion et enthousiasme. Made in Germany et First Class.



VB-AIRSUSPENSION

Le spécialiste de la suspension pneumatique permet à nos camping-cars d'être encore plus confortables et plus sûrs grâce à une meilleure tenue de route et une stabilité renforcée. À cela s'ajoutent de nombreuses fonctions supplémentaires transformant la qualité en excellence.

www.vbairsuspension.fr



IVECO

Nous construisons sur une base stable : le châssis IVECO vous assure la qualité d'une grande marque. Robustesse, stabilité et longévité : nos partenaires et nous sommes si sûrs de nous que nous vous offrons deux ans de garantie mobilité.

www.iveco.fr



TEN HAAFT

Ten Haaft fournit d'excellentes installations satellites permettant d'accéder à une multitude de programmes avec un confort d'utilisation exceptionnel. Un service remarquable, une technologie intelligente et une qualité haut de gamme accompagnent vos divertissements sur toutes les chaînes.

www.ten-haaft.fr

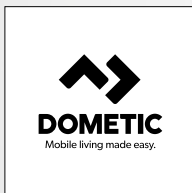

DOMETIC

Un partenaire solide dans de nombreux domaines. Dometic a la solution. Du réfrigérateur à la climatisation de votre espace de séjour jusqu'au lanterneau de toit, Dometic équipe nos camping-cars avec des produits de qualité.

www.dometic.com



FAHRZEUGBAU MEIER

Fahrzeugbau Meier est notre référence en matière de sécurité. Par exemple avec la combinaison entre le système de suspension et d'amortissement intelligent ActiveAir et le nouvel essieu avant, élargi de 200 mm, pour le châssis Iveco Daily. La sécurité routière atteint un nouveau sommet.

www.fahrzeugbau-meier.de



ALDE

Lorsqu'il s'agit de trouver un bon système de chauffage, nous ne pouvons que vous recommander un chauffage Alde: Un système de chauffage intelligent qui crée un meilleur climat - sans bruit et invisible. Ce ne persuade que nous mais aussi nos clients.

www.alde.se/fr

SEJOUR

Le salon Lounge de série est équipé de banquettes ergonomiques, d'une table à rallonges et de vitrines à verres à éclairages à LED. De nombreux autres plans offrent un vaste choix de personnalisations.

Vous sommes persuadés que vous trouverez le plan de MORELO parfait pour vous.



Séjour « Lounge »

Les banquettes ergonomiques sont aussi belles qu'elles sont confortables. Les vastes fenêtres rendent le séjour très lumineux.



Séjour « Bar »

(en option, LOFT PREMIUM, LOFT F/B)

La variante de séjour « Bar » offre de la place pour une grande table, en faisant passer le nombre de places assises de quatre à cinq.



Séjour « Novel » (en option, LOFT PREMIUM)

Le salon Lounge extra large a été ouvert sur l'espace à vivre et directement connecté à la cuisine. Il en résulte une ligne élégante tirée sur toute la longueur du véhicule.

SALLE DE BAIN

Des clients différents ont des souhaits différents, il en va de même pour la salle de bain. MORELO propose donc pour chaque véhicule différentes salles de bain, allant de la plus petite à la plus grande, au choix avec toilettes séparées.



Salle de bain Premium

La salle de bain Premium séduit par son espace généreux et ses nombreux rangements. La porte coulissante en deux parties menant à la chambre est habillée d'un miroir.



Salle de bain Luxe (en option)

Les toilettes séparées offrent plus d'intimité et permettent d'utiliser l'espace de bain à plusieurs.



CHAMBRE

Quatre lits sont proposés dans les équipements de l'espace nuit.
Matelas à mousse froide avec suspension à élasticité ponctuelle pour un soutien parfait
et un climat de sommeil optimal grâce aux conduits d'air intégrés.



Queen bed (M)

Le queen bed est accessible des deux côtés et laisse ainsi suffisamment d'espace pour deux armoires supplémentaires.

Format confortable : **160 x 200 cm**



Lits jumeaux (L)

Les lits jumeaux offrent un maximum de place et sont proposés en version lit double ou avec deux lits séparés.

Dimensions Premium : **deux fois 106 x 200 cm**



Lit français (F) (selon modèle)

Idéal pour tous ceux qui aiment la proximité de leur partenaire même la nuit, et qui apprécieront de bénéficier d'une armoire supplémentaire.

Dimensions à la française : **158 x 195 cm**



Lit transversal arrière (H)

Le lit transversal arrière occupe toute la largeur du véhicule, la chambre nécessite ainsi moins de longueur.

Format efficace : **150 x 210 cm**

PLANS DE TRAVAIL DE CUISINE

Le plan de travail Morelosan à bacs de vaisselle et à déchets moulés est fonctionnel et très facile à nettoyer grâce à sa forme exempte d'arête et de joints. Parmi les options proposées comptent des plateaux en matière minérale de grande qualité.

MORELO



Morelosan Salt



Morelosan Zimt



Matière minérale Creme



Matière minérale Muskat



Matière minérale Pepper

SURFACES INTÉRIEURES

Clair ou sombre ? «Life» ou «Trend» ? Vous avez le choix entre deux couleurs de bois. Combinez les surfaces highgloss nobles avec un ton du bois chaud comme le palisandre - ou maintenant avec une nouvelle couleur du bois neuve et moderne «Aralie».



Coloris bois Trend



Coloris bois Life



Revêtement mural Similicuir



Revêtement mural Standard

PLANCHER ET REVÊTEMENTS DE SOL VELOURS OU SISAL

Les surfaces des revêtements de sol sont faciles à nettoyer et incroyablement résistantes et durables. Les options de moquette «Sisal» et «Velours» donne une ambiance agréable dans le salon.



Planchers Cappuccino (Série à Trend)



Planchers Chocolate (Serie på Life)



Moquette Velours Gris-brun



Moquette Velours Chocolat



Moquette Velours Beige



Moquette Sisal Sierra

COUSSINS : MICROFIBRE

Coussins ergonomiques avec ouatage Diolen pour un confort exceptionnel.
La surface en microfibre revêtue de téflon est peu salissante et extrêmement résistante.
Les fermetures éclair permettent de changer les housses pour un nettoyage intensif.



Denver 101 Chantilly



Denver 105 Beige crème



Denver 169 Café



Denver 146 Caramel

COUSSINS : COMBINAISON CUIR-TISSU

La combinaison du cuir et du tissu allie deux types de matériaux contrastants pour une finition moderne.
Les housses des assises et des dossiers sont revêtus de tissu, les bordures sont en cuir.
L'effet peut varier en fonction du choix des coloris.

COUSSINS : CUIR

Pour l'équipement cuir en option, MORELO utilise du cuir de vache à la fois doux et résistant, avec un grain élégant. La surface est résistante à la saleté et peut au besoin être nettoyée facilement avec un chiffon humide.

**Malibu** 3819 Chantilly**Nairobi** 2262 Café**Delhi** 1434 Stone**Monaco** 3688 Savane**Dallas** Beige crème 3753**Bicolore Nairobi** 2262 Café /**Dallas** 3753 Beige crème

TABLE DU SÉJOUR

La table du séjour est proposée avec trois décors différents.
Le cadre en bois véritable peint et la surface résistante aux chocs et aux rayures
garantissent un très haut niveau de qualité.



Plateau de table Sable



Plateau de table Lava



Plateau de table Stone



Plateau de table Quartz, couleur trend



Plateau de table Granit, couleur life

TISSUS DE RIDEAUX SÉLECTIONNÉS

Votre MORELO sera aussi unique que vous le souhaitez.
C'est pourquoi vous avez bien sûr la possibilité de choisir
parmi différents styles de tissus.



L'individualité s'écrit en majuscules chez MORELO.



Dessin 200

Dessin 230

Dessin 330

Dessin 340

Dessin 700



BIENVENUE À LA MAISON

Notre Programme Bonne humeur First Class. Comme chaque année le jour de l'Ascension, MORELO vous convie à Schluesselfeld en Haute Franconie pour passer quatre belles journées de convivialité le thème des voyages en camping-car. Bien sûr, une telle réunion « familiale » implique de faire la fête. Les camping-caristes de toutes marques sont en outre expressément et chaleureusement invités au MORELO OPEN ! BIENVENU À LA MAISON chez MORELO ♥

 **MORELO OPEN 2018** : du jeudi 30.05. au dimanche 02.06.

**MORELO
OPEN 2018** 



BIENVENUE À LA MAISON



MORELO



LES VRAIS CHAMPIONS FONT CONFIANCE À MORELO



MARCO WITTMANN

Champion DTM 2014 et 2016

Le championnat DTM est le plus grand championnat de voitures de tourisme en Europe et sans doute l'un des plus difficiles au monde. Deux fois déjà, en 2014 et 2016, le jeune pilote de Fürth a remporté la victoire. Sur la piste, il fait confiance à une BMW M4, mais en dehors des circuits c'est à son MORELO PALACE 93 MS.

Propriétaire de MORELO depuis 2011



STEVEN FÜRSCHE

Plusieurs fois vainqueur dans sa catégorie en championnat d'endurance VLN

En matière d'« enfer vert », il s'y connaît : dans le cadre du championnat d'endurance VLN sur le Nürburgring, Steven Fürsch a pu ramener plusieurs victoires de catégorie chez lui. Lors de courses de 24 heures, notamment à Dubaï, le pilote de Waizenbach a joué les premières places. En dehors des circuits, il se sent comme chez lui dans son MORELO PALACE 88 LB.

Propriétaire de MORELO depuis 2013



MAXIMILIAN GÖTZ

Trois titres chez BMW et Mercedes

Il y a plusieurs chemins pour arriver au sommet. Après une victoire aux 24 h de Spa et des titres en Formule BMW, aux Blancpain Sprint Series et aux ADAC GT Masters, ce sympathique et jeune pilote d'Uffenheim a déjà gravi la plus haute marche du podium à trois reprises. Côté privé, il se détend dans un luxueux MORELO LOFT PREMIUM 84.

Propriétaire de MORELO depuis 2014



ELKE PHILIPP

Championne d'Allemagne en 2013, 2014, 2015 et 2016 / championnat du monde 2014 : bronze en freestyle Vice-championne d'Europe 2013 en équipe et médaille de bronze en individuel en 2015 Jeux paralympiques de Rio de Janeiro en 2016 : médaille d'argent en équipe

Le diagnostic a été un choc : grave méningite et inflammation du cervelet. Mais avec les conséquences physiques de la maladie est également apparu un mental de championne. Aujourd'hui, Elke Philipp fait partie des cavalières handicapées les plus titrées. Elle est la fière propriétaire d'un MORELO PALACE 90 G.

Propriétaire de MORELO depuis 2011





MORELO
FIRST CLASS REISEMOBILE

MORELO Reisemobile GmbH · Helmut-Reimann-Straße 2 · D-96132 Schlüsselfeld · Fon: +49 (0) 95 52 - 9296 00 · www.morelo-reisemobile.de

Sous réserve d'erreurs et de modifications techniques. Merci de noter que les visuels de ce catalogue présentent en partie des décorations ou des équipements optionnels qui peuvent engendrer des coûts supplémentaires. Des différences de coloris peuvent apparaître au moment de l'impression. La reproduction même partielle de ce catalogue n'est possible qu'avec l'autorisation écrite de MORELO Reisemobile GmbH.

made with  by BRANDORT