

puro Italian design | catalogo 2016

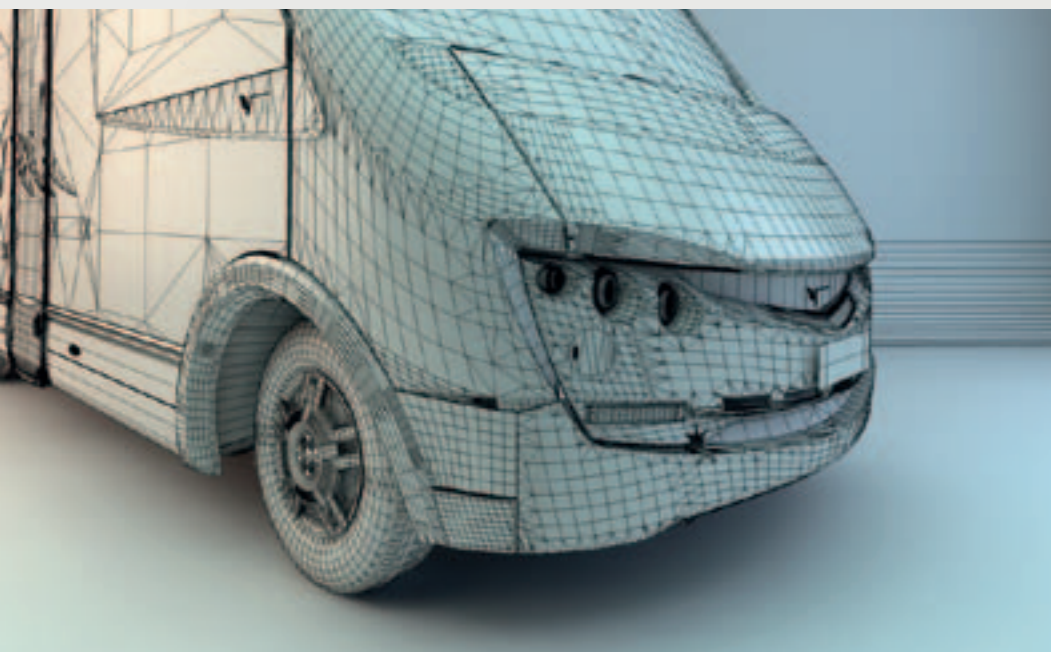

// QUAND LE STYLE DEVIENT DESIGN

Mobilvetta est le symbole du Design et a su allier les détails et la technologie



KEA M et KEA P

Esthétique reconnaissable: harmonie des lignes, design adapté à toutes vos exigences pour le voyage.

Intérieur très soigné dans le Design et les équipements de série. L'exclusivité de cette gamme est due au soin dans les moindres détails.

K-YACHT et KYACHT TEKNO LINE

Style nautique et design italien donnent vie à la gamme Mobilvetta. Un intégral exclusif étudié dans les moindres détails et reconnaissable par son raffinement. Sa forme élancée, dynamique et élégante rend le K-Yacht unique dans sa catégorie. Pur Design.



// LE CHAUFFAGE

Combi 6, 6000 W de puissance thermique.
Chauffage combi compact et léger.
"Frost Control": vanne de vidange de sécurité sans courant pour le contrôle du gel.
Temps très rapide pour chauffer l'eau.

// UNE RÉSISTANCE MAXIMUM DURANT L'HIVER



LE SYSTÈME BOILER/COMBI 6

Chauffage à air pulsé.
Nombreuses bouches d'aérations présentes dans le camping-car: aération directe dans la cabine, sous la dinette, à la porte cellule, dans le cabinet de toilette, dans la chambre et dans le garage.



LE CP PLUS

Panneau de commande centralisé pour le Combi 6
Fonction "boost" pour un chauffage rapide de l'eau chaude et du chauffage. Fonction dotée d'un temporisateur programmable.
Personnalisation de la température.

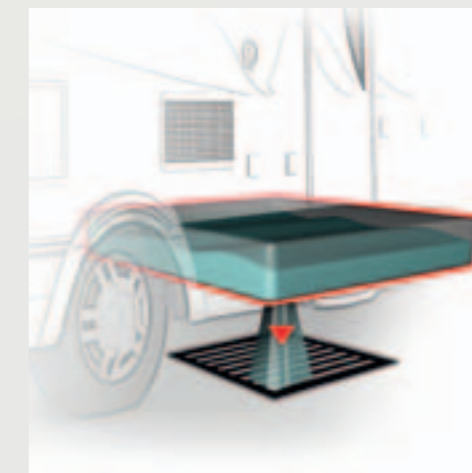

WINTER PACK

Réservoir d'eaux usées avec résistance anti gel, revêtu d'un matériel isolant de 20 mm.



*Options Kea M, Kea P et K-Yacht
De série K-Yacht Tekno Line

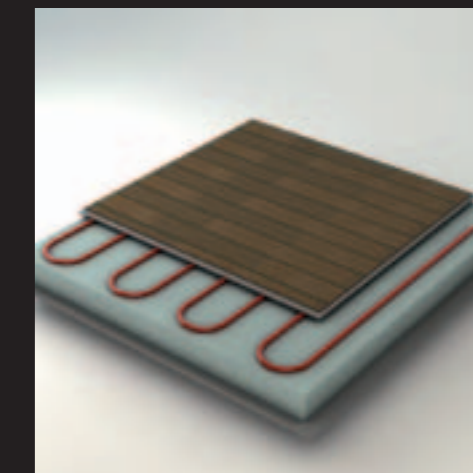

INSTALLATION DU CHAUFFAGE

Plancher chauffant grâce à des cables autorégulant permettant la diffusion de la chaleur sur toute la surface de la cellule:

- Efficacité énergétique et économie sur les coûts
- Aucun danger de surchauffage
- Adapte automatiquement l'émission de la chaleur

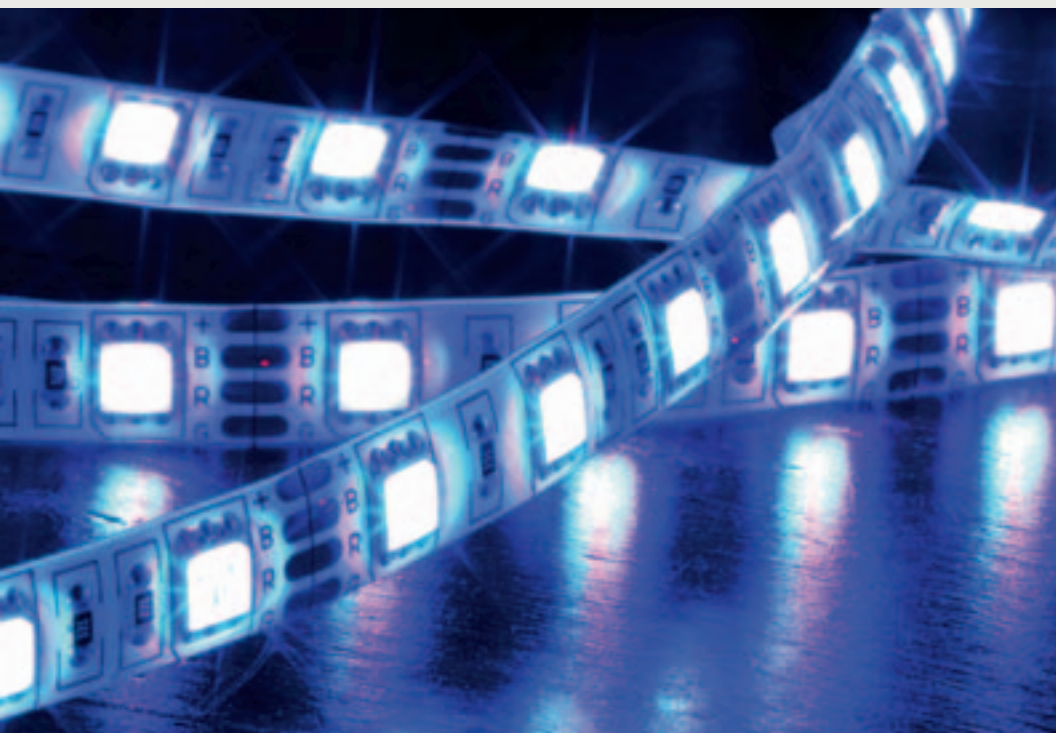

// L'ECLAIRAGE

Eclairage à LED à l'intérieur et à l'extérieur: solution moderne et basse consommation. Eclairage Diurne de série sur tous les modèles. Intérieur éclairé par de nombreux spots. Eclairages supplémentaires au plafond pour créer une ambiance très agréable. Eclairage personnalisé grâce à la possibilité de régler la luminosité à l'intérieur du véhicule.

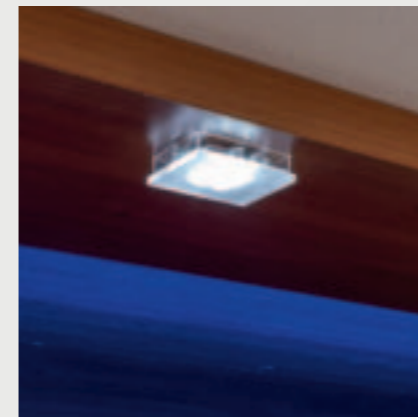

ECLAIRAGE 100% LED

Grande luminosité, basse consommation afin de préserver la batterie auxiliaire. Eclairage immédiat avec un maximum d'intensité. Eclairage ambiance bleue pour la nuit.

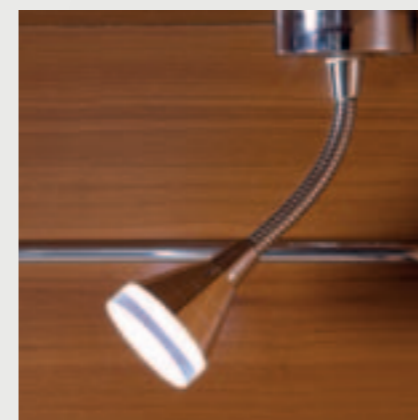

LES SPOTS DE LECTURE

Pour les moments de relax, spots de lecture à la tête de lit.



BIENVENUE CHEZ VOUS

Eclairage extérieur avec la lumière innovante "WELCOME HOME", éclairage Design sur la porte de cellule Mobilvetta.

ECLAIRAGE DE COURTOISIE

La personnalisation et le style de Mobilvetta se retrouve dans les moindres détails: lumière de courtoisie sur le côté du marchepied.



VARIATEUR D'ECLAIRAGE

Possibilité de personnaliser et de régler l'intensité de l'éclairage à l'intérieur du camping-car.

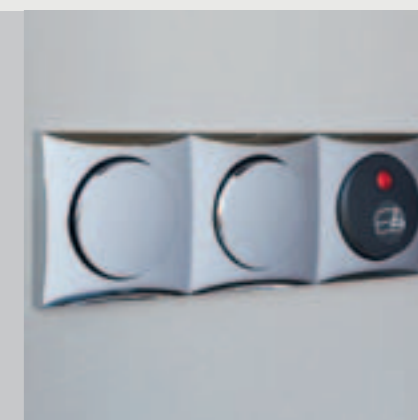

ECLAIRAGE NOCTURNE

Eclairage d'ambiance pour la nuit afin de faciliter vos déplacements nocturnes.



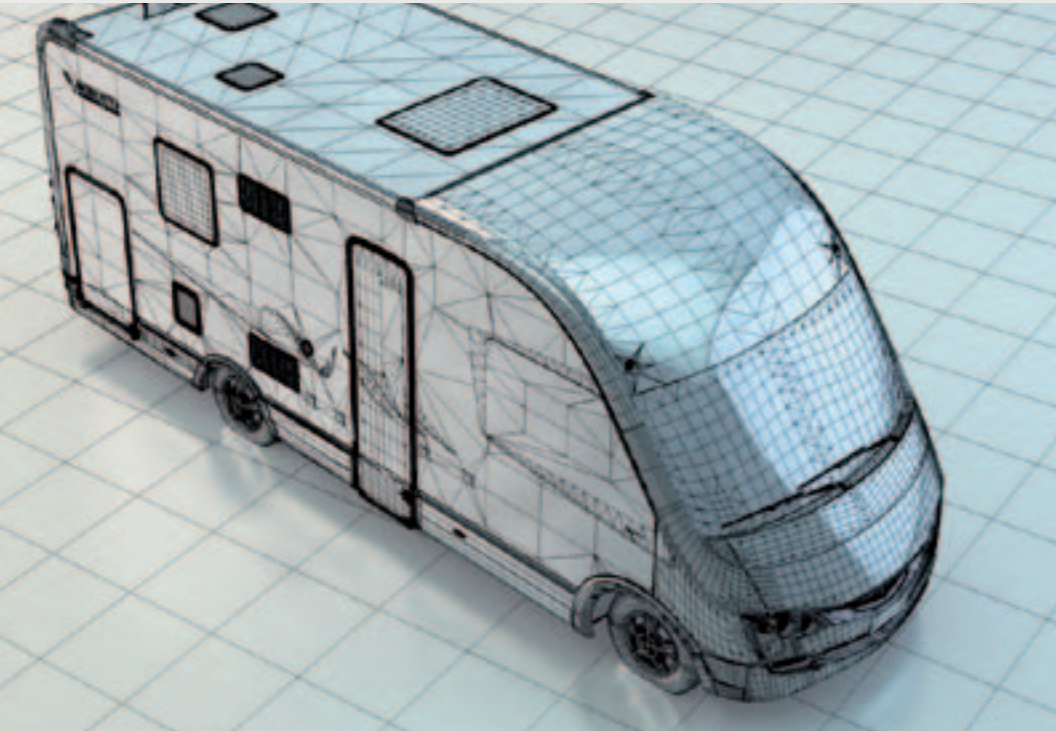

// STRUCTURE DE LA CELLULE

Parois

Absence totale de bois. Panneaux intérieurs et extérieurs en Polyester, avec à l'intérieur les tasseaux en résine composite permettant une étanchéité totale.

Toit

Extérieur en Polyester. Protection contre la grêle. Structure autoporteuse et solide. Absence totale de bois. Panneaux intérieurs et extérieurs en Polyester, avec à l'intérieur les tasseaux en résine composite permettant une étanchéité totale.

Plancher

Absence totale de bois. Partie supérieure et inférieure en polyester. Isolation réalisée en styrofoam avec forte isolation et structure réalisée avec des tasseaux en résine composite.

- Etanchéité
- Isolation thermique
- Stabilité

LA STRUCTURE DES PAROIS ET DU TOIT

Absence totale de bois dans le plancher, nouvelle conception avec résine composite. Polyester sous le chassis avec du PVC qui permet l'écoulement de l'eau et résistant à l'usure. Plus léger, plus résistant que les chassis en bois traditionnel. La structure réalisée en matériaux composite contribue à une isolation totale éliminant les ponts thermiques créés par le bois. Réparation facilitée grâce à l'utilisation de technologie proche à celle utilisée par le secteur automobile. Assemblage du chassis avec des matériaux permettant un meilleur confort acoustique.

- Facilité de réparation
- Résistance

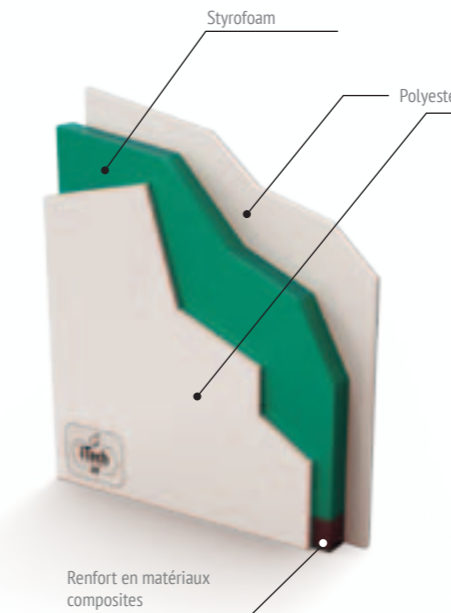

LA STRUCTURE DU PLANCHER

Absence totale de bois. Profilés en résine composite de haute résistance, polyester intérieur et extérieur. Etanchéité et isolation totale grâce à l'absence de ponts thermiques générés par le bois, Styrofoam avec isolation thermique. Réalisé grâce à un processus industriel de haute précision, cela assure un standard de qualité continue et d'un niveau très élevé.

- Légèreté
- Isolation acoustique

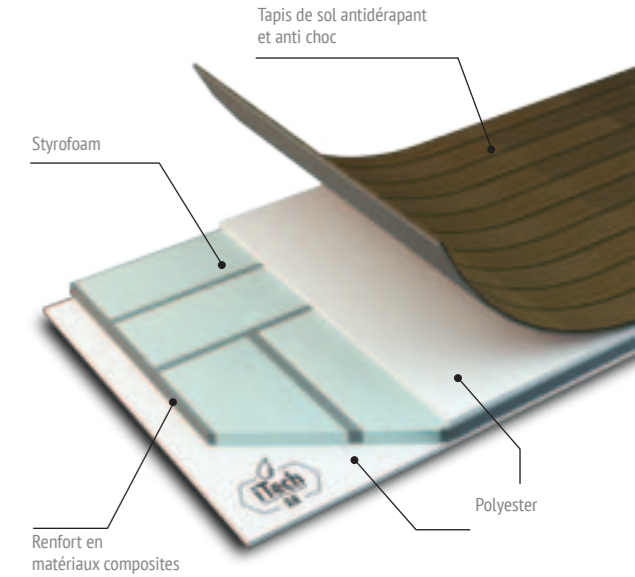

- Kea profilé 54 mm
- Kea capucine 54 mm
- K-Yacht 54 mm
- K-Yacht Tekno Line 54 mm



01 RACCORDS TOIT/PAROIS
Grâce à des renforts avec des profils en aluminium, isolation totale, renforcement de la cellule, étanchéité totale et stabilité maximum. Prévues sur les gammes Kea profilés et K-Yacht Tekno Line.



02 LA STRUCTURE DU TOIT
Épaisseur du toit de 33 mm, partie externe en polyester. Protection maximum contre la grêle. Protège de l'humidité dans la cellule. Absence totale de bois. Panneaux intérieurs et extérieurs en Polyester et tasseaux en résine composite. Étanchéité totale, isolation acoustique, isolation thermique et stabilité maximum.

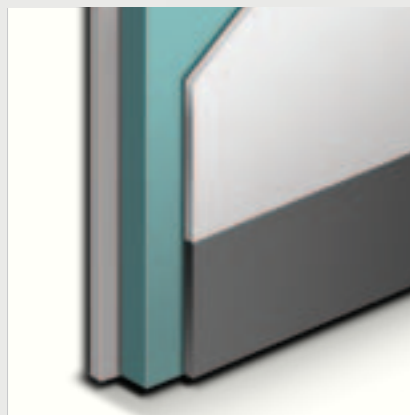

03 LA STRUCTURE DES PAROIS
Absence totale de bois. Panneaux intérieurs et extérieurs en Polyester et tasseaux en résine composite. Étanchéité totale, isolation acoustique, isolation thermique et stabilité maximum.



04 LA STRUCTURE DU PLANCHER
Absence totale de bois. Partie inférieure et supérieure en polyester. Nouveau concept du plancher, avec des résines en plastique. Plus résistant, plus léger et imperméable à l'eau. Isolation thermique.

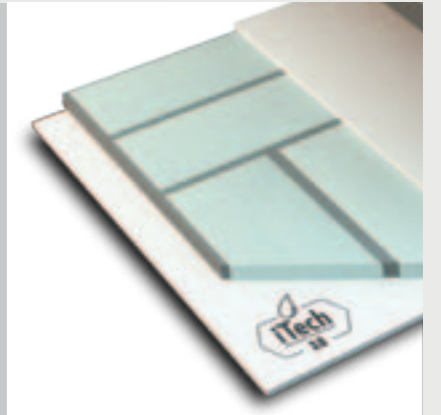

05 LES BAIES CELLULE
Baies isolées, châssis PU sans pont thermique, isolation parfaite. Profils des baies en noir. Stores réglables dans toutes les positions. Ouverture des baies avec compas ce qui permet une ouverture adaptée.



06 LES PORTES DE SOUTE
Affleurants aux parois ce qui donne de l'élégance au véhicule. Le revêtement des portes de soute est totalement en polyester.





11 LE GARAGE
Facilité d'accès grâce à deux portes de 1100 mm. Hauteur intérieure jusqu'à 1470 mm. Garage éclairé à l'intérieur. Solidité maximum grâce à l'aluminium. Soute sans débord d'accès



12 PRISE D'EAU EXTERNE
Prise d'eau externe avec mitigeur eau chaude/eau froide, de série, cela assure une fonctionnalité totale.



13 LES RANGEMENTS DANS LE PLANCHER
Dans le plancher sont prévus deux rangements. Un rangement profond de 13 cm et un rangement à bouteilles pratique qui peut contenir jusqu'à 6 bouteilles (non prévu sur les Kea profilés et K-Yacht 80/82)



14 PRISE EXTERNE
Prise externe multiple 12/220 V, antenne TV et SAT.



15 LES BAS DE CAISSE
Bas de caisse de couleur grise anthracite métalisée, en aluminium ce qui confère un maximum de robustesse au véhicule.



16 LE CABLAGE RCA
Prééquipement et câblage pour caméra de recul, inséré à l'intérieur du toit pour un montage plus facile.





// SE SENTIR A LA MAISON

Dinette moderne réalisée avec style, élégance et design. Haute qualité des matériaux utilisés, soins des détails et des finitions rendent l'espace salon très confortable et accueillant comme à la maison.



LA POIGNEE A L'ENTREE

Elégante, rétroéclairée, facilite l'accès à la cellule.

LE SUPPORT TELEVISION

Support télévision orientable qui permet une bonne visibilité de la TV dans le salon.



LE PANNEAU DE COMMANDE MULTIFONCTION

Panneau de commande digital de couleur avec relevé de la température intérieure et extérieure.

REVETEMENT DE SOL

Nouveau revêtement de sol plus lumineux.

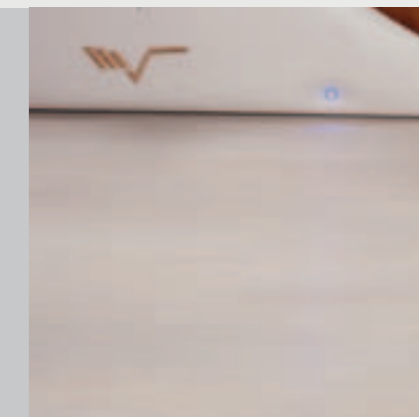

PORTE DE SEPARATION

Porte coulissante qui sépare le salon de la chambre créant l'intimité.

LA PORTE CELLULE

Porte cellule avec baie, store et poubelle intégrée. Porte moustiquaire coulissante.





LES APPUIS TETE

Appuis tête de la dinette réglables en hauteur.

PRISE USB ET HAUTS PARLEURS

Hauts parleurs à l'intérieur de la cabine pour une meilleure diffusion du son. Prise USB sous le placard dinette.



LIT CAPUCINE RABATTABLE

La capucine est rabattable afin de faciliter le passage en cabine. Revêtement en tissu (Kéa capucine).

LE MOBILIER

Mobilier de couleur cerisier, porte de placard en laminé blanc avec insert chromé. Placards de grandes dimensions.

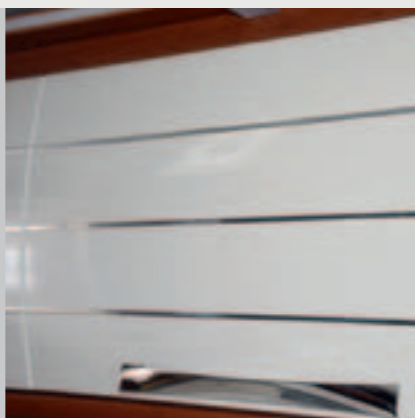

CONFORT ET DESIGN DE LA DINETTE

- Dinette de grande dimension
- Sièges cabine pivotants avec housses de sièges coordonnées
- Sièges cabine avec double accoudoirs et réglables en hauteur
- Façonnage avec revêtement de qualité
- Dinette latérale confortable avec possibilité d'avoir cinq places carte grise en option suivant modèle
- Eclairage à LED réglable



- Salon en L
- Sièges ergonomiques, avec beaucoup de place pour les jambes
- Chant de table chromé
- Table coulissante
- Amples rangements
- Pochettes
- Table avec rotation à 360°



// LE DESIGN INTERIEUR

Pure style italien: élégance, raffinement et fonctionnalité se fondent dans une ambiance moderne et exclusive. Le design Mobilvetta se reflète parfaitement dans une cuisine classe qui est de bon gout.

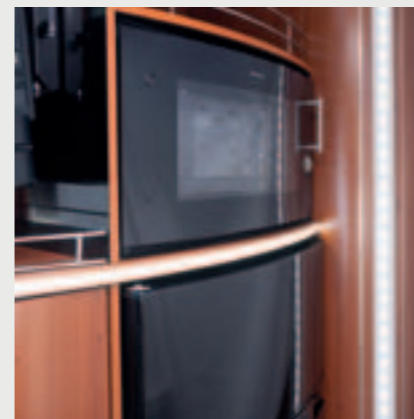

LE FOUR AVEC GRILL ET LE REFRIGERATEUR

Four de grandes dimensions avec thermostat, éclairage et volume de 30 Lt. De série sur les gammes K-Yacht. En option sur tous les Kéa. Réfrigérateur 150 Lt dont 25 Lt en congélateur.

LES TIROIRS

Amplés tiroirs et fonctionnels avec porte couverts intégré. Fermeture avec amortisseurs. Poignées ergonomiques.



LA HOTTE ASPIRANTE

Intégrée au placard cuisine.

LE PLAN DE TRAVAIL

K-Yacht
Nouveau plan de travail et table: stratifié résineux avec un aspect métal. Nouveaux accessoires pour la cuisine et nouveau robinet.

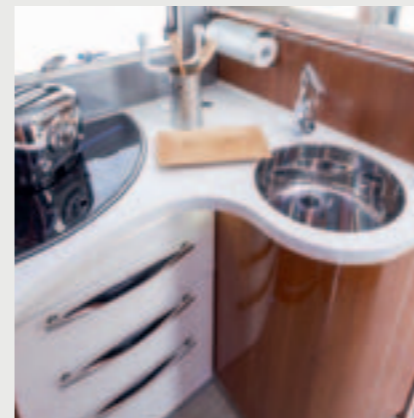
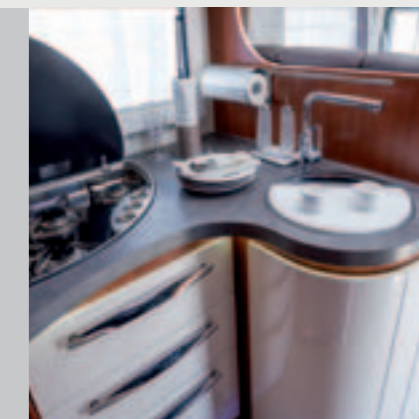

LE PLAN DE TRAVAIL

KEA M, KEA P et K-Yacht Tekno Line
Grande qualité du plan de travail, poubelle intégrée avec couvercle, robinets de luxe, évier en acier INOX brillant. Nouveaux accessoires pour la cuisine.

PLANCHE A DECOUPER MULTIFONCTION

Le couvercle de l'évier de la cuisine a double fonctionnalité: La partie inférieure peut être utilisée comme une planche à découper. Un rangement est prévu dans un tiroir.

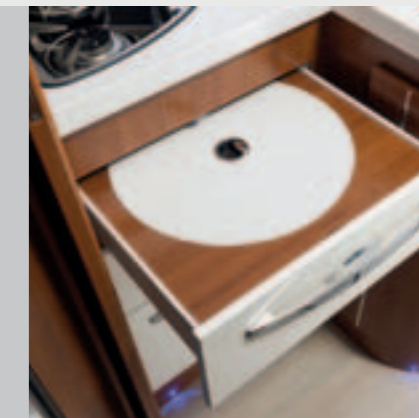



// LE CONFORT DE LA CHAMBRE

Conception très raffinée de la chambre. Solution moderne alliant qualité et fonctionnalité.



LES MATELAS

Matelas ergonomiques, traités anti acarien, déhoussables et lavables.

PREEQUIPEMENT TELEVISION

Prééquipement TV dans la chambre.

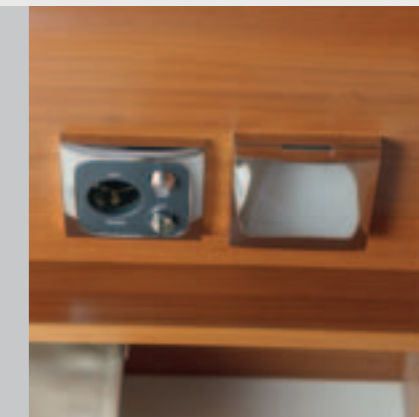

LES TETES DE LIT

Têtes de lit coordonnées au Salon.

LE PLAFOND

Le plafond des camping-cars Mobilvetta sont revêtus du tissu Soft Touch.

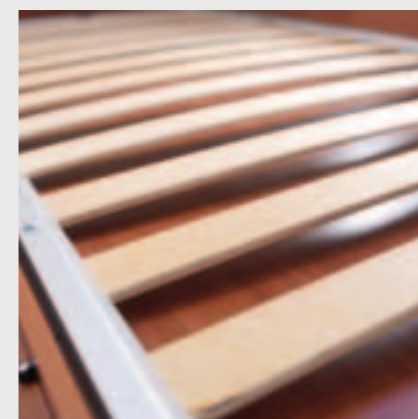
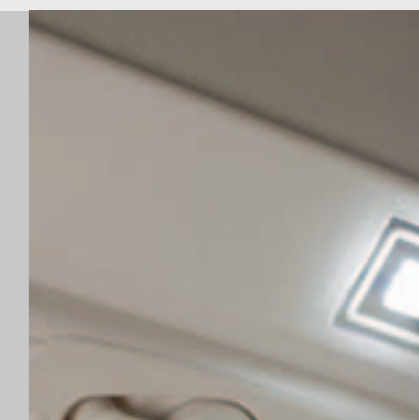

LATTES DE LIT

Lattes de lit orthopédiques, fonctionnelles pour un meilleur repos. Possibilité d'incliner les lattes à la tête de lit.

LE LANTERNEAU

Lanterneau de grande dimension (50x70 cm) avec store et moustiquaire.

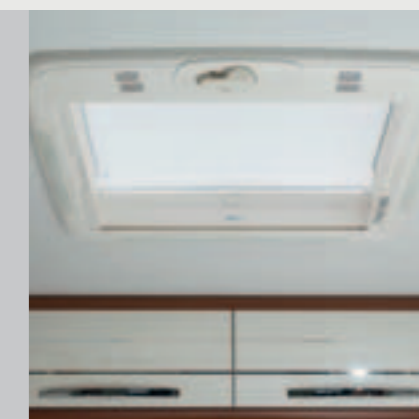



LE LAVABO ET LES ACCESSOIRES DE LA SALLE DE BAIN

Lavabo en inox, robinets de luxe. Accessoires qui font la différence comme le porte savon en céramique.

LES BAIES

Salle de bain lumineuse et bien aérée grâce à une baie de grande dimension.

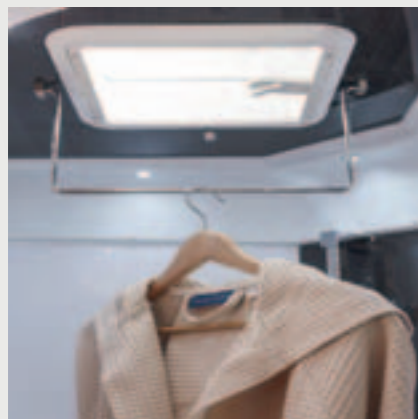
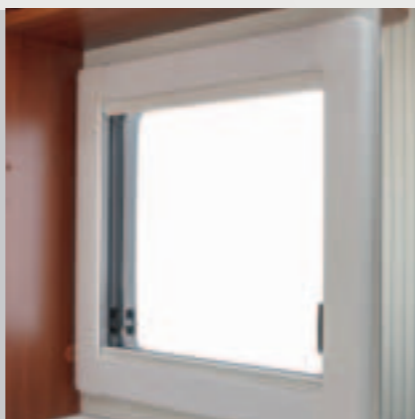

LANTERNEAU DANS LA DOUCHE ET TURBOVENT

Pratique et fonctionnel, le lanterneau 28x28 cm dans la douche est doté d'un étendoir. Turbovent 28x28 cm dans le cabinet de toilette sur tous les modèles sauf K-Yacht 79 et Kéa P69.

LA DOUCHE SEPARÉE

La douche est séparée du cabinet de toilette grâce à une élégante porte fumée, caillebotis en Tek, colonne du mitigeur douche en matériaux composite résistant de couleur wengé.



UN MAXIMUM DE CONFORT

- Grandes dimensions de la douche
- Chromothérapie dans la douche avec panneau de contrôle (en option)
- Porte objets en acier INOX
- Eclairage dans la douche à LED
- Mitigeur de qualité
- Bac a douche en polyester





// L'ELEGANCE DES TISSUS A L'ITALIENNE

Les tissus sont une composante fondamentale de l'ambiance intérieure. Pour cela, Mobilvetta est toujours à la recherche de matériaux nobles et fonctionnels. Tout est coordonné. Tous les tissus sont lavables, anti-acarien et anti-taches.

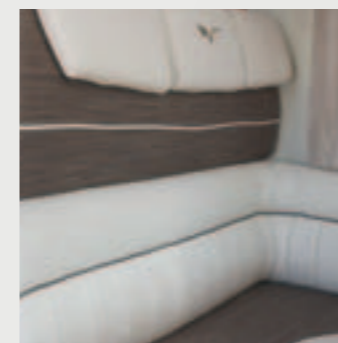

KORISSIA
Tissus en simili cuir

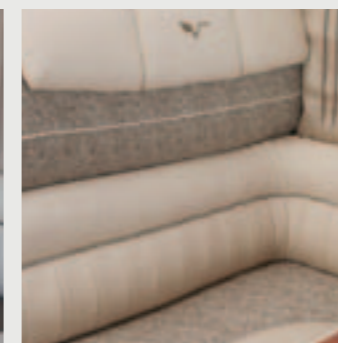

LUXOR
Tissus en simili cuir



GREY
Tissus en simili cuir

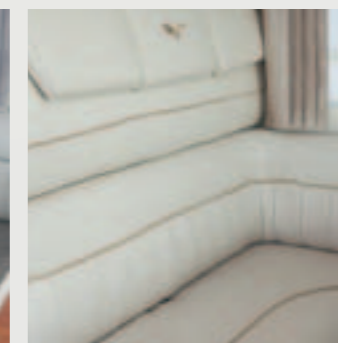

PRESTIGE
Simili cuir



COMFORT GREY
Simili cuir



MADRAS
Cuir véritable



SERIE

OPTIONAL



// LE STYLE MOBILVETTA DANS LA CABINE KEA

Le style Mobilvetta se retrouve aussi dans la personnalisation de la cabine
Fermeture centralisée des portes cabine, cellule
Nouveaux sièges avec double accoudoirs
Feux de jour intégrés
Pare-chocs peints
Calandre noire
Skid plate
Sièges pivotants
Siège passager réglable en hauteur
Rétroviseurs électriques
Tapis de cabine
Stores cabines plissés (en option)



LA FACE AVANT

Le pare-chocs peint, la plaque noire brillante, le skid plate confèrent au véhicule élégance et agressivité.



DRL

Eclairage avant au design automobile avec feux diurne intégrés.



LES SIÈGES PIVOTANTS

Sièges pivotants
Nouveaux sièges conducteur très confortables avec double accoudoirs.
Le siège passager est réglable en hauteur.

LA FERMETURE CENTRALISÉE

Fermeture centralisée des portes cabine, cellule avec télécommande.



TAPIS CABINE

Tapis personnalisés



LES RETROVISSEURS

Rétroviseurs réglables électriquement et dégivrables avec antenne incorporée.

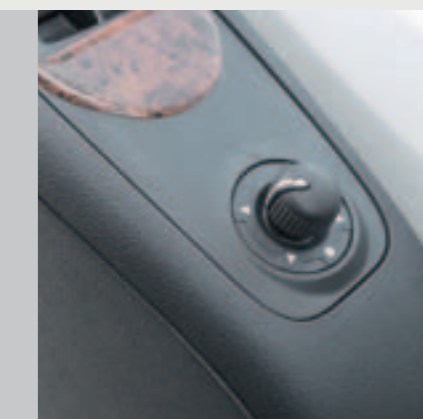



// LE STYLE MOBILVETTA DANS LA CABINE DE L INTEGRAL

Cabine totalement personnalisée avec l'empreinte du Design de Mobilvetta
Fermeture centralisée avec télécommande
Structure avec renforts en acier et isolée
Feux diurnes à LED
Rétroviseurs électriques type Bus
Parebrise double fonction (en option)
Sièges Aguti avec double accoudoirs
Tapis de cabine
Sièges coulissants sur tous les modèles
Stores plissés cabine (option)



LA STRUCTURE DE LA CABINE

Structure avec renforts en acier qui permettent une meilleure stabilité et sécurité. Aérodynamique, cela contribue à une diminution de la consommation et augmente la stabilité du véhicule.

LE PAREBRISE

Parebrise double fonction: dégivrage en hiver et protection contre la chaleur en été (option).

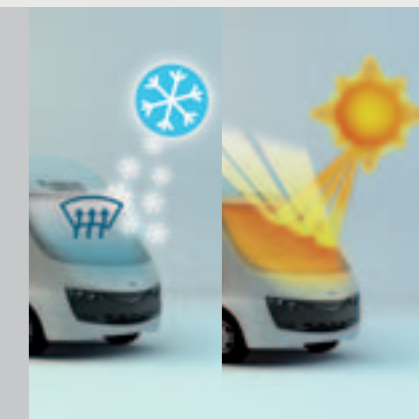

LES RETROVISEURS

Rétroviseurs réglables électriquement, chauffés, antenne incorporée

LES FEUX DE JOUR A LED

Eclairages intégrés à l'avant avec feux diurne à LED dans le pur style automobile.



TAPIS CABINE

Tapis personnalisés.

LES SIEGES AGUTI

Sur tous les intégraux Mobilvetta, sièges ergonomiques avec double accoudoirs pour un confort optimal.





K. Yacht
Tekno Line

// TOUT DE SERIE

- 1 Climatisation cabine automatique
- 2 Jantes en alliages 16'
- 3 Tableau de bord en bronze
- 4 Cadran en chrome
- 5 Volant et pommeau de vitesse en cuir
- 6 ESP 9 (Traction, pneus toutes saisons) ABS-ASR
- 7 Stores Plissés cabine
- 8 Plancher chauffant
- 9 Double plancher technique
- 10 Plusieurs rangements et meilleur accessibilité aux implantations techniques

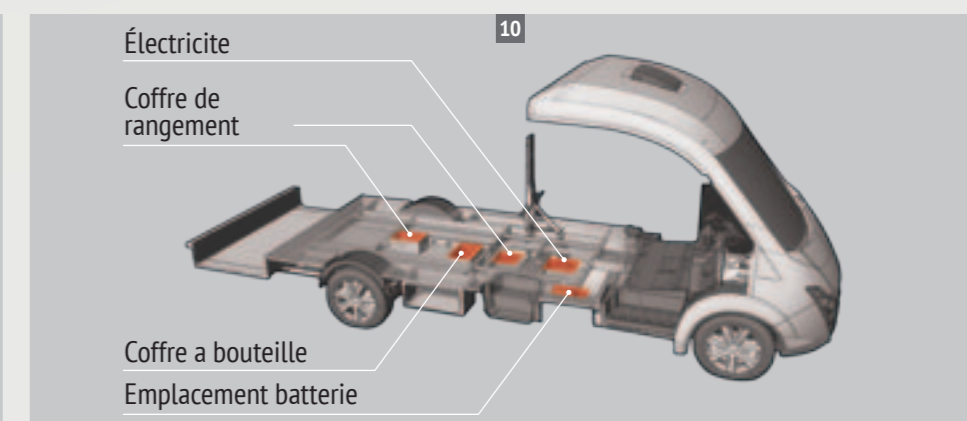
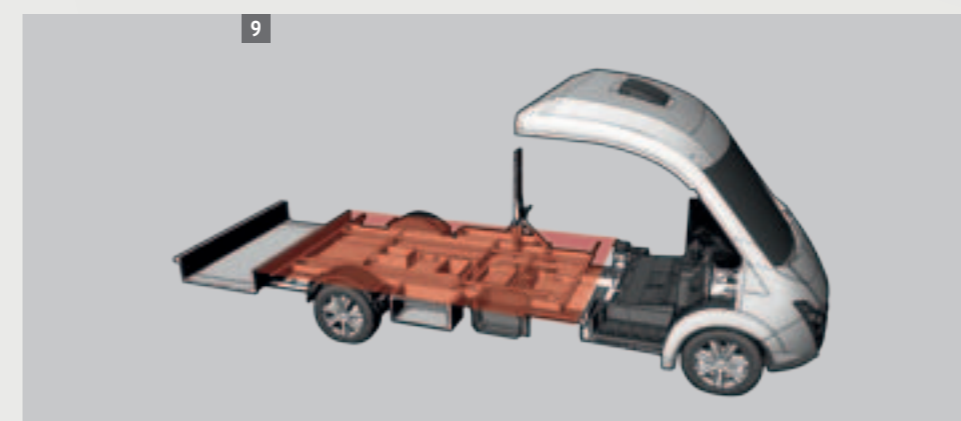
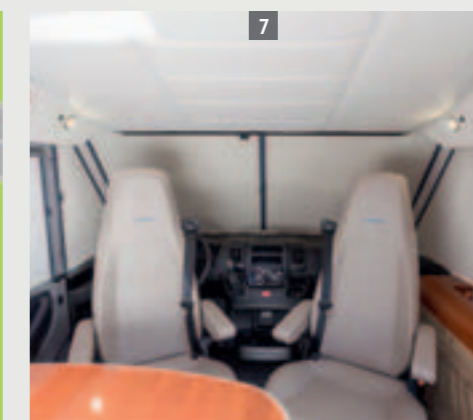
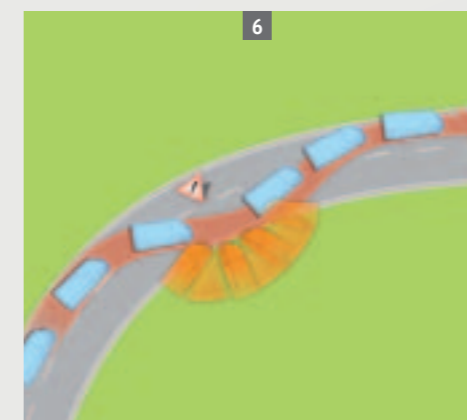
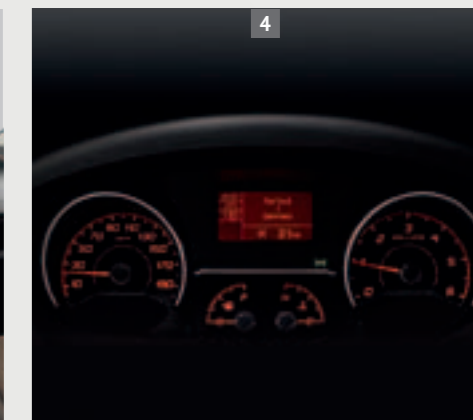
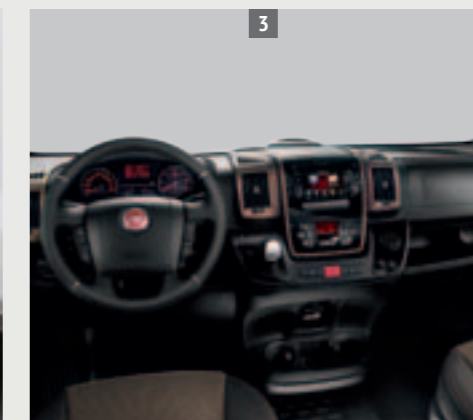



// K - YACHT TEKNO LINE HIGHLIGHTS

- 1 Nouvelle face avant et nouveau pare-brise
- 2 Nouvelle face grand champ de vision
- 3 Suppression des ponts thermiques
- 4 Poches de rangement dans la soute
- 5 Meilleur aerodynamisme
- 6 Double plancher technique: porte avec charnières
- 7 Portes de meuble brillantes avec insert chromé
- 8 Portes de meuble brillante
- 9 Plan de cuisine avec de nouveaux portes objets
- 10 Dinette avec habillage tissu dans la partie inférieure
- 11 Nouveau panneau sur la baie cuisine
- 12 Table orientable à 360°

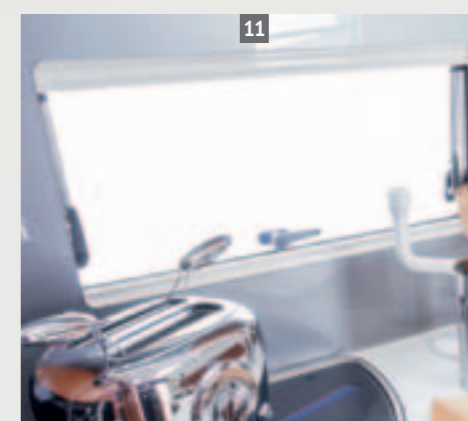
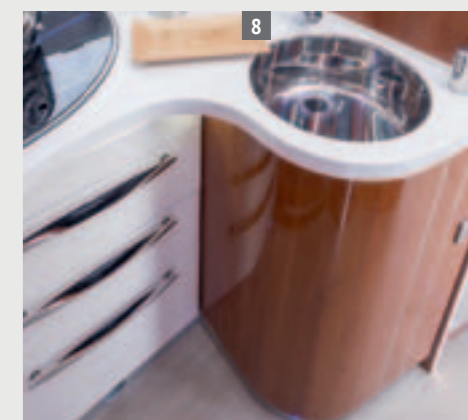
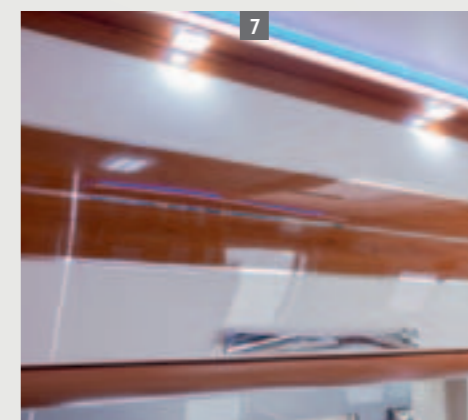
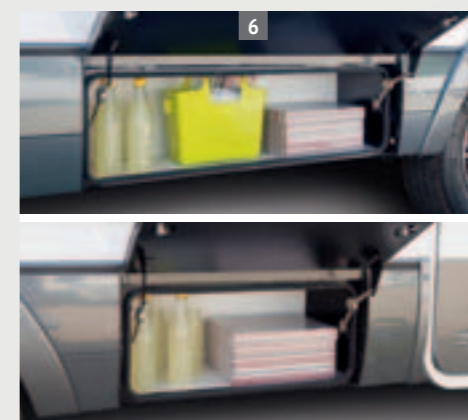
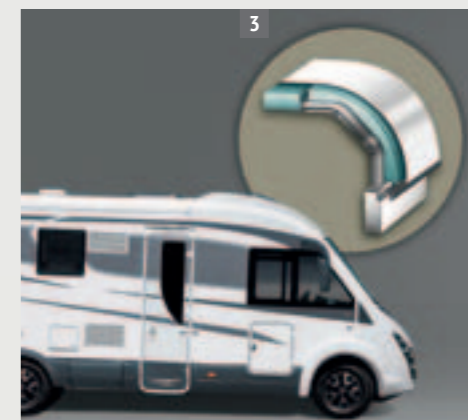
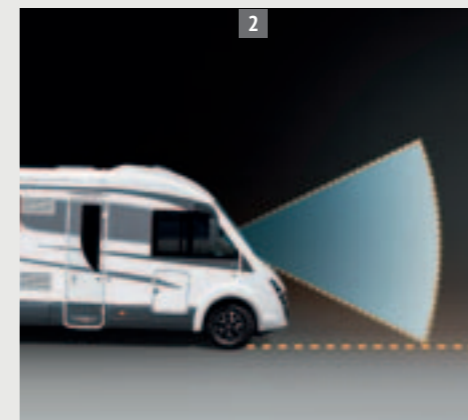



// LES KEA CAPUCINES

Esthétique reconnaissable: harmonie des lignes, design adapté à toutes vos exigences pour le voyage.

KEA M74

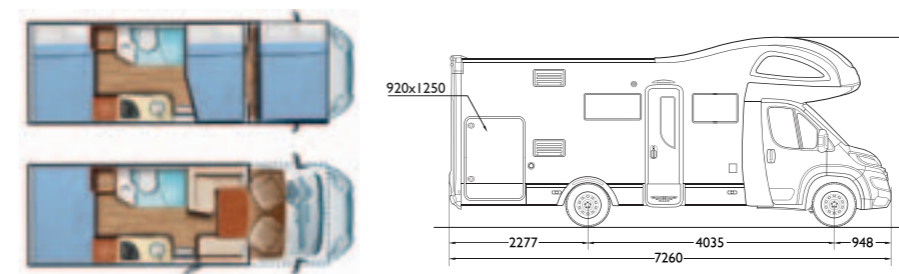

KEA M76

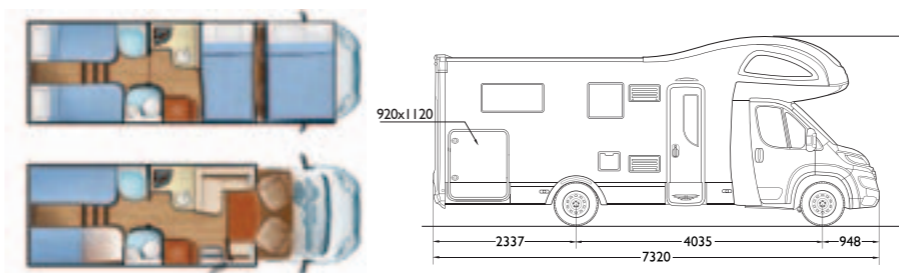

KEA M79

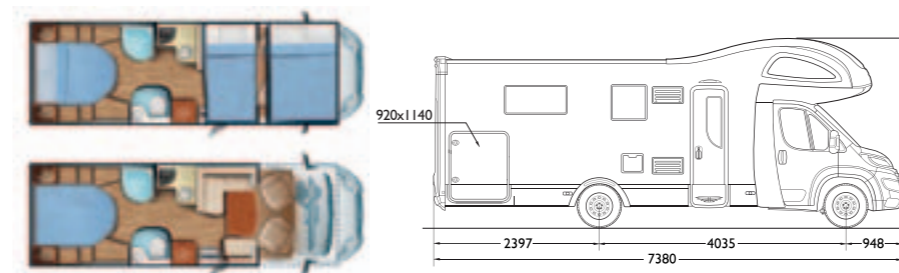



4° 5° Opt 3650 Kg	4	-	-





// LES KEA PROFILES

Intérieur très soigné dans le Design et les équipements de série. L'exclusivité de cette gamme est dûe au soin dans les moindres détails.

KEA P62

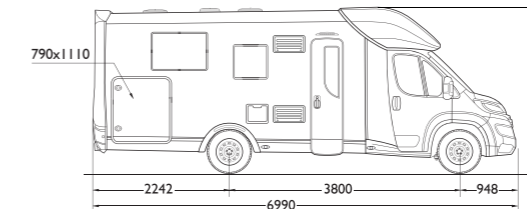
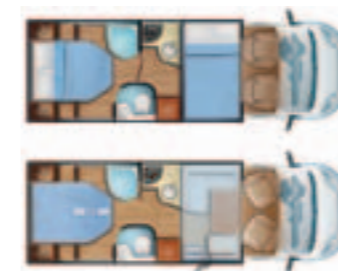

KEA P65

* Disponible en version sans lit de pavillon

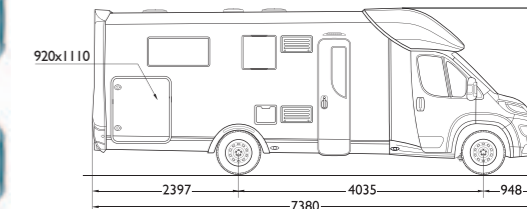

KEA P63

* Disponible en version sans lit de pavillon

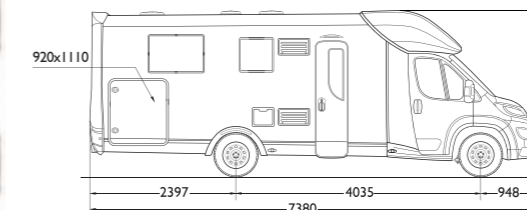

KEA P67

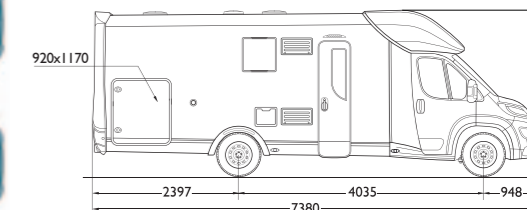

KEA P64

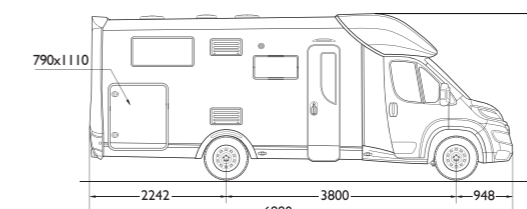

KEA P69

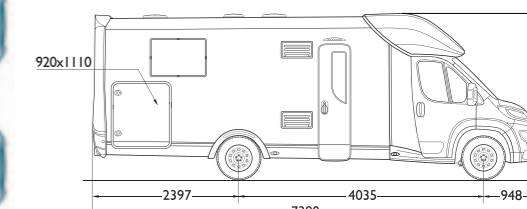



4° OPT 5°	4	Lit de pavillon électrique	Lit arrière électrique

* Disponible en version sans lit de pavillon





4° OPT 5°	4	Lit de pavillon électrique	-





4° OPT 5°	4	Lit de pavillon électrique	-

* Disponible en version sans lit de pavillon





// LES K-YACHT

Style nautique et design italien donnent vie à la gamme Mobilvetta. Un intégral exclusif étudié dans les moindres détails et reconnaissable par son raffinement. Sa forme élancée, dynamique et élégante rend le K-Yacht unique dans sa catégorie. Pur Design.

K-YACHT MH79

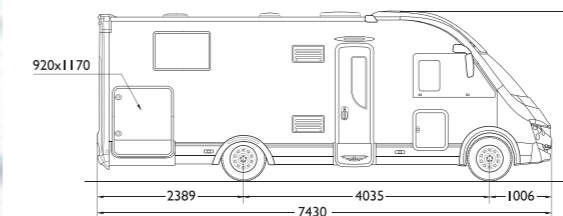

K-YACHT MH85

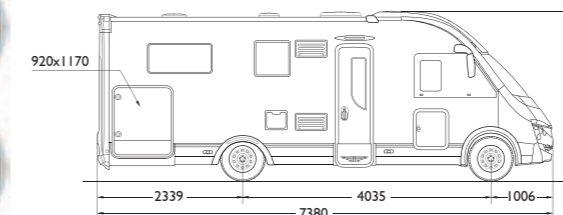

K-YACHT MH89

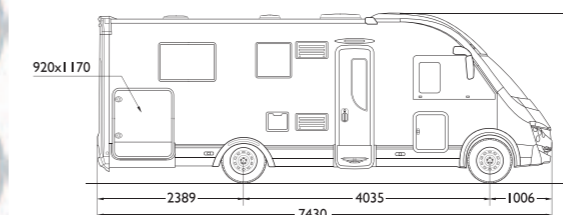



4° 5° Opt 3650 Kg	4	-	Lit arrière électrique





4° 5° Opt 3650 Kg	4	-	-





4° 5° Opt 3650 Kg	4	-	Lit arrière électrique





K.Yacht Tekno Line

Style nautique et design italien donnent vie à la gamme Mobilvetta. Un intégral exclusif étudié dans les moindres détails et reconnaissable par son raffinement. Sa forme élancée, dynamique et élégante rend le K-Yacht unique dans sa catégorie. Pur Design.

K.Yacht Tekno Line MH80

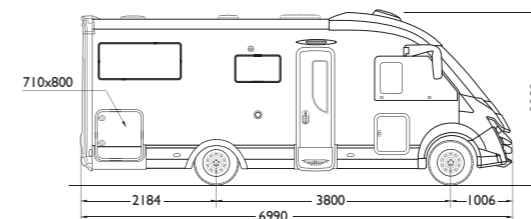

K.Yacht Tekno Line MH87

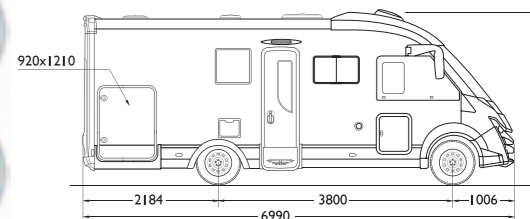

K.Yacht Tekno Line MH84

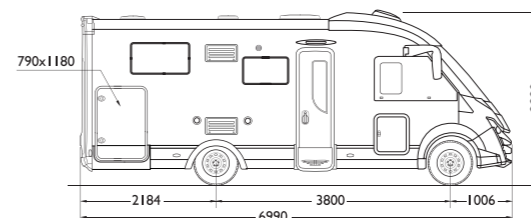

K.Yacht Tekno Line MH89

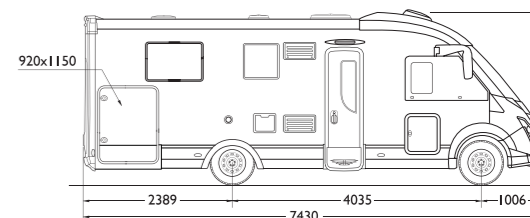

K.Yacht Tekno Line MH85

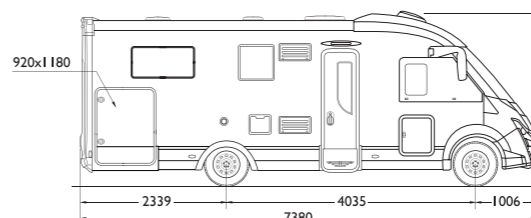



4	4	-	-





4	4	-	Lit arrière électrique





Les poids indiqués dans ce catalogue sont calculés selon les textes de la Directive Européenne 1230/2012 et de la norme UNI EN 1646-2.

LE POIDS EN ORDRE DE MARCHÉ

Comprend le poids du véhicule de base à vide, le conducteur, le carburant et les lubrifiants, le liquide de refroidissement, les outils de base, une bouteille de gaz pour emploi d'habitation et le réservoir d'eau potable. Quelques modèles ont une limitation sur la charge eaux propres (voir étiquette placée sur le point de charge).

LA CHARGE UTILE

Est calculée par différence entre le PTAC (poids total autorisé en charge) et le poids en ordre de marche. Elle doit permettre de transporter tous les éléments et fluides nécessaires pour la vie à bord, les passagers transportés (dans la limite de l'homologation et sans le conducteur) et les effets personnels.

Conformément à la Directive 1230/2012, tous les poids et charge du véhicule à vide, peuvent varier de + ou - 5%.

Les poids des accessoires qui ne sont pas de série sur le véhicule concerné ne sont pas inclus dans le "poids en ordre de marche" indiqué dans ce catalogue. Les accessoires et dispositifs additionnels diminuent la charge utile indiquée à hauteur du total de leurs poids. En cas d'installation de porte-moto ou crochet d'attelage le nombre de places homologuées peut varier. Les normes de chaque pays peuvent apporter des modifications aux caractéristiques ci-dessus indiquées. Les places homologuées peuvent varier selon les normes de chaque pays en matière de circulation.

SEA S.P.A. – MOBILVETTA se réserve le droit de modifier, sans avis préalable, caractéristiques techniques et l'aménagement de chaque modèle; toutes les données contenues dans le présent catalogue sont donc à considérer à titre indicatif non contractuel.

ACCESSOIRES DE DÉCORATION

FOURNIS PAR:

Coralba Casa - www.coralbacasa.it

Linum - www.linum.com

Novità import srl - www.novitahome.com

Viceversa s.p.a. - www.viceversa.it

Wally - www.wallycosmetici.com

Ceramiche virginia - www.ceramichevirginia.it

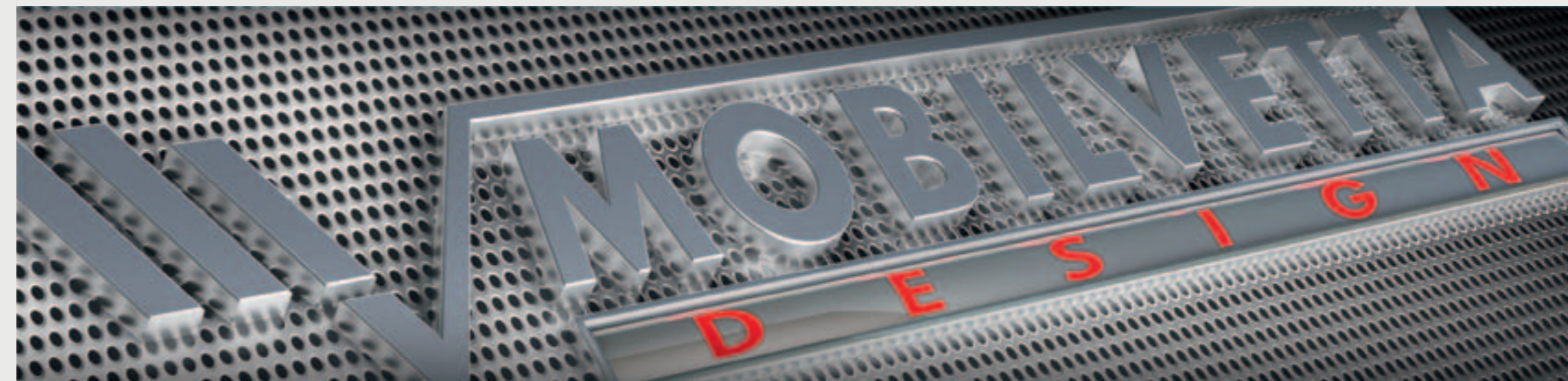

SEA S.p.A. - MOBILVETTA

Via Val'Aosta, 4 · 1 · I-53036 Poggibonsi (SI)

Tel : +39 0577 99511

Email : mobilvetta@mobilvetta.it

Website : www.mobilvetta.it