

Il nuovo Viano. FUN & MARCO POLO.



Mercedes-Benz



Vivete la più grande avventura dei nostri tempi:  
l'indipendenza.

# Indice

<b>Il nuovo Viano FUN &amp; MARCO POLO</b>	<b>5</b>	<b>Equipaggiamenti</b>	<b>50</b>
Comfort	12	Di serie	52
Sicurezza	16	A richiesta	56
<b>Viano FUN</b>	<b>20</b>	<b>Colori e rivestimenti</b>	<b>58</b>
Pacchetto COMFORT FUN	26	Vernici	58
		Rivestimenti e inserti	60
		Combinazioni	61
<b>Viano MARCO POLO</b>	<b>28</b>	<b>Dati tecnici</b>	<b>62</b>
Abitabilità e comfort	32	Dati dei motori e pesi	62
Zona notte	34	Dimensioni	64
Cucina e vani di stivaggio	38		
Dotazione WESTFALIA	41		
<b>Agilità</b>	<b>42</b>	<b>Glossario</b>	<b>68</b>
Motori e cambi	44	Servizi di assistenza e finanziari	70
BlueEFFICIENCY	46	Prova su strada	74
4MATIC	48		



# I nuovi veicoli per il tempo libero e autocaravan Viano Mercedes-Benz.

Vi piace spezzare la routine di tanto in tanto? Siete spontanei e intraprendenti? Per voi comfort e sicurezza sono fondamentali? Se avete risposto di sì a tutte e tre queste domande, adesso potete contare su due nuovi alleati: il Viano FUN, un multitalento spazioso e versatile per la famiglia e il tempo libero e il Viano MARCO POLO, l'autocaravan compatto ideale anche per le grandi avventure, ma assolutamente idoneo anche all'uso quotidiano. Non ci sono più limiti alla libertà!



## Ci sono persone che al mattino non sanno dove saranno alla sera.

Il nuovo veicolo per il tempo libero Viano FUN.

La vita ci offre moltissime opportunità. È bello poterne approfittare grazie al nuovo Viano FUN, il veicolo per il tempo libero Mercedes-Benz. Con spazio per un massimo di sette persone (nella versione Long), una configurazione dei sedili estremamente versatile e un vano bagagli molto spazioso, il Viano FUN si adatta rapidamente alle vostre esigenze, sia che dobbiate trasportare dei mobili sia che vogliate fare semplicemente la classica gita fuori porta. E se vi capita di fare tardi, non ci sono problemi: una panca trasformabile in letto fa diventare il vostro Viano FUN una possibilità di pernottamento su quattro ruote.





## Altre che al lunedì non sanno dove andranno il venerdì.

Il nuovo autocaravan Viano MARCO POLO.

Oggi una scampagnata, domani una settimana al mare: qualsiasi cosa abbiate voglia di fare, il nuovo Viano MARCO POLO vi condurrà comodamente a destinazione. Con un massimo di quattro posti letto, un'intelligente suddivisione degli spazi e un'elevata funzionalità, questo maneggevole autocaravan convince persino nei lunghi tragitti. Gli interni particolarmente accoglienti e i pregiati allestimenti del nostro esperto partner WESTFALIA fanno sì che vi sentiate ovunque come a casa vostra. Godetevi l'intensa sensazione di libertà e avventura che questo veicolo vi regala. Il mondo attende solo di essere esplorato.







## Ma per tutti una cosa è certa: al loro fianco ci deve essere un veicolo Mercedes-Benz.

Con il Viano i nuovi veicoli per il tempo libero e autocaravan Mercedes-Benz dispongono di un alleato su cui fare affidamento anche lontano da casa. Esemplare in termini di versatilità, comportamento di marcia ed equipaggiamenti di sicurezza, il Viano mostra la nuova forma del moderno comfort di marcia. Le nuove sospensioni Comfort, infatti, grazie alla nuova regolazione delle molle, degli ammortizzatori e ai nuovi bracci oscillanti, garantiscono una marcia ancora più fluida e una rumorosità dell'abitacolo ulteriormente ridotta. Nonostante le emozioni risvegliate dal design incisivo e dagli equipaggiamenti di alta qualità, anche l'aspetto più razionale non è stato trascurato, come dimostrano i motori particolarmente redditizi, l'Efficiency Package BlueEFFICIENCY<sup>1</sup> di serie e la proverbiale affidabilità e longevità di un veicolo Mercedes-Benz.

<sup>1</sup> Non disponibile in combinazione con il motore a benzina.







## Guidare in tutto relax.

Anche l'abitacolo del nuovo Viano FUN e Viano MARCO POLO garantisce un comfort ottimale. Grazie a numerosi accorgimenti l'abitacolo e il comfort dei comandi sono ulteriormente migliorati, come dimostrano i rivestimenti dei sedili ancora più pregiati e l'accurata lavorazione dei nuovi elementi della strumentazione di comando. La plancia ergonomica e ben suddivisa con inserti «Silverstone» offre una sensazione di particolare pregio grazie alla superficie Softtouch<sup>1</sup>. I portabicchieri e gli ampi vani portaoggetti nella consolle centrale offrono un'ottima capacità di stivaggio.



Tutti i display e i comandi sono ben leggibili e comodi da azionare per il guidatore. Questo vale anche per la comoda leva dal cambio manuale/automatico a joystick, posizionata in modo ergonomico nella consolle centrale che consente, inoltre, di passare senza difficoltà al sedile del passeggero o al vano posteriore. In particolare nei lunghi tragitti saprete apprezzare i comodi sedili girevoli Comfort con bracciolo<sup>2</sup>, particolarmente confortevoli per la forma ergonomica, la possibilità di regolazione particolarmente ampia e l'eccellente sostegno laterale.

<sup>1</sup> Di serie su tutte le versioni Viano Fun.

<sup>2</sup> Di serie nella versione Compact e a richiesta nella versione Long.

Il nuovo volante multifunzione a quattro razze con numerosi comandi per diverse funzioni, di serie per il Viano MARCO POLO (fig. a destra) e per il Viano FUN (fig. a sinistra).







## Una sensazione di libertà del tutto nuova.

Nel Viano MARCO POLO e nella versione Compact del Viano FUN il sedile lato guida e passeggero anteriore si possono ruotare verso il vano posteriore. La loro forma ancora più ergonomica e l'ottimo sostegno laterale garantiscono un elevato comfort di seduta.



La nuova leva del cambio manuale/automatico in posizione ergonomica, è solo uno dei numerosi dettagli che conferiscono maggiore comfort all'abitacolo del nuovo Viano FUN e MARCO POLO.



Grazie al climatizzatore elettronico TEMPMATIC con filtro antipolvere e ai carboni attivi (di serie per MARCO POLO e FUN), la temperatura dell'abitacolo è ideale in qualsiasi stagione. A richiesta il comfort climatico può essere anche incrementato con un climatizzatore per il vano posteriore con controllo elettronico della temperatura interna e comandi separati.





RADIO DISC  
NAVI TEL  
SYS  
P

P  
R  
N  
I  
-D+







Anche se non sapete ancora qual è la vostra meta, vogliamo che la raggiungete in tutta sicurezza.

Affinché possiate dedicarvi alle vostre attività del tempo libero senza correre rischi, abbiamo sviluppato un efficace sistema di sicurezza per il Viano, basato su una carrozzeria con cellula dell'abitacolo ad alta resistenza e numerosi elementi di sicurezza intelligenti. Per la massima sicurezza attiva il Viano dispone di tutti i più importanti sistemi elettronici di assistenza alla guida.

Naturalmente anche l'allestimento Westfalia del Viano MARCO POLO, realizzato con materiali ignifughi, ha superato i crash-test ed è pienamente conforme ai tipici standard di sicurezza Mercedes-Benz.





# In caso di imprevisti non vi lasciamo soli.

In caso di frenata brusca, le luci di stop adattive di serie migliorano la segnalazione ai conducenti dei veicoli che seguono, lampeggiando al verificarsi di una frenata in situazione di pericolo. In caso di frenata a fondo fino al completo arresto del veicolo, l'impianto luci di emergenza si attiva automaticamente.



Il sistema di controllo automatico della pressione pneumatici (a richiesta) contribuisce ad evitare danni potenzialmente pericolosi agli pneumatici. Questo sistema avverte il conducente in caso di sensibile perdita di pressione.



I nuovi fari bixeno (a richiesta) con funzione di assistenza alla svolta, fendinebbia e luci diurne a LED integrati non migliorano solo l'illuminazione del fondo stradale e della zona circostante il veicolo: azionando gli indicatori di direzione il fendinebbia si accende sul lato corrispondente (funzione di assistenza alla svolta), e altrettanto accade in curva superando un determinato angolo di sterzata.



Addio routine,  
benvenuta avventura:  
il nuovo Viano FUN.







# Ogni giorno qualcosa di nuovo da scoprire...

Il nuovo Viano FUN.

La versatilità e le numerose possibilità di impiego del Viano FUN vi offrono molte opportunità sia nella vita quotidiana che nel tempo libero. Se scegliete la versione Compact del FUN, avrete spazio in abbondanza per cinque persone. Guida e passeggero anteriore dispongono di sedili Comfort che si possono ruotare verso il vano posteriore quando il veicolo non è in movimento. Il vano posteriore è dotato di un tavolino ribaltabile laterale e di una panca regolabile e rimuovibile a tre posti che può essere ribaltata e



utilizzata come letto. L'abitacolo è dotato di un rivestimento continuo delle pareti laterali color antracite, di nuove maniglie di sostegno con luce di lettura integrata e di luci soffuse che garantiscono un'illuminazione ideale durante il viaggio.

Il Viano FUN versione Long, invece, consente di trasportare comodamente fino a sette persone. La fila di sedili intermedia è dotata di due confortevoli sedili singoli, fissati su un sistema di guide scorrevoli ad intervalli di 25 mm e disposti nella direzione di marcia o in senso opposto, che possono essere rimossi con poche, semplici operazioni. In fondo si trova una panca per tre passeggeri dotata della stessa funzionalità presente nella versione Compact. La dotazione di serie comprende anche un tavolo ripiegabile, anch'esso scorrevole sulle guide di scorrimento.





## ... e a volte anche di notte.

Il nuovo Viano FUN.

Con il Viano FUN potete decidere spontaneamente il vostro itinerario, perché all'occorrenza si trasforma rapidamente in un «hotel» mobile. Basta reclinare la panca per formare, insieme al prolungamento del letto, un'ampia superficie per riposare. Inoltre nella versione Long il tetto sollevabile (a richiesta) offre la possibilità di rimanere comodamente in piedi. Nella versione elettroidraulica EASY UP il tetto si può sollevare semplicemente premendo un tasto. Inoltre, può essere integrato (a richiesta) con un letto che può ospitare fino a quattro persone.



Viano FUN, versione Compact  
(configurazione dei sedili)



(configurazione dei letti)

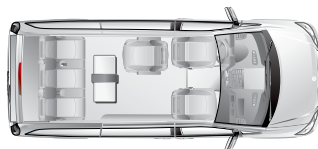

Viano FUN, versione Long (con 7 sedili  
standard, diversamente dalla figura)



(configurazione dei letti)











## Il pacchetto COMFORT FUN.

Il pacchetto COMFORT FUN per il Viano FUN: prestigio e comfort dell'abitacolo, sono di serie.

Il pacchetto COMFORT FUN include:

---

Braccioli con inserti

---

Deflettori elettrici sulla seconda fila di sedili

---

Due luci interne supplementari integrate nelle maniglie di sostegno del vano posteriore

---

Illuminazione supplementare dell'abitacolo

---

Inserti in tessuto nel rivestimento laterale

---

Moquette nell'abitacolo

---

Plancia portastrumenti «Lusso» con superficie Softtouch, modanatura e pomello leva d'innesto in «Silverstone»

---

Rivestimenti laterali in moquette del vano piedi

---

Specchietti di cortesia in entrambe le alette parasole

---



Il nuovo Viano MARCO POLO,  
massima espressione di libertà.







WESTFALIA

S VI 1087

## In tutto il mondo a casa.

Il nuovo Viano MARCO POLO.

Anche se dall'esterno non lo si direbbe date le sue dimensioni compatte, il nuovo Viano MARCO POLO offre ai suoi intraprendenti passeggeri spazi generosi, soluzioni intelligenti e un abitacolo ancora più accogliente grazie ai nuovi materiali e colori. I due sedili anteriori girevoli e la panca regolabile consentono di creare in pochi istanti un comodo angolo dove sedersi e mangiare attorno al pratico tavolino ribaltabile, riponibile nella porta scorrevole, che può essere utilizzato anche in viaggio. Il sistema di guide di serie con-



sente di regolare la panca a intervalli di 25 mm, in modo da variare a piacimento le dimensioni del vano bagagli. Per quanto riguarda le possibilità di stivaggio il Viano offre ampie dispense, uno spazioso vano di stivaggio sul tetto e un capiente armadio.

E se invece di partire per un viaggio, decidete di cambiare la mobilia di casa, niente paura: il vostro autocaravan si trasforma comodamente in un pratico transporter. Basta rimuovere la panca del MARCO POLO per ottenere una superficie di carico di ben 3,38 m<sup>2</sup>.

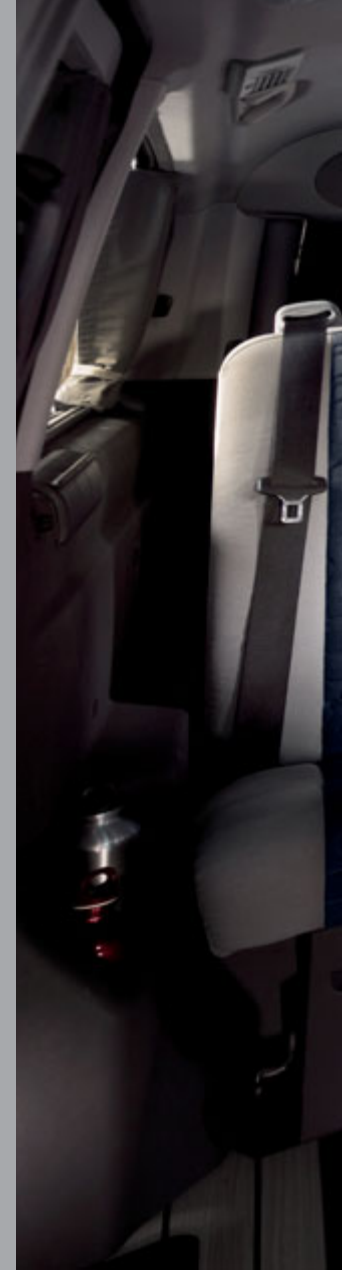





# Progettazione intelligente.

Il nuovo Viano MARCO POLO.

La panca si sposta su un binario a intervalli di 25 mm. Ciò consente di variare le dimensioni del bagagliaio a seconda delle necessità e all'occorrenza, di avere i bambini sempre a portata di mano, quando la panca è completamente in avanti (per la gioia dei genitori).



Grazie allo schienale a regolazione elettrica, la panca si trasforma in letto. Le imbottiture a regolazione pneumatica consentono di trasformarla con pochi gesti da sedile con un ottimo sostegno laterale in un comodo letto su cui riposare.



Il Viano MARCO POLO offre spazio di stivaggio a volontà. Ad esempio il comodo e ampio cassetto sotto la panca.

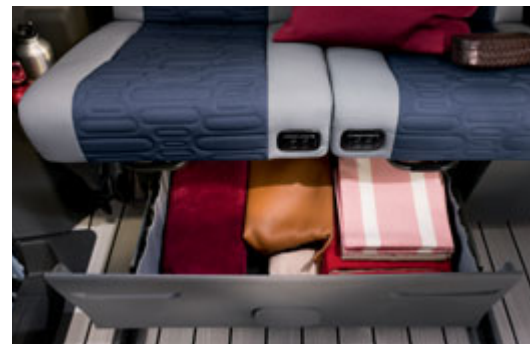





## Camera con vista.

Dormire nel nuovo Viano MARCO POLO è un vero piacere.

A bordo del Viano MARCO POLO avete tutto il necessario per godervi un sonno ristoratore: al «piano terra» potete ottenere in pochi gesti un letto matrimoniale dalla panca regolabile e dal prolungamento del letto che, grazie alle imbottiture a regolazione pneumatica, garantisce un riposo perfetto. Mettetevi comodi sul letto da ca. 2,03 x 1,18 m. Di giorno coperte e cuscini possono essere riposti nello spa-

zioso cassetto sotto la panca. Il tetto sollevabile di serie del Viano MARCO POLO consente anche di stare comodamente in piedi (altezza interna fino a 2,40 m). Già manualmente è molto semplice da alzare, ma con il funzionamento elettrico (a richiesta) il tetto sollevabile elettroidraulico EASY UP si alza semplicemente premendo un pulsante: un'innovazione Mercedes-Benz.

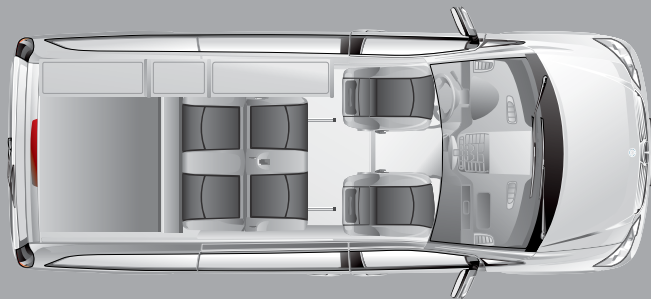

Letto al «piano terra».

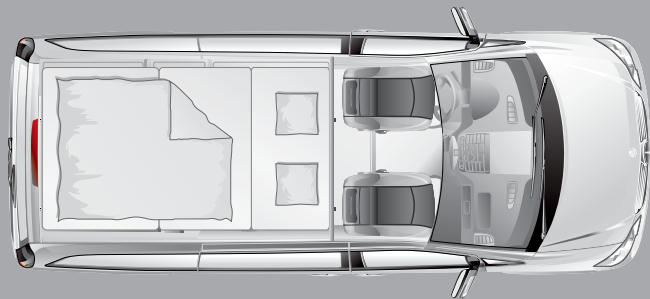

Letto integrato nel tetto.

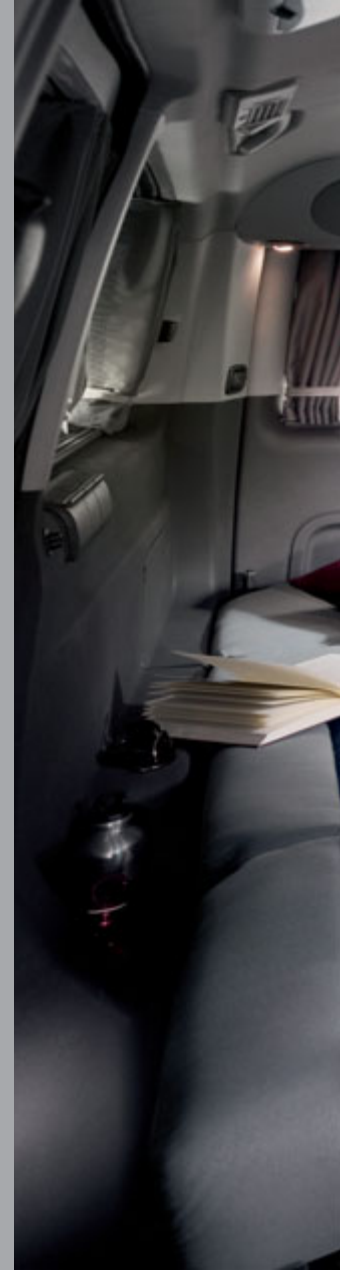









# Qui farete sogni d'oro.

Il letto integrato nel tetto di serie nel nuovo Viano MARCO POLO.

Il pratico scomparto integrato nel vano posteriore offre capacità di stivaggio supplementare per cuscini e coperte.



Grazie alla rete di protezione di serie il letto integrato nel tetto è ottimo anche come spazio per il riposo dei ragazzi. Lassù anche giocare sarà più divertente ...

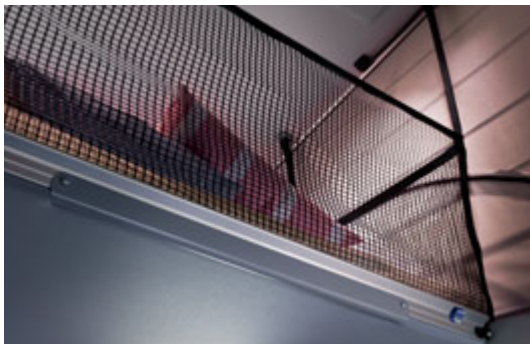

Il letto integrato (a richiesta) nel tetto sollevabile è composto da un confortevole materasso in espanso, appoggiato su speciali punti elastici. Questo sistema si adatta perfettamente al corpo, garantendo un piacevole comfort ed una perfetta circolazione dell'aria.



# A casa è tutto sempre più buono.

La cucina del nuovo Viano MARCO POLO.

Spuntino o menù completo? Dopo una lunga giornata in viaggio potrete prepararvi un ottimo pranzetto nel vostro Viano MARCO POLO. L'angolo cottura comprende un fornello a gas a due fuochi, un lavandino con miscelatore, un capiente frigobox da 40 litri (classe \*\*\*, fino a -20 °C) e, naturalmente, tantissimo spazio negli armadi della cucina con comode ante scorrevoli. Altri dettagli intelligenti sono la

copertura ribaltabile del piano di cottura, da utilizzare anche come piano di lavoro e il tavolo ribaltabile e scorrevole che rendono questa cucina estremamente funzionale. E l'aspetto estetico? Decisamente piacevole.

Anche sull'efficace tecnica di approvvigionamento del Viano MARCO POLO potete sempre fare affidamento. Il piano cottura è alimentato da una bombola del gas posizionata con un ingombro minimo. Sia il grande serbatoio dell'acqua bianca da 36 litri sia quello dell'acqua nera<sup>1</sup> da 32 litri sono alloggiati all'interno del veicolo al riparo dal gelo.



<sup>1</sup> L'impianto di alimentazione dell'acqua è a norma secondo lo stato della tecnica aggiornato al 10/2007 (direttiva 2002/72/CE).





Spazio a volontà per preparare golose ricette.

La cucina del nuovo Viano MARCO POLO.





Il frigobox con compressore (classe\*\*\*) da 40 litri è molto silenzioso e può funzionare, in alternativa, con corrente da 12 V/220 V o a gas.



Vari armadi e un frigobox con compressore offrono molto spazio per alimenti e bevande.



La bombola del gas «Camping Gaz» da 2,8 kg è alloggiata nella coda del veicolo ed è comodamente raggiungibile girando la parte posteriore dell'armadio che si trova direttamente sopra la bombola stessa.

#### Dotazione WESTFALIA

Batteria supplementare al gel (80 Ah) con relè disgiuntore	●
Fornello a gas a due fuochi (Camping Gaz)	●
Frigobox con compressore da 40 l, Electrolux, classe *** (fino a -20 °C)	●
Lavandino con miscelatore	●
Letto integrato nel tetto sollevabile (ca. 2,00 x 1,15 m) con rete di protezione e sistema di molle su doghe	○
Panca Comfort a 2 posti/letto Comfort con prolungamento (dimensioni: circa 2,03 x 1,17 cm)	●
Pannello di controllo/comando centrale per la temperatura esterna ed interna, stato e funzione di ricarica della batteria, stato di funzionamento del frigobox, livello dei serbatoi d'acqua, comando del riscaldamento	●
Presa esterna da 220 V CEE, caricabatteria	●
Prese: una da 220 V e una da 12 V	●
Serbatoio per l'acqua bianca da 36 l <sup>1</sup> , serbatoio per l'acqua nera da 32 l	●
Tavolino a incastro	●
Tetto sollevabile a comando elettroidraulico EASY UP	○
Tetto sollevabile manualmente	●
Veranda estraibile sopra la porta scorrevole	○

● di serie ○ a richiesta

<sup>1</sup> L'impianto di alimentazione dell'acqua è a norma secondo lo stato della tecnica aggiornato al 10/2007 (direttiva 2002/72/CE).





Godetevi la libertà e continuate il vostro viaggio.



# Il nostro carburante è l'efficienza.

Le motorizzazioni del nuovo Viano.

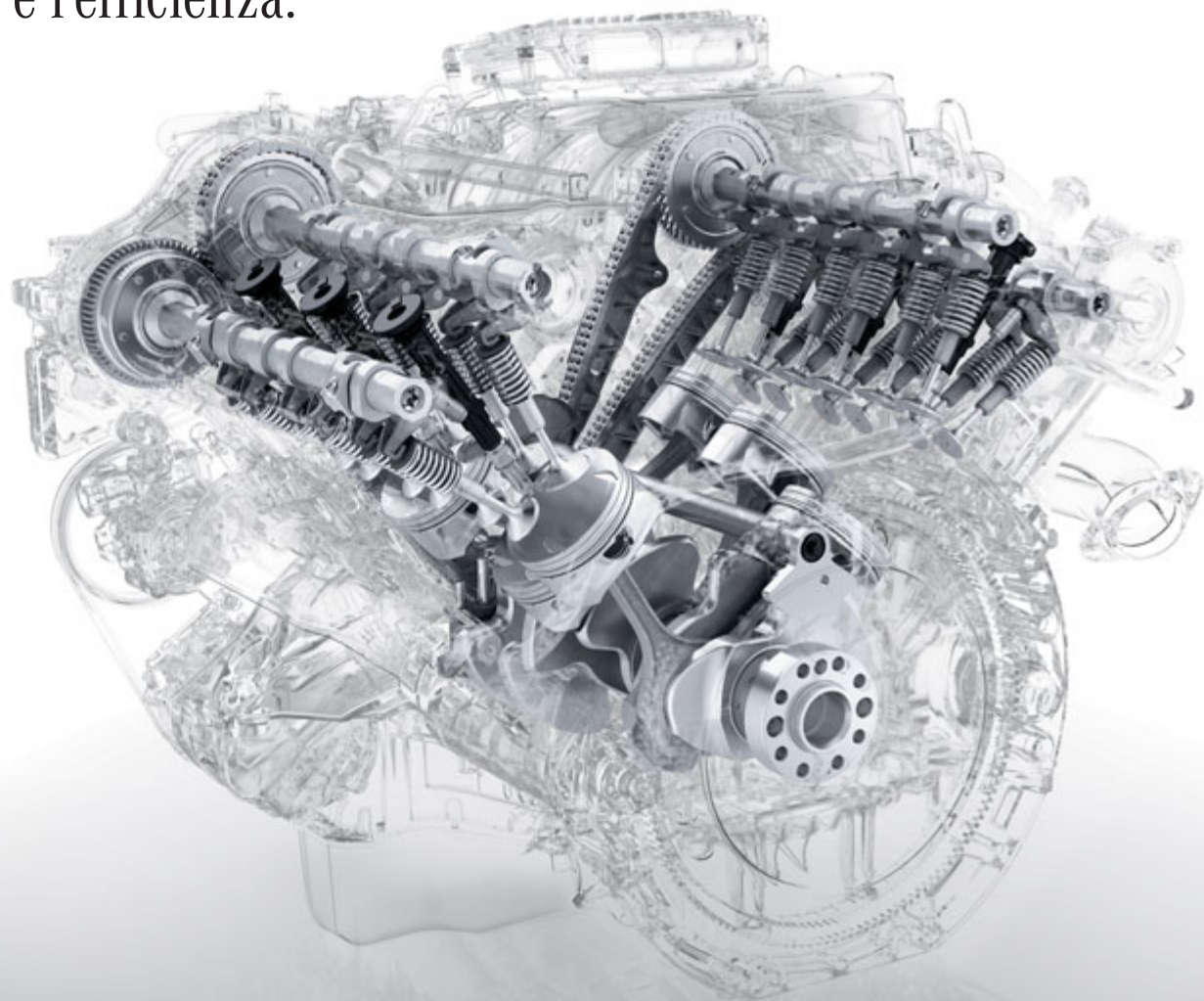

Il Viano è disponibile in tre versioni CDI, perché nei consumi, che offrono valori esemplari a livello di prestazioni ed erogazione di potenza. Il nuovo motore diesel CDI a 4 cilindri OM 651, disponibile in due livelli di potenza, offre ancora più dinamismo. Il modello di punta è il motore diesel V6 CDI OM 642, che, con una potenza aumentata fino a 165 kW e una coppia massima di 440 Nm, si dimostra all'altezza delle situazioni più difficili. Tutti e tre i propulsori diesel CDI soddisfano la norma sulle emissioni EU5/III e si distinguono, rispetto ai motori precedenti, per consumi minori, emissioni ridotte e una maggiore silenziosità di marcia. In alternativa ai motori diesel CDI è disponibile un motore V6 a benzina da 3,5 litri di cilindrata e 190 kW di potenza che soddisfa la norma sui gas di scarico EU5/I.

Il V6 CDI, il V6 a benzina e le versioni 4MATIC sono abbinati di serie all'affermato cambio automatico a 5 marce (a richiesta per le motorizzazioni diesel V4 CDI).



Partner ideale dei motori diesel CDI a 4 cilindri è il cambio manuale a 6 marce ECO Gear di nuova concezione, che grazie alla minore spaziatura dei rapporti, a un rapporto di trasmissione totale più ampio e alla riduzione del livello del numero di giri contribuisce inoltre all'ottimizzazione dei consumi.



A close-up, low-angle shot of the side of a white car. The focus is on a badge that reads "BLUE EFFICIENCY" in white capital letters on a blue background. The badge is mounted on a white plastic or metal trim piece. To the right, a black plastic door handle and a portion of a side mirror are visible. The car's body panels are highly reflective, showing bright highlights and soft shadows. The background is a clear blue sky with a bright sun flare in the upper right corner.

**BLUE EFFICIENCY**

# BlueEFFICIENCY.

Innovazioni per una mobilità sostenibile.

Costruire il futuro della mobilità in modo responsabile e sostenibile è per Mercedes-Benz una necessità e allo stesso tempo un impegno.

E il sistema per raggiungere tale obiettivo si chiama BlueEFFICIENCY: un insieme di tecnologie innovative combinate con intelligenza, che contribuiscono a ridurre sensibilmente il consumo di carburante e le emissioni di sostanze nocive. Sul nuovo Viano con motore diesel a 4 cilindri o V6 CDI potete vederne concretamente gli effetti positivi, senza alcuna rinuncia in termini di sicurezza, comfort e piacere di guida. L'Efficiency Package BlueEFFICIENCY<sup>1</sup> di serie comprende tra l'altro le seguenti soluzioni:

- ▶ Motore diesel CDI a 4 cilindri parco nei consumi in due nuovi livelli di potenza
- ▶ Un moderno motore diesel V6 CDI (con cambio automatico di serie)
- ▶ Cambio manuale a 6 marce ECO Gear con consumi ottimizzati
- ▶ Altre misure Fuel Economy comprese nella fornitura a seconda della Serie (p. e. funzione ECO start/stop<sup>2</sup>, indicatore di marcia consigliata<sup>2</sup>, pompa del servosterzo ECO, ottimizzazione degli organi ausiliari del motore, gestione della batteria e pneumatici con bassa resistenza al rotolamento)

<sup>1</sup> Non disponibile in combinazione con il motore a benzina.

<sup>2</sup> Non in combinazione con cambio automatico.

Scattante su ogni terreno.

Il Viano con trazione integrale permanente 4MATIC<sup>1</sup>.





Se con il vostro Viano vi trovate spesso a viaggiare in condizioni meteo e stradali difficili, vi consigliamo la trazione integrale permanente 4MATIC<sup>1</sup>, disponibile a richiesta. Trasmette la forza motrice contemporaneamente a tutte e quattro le ruote e la trasferisce all'asse anteriore e posteriore nel rapporto 35 : 65. Il risultato è una trazione nettamente migliore anche sulla neve, sul fanghame, sulle strade sconnesse, su fondo stradale bagnato o nell'esercizio con rimorchio. L'azione del 4MATIC è supportata dall'Electronic Stability Program (ESP<sup>®</sup>) e dal sistema di tra-

zione elettronico (4ETS) che si attiva quando una o più ruote iniziano a slittare. Il sistema frena singolarmente le ruote che slittano, incrementando la coppia di trazione sulle ruote che ancora presentano un'aderenza sufficiente. Questo garantisce partenze e accelerazioni agili, soprattutto su fondi stradali accidentati. Essendo il 4ETS integrato nell'ESP<sup>®</sup> di serie sul Viano, il 4MATIC lavora in maniera ancora più efficace.

<sup>1</sup> Disponibile per il Viano 2.0 CDI e 2.2 CDI.

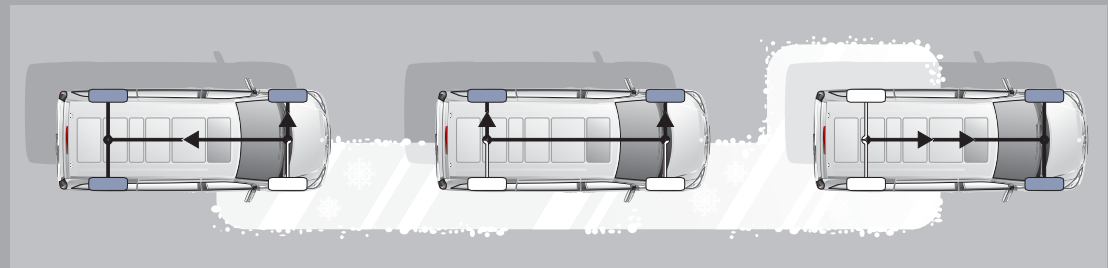

4ETS. Anziché con i bloccaggi meccanici del differenziale, i modelli 4MATIC lavorano con il sistema di trazione elettronico 4ETS che trasmette automaticamente la coppia motrice alle ruote con la maggiore aderenza.











# Di serie.

---

2 luci di lettura a LED nel vano posteriore

---

Airbag lato guida e passeggero anteriore con interruzione automatica del sistema di alimentazione in caso di emergenza

---

Alletta parasole lato guida e passeggero con specchio di cortesia illuminato

---

Alzacristalli elettrici lato guida e passeggero, con azionamento Comfort e protezione antincastro

---

Box portaoggetti con serratura sotto il sedile lato passeggero

---

Cambio automatico a 5 marce per versioni V6 CDI, V6 benzina e 4MATIC

---

Cambio manuale a 6 marce ECO Gear per motorizzazioni 2.0 CDI e 2.2 CDI

---

Chiusura centralizzata con radiotelecomando e chiusura Comfort

---

Cinture di sicurezza a 3 punti su tutti i sedili, con pretensionatore e limitatore della forza di ritenuta per lato guida e passeggero

---

Climatizzatore TEMPATIC anteriore e posteriore

---

Efficiency Package BlueEFFICIENCY per motori 2.0 CDI, 2.2 CDI e 3.0 CDI V6

---

Electronic Stability Program (ESP®) incluso sistema antibloccaggio (ABS), sistema antislittamento (ASR) e Brake Assist (BAS)

---

ESP® con stabilizzazione del rimorchio con gancio di traino o predisposizione per gancio di traino (a richiesta)

---

Fari riflettenti con catarifrangente maggiorato, fendinebbia e luci diurne con fonte luminosa separata

---

Filtro antiparticolato diesel

---



---

Freni a disco su tutte le ruote

---

Impugnatura con spot di lettura e luci soffuse «ambient»<sup>1</sup>

---

Indicatore della temperatura esterna

---

Luci di stop adattive

---

Paraurti, modanature di protezione e maniglie in tinta con la carrozzeria

---

Piantone dello sterzo regolabile in altezza e inclinazione

---

Portellone posteriore con impianto tergilavalunotto

---

Prolungamento del letto (nel MARCO POLO sollevabile)

---

Retrovisori esterni riscaldabili, regolabili elettricamente ed automaticamente ripiegabili, asferici e con indicatori di direzione integrati

---

Ripartizione elettronica della forza frenante (EBV)

---

Scambiatore di calore supplementare nel vano posteriore

---

Sedili Comfort lato guida e passeggero anteriore regolabili manualmente

---

Servosterzo con piantone di sicurezza

---

Sistema di guide per i sedili

---

Sistema di manutenzione attiva ASSYST

---

Vetri atermici su tutti i lati

---

Volante multifunzione

---

<sup>1</sup> Non disponibile per il Viano MARCO POLO.



Cambio manuale a 6 marce ECO Gear per motori 2.0 CDI e 2.2 CDI.

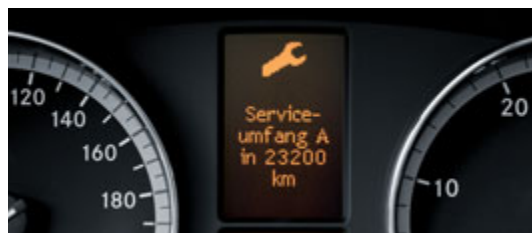

Sistema di manutenzione attiva ASSYST.

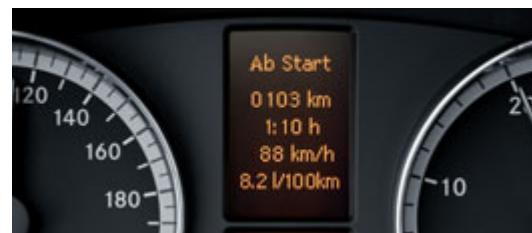

Display a matrice ad alta risoluzione.



Volante regolabile in altezza e inclinazione.



Sistema di guide per una configurazione versatile dell'abitacolo.



Alzacristalli elettrici, deflettori e retrovisori esterni.



Climatizzatore TEMPMATIC a regolazione elettronica.



Scambiatore di calore supplementare per il vano posteriore con gruppo comandi separato.





Retrovisori esterni con campo visivo allargato e indicatori di direzione integrati, regolabili elettricamente.



Fari riflettenti con fendinebbia e luci diurne integrate.



Highlight: i nuovi gruppi ottici posteriori.



Airbag lato guida e passeggero.<sup>1</sup>



Luci di stop adattive.



Due luci di lettura a collo di cigno nel tetto sollevabile (di serie per il MARCO POLO, a richiesta per il FUN).



Sistema di controllo automatico della pressione pneumatici.



Fari bixenon, fendinebbia e luci diurne a LED.



Veranda estraibile sopra la porta scorrevole.



Tetto sollevabile a comando elettroidraulico EASY UP.

Rivestimento del pianale dell'abitacolo nel look yacht<sup>1</sup>.

Autoradio con sistema di navigazione Sound 50 APS.

Tetto scorrevole e sollevabile elettrico per il vano posteriore<sup>5</sup>.Doccia nel vano posteriore<sup>1</sup>.

# A richiesta.

---

Cerchi in lega 7 J x 17 o 7,5 J x 18

---

Climatizzatore automatico COMFORTMATIC

---

Finestrino scorrevole, 1ª fila sedili vano posteriore, sinistra e destra<sup>5</sup>

---

Frigobox 16 l<sup>3</sup>

---

Gancio di traino

---

Impianto di allarme antifurto (EDW)

---

Impianto tergilavafari

---

Interfaccia AUX nel box portaoggetti, per esempio per lettore MP3

---

Letto integrato nel tetto sollevabile (ca. 2,00 x 1,15 m) con rete di protezione e sistema di molle su doghe

---

Mancorrenti<sup>4</sup>

---

Pacchetto COMFORT PACK

---

Pacchetto telefonia Comfort con antenna esterna e supporto per cellulare (Accessorio Originale)

---

Panca a 2 posti, 1ª fila di sedili posteriori<sup>1</sup>

---

PARKTRONIC (sistema di ausilio al parcheggio)

---

Porta scorrevole elettrica

---

Porta scorrevole supplementare sinistra<sup>3, 6</sup>

---

Rete per mosche e moscerini per il finestrino scorrevole<sup>5</sup>

---

Retrovisori esterni ripiegabili elettricamente<sup>5, 8</sup>

---

Riscaldamento supplementare ad aria calda con temporizzatore, a richiesta anche con telecomando

---



---

Sedile lato guida e passeggero anteriore regolabile elettricamente, con triplice funzione Memory (regolazione del sedile in lunghezza, altezza ed inclinazione, con regolazione in altezza dei poggiatesta)

---

Sedile singolo, destro<sup>1</sup>, prima fila di sedili posteriori

---

Sedili riscaldabili per lato guida e passeggero anteriore

---

Sensore pioggia e luci

---

Sistema di assistenza in fase di spunto<sup>5, 8</sup>

---

Sistemi radio e di comunicazione con navigazione, CD/DVD-Changer e Sound System

---

Sospensioni pneumatiche posteriori con regolazione del livello elettronica

---

TEMPOMAT con limitatore di velocità variabile (SPEEDTRONIC)

---

Tendine coprenti su tutti i finestrini<sup>5</sup>

---

Tetto apribile/ sollevabile ad azionamento elettrico

---

Trazione integrale 4MATIC<sup>2</sup>

---

Vetri scuri per il vano posteriore

---

VOICETRONIC: sistema di comando vocale per il telefono

---

Windowbag lato guida e passeggero

---

<sup>1</sup> Disponibile solo per MARCO POLO.

<sup>2</sup> Disponibile per Viano 2.0 CDI e Viano 2.2 CDI, solo in combinazione con il cambio automatico.

<sup>3</sup> Disponibile solo per FUN.

<sup>4</sup> Non disponibile in combinazione con tetto sollevabile.

<sup>5</sup> Di serie per MARCO POLO.

<sup>6</sup> Non disponibile per FUN nella versione Compact.

<sup>7</sup> Non disponibile in combinazione con il motore a benzina.

<sup>8</sup> Di serie per FUN.



# Vernici.

## VERNICI STANDARD



Bianco artico



Grigio kiesel



Rosso fuoco



Verde acqua



Blu Atlantico



Rosso velluto

La vernice del Viano rappresenta il completamento ideale del complesso sistema anticorrosione ideato da Mercedes-Benz. Così le carrozzerie di primo equipaggiamento sono interamente zincate e sottoposte a trattamento a cera delle cavità, per una protezione duratura contro la corrosione.

VERNICI METALLIZZATE



Nero ossidiana<sup>1</sup>



Argento brillante<sup>1</sup>



Beige sanidino<sup>1</sup>



Rosso ambra<sup>1</sup>



Blu astrale<sup>1</sup>



Argento cubanite<sup>1</sup>



Grigio flint<sup>1</sup>

<sup>1</sup> A richiesta.

I sedili del vostro Viano si distinguono per la robustezza e l'ottimo comfort. E infine potete aggiungere la vostra scelta del tutto personale di rivestimenti in tessuto o in pelle.

## TESSUTO

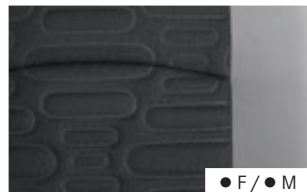

● F / ● M

Callao antracite

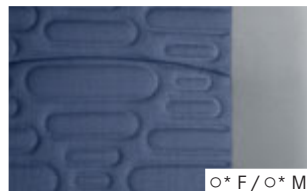

○\* F / ○\* M

Callao blu

## PELLE



○ F / ○ M

Lugano grigio orion

## INSERTI

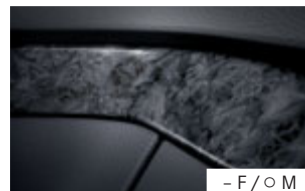

○ F / ● M

Silverstone<sup>1</sup>

- F / ○ M

Inserti nel «look di radica» nero

- Di serie
- A richiesta
- \* A richiesta senza sovrapprezzo
- Non disponibile
- F Viano FUN
- M Viano MARCO POLO

<sup>1</sup> Disponibile per Viano FUN in combinazione con pacchetto di equipaggiamento a richiesta COMFORT FUN (di serie con inserti in materiale sintetico «Uni-Softlack»).



TESSUTO	PELLE		
	Callao antracite	Callao blu	Lugano grigio orion
<b>VERNICI STANDARD</b>			
Bianco artico	■	■	■
Verde acqua	■	-	■
Blu Atlantico	■	■	■
Rosso velluto	■	-	■
Grigio kiesel	■	■	■
Rosso fuoco	■	-	■
<b>VERNICI METALLIZZATE</b>			
Nero ossidiana	■	■	■
Argento brillante	■	■	■
Argento cubanite	■	■	■
Blu astrale	■	■	■
Rosso ambra	■	-	■
Grigio flint	■	■	■
Beige sanidino	■	■	■

■ abbinamento consigliato

□ abbinamento possibile

- abbinamento poco consigliato

# Dati su motori, consumi ed emissioni.

Modelli	con trazione posteriore				con trazione integrale 4MATIC	
	2.0 CDI	2.2 CDI	3.0 CDI	3.5	2.0 CDI 4MATIC	2.2 CDI 4MATIC
Numero dei cilindri	4	4	6	6	4	4
Carburante	diesel			benzina	diesel	
Cilindrata totale [cm <sup>3</sup> ]	2143	2143	2987	3498	2143	2143
Potenza nominale [kW (CV)]	100 (136)	120 (163)	165 (224)	190 (258)	100 (136)	120 (163)
a [giri/min]	3800	3800	3800	5900	3800	3800
Coppia max [Nm]	310	360	440	340	310	360
a [giri/min]	1400–2600	1600–2400	1400–2800	2500–5000	1400–2600	1600–2400
Accelerazione <sup>1</sup> 0–100 km/h [s] (con cambio manuale/automatico)	14,1/13,5	12,1/11,1	–/9,1	–/10,4	–/16,0	–/13,0
Velocità massima ca. [km/h] (con cambio manuale/autom.)	174/172	188/182	–/201 <sup>2</sup>	–/217 <sup>2</sup>	–/161	–/174
Serbatoio [l]	75	75	75	75	75	75

Tutti i dati sono provvisori e in corso di omologazione.

<sup>1</sup> Prestazioni di marcia con peso secondo DIN 70020-3 (cioè il peso a vuoto CE + carico utile 200 kg).

<sup>2</sup> In presenza del tetto sollevabile la velocità massima è limitata a 190 km/h.

<sup>3</sup> Dati secondo la direttiva 92/21/CE nella versione in vigore al momento della stampa (peso in ordine di marcia incl. attrezzi/ruota di scorta, se forniti dal costruttore, con serbatoio pieno al 90%, peso del guidatore 68 kg e carico di 7 kg, serbatoio dell'acqua e bombole del gas pieni al 90%) per veicoli con equipaggiamento di serie. Gli equipaggiamenti speciali e gli accessori incrementano tale valore, riducendo il carico utile. Nota: secondo ISO-M06 1176 i dati sul peso a vuoto si riducono fino a 75 kg.

<sup>4</sup> In abbinamento al carico maggiorato (a richiesta).

<sup>5</sup> Solo con cambio automatico.

<sup>6</sup> Con tetto sollevabile max 50 kg.

<sup>7</sup> Con cambio manuale.

<sup>8</sup> Con cambio automatico.

<sup>9</sup> I valori sono stati rilevati con le tecniche di misurazione prescritte [Regolamento (CE) 715/2007 nella versione attuale]. I dati non si riferiscono ad un unico veicolo e non fanno parte dell'offerta, bensì servono solo ad effettuare un confronto tra diversi modelli.

Modelli	con trazione posteriore				con trazione integrale 4MATIC	
	CDI 2.0	CDI 2.2	CDI 3.0	3.5	CDI 2.0 4MATIC	CDI 2.2 4MATIC
Peso a vuoto <sup>3</sup> [kg] (Compact/Long/Extralong)						
FUN	2025/2050/-	2025/2050/-	2100/2150/-	2020/2070/-	2105/2130/-	2105/2130/-
MARCO POLO	-/2260/-	-/2260/-	-/2320/-	-/2240/-	-/2340/-	2340
Peso totale ammesso [kg]	2800/3050			2800/3050	2800/3050	
Carico utile [kg]	775-1025	775-1025	700-950	780-1030	695-945	
Carico rimorchiabile [kg]						
non frenato	750	750	750	750	750	750
frenato	2000	2000	2000	2000	2000	2000
maggiorato con equipaggiamento a richiesta (frenato)	2500 <sup>5</sup>	2500	2500	2500	2500 <sup>4</sup>	2500
Pneumatici	205/65 R 16	205/65 R 16	225/60 R 16	225/60 R 17	205/65 R 16	205/65 R 16
Carico ammesso sul tetto [kg] <sup>6</sup>	150	150	150	150	150	150
Diametro di sterzata/diametro di volta Ø [m]	11,0/11,8	11,0/11,8	11,0/11,8	11,0/11,8	11,8/12,7	11,8/12,7
Cambio	M6 <sup>7</sup> /A5 <sup>8</sup>	M6 <sup>7</sup> /A5 <sup>8</sup>	A5 <sup>8</sup>	A5 <sup>8</sup>	A5 <sup>8</sup>	A5 <sup>8</sup>
Emissioni di CO <sub>2</sub> <sup>9</sup> combinate [g/km] (con cambio manuale/autom.)	190-195/211-216	190-195/211-216	-/224-226	-/279-284	-/232-234	-/232-234
Consumi <sup>9</sup> [l/100 km] (con cambio manuale/autom.)						
ciclo urbano	8,8-9,0/10,0-10,2	8,8-9,0/10,0-10,2	-/10,8-10,9	-/16,3-16,5	-/11,1-11,2	-/11,1-11,2
ciclo extraurbano	6,4-6,6/6,8-7,0	6,4-6,6/6,8-7,0	-/7,1-7,2	-/9,3-9,5	-/7,4-7,5	-/7,4-7,5
ciclo combinato	7,2-7,4/8,0-8,2	7,2-7,4/8,0-8,2	-/8,5-8,6	-/11,9-12,1	-/8,8-8,9	-/8,8-8,9

**Le masse riportate si riferiscono alle configurazioni base standard valide per il mercato tedesco. Quelle italiane, invece, differiscono per una dotazione standard più ricca a favore della funzionalità.**



# Viano FUN Dimensioni.

## Versione Compact

Vista laterale

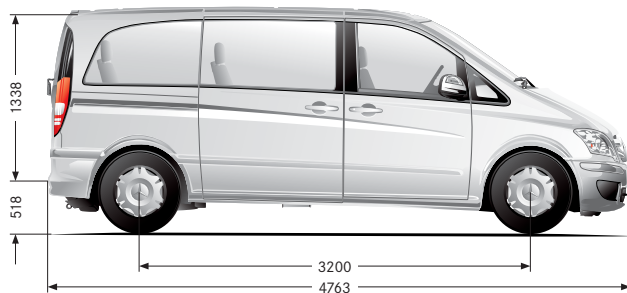

Posizione di seduta con tavolino ribaltabile

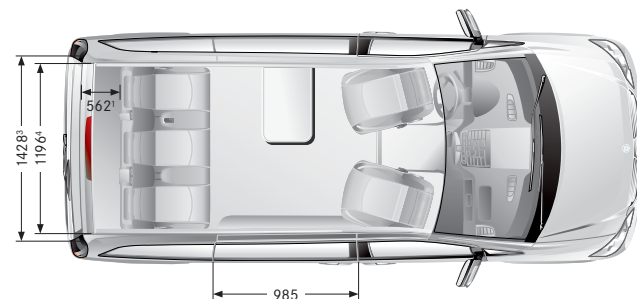

## Versione Long

Vista laterale

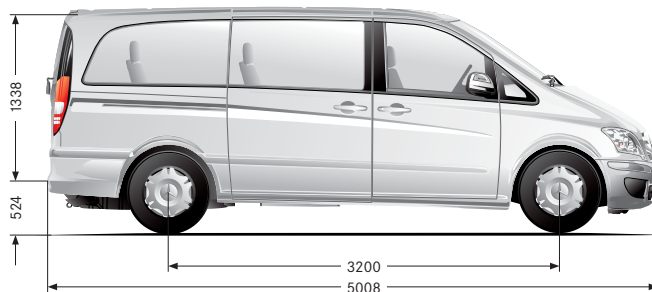

Posizione di seduta con tavolo a farfalla

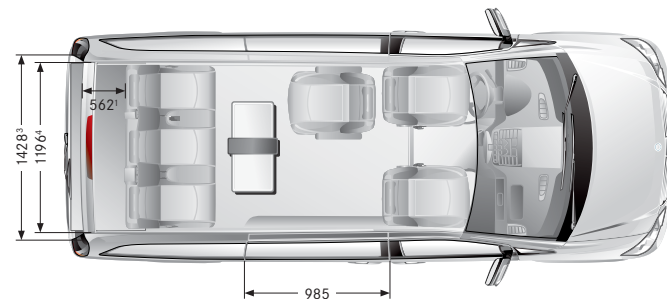

Raffigurazioni indicative che potrebbero non essere disponibili in Italia. Le dimensioni indicate sono valori medi (dati in mm) e valgono per veicoli con allestimenti di serie e senza carico.

Divano in posizione reclinata

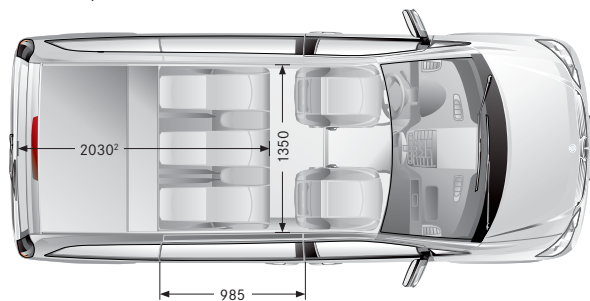

Senza sedili nel vano posteriore

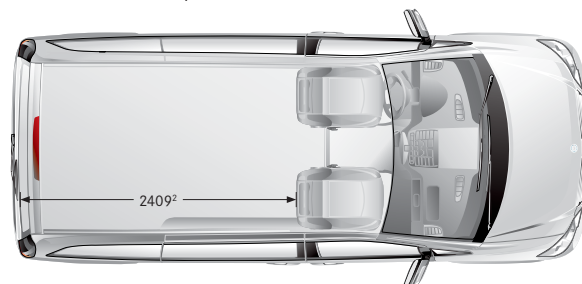

Frontale

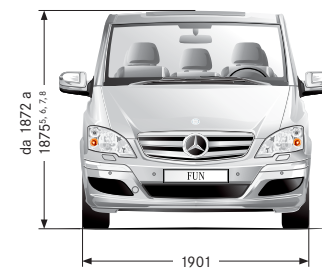

Divano in posizione reclinata

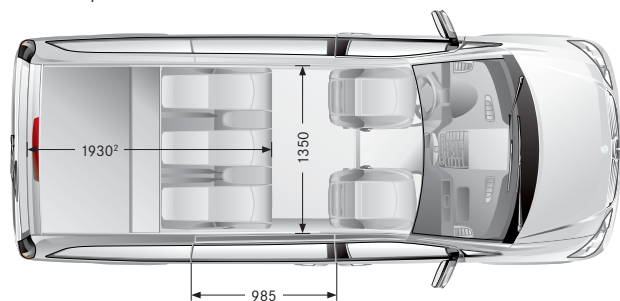

Senza sedili nel vano posteriore

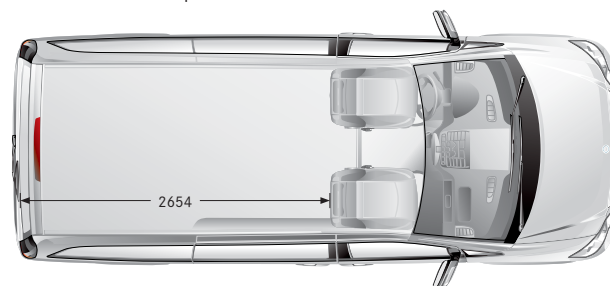

Coda



(2013 con retrovisori ripiegati)

<sup>1</sup> Le dimensioni sono ampliabili spostando/rimuovendo i sedili.

<sup>2</sup> Dimensione misurata sul pianale veicolo.

<sup>3</sup> Dimensioni interne senza passaruota.

<sup>4</sup> Dimensioni interne fra i passaruota.

<sup>5</sup> L'altezza del veicolo varia a seconda della sua lunghezza.

<sup>6</sup> L'altezza del veicolo con i mancorrenti (a richiesta) aumenta di 48 mm.

<sup>7</sup> Tetto sollevabile disponibile a richiesta solo per Viano FUN versione Long per un'altezza del veicolo di 1960 mm.

<sup>8</sup> Altezza del veicolo con la trazione integrale a richiesta 4MATIC: tra 1939 e 1942 mm.

# Viano MARCO POLO Dimensioni.

## Viano MARCO POLO

Tetto sollevabile con letto sul tetto: di serie per il MARCO POLO, per il FUN<sup>1</sup> disponibile a richiesta.

Con un'altezza di quasi 2 metri nella versione di serie, il MARCO POLO entra senza problemi in quasi tutti gli autosili.

Con il tetto sollevato l'altezza interna raggiunge i 2,40 m.

Vista laterale con tetto sollevabile aperto

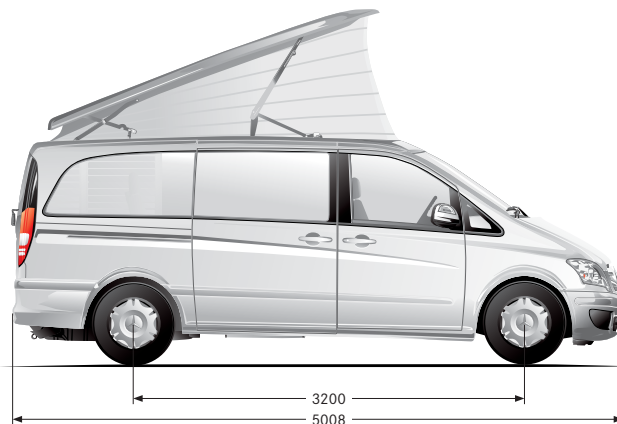

Letto nel tetto sollevabile

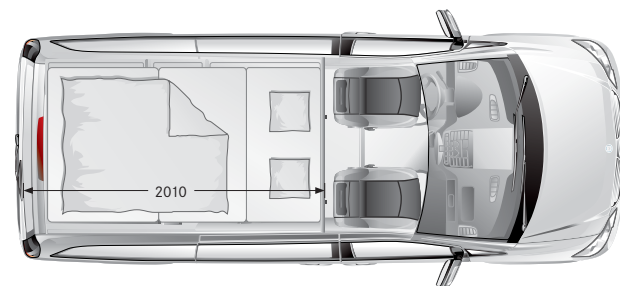

Vista laterale



Divano in posizione di seduta

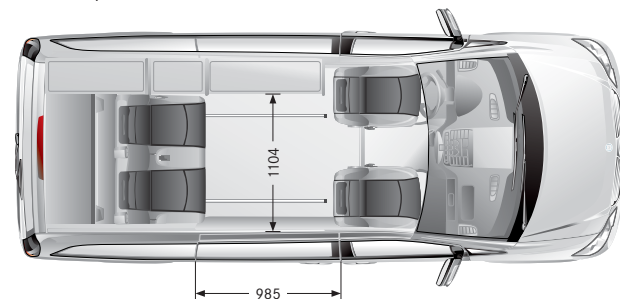

<sup>1</sup> Nel FUN disponibile solo con passo lungo.



Senza sedili nel vano posteriore

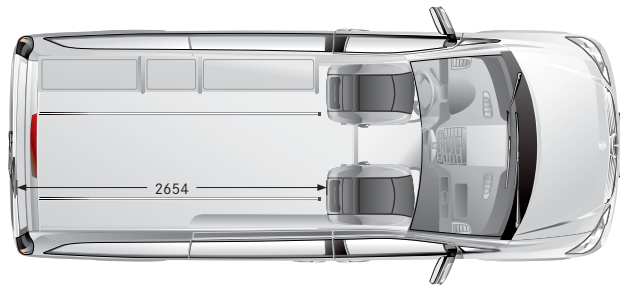

Divano in posizione reclinata

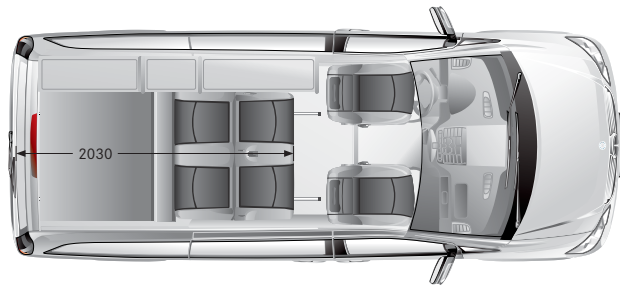

Frontale

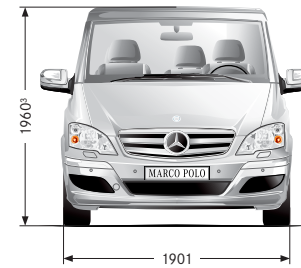

Frontale con tetto sollevabile aperto

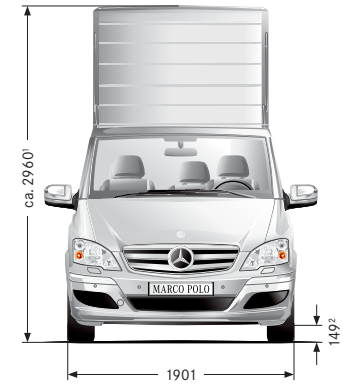

Coda



(2013 con retrovisori ripiegati)

Dati validi per la versione a trazione integrale 4MATIC:

¹ Altezza del veicolo con tetto sollevabile aperto: 3030 mm.

² Altezza libera dal suolo: 154 mm.

³ Altezza del veicolo: ca. 2025 mm.

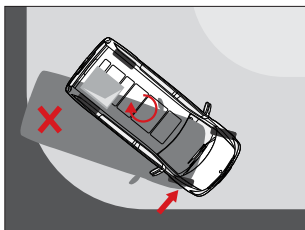

### Electronic Stability Program ADAPTIVE ESP®.

L'ADAPTIVE ESP® è un innovativo sistema di controllo della dinamica di marcia che tiene conto per la prima volta anche del carico del veicolo. Esso interviene attivamente in determinate situazioni di marcia pericolose, ad esempio in caso di imminente pericolo di sbandamento, frenando in maniera mirata le singole ruote e determinando un adattamento delle prestazioni del motore in funzione delle necessità, per aiutare il conducente a superare le situazioni critiche. L'ADAPTIVE ESP® comprende le funzioni del sistema antibloccaggio (ABS), della regolazione antisliittamento (ASR), della ripartizione elettronica della forza frenante

(EBV), del Brake Assist (BAS) e del sistema di assistenza in fase di spunto AAS (quest'ultimo a richiesta) integrandoli al contempo con la funzione di stabilizzazione del veicolo. Inoltre l'ESP® con stabilizzazione del rimorchio aumenta la sicurezza di marcia nell'esercizio con rimorchio.

#### Attenzione:

**l'ADAPTIVE ESP® non è in grado di opporsi alle leggi fisiche. Pertanto l'ADAPTIVE ESP® non è in grado, per esempio, di impedire lo slittamento del veicolo dovuto all'aquaplaning. Se il conducente oltrepassa i limiti di tali leggi, nemmeno l'ADAPTIVE ESP® è in grado di evitare un incidente.**

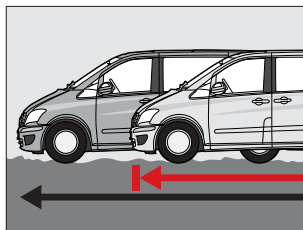

### Brake Assist (BAS).

Con il simulatore di guida i nostri ricercatori hanno riscontrato che molto spesso in situazioni di pericolo il pedale del freno viene premuto con troppa esitazione. Questa scoperta ha portato allo sviluppo del Brake Assist che, in base alla velocità con cui viene premuto il freno, riconosce le situazioni di emergenza e aumenta la forza frenante. Allo stesso tempo il sistema antibloccaggio ABS evita che le ruote si blocchino.

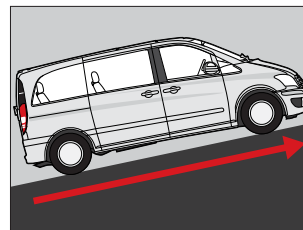

### Sistema di assistenza in fase di spunto (AAS).

Il sistema di assistenza in fase di spunto integrato nell'ESP® rende più confortevole lo spunto in salita: una volta rilasciato il pedale del freno, il sistema provvede infatti a mantenere la pressione frenante ancora per ca. 2 secondi, consentendo in tal modo al guidatore di spostare agevolmente il piede dal freno all'acceleratore prima che il veicolo inizi a muoversi. Il sistema interviene in salita a partire da una pendenza di ca. il 4%; non si attiva, viceversa, in caso di spunto in piano e in discesa.

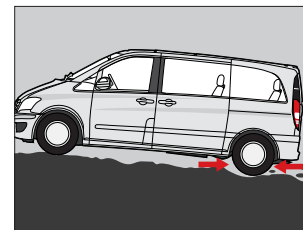

### Sistema antisliittamento (ASR).

Se viene rilevato un improvviso aumento del numero di giri di una ruota motrice (slittamento), l'ASR riduce la potenza del motore e impedisce lo slittamento della ruota agendo sul freno. Il sistema garantisce un comportamento equilibrato allo spunto e in accelerazione senza slittamento delle ruote o spostamento laterale e aumenta la trazione e quindi la sicurezza soprattutto su fondo sdruciolevole o con diversa aderenza.

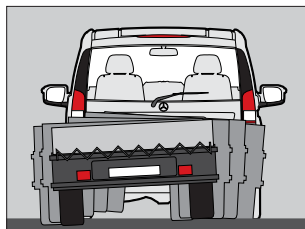

#### ESP® con stabilizzazione del rimorchio.

Il sistema completa l'ADAPTIVE ESP® e aumenta la sicurezza di marcia nell'esercizio con rimorchio, impedendo il beccheggio del rimorchio per mezzo di interventi frenanti calibrati sulle ruote della motrice che riducono la coppia del motore e consentono al conducente di stabilizzare il rimorchio. Più interventi in successione permettono di aumentare progressivamente l'intensità della forza frenante determinando quindi una sensibile riduzione della velocità del veicolo.

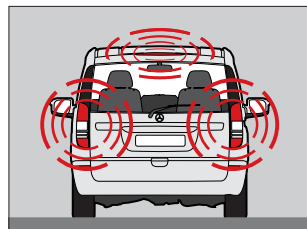

#### Luci di stop adattive.

Le luci di stop adattive concorrono ad aumentare la sicurezza, in quanto in caso di frenata in situazione di pericolo a partire da 50 km/h tutte le luci di stop iniziano a lampeggiare. Ciò consente di avvertire i conducenti delle vetture retrostanti e di ridurre il tempo di reazione. Se il veicolo si arresta completamente da una velocità di 70 km/h, l'impianto luci di emergenza si aziona automaticamente.

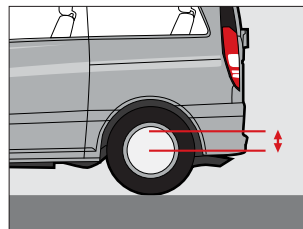

#### Sospensioni pneumatiche con regolazione del livello.

Le sospensioni pneumatiche sull'asse posteriore, grazie alla regolazione elettronica del livello, permettono una tenuta di strada sicura con qualsiasi condizione di carico, oltre al trasporto confortevole di passeggeri e merci fragili. Con la regolazione elettronica del livello, il veicolo viene mantenuto allo stesso livello, a prescindere dalle condizioni di carico, il che presenta vantaggi anche in caso di oscurità: il fondo stradale è illuminato sempre in modo ottimale e senza abbagliamento. Con un tasto, il veicolo può essere alzato o abbassato manualmente, facilitando così le operazioni di carico e scarico.

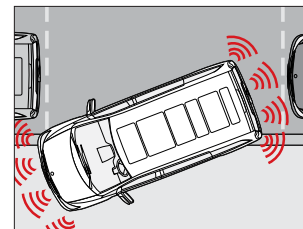

#### PARKTRONIC.

Il sistema di ausilio al parcheggio PARKTRONIC aiuta il guidatore durante le manovre di parcheggio in spazi stretti. Questo sistema, che funziona con il principio dell'ecometro, avverte automaticamente il guidatore quando rileva che lo spazio si riduce pericolosamente nella zona antistante o retrostante il veicolo. La segnalazione viene visualizzata al centro della plancia. A partire da una distanza di ca. 35 cm da un ostacolo, il sistema emette anche un segnale acustico intermittente che a partire da ca. 20 cm diviene continuo.

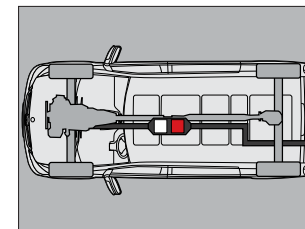

#### Filtro antiparticolato.

Negli ultimi anni le emissioni dei veicoli diesel hanno subito una drastica riduzione. Ciò non toglie che, visto il numero sempre maggiore di veicoli diesel in circolazione, le emissioni totali dovranno essere ulteriormente ridotte. Per questo Mercedes-Benz ha sviluppato il filtro antiparticolato diesel che elimina dai gas di scarico oltre il 95% del particolato. Un processo di rigenerazione costante impedisce che il filtro si intasi.



## Chi sceglie una Mercedes, compra molto più di un'auto.

Per garantire sempre la vostra mobilità, dobbiamo avere una visione che vada oltre il semplice veicolo. Dal servizio di riparazione ai pacchetti di mobilità, fino alle offerte personalizzate per finanziamenti e leasing vi offriamo una gamma di servizi che rendono ancora più affidabile il vostro Viano.

Potete conoscere l'assistenza e il fascino di Mercedes-Benz nelle nostre filiali diffuse in modo capillare o presso il vostro Mercedes-Benz Service. Scoprite la gamma completa degli svariati Servizi di Assistenza e la qualità garantita Mercedes-Benz.





## Service e Ricambi

Mercedes-Benz Service24h

Mercedes-Benz ExpressService

Mercedes-Benz MobilityGo

Ricambi Originali Mercedes-Benz

Ricambi di Rotazione Originali Mercedes-Benz

## Finanziamento, Leasing e Noleggio

Finanziamento Classico

Finanziamento con Maxi Rata rifinanziabile

Leasing

Service Leasing

Noleggio

## Assicurazione

Feel Sure

GAP Insurance

Feel Care

Accordo Assistenza

# L'assistenza completa Mercedes-Benz.

**Mercedes-Benz Service24h.** Siamo sempre al vostro servizio: nel caso di problemi di avviamento o mobilità, il nostro numero verde<sup>1</sup> Service24h 00800 3 777 7777 organizza un soccorso qualificato nel più breve tempo possibile. Questo numero verde è raggiungibile da tutta Europa. 365 giorni all'anno, 24 ore su 24 gli addetti del servizio assistenza vi mettono in condizione di ripartire immediatamente.

**Mercedes-Benz ExpressService.** La disponibilità del veicolo è fondamentale: per questo vi offriamo il Mercedes-Benz ExpressService. Senza prenotazione e a prezzo fisso effettuiamo per voi oltre al controllo dell'olio anche piccole manutenzioni, riparazioni di pezzi usurati e sostituzioni di piccole parti. Così, di norma nel giro di 2 ore, ricevete tutto ciò che vi serve per riprendere rapidamente il viaggio.

**Mercedes-Benz MobilityGo.** La formula MobilityGo di Mercedes-Benz prevede il soccorso gratuito sul posto in caso di problemi tecnici o di avviamento del mezzo; fra le prestazioni gratuite del pacchetto di assistenza MobilityGo rientrano anche il rimborso delle spese per il taxi e la fornitura di un'auto sostitutiva. In occasione di una visita in officina per un intervento di riparazione in garanzia che si presume possa durare più di due ore vi assicuriamo la mobilità addossandocene i costi. Per i dettagli sui requisiti e sui limiti di validità del pacchetto non esitate a consultare il vostro Concessionario Mercedes-Benz.

**Ricambi Originali Mercedes-Benz.** I Ricambi Originali Mercedes-Benz sono stati testati per quel che riguarda materiale e funzionamento in base a rigorosi criteri, sono stati realizzati in perfetta sintonia con il veicolo, e anche dopo l'uscita di produzione di un modello restano disponibili ancora per 15 anni.

**Ricambi di Rotazione Originali Mercedes-Benz.** Quando un veicolo commerciale è in circolazione già da qualche anno conviene approfittare dell'offerta dei Ricambi di Rotazione Originali Mercedes-Benz. Rigenerati con le tecniche più all'avanguardia, testata l'identica funzionalità di un ricambio nuovo e con la stessa elevata qualità garantita di ogni nostro Ricambio Originale Mercedes-Benz, presentano un'unica importante differenza: costano fino al 50% in meno!

**Mercedes-Benz Financial Services.** Scegliete il vostro VIANO e con una delle nostre soluzioni finanziarie mantenete libero il vostro capitale per altri investimenti. Con il finanziamento classico acquistate il modello che desiderate in comode rate mensili, per una immediata mobilità abbinata ad una massima flessibilità finanziaria. Se invece, preferite guidare un Viano con il colore e gli equipaggiamenti che desiderate e pagare soltanto per il suo utilizzo, allora il leasing è lo strumento che fa per voi. Lasciate inalterato il margine di credito per avere sempre sotto controllo la vostra situazione finanziaria. E per una soluzione senza pensieri, il Service Leasing o il

Noleggio: due formule «All inclusive» offerte da Mercedes-Benz CharterWay. Completate, infine, il vostro acquisto con i nostri servizi aggiuntivi, dall'assicurazione all'accordo assistenza. Con noi potete ricevere tutto a condizioni interessanti e da un unico fornitore. Per ulteriori informazioni sui nostri prodotti visitate il sito [www.mercedes-benz-financialservices.it](http://www.mercedes-benz-financialservices.it)

<sup>1</sup> Il numero telefonico di questo servizio può essere chiamato gratuitamente sia da rete fissa che da telefono cellulare. In alcuni Paesi europei alle chiamate da telefono cellulare viene applicata una tariffa stabilita dal gestore della rete. Se il vostro gestore non consente le chiamate internazionali o gratuite, vi consigliamo, in alternativa, di utilizzare il numero dedicato specifico per il vostro Paese riportato sull'adesivo Service24h nel vostro veicolo.





## Spesso l'esperienza diretta è insostituibile.

Venite a provare su strada il veicolo che desiderate.

In nessun'altra situazione un veicolo Mercedes sa essere tanto convincente quanto su strada: soltanto guidandolo si avverte infatti pienamente quella sensazione di agio e sicurezza che lo rende così unico. Scoprite voi stessi in che misura la versatilità e l'elevato comfort del nuovo Viano vi possono agevolare nella vita quotidiana. Tuttavia, la particolare atmosfera che si respira al volante del Viano non si può spiegare a parole. Per questo desideriamo invitarvi a una prova su strada. Prendete un appuntamento con il Concessionario Mercedes-Benz più vicino a voi: basta una semplice ricerca all'indirizzo [www.mercedes-benz.it](http://www.mercedes-benz.it). Vi aspettiamo!

L'immagine a sinistra raffigura un Viano TREND.



**Mercedes-Benz e l'ambiente.** Alla fine il cerchio si chiude. Quando il Vostro Viano sarà arrivato alla fine della sua lunga vita, ci occuperemo noi del suo recupero e smaltimento nel pieno rispetto dell'ambiente e delle norme UE. La riconsegna di veicoli a fine ciclo di vita segue le norme valide a livello nazionale per i veicoli fino a 3,5 t di peso totale a terra. Mercedes-Benz rispetta già da molti anni le disposizioni in merito alla riciclabilità e riutilizzabilità dei propri veicoli. Per il recupero dei veicoli a fine ciclo di vita esiste una rete di centri di raccolta e di impianti di trattamento che riutilizzeranno i singoli componenti del vostro veicolo nel pieno rispetto dell'ambiente. Le tecniche di riciclaggio del veicolo e dei suoi componenti vengono costantemente sviluppate e ottimizzate. In questo modo, il Vostro Viano rispetterà puntualmente anche in futuro le direttive sull'aumento delle quote di riciclaggio previste dalla Legge. Per ulteriori informazioni potete visitare il sito [www.mercedes-benz.it](http://www.mercedes-benz.it) e/o chiamare il numero verde 00800 1 777 7777.

Successivamente alla data di chiusura redazionale di questa pubblicazione (15/06/10), possono essersi verificate variazioni alla struttura, alla forma ed ai colori dei prodotti illustrati. Le illustrazioni possono contenere anche accessori o equipaggiamenti speciali non compresi nelle forniture di serie o non offerte in Italia. I dati sono indicativi e possono essere soggetti a modifiche senza preavviso. Questa pubblicazione può contenere anche versioni e servizi non disponibili in tutti i Paesi. Vi preghiamo pertanto di rivolgervi, per una maggiore informazione, al vostro Concessionario Mercedes-Benz di fiducia che sarà lieto di fornirvi ulteriori dettagli ed aggiornamenti sui nostri prodotti e servizi.