

## Intégraux 2009

Hymer EXSIS-i  
Hymermobil Classe-B CL  
Hymermobil Classe-B SL  
Hymermobil Classe-S

**HYMER**  
Les voies de l'avenir

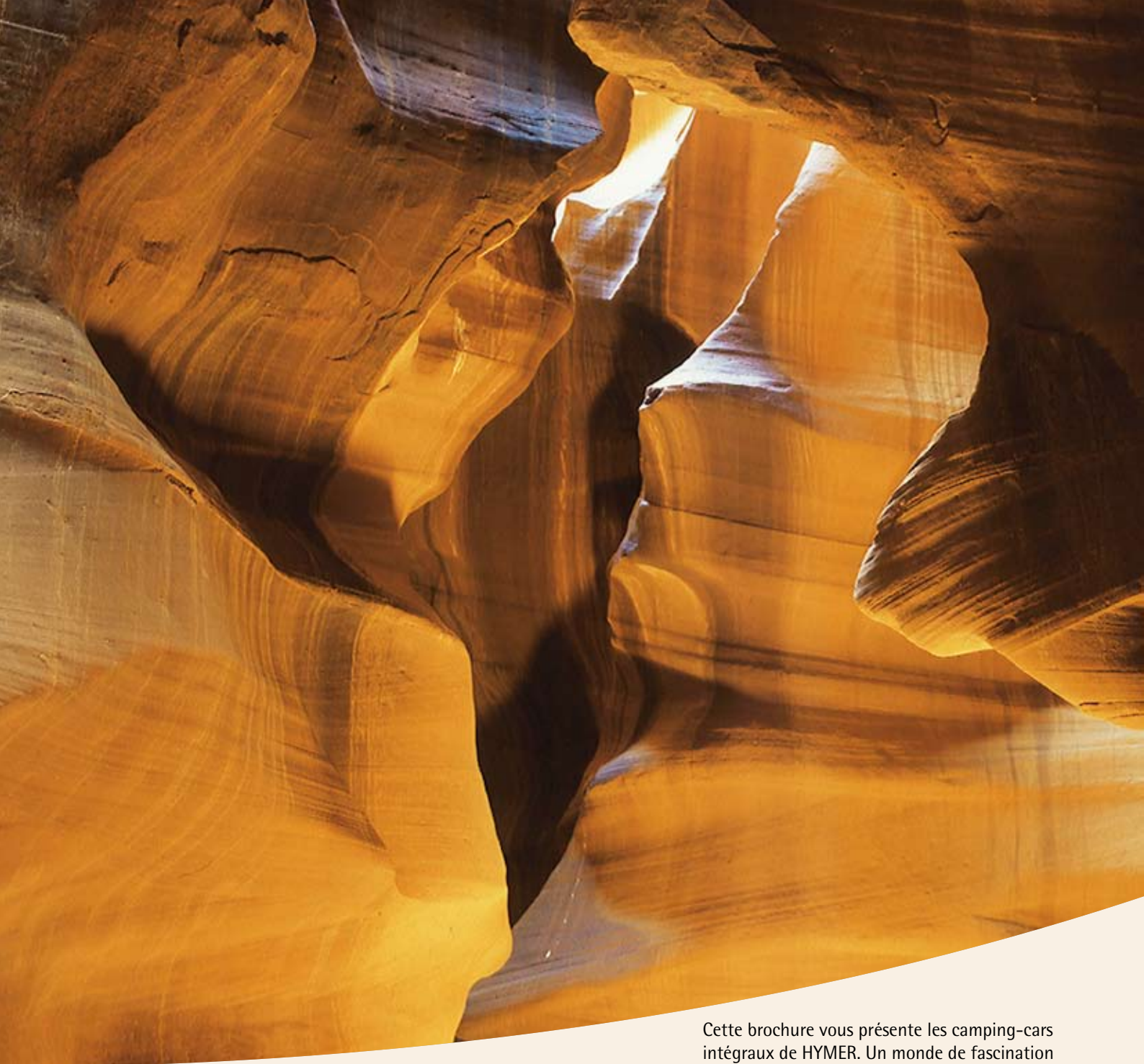



Cette brochure vous présente les camping-cars intégraux de HYMER. Un monde de fascination et rempli d'innovations. Découvrez des concepts d'espaces innovants et des designs d'excellence. HYMER – le pionnier des innovations. Découvrez un langage des formes à l'élégance intemporelle, toujours récompensée par les meilleures évaluations à la fois des jurys professionnels mais aussi, et, surtout des clients.

Vous trouverez d'autres gammes de modèles HYMER dans différentes brochures. Sur demande de votre part, nous vous enverrons avec plaisir nos autres brochures. « Capucines 2009 », « Profilés 2009 » et « Caravanes 2009 », ou encore « HYMER CAR 2009 ».

L'ouvrage « HymerLiner » vous renseignera sur la toute nouvelle gamme de modèles de luxe.

Vous pouvez également faire la demande d'autres brochures sur le site [www.hymer.com](http://www.hymer.com).





## Hymer EXSIS-i

EXSIS-i – la taille la plus compacte des campings cars intégraux HYMER. Elancée, abaissée, dynamique. Sur châssis plancher cabine Ford.

4



## Hymermobil Classe-B CL

Un ligne grandiose avec de nombreux attributs caractérisant un Hymermobil de la Classe-B. Confort et espace sur un châssis Fiat Ducato.

14



## Hymermobil Classe-B SL Fiat

Suprématie absolue dans la catégorie « Premium ». Avec le concept de double plancher HYMER-TECHNO-plus sur un châssis Fiat.

28



## Edition spéciale Hymermobil Classe-B SL Best Line

Les heures de gloire du Hymermobil Classe-B. Peinture intégrale dans le coloris « Champagne ». Trois implantations de rêve sont disponibles sur un châssis Mercedes-Benz.

40



## Hymermobil Classe-S

De l'espace et du luxe. La figure de proue à la forme généreuse. Un véhicule « Premium » satisfaisant à toutes les exigences. Quatre versions d'implantations sur un châssis Mercedes-Benz.

44

## Technologies de pointe

56









EXSIS-i, la taille la plus compacte des campings cars intégraux HYMER. Elancée, abaissée, une ligne automobile. Pour tous ceux qui savent apprécier le confort d'un véhicule intégral sans vouloir renoncer à une conduite dynamique et, tout en accordant de l'importance à un design élégant aux proportions harmonieuses. Le châssis plancher cabine Ford, animé par un moteur vif de 140 cv DIN et une boîte 6 vitesses, est la base d'une conduite impressionnante au caractère sportif.





Certains parlent de « miracle d'espace ». Fascinant au premier regard jeté dans l'espace intérieur. L'EXSIS-i répond à toutes les attentes. Les matériaux de grande qualité et un façonnage parfait reflètent le concept du mobilier. Que ce soit dans la version mobilier « Noce Bergamo » (illustrée ici) ou dans la version plus claire « Poirier de Lugano » - chaque style possède son propre charme.





Trappes de placard avec des lisières et poignées de qualité supérieure, avec des panneaux vernis dans la cuisine. Autre point particulièrement important : un escalier escamotable pour accéder aisément au lit arrière. Un intérieur où l'épanouissement personnel n'a pas de limite.

EXSIS-i 522









EXSIS-i 482. Un camping-car intégral dans des dimensions aussi compactes, c'est une grande première. Sur une longueur totale de 5,71 m et une largeur de 2,14 m, cette nouvelle implantation offre tout ce qui distingue un camping-car complet. Un génie multifonctionnel.

Dormir dans une nouvelle dimension : le lit double de cabine escamotable au format « king size » mesure 2 m de long sur 1,78 m de large. Il est impossible d'obtenir une plus grande surface de couchage ! Le plus grand lit cabine escamotable de cette catégorie de véhicules.

A peine croyable : même la dinette offre de la place pour 5 personnes lorsque les sièges conducteur et passager sont tournés. La salle de bain Vario quant à elle, présente une polyvalence d'utilisation inégalée. Exceptionnel : une salle de bain claire et complète avec une cabine de douche indépendante.

Le grand miroir mural intégrant le lavabo pivote à 90° afin d'obtenir une cabine de douche spacieuse, équipée d'une protection contre les éclaboussures sur toute la hauteur du côté de la porte. Ce concept de douche / salle d'eau peu conventionnel est à la fois très fonctionnel, mais aussi très élégant.

Un espace de rangement généreux est accessible à l'arrière du véhicule. Vous pourrez y ranger vos accessoires de camping en toute sécurité. La penderie spacieuse, un système de rangement pratique et une multitude de tiroirs sont d'autres caractéristiques fonctionnelles exceptionnelles.

Le modèle EXSIS-i 482 est un « miracle de compacité » qui se gare dans la plupart des places de parking.

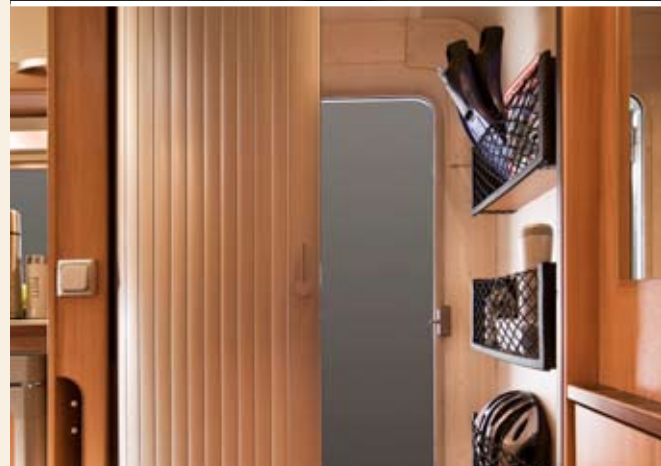



### EXSIS-i 572

Un concept de mobilier unique. Deux lits individuels très confortables reflètent la générosité de l'Hymer EXSIS-i 572. Facilement accessible, avec chevet au milieu, des détails raffinés pour agrandir le lit tels que système à tiroirs et une étagère sur la zone de la fenêtre et de la tête-de-lit. Les compartiments à linge sous les lits individuels augmentent considérablement les possibilités de rangement. Une cuisine de grand standing avec tout l'équipement nécessaire vous attend. La cuisine de luxe saura vous convaincre par sa plaque 3 feux à allumage automatique, sa protection contre les flammes, ses tiroirs à couverts et son évier aux formes modernes intégrant également une poubelle.





Le « miracle d'espace » se retrouve également dans l'Hymer EXSIS-i 512. Même pour ce modèle compact, le lit cabine escamotable offre une surface de couchage globale de 2 m de longueur et de 1,78 m de largeur.

Confort de couchage que l'on retrouve également dans le lit double arrière. La partie avant de ce lit peut être repliée vers le haut de sorte que l'espace de rangement est accessible des deux côtés de la penderie par l'espace intérieur. Le garage se trouve à l'arrière et s'étend sur toute la largeur.

EXSIS-i 512



# Illustrations des tissus Hymer EXSIS-i

Poirier de Lugano (décor de meuble standard)



Como (série)



Graz (en option)



Como (série)



Ibiza (série)



Cuir galet (en option)



Ibiza (série)



Venezia (série)



Cuir Choco (en option)



Venezia (série)



# Version d'implantation Hymer EXSIS-i



Graz (en option)

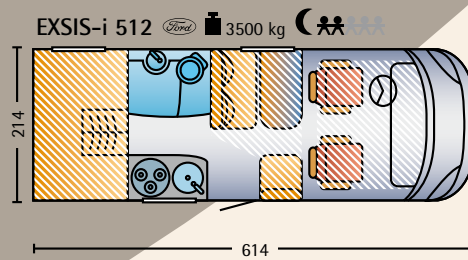
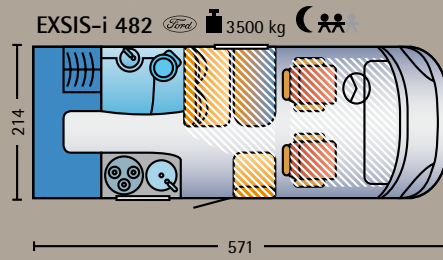

Cuir galet (en option)

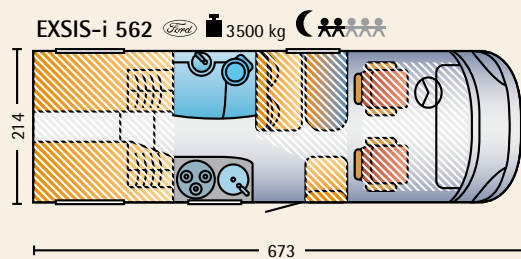
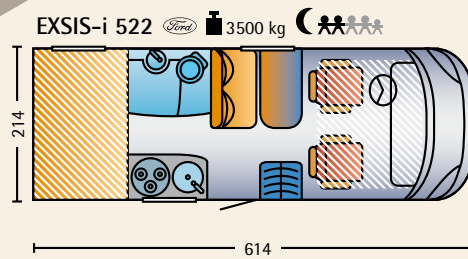

Cuir Choco (en option)

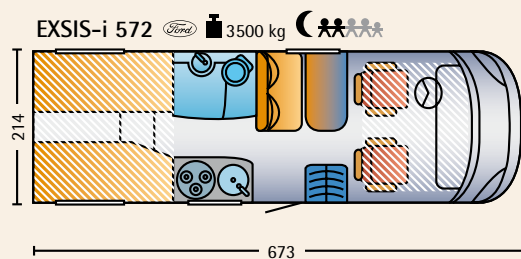

3500 kg

P.T.A.C.

Places de couchage

598

Dimensions extérieures hors tout en cm (sans accessoires à l'arrière)





## Hymermobil Classe-B CL



Quel que soit votre projet d'évasion vous trouverez dans l'Hymermobil Classe-B CL un équipement très complet et avec lequel vous serez prêts à pratiquer toute sorte de loisirs. Sa présence et son caractère incarnent de manière idéale tout ce qui peut distinguer un camping-car intégral. Le confort généreux dans une structure harmonieuse. Fascinant jusque dans le moindre détail. Le nouveau modèle présente une structure de panneaux latéraux extérieurs «gris perle».

Un support de feux arrière au design particulièrement soigné et un éclairage de pointe. Les grands rétroviseurs suspendus assurent une meilleure vision vers l'arrière et, si souhaité, sont réglables électriquement.





Orienté vers la nature. Rempli de vie. Un concept d'habitation associant ergonomie et confort de la meilleure façon possible. Le tracé de ligne parfait et un contour élégant des lignes vous imprègnent de l'ambiance de la cellule. Les pièces s'ouvrant au centre procurent un vaste espace d'habitation. La photo représente le B 614 CL avec l'ambiance de style « Almeria ».





## Hymermobil Classe-B CL

Le nouveau décor de mobilier « poirier de Lugano » avec ses contours foncés au décor « Noce Bergamo » et ses applications chromées apporte un contraste harmonieux et fait ressortir un mouvement fluide. La construction intérieure est parfaite. Outre l'ergonomie, l'objectif principal était de disposer d'une décoration lumineuse et harmonieuse. Les spots halogènes flexibles procurent à l'espace une lumière très agréable.

B 614 CL





L'individualité, c'est votre style. La génération de modèles 2009 de la classe-B CL vous propose une large palette de modèles et la possibilité, d'aménager votre véhicule de manière encore plus personnelle avec l'ambiance de style « Almeria ». Un intérieur dont le concept mobilier est plein de style. Les surfaces des bords inférieurs ont un décor « Noce Bergamo » plus foncé. Les poignées chromées et les bandes chromées encastrées sur les bords inférieurs complètent l'impression de grand standing et mettent la forme en valeur. Attention: pour la France, l'ambiance de style „Almeria" est uniquement disponible sur la série spéciale „Exclusive Line" (se reporter à la brochure spécifique „Exclusive Line").





## Hymermobil Classe-B CL

Le plan de travail de la cuisine imitation pierre et le réfrigérateur design TEC-Tower sont de couleur sombre. Selon vos goûts, vous avez la possibilité de choisir parmi plusieurs collections nobles de tissus de la série B-CL. En option, vous pouvez choisir parmi différents cuirs luxueux. Les illustrations vous montrent les différentes ambiances. L'illustration de gauche représente l'ambiance de style « Almeria » avec les coussins en cuir « Choco » (équipement spécial: prévu uniquement dans la série spéciale „Exclusive Line“, se reporter à la brochure spécifique „Exclusive Line“), et l'illustration de droite un intérieur classique avec la sellerie « Venezia ».









Une plaque de cuisson d'un nouveau concept (intégrée, à trois feux à allumage automatique) encastrée avec couvercle en verre reprenant un décor spécifique à bandes ondulantes, constitue un véritable plaisir esthétique.

La grille unique des feux de cuisson est facile à extraire pour le nettoyage et permet, sur un petit espace, une utilisation optimale. Trois casseroles s'intègrent aisément sur la surface.

La luxueuse robinetterie chromée de la cuisine est composée d'un mitigeur mono-commande ; elle est pourvue de joints en céramique. Pas moins de sept spots halogènes apportent un éclairage parfait sur la cuisine en L.

Le placard inférieur de cuisine est utilisé de manière optimale dans toute sa profondeur, grâce à des extensions fort appréciables.

Le cabinet de toilette procure également un énorme plaisir. Une sensation voluptueuse. Détente, ressourcement et bien-être.

La meilleure conjugaison du volume est surprenante. Vaste sentiment d'espace. Chaque version d'implantation propose une structure de cabinet de toilette qui est conçue pour le bien-être.

Le meuble sous-lavabo, les armoires et les plaques de recouvrement sont en décor de meuble poirier Lugano. Cette couleur de bois prouve qu'un cabinet de toilette ne doit pas absolument paraître froid et austère. Au contraire, l'ambiance générale est parée d'esthétisme et de fonctionnalité. Le lavabo, le WC et les parois reflètent un blanc pur. Les robinetteries et les poignées des placards relèvent l'ambiance générale avec leur brillance. Les vastes miroirs donnent une sensation de grandeur. A tout cela s'ajoute un système lumineux caractéristique et unique.





Le plaisir de vivre par excellence. Si vous le désirez, à partir de votre lit vous pouvez suivre votre programme TV favori sur un écran plat 17". Ce dernier peut être abaissé de la vitrine plafonnier. En outre il est orientable ce qui permet de visualiser la télévision également à partir de la dînette. Vous sélectionnerez votre programme à l'aide de la télécommande IR.





# Hymermobil Classe-B CL

L'espace dînette permet une grande maniabilité. Le déplacement de la table de travail dans tous les sens permet des solutions multites. C'est ainsi que la dînette en forme de « L » devient une dînette multifonctions : les sièges de la cabine peuvent être intégrés tout comme la banquette opposée. Une grande innovation : les appuis-tête intégrés, réglables en hauteur ainsi que la séparation avec les ceintures trois points escamotables.

B 654 CL





Tel en apesanteur le remarquable placard intégré en ligne courbe semble flotter au-dessus de la cuisine d'angle. Une vision distincte de séparation d'espaces. Fonctionnel, un plus en rangements. Le placard à vitrine, avec des rangements ouverts et éclairage indirect, propose également un espace pour une TV à écran plat escamotable intégrée dans une niche sous le placard.





## Hymermobil Classe-B CL

L'un des principaux attraits est l'inimitable espace dînette. La base en est la dînette latérale. Les sièges conducteur et passager sont intégrés ici à la partie salon. La dînette en «L» avec repose pieds rétractable est représentée ci-dessous. La table sur pied est orientable dans toutes les directions, les sièges conducteur et passager pouvant également être incorporés à la dînette.

B 654 CL



# Illustrations des tissus Hymermobil Classe-B CL



Como (série)



Ibiza (série)



Venezia (série)



Graz (en option)



Cuir galet (en option)



Cuir Choco (en option)

3500 kg

P.T.A.C.



Places de couchage



Dimensions extérieures hors tout en cm (sans accessoires à l'arrière)



# Versions d'implantation de l'Hymermobil Classe-B CL

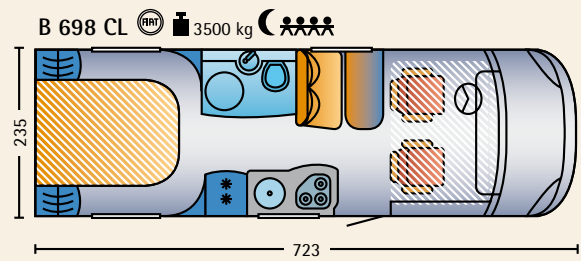
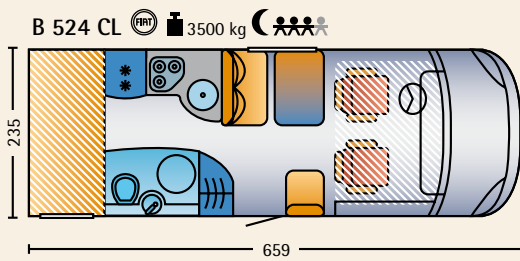
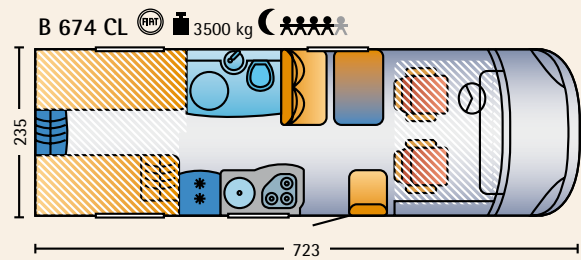
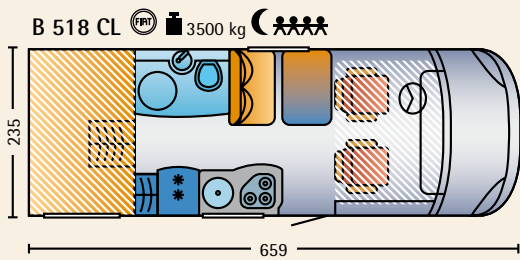
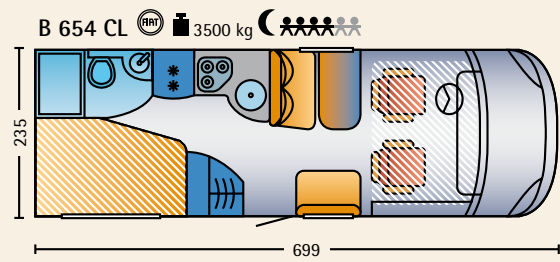
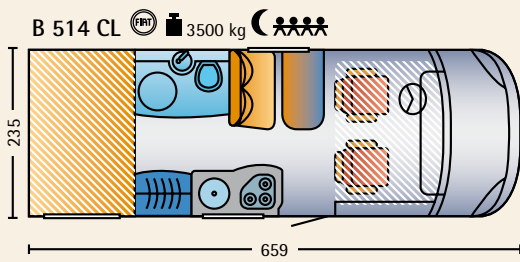
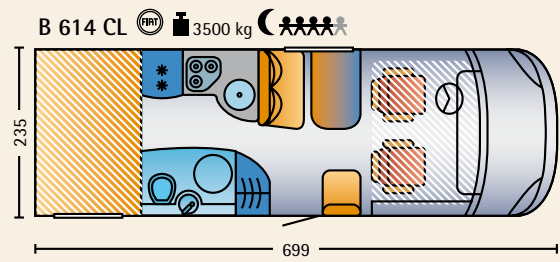
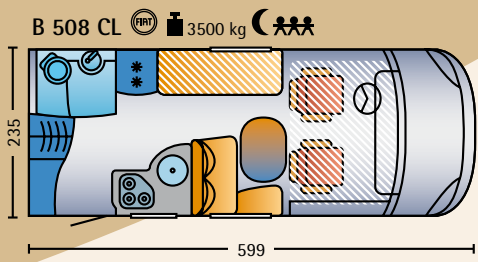
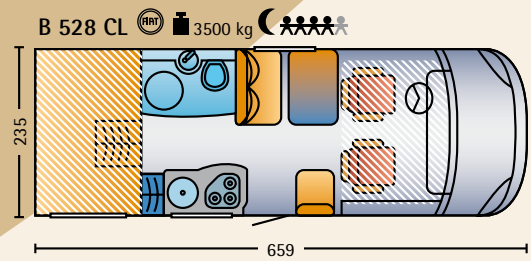
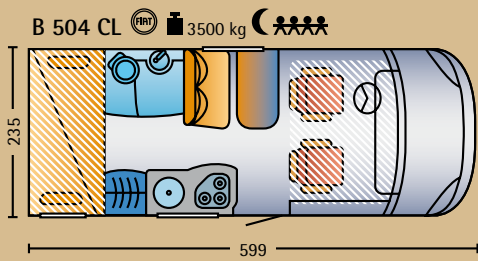
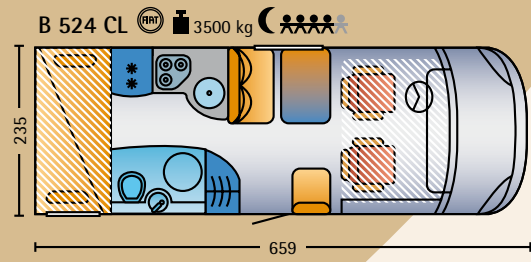
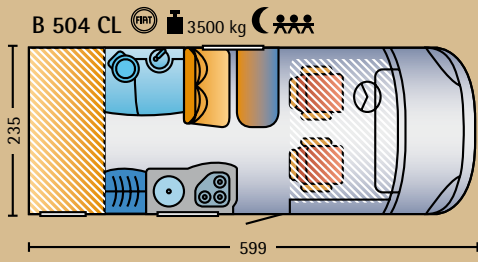







## Hymermobil Classe-B SL



Hymermobil B SL Suprématie absolue dans la catégorie « Premium ». Une ligne de véhicules qui, depuis plus de vingt années, a obtenu plusieurs prix de design au niveau international. Le camping car intégral ayant le plus de succès en Europe, qui avec ses implantations et ses dimensions satisfait presque tous les désirs. La nouvelle teinte des parois latérales «gris perle» attire tout particulièrement l'attention. La peinture intégrale «argent métallisé» est disponible en option.







Un concept de meubles entièrement nouveau, un système d'éclairage innovant, un confort exceptionnel et une ambiance toute particulière caractérisent cette gamme. L'ambiance élégante des meubles au décor «Cerisier de Toscane» est moderne tout en restant intemporelle. Une accroche esthétique : le mini-bar est dans le prolongement des placards supérieurs au dessus de la cuisine. Un bord en bois massif arrondi souligne la forme fluide. La confection soignée des coussins est perceptible dans la dînette.





# Hymermobil Classe-B SL

L'image représente l'équipement cuir galet. L'implantation du B-SL 694 offre générosité et luxe. Une nouvelle salle de bain spacieuse avec une douche indépendante en face fait la particularité de ce modèle. Curiosité pratique : la penderie à double porte est accessible de la salle de bain. Une étagère à linge supplémentaire est intégrée dans la salle de bain. Un lit double transversal généreux se trouve à l'arrière. Profitez d'un confort grand standing.

B 694 SL







Un monde de découverte, une cuisine de rêve. La perspective inhabituelle montre clairement que la gastronomie constitue le point central. Même les cuisiniers professionnels y trouveront satisfaction. La cuisine d'angle allie de manière habile la belle forme et la fonction. De nombreux tiroirs montés sur roulements à billes avec le système Servo-Soft maniable utilisent toute la profondeur de l'élément bas de la cuisine.





# Hymermobil Classe-B SL

Sur le plan de travail de la cuisine en structure de granit sont encastrées la plaque de cuisson à 3 feux multifonctionnelle et la grille des feux, recouvertes d'un couvercle asymétrique en verre. Celle-ci offre de la place pour les grandes casseroles et poêles, est facile à nettoyer. Un évier en acier inox profond associé à un robinet en hauteur offre également de l'espace pour des casseroles plus volumineuses.

B 654 SL











La lumière, c'est l'ambiance, la lumière, c'est la vie. Chaque être humain perçoit lorsque la lumière crée une atmosphère exceptionnelle.

Les jours ensoleillés, notre humeur et notre bien-être sont à leur apogée. Nous sommes de bonne humeur et plein d'énergie. Telle est la force de la nature.

Les ingénieurs d'HYMER ont créé un système d'éclairage unique pour illuminer le véhicule et créer une atmosphère incomparable. Découvrez l'Hymermobil Classe-B SL sous un nouveau jour. Profitez des lampes flexibles et des spots lorsque, par exemple, vous voulez lire un livre. Un éclairage optimal est nécessaire. Laissez-vous séduire par les nombreuses variations de luminosité possibles avec le système d'éclairage.

Le panneau de commande central et deux autres modules permettent de piloter certaines fonctions. Les spots de l'espace d'habitation et de la chambre peuvent être allumés séparément. Un éclairage de base est programmé, deux autres types d'éclairage peuvent être mémorisés individuellement. Les lampes du baldaquin et du plancher sont équipées d'une technologie LED économe en énergie. L'intensité des cercles lumineux est modulable.

En option, vous pouvez transformer l'atmosphère lumineuse et lui donner encore plus de force en ajoutant une lumière d'ambiance. Ce pack de lumières propose un éclairage indirect unique supplémentaire à la technologie LED au dessus du baldaquin et dans la partie avant du véhicule. En outre, il propose également un éclairage indirect des étagères du lit arrière à droite et à gauche ainsi que de la paroi arrière. Même les rails de rideaux s'illuminent dans cette lumière d'ambiance.

Laissez-vous charmer par ce fascinant système d'éclairage.



# Sécurité au volant et gain de place maximal

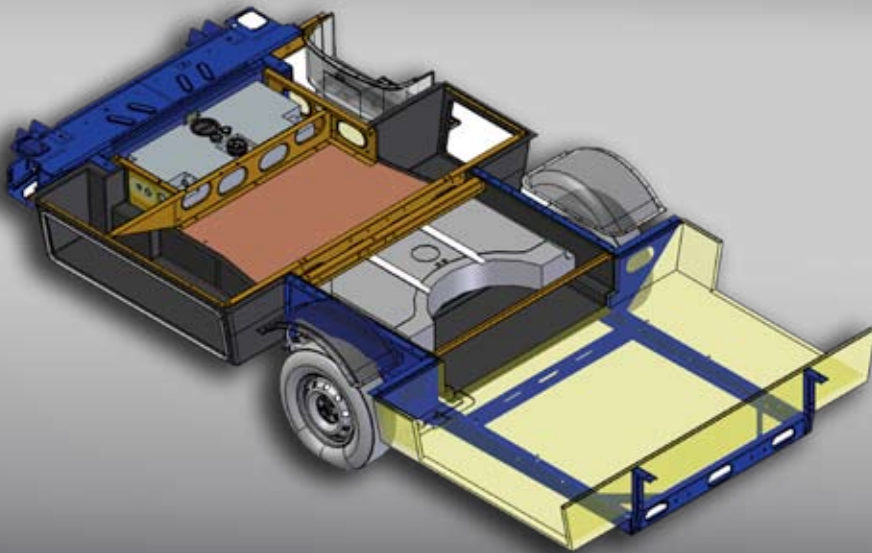

Concept du double plancher HYMER-TECHNO plus. Châssis surbaissé AL-KO, homologué pour 3.500 kg, 3.850 kg ou selon le cas 4.000 kg pour une charge utile augmentée. La stabilité de conduite est augmentée par le montage abaissé du réservoir, un espace de rangement supplémentaire est obtenu. Les éléments techniques de bord, les conduites d'eau, etc., sont protégées contre le gel.

Les espaces de rangement sous-plancher font environ 20,4 cm de hauteur et sont protégés contre le gel par soufflerie d'air chaud destinée au réservoir d'eau et au réservoir d'eaux usées ainsi qu'à leurs conduites. Les vannes des eaux usées sont également protégées dans l'espace arrière de rangement.



L'accès aux ouvertures de nettoyage du réservoir et de la pompe à eau est facilité par les trappes intégrées au sol dans la cellule.



Vaste espace de rangement latéral avec possibilité de chargement à l'arrière du réservoir d'eau. Très apprécié. Verrouillage fiable grâce à la clé unique HYMER. Les trappes des espaces de rangement, avec charnières sur caoutchouc, sont sans entretien et sont verrouillées doublement de manière fiable à l'aide d'une serrure pouvant être manipulée d'une seule main.



Une suspension de train arrière optimale et de qualité permet une augmentation des espaces de rangement sur les parties arrière et dans les garages. Un grand volume garantit l'espace libre nécessaire. Vélos, rollers, accessoires de sport y trouvent une place confortable. En cas de besoin, les bagages peuvent être fixés de manière fiable sur des anneaux d'arrimage.





## Climat parfait

Un climat parfait toute l'année. En option, il est possible d'obtenir un système de climatisation Truma Saphir (uniquement sur certaines implantations). De l'air frais circule à partir du double plancher via un système de conduites dans tout l'habitacle.

## Porte cellule

La porte la plus sûre dans la branche du camping-car avec son verrouillage à 3 points et ses charnières masquées. Avec fenêtre, store et moustiquaire intégrés. Ajustable en position ouverte à 90° et 170°.

A l'extérieur, au dessus de la porte d'entrée, une gouttière protectrice et une lampe d'auvent. Une entrée grandiose aussi bien du point de vue fonctionnel que du point de vue esthétique.

# Illustrations des tissus Hymermobil Classe-B SL



Como (série)



Venezia (série)



Marseille (série)



Turku (en option)



Hamburg (en option)



Cuir Choco (en option)



Cuir galet (en option)

 3500 kg

P.T.A.C.



Places de couchage

 599

Dimensions extérieures hors tout en cm  
(sans accessoires à l'arrière)



# Versions d'implantation l'Hymermobil Classe-B SL

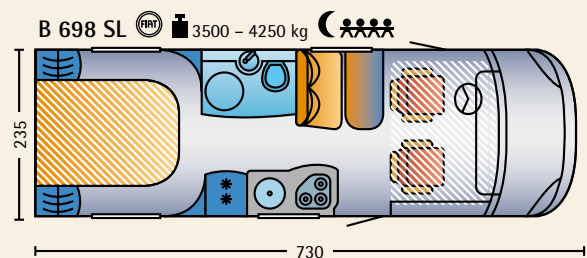
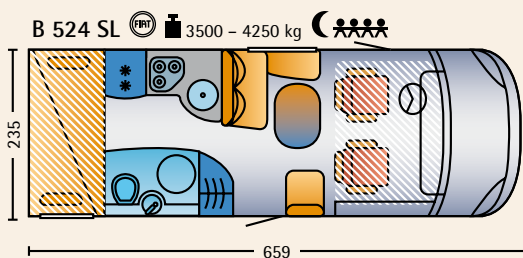
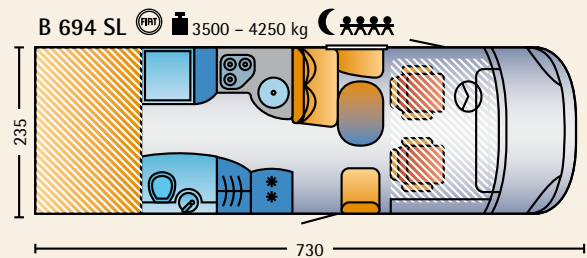
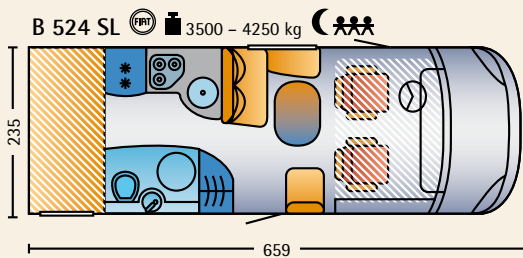
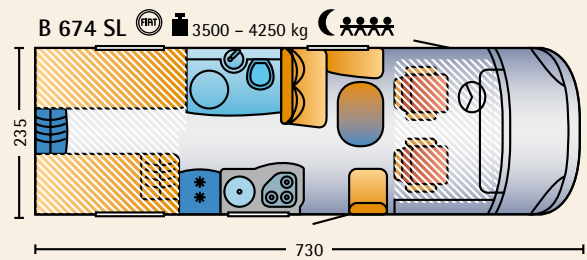
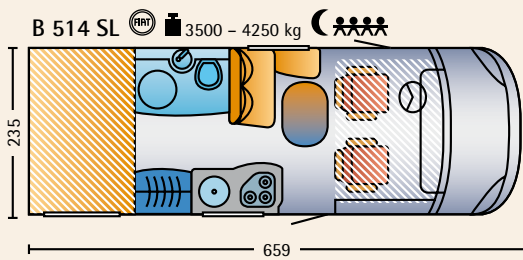
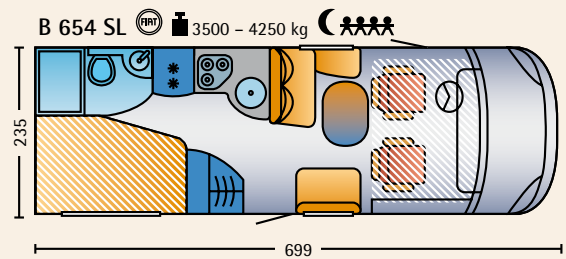
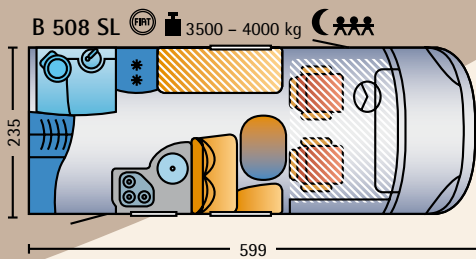
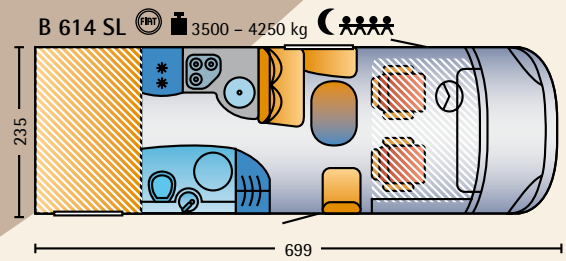
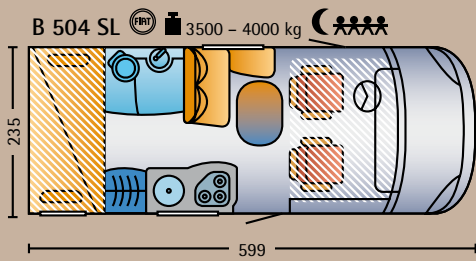
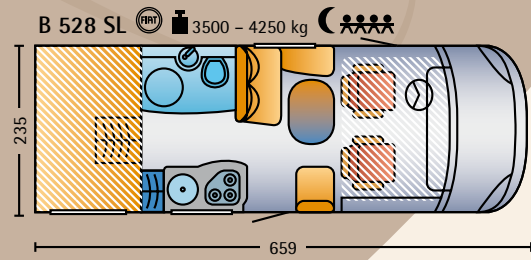
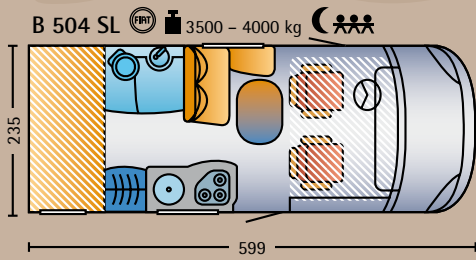



Les heures de gloire de l'élégance, de la fonctionnalité et de l'équipement. Hymermobil Classe-B SL Best Line Trois implantations sur un châssis Mercedes avec un équipement complet hors normes. Les modèles à la peinture majestueuse couleur champagne métallisée brillent à l'extérieur. A l'intérieur, vous pouvez réaliser votre ambiance de style individuel en choisissant parmi trois styles. Notre illustration représente le modèle B655 avec un ameublement en poirier Lugano et l'ambiance de style Monaco. Quelle que soit la version d'intérieur que vous choisissiez, vous aurez toujours un véhicule comptant parmi les plus grands de la classe « Premium ».





# Hymermobil Classe-B SL Best Line

Structure mobilière claire et accueillante. Superbes panneaux en verre acrylique dans les trappes des placards de rangement des éléments hauts de la cuisine et sur la colonne lumineuse arrondie dans la zone d'entrée. La surface de travail de la cuisine en imitation granit foncé rayonne de pureté. Les panneaux de la combinaison TEC-Tower (avec un réfrigérateur/congélateur et un four à gaz avec grill) foncés et brillants sont très élégants. Dans la chambre à coucher, un lit longitudinal vous invite à vous relaxer.

B 655 SL



# Hymermobil Classe-B SL

## Equipement Best Line



### Equipement Best Line :

- Climatiseur Tempmatik
- Airbag conducteur et passager
- Régulateur de vitesse
- Coloris champagne métallisé avec collage Best-Line
- Verrouillage centralisé pour toutes les portes cellules et les trappes du garage
- Alarme avec surveillance de l'intérieur du véhicule et signal acoustique séparé
- Store assombrissant pour la cabine
- Porte coulissante à moustiquaire intégrée, facile à manier grâce à la conduite latérale
- Pré-équipement pour radio et télévision, haut-parleur, câble pour lecteur DVD et son
- Sound Pack de Jehnert
- Antenne satellite Oyster 85 numérique (modulateur CI), positionnement automatique
- Sièges confort SKA de HYMER
- Ecran TFT 19"
- Lecteur DVD





# Hymermobil Classe-B SL Best Line

## Illustrations des tissus et implantations



Style Monaco

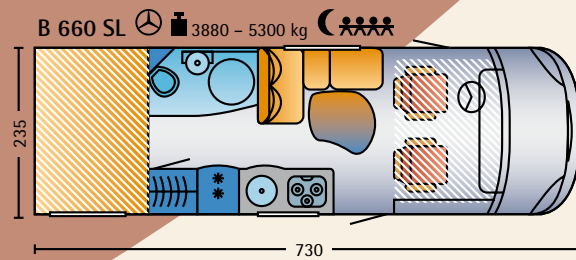
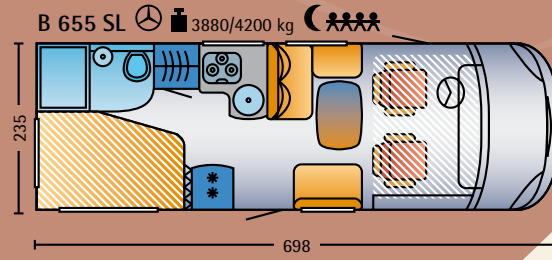

Style Barcelona

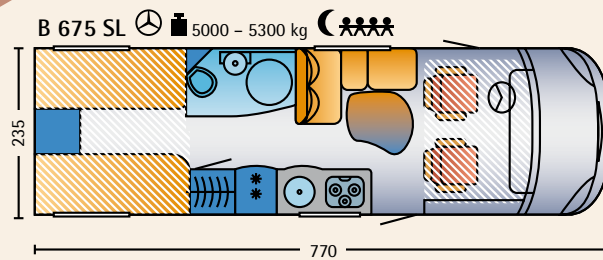

3500 kg P.T.A.C.

Places de couchage

599 Dimensions extérieures hors tout en cm (sans accessoires à l'arrière)



Style Modena







## Hymermobil Classe-S



Exclusif, élégant, dynamique. Dès le début l'Hymermobil Classe-S fut considéré comme la figure de proue de la catégorie de luxe. Le design prononcé avec un tracé de ligne harmonieux renforce sa souveraineté. La suprématie dans l'ultime perfection. Un véhicule « Premium » satisfaisant toutes les exigences.

La sécurité y est inscrite en lettres capitales. Feux de circulation diurnes et phares BI-XENON. Feux directionnels statiques et phares anti-brouillard inclus. Eclairage des plus modernes sur la zone frontale et support feux arrières prononcé, fabriqué spécialement pour HYMER. Airbag conducteur et passager, ABS, ASR, ESP, EBV (répartition électronique de la force de freinage) ne sont que quelques aspects de la technique de sécurité. L'élégance extérieure est soulignée par la peinture métallisée dans le coloris champagne ou éventuellement smaragd.







L'art de l'habitat au plus haut niveau. Une ambiance qui fera battre votre coeur plus fort. La structure d'habitation claire est remplie de meubles nobles travaillés de manière complexe dans le décor de meuble Noce Bergamo. Les coussins en cuir Choco forment un contraste harmonieux. Caractéristique particulière : les impressionnants placards de pavillon avec une parfaite prise en main.





## Hymermobil Classe-S

Un espace pour rêver. La chambre à coucher de luxe de l'Hymermobil S 840 reflète une grande générosité qu'il est impossible d'égaliser. Le lit central «King Size» grand confort est accessible des deux côtés. Le lit étant surélevé, les marches situées de chaque côté facilitent l'accès. La hauteur du lit ne répond pas uniquement à des critères ergonomiques de confort, cette solution permet également d'avoir un très grand garage sous la chambre à coucher.

S 840





Esthétique, forme et fonction. L'art de l'habitat au plus haut niveau. Un miracle des formes faisant ressortir l'élégance, le confort et la qualité jaillit à chaque angle. Un des points principaux de l'élégance est la banquette d'angle dans la partie avant du véhicule.





## Hymermobil Classe-S

Le plancher du pavillon abaissé sur toute la longueur intègre le secteur de la cabine dans l'espace d'habitation. Table ronde remarquable pouvant être rallongée. Le lit double facilement escamotable se dissimule au-dessus de la cabine et, lorsqu'il est descendu, offre énormément de place et une certaine hauteur sous plafond. Des matelas travaillés de manière éprouvée veillent à un confort de couchage maximum.

S 790 - S 840







Le jour se lève en harmonie. De grandes exigences concernant le style de vie signifient également de grandes exigences en ce qui concerne le cabinet de toilette. Dans l'Hymermobil classe S, l'exigence est reine. Formes généreuses, détails complexes.

Détente et hygiène rafraîchissante – un cabinet de toilette fascinant. La salle de bains et la cabine de douche sont disposées séparément devant la chambre à coucher. En même temps, une séparation de la pièce permet la création d'une penderie supplémentaire. Les formes arrondies se retrouvent également dans la salle de bains. Le lavabo arrondi en verre avec des robinetteries chromées de qualité supérieure attire immédiatement le regard.

D'autres éléments de design intéressants complètent cette image de choix, tels le support intégré pour distributeur de savon liquide ou encore le verre à brosse à dents. Sous le lavabo, dans un placard bas semi-circulaire on trouve un grand espace de rangement pour les ustensiles de lavage. Les grandes surfaces de miroir sont une accroche particulière qui relève encore plus cette ambiance hors du commun.

Divers éclairages de spots insérés dans les panneaux du plafond plongent la pièce dans une lumière agréable. Derrière ses deux portes, l'armoire de salle de bain à hauteur de plafond située au dessus des toilettes permet de ranger divers articles d'hygiène et accessoires que vous affectionnez particulièrement.

La cabine de douche spacieuse en face de la salle de toilette est fascinante : ses robinetteries modernes sont intemporelles et la colonne lumineuse confère une sensation agréable à la pièce. Plaisirs rafraîchissants à tout moment.







## Hymermobil Classe-S



Vous pourrez faire de la « grande cuisine », dans la cuisine de l'Hymermobil Classe S.

La fonctionnalité et le façonnage sont exemplaires. L'assemblage harmonieux des matières et le choix des coloris sont parfaits du point de vue stylistique.

Une unité centrale est formée par le combiné TEC Tower avec un réfrigérateur de 175 L, congélateur de 25 L inclus, et four à gaz.



La cuisine en forme de « L » présente une quantité de détails perceptibles. Les tiroirs spacieux bien disposés coulissent sur des roulements à billes. Le coulissement silencieux suspendu jusqu'à l'ouverture complète des tiroirs offre un confort parfait. Une simple pression sur un bouton suffit et tous les tiroirs sont alors verrouillés électriquement.

Très confortable : le réchaud à 3 feux développé spécialement est très apprécié grâce à sa commande frontale. Un puissant dispositif d'aspiration est situé au dessus.



Élégante et pratique à la fois : la robinetterie est placée dans une colonne lumineuse. La tête de robinet, montée sur flexible permet ainsi une utilisation précise, partout où cela est nécessaire.

Détails pratiques pour une utilisation au quotidien : Un système de tri des ordures se trouve dans l'élément bas de la cuisine.

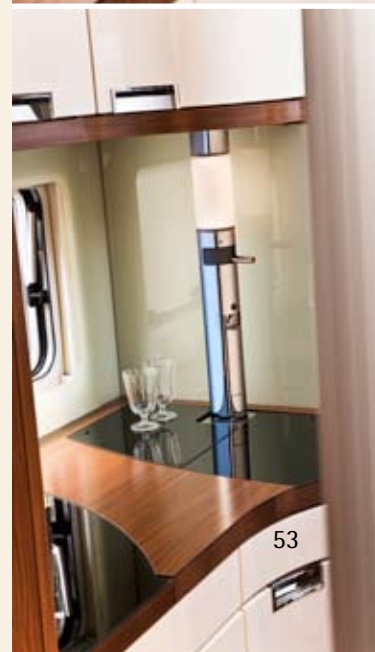

# Illustrations des tissus Hymermobil Classe-S



Venezia (série)



Dubai (série)



Durban (série)



Cuir galet (en option)





Cuir Choco (en option)

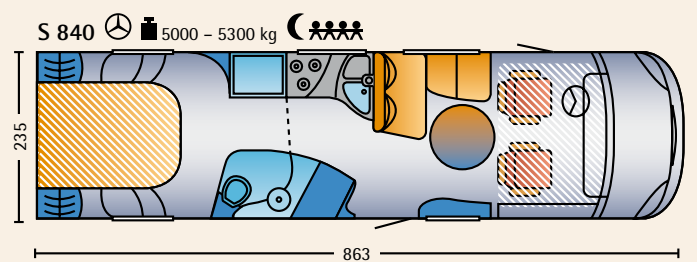
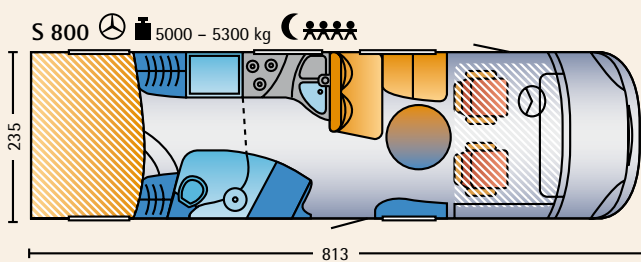
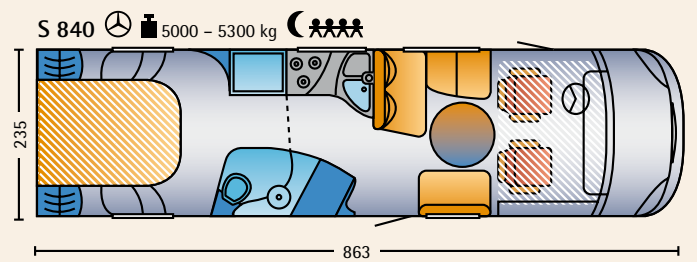
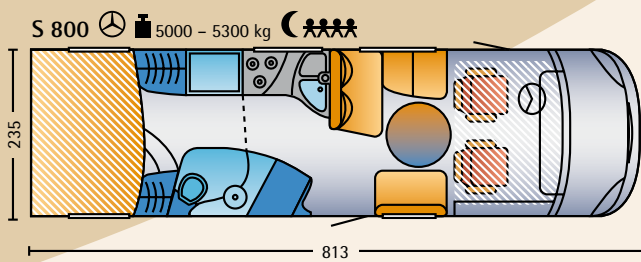
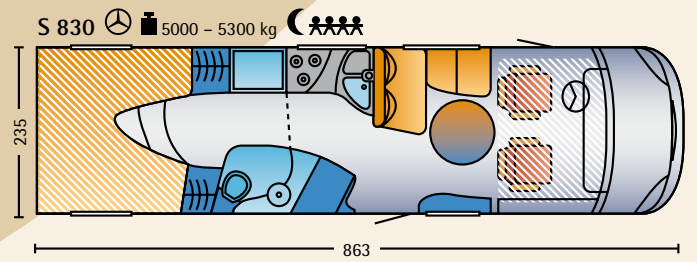
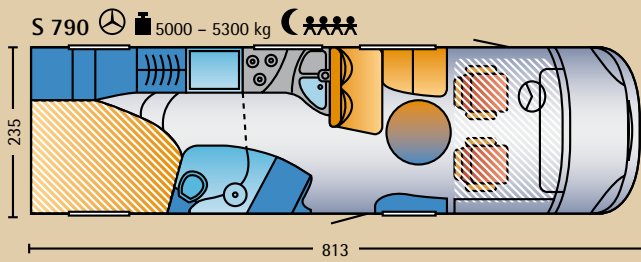
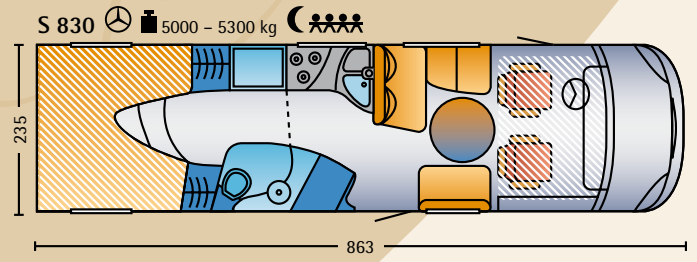
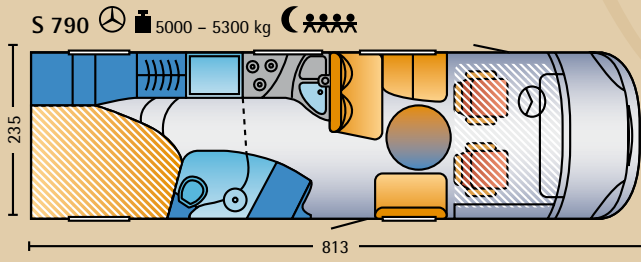

# Implantations de l'Hymermobil Classe-S



 5000 kg Poids total autorisé technique

 Places de couchage

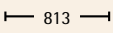
 813 Dimensions extérieures hors tout en cm (sans accessoires à l'arrière)

Eclairage on ne peut plus moderne pour une sécurité maximale







Même le jour, les phares représentent un élément de design unique. Sécurité à bord, sécurité sur la route. HYMER s'est orienté vers le monde automobile et a, une fois de plus, un pas d'avance avec son dernier système d'éclairage.

Un développement propre à HYMER en collaboration avec Hella font référence dans le domaine. L'éclairage le plus moderne possible (lumière au xénon en option) avec feux de circulation diurnes qui s'allument automatiquement. Il nécessite moins d'énergie (jusqu'à 66 % d'économie) et, en comparaison avec une lumière normale, permet d'économiser du carburant.

Les feux directionnels statiques vous permettent de conduire en étant plus détendu et plus prévoyant au crépuscule et à la tombée de la nuit. La nuit, il est possible de réagir facilement dans toutes les situations car plus de lumière et une meilleure visibilité (même dans l'angle mort) garantissent également plus de sécurité, surtout lorsque les conditions de route sont mauvaises. Pour des vitesses inférieures à 40 km/h les feux directionnels statiques s'allument automatiquement lors d'un mouvement de braquage et de l'actionnement du clignotant même si la marche arrière est mise. Idéal pour arriver sans stress et détendu à votre étape.

Pour que vous preniez toujours la route en toute sécurité



Essuie-glace 3 vitesses  
Toujours une vision claire pour votre sécurité. Même lorsque les conditions atmosphériques sont très mauvaises, les essuie-glaces à 3 vitesses HYMER garantissent toujours les meilleures conditions de visibilité.



Les jantes en alliage léger Hymer d'un diamètre de 20 pouces et les pneus à taille basse donnent une allure plus sportive et plus dynamique à votre véhicule (en option).

Comportement exemplaire en cas de collision. Ce critère n'est plus exclusivement réservé à l'industrie automobile – chez HYMER les véhicules sont également testés conformément aux derniers standards techniques. Les crash-tests complexes font ressortir les exigences relatives à la sécurité. Résultat : les campings cars HYMER font partie des véhicules les plus fiables proposés sur le marché.





### L'aide au stationnement

Se garer et stationner dans un endroit serré est simplifié grâce à un système d'indicateur de distance acoustique et optique. Les capteurs sur la partie avant et à l'arrière vous annoncent à temps que la distance est trop réduite (en option).



### Système de recul vidéo

Tout voir à la perfection. Nous voyons devant ce qui se passe derrière. Votre troisième œil facilite la marche-arrière. Caméra de recul avec objectif grand angle pour un champ de vision optimal. Activation automatique en enclenchant la marche-arrière (en option).



### Airbag conducteur et passager

HYMER propose ces systèmes de sécurité en coordination avec les sièges de grand standing du véhicule (en option).



### Système antiblocage de frein (ABS)

En cas de freinage puissant, la tendance de blocage des roues s'oppose par intervalles grâce à la régulation de la pression de freinage. Pendant le processus de freinage, le véhicule peut toujours être commandé et ne dérape pas.



### Antipatinage des roues motrices (ASR)

Lors d'une conduite avec grande accélération ou lorsque le sol est en mauvais état, par exemple lorsqu'il gèle ou neige ou qu'il y a des graviers ou des pavés humides sur la route, le système ASR empêche les roues de patiner.



### Distribution électronique de la force de freinage (EBD)

L'EBD répartit la pression de freinage entre l'essieu avant et l'essieu arrière et stabilise le véhicule, par exemple, dans les virages. L'EBD assiste l'ABS.

Une technologie progressiste depuis de nombreuses années.

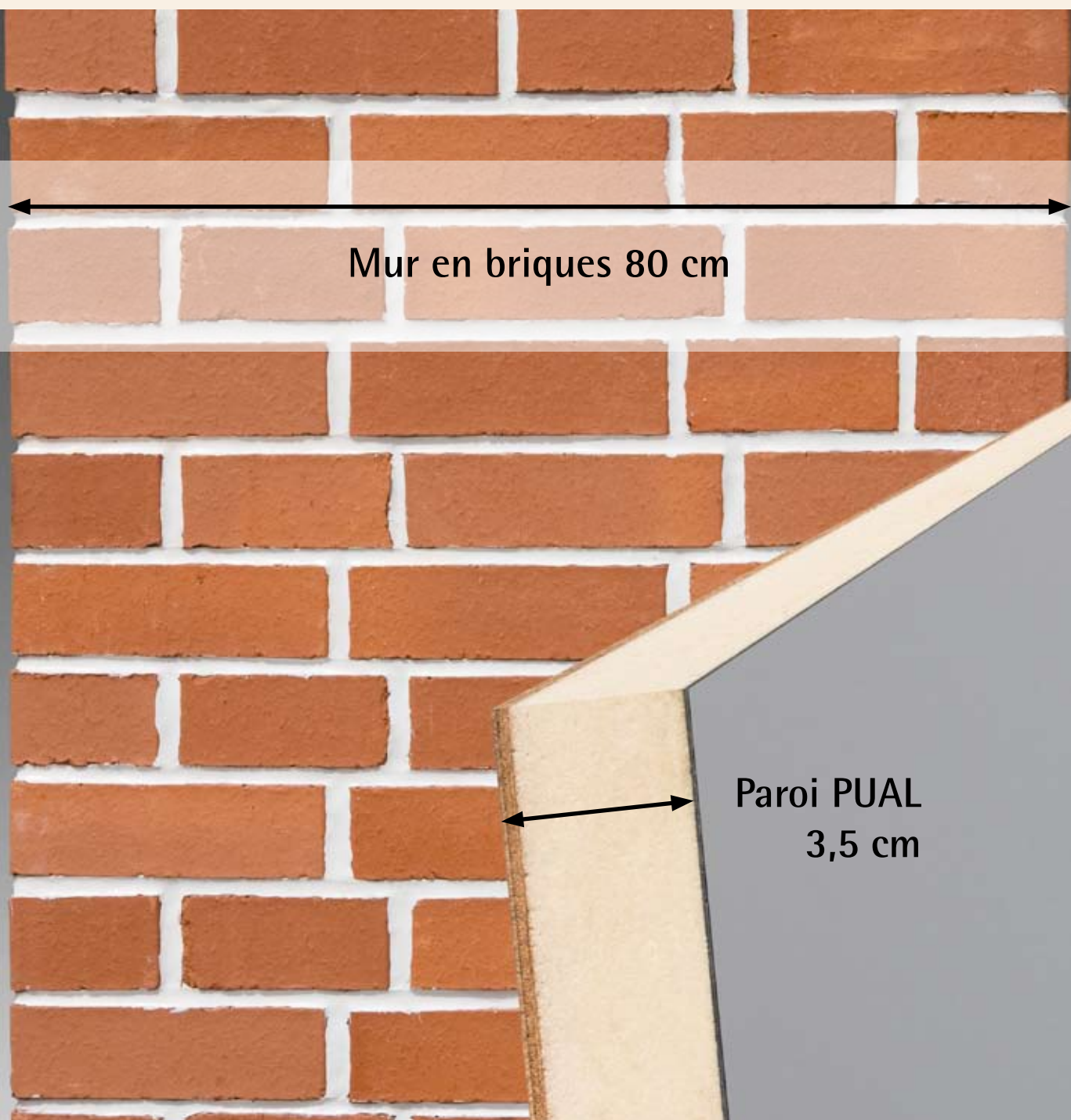

Mur en briques 80 cm

Paroi PUAL  
3,5 cm

Le système PUAL – l'exemplarité : le système de montage avec lequel HYMER pose ses jalons depuis 1978 dans la technique. L'isolation de très haut niveau de la mousse PU à pores fermés garantit un température agréable en été tout comme une chaleur ambiante pendant les saisons froides. Le rendement de l'isolation thermique correspond à celui

d'un mur en briques pleines de 80 cm d'épaisseur. De plus, ce concept représente une technologie d'imperméabilité et de résistance à la rouille absolue. Les parois et toits sont réalisés en un bloc et résistent donc aux plus grandes charges. La couche extérieure en aluminium est résistante grâce à un vernis à cuire.

Celui-ci crée une brillance intense durable et visible. Le vernis est résistant aux exigences de l'environnement et du temps.





Depuis toujours à la pointe du progrès technique. La construction légère et moderne, en coordination avec une stabilité maximale, exige les plus grands efforts des ingénieurs et des techniciens. La construction aéronautique et la technique automobile en ont été les précurseurs. HYMER a investi dans la technique de collage et a donc introduit une technologie qui présente des avantages essentiels.



Tous les raccords toit – parois ne sont plus vissés mais HYMER utilise à cet effet sa technique de collage. Il en ressort une étanchéité absolue et une réduction de poids. Cette technologie moderne issue de la construction aéronautique est exemplaire pour les concepteurs d'HYMER. Mêmes les pare-brises des campings cars HYMER sont collés sans cadre.



Une suspension de train arrière optimale et de qualité permet une augmentation des espaces de rangement sur les parties arrière et dans les garages. Un grand volume garantit l'espace libre nécessaire. Vélos, rollers, accessoires de sport y trouvent une place confortable.



Système d'amarrage pour plus de sécurité et d'ordre dans les garages. En coordination avec les rails d'amarrage à haute limite élastique, les anneaux de serrage flexibles placés sur ce rail permettent une fixation fiable des accessoires de sport comme les vélos, les rollers, etc.



Un bac de rangement à tiroir sous le plancher offre de la place supplémentaire pour tous les objets dont on souhaite avoir facilement accès de l'extérieur. Simple à charger avec des charnières et des rails en acier inox. Un bac en plastique intégré protège le contenu.

# Concept des lits



## Dormir bien et confortablement

Conformément aux connaissances les plus récentes sur les habitudes de sommeil, le concept des lits HYMER met en place le confort qui doit avant tout prendre en considération les aspects sanitaires. Qu'il s'agisse du lit cabine escamotable ou des lits intégrés de manière fixe, partout, les ossatures porteuses complexes servent de base pour les supports de matelas. Sommiers à lattes pour les lits fixes. La plupart du temps, les coffres de lit sont facilement accessibles à l'aide de vérins à gaz.

Le lit cabine escamotable HYMER offre beaucoup de place et de hauteur sous plafond. Grâce à la cinématique légère comme une plume, il peut être rabaisé en profondeur, offre une grande liberté de mouvement et un confort de couchage maximum. Une échelle intégrée dans l'ossature et menant au lit cabine peut être facilement suspendue sur la large et élégante poignée qui sert de rebord au lit cabine, puis être fixée sans risque de glissement. En cas de non utilisation elle se trouve en sécurité dans le revêtement du lit cabine aux formes élégantes.

Un espace d'habitation individuel dans la chambre à coucher :  
Grâce à un coussin supplémentaire, la version du lit individuel peut être transformée en une grande surface de couchage.







**Verrouillage centralisé**  
Fermeture verrouillée fiable des tiroirs de cuisine Classe-S. A l'aide d'une pression centralisée sur un bouton, tous les tiroirs de la cuisine sont fermés mécaniquement. Pour plus de sécurité pendant la conduite.



**Verrouillage à levier unique pour la fenêtre.** D'un seul coup de main, tous les verrouillages sont débloqués et la fenêtre peut être facilement ouverte. Un arrêt supplémentaire permet une position d'aération sécurisée (fente d'aération).



**Vaste lanterneau de toit à double coque**  
Réglable en continu, il apporte beaucoup de lumière, de l'air frais agréable ainsi qu'une bonne atmosphère dans l'espace habitable. Quatre spots intégrés procurent un éclairage agréable même la nuit.



Le système d'alimentation en eau correspond à l'évolution 10/2007 (directive 2002/72/EG).

## Indication :

Cette brochure correspond aux données connues au moment de l'impression. Des équipements optionnels sont illustrés en partie.

Malgré le contrôle du contenu, des erreurs d'impression restent possibles.

Au cours de l'année du modèle, nous nous réservons le droit de procéder à des modifications d'équipement ou des améliorations de produit.

Avant la conclusion de votre commande, veuillez vous informer auprès de l'un de nos partenaires concessionnaires HYMER autorisés à propos des séries et produits actuels.

Les véhicules sont illustrés en partie avec des équipements spéciaux qui sont compris dans les listes de prix correspondantes et disponibles contre un supplément. La décoration illustrée ne fait pas partie de la prestation de livraison HYMER.

Les indications à propos de la livraison, l'apparence, la prestation, les dimensions et le poids du véhicule – les écarts dans le cadre de la tolérance d'usine (+/- 5 % max.) sont possibles et autorisés – correspondent aux données connues lors de la mise à l'impression. Elles correspondent aux directives d'homologation européennes et peuvent, néanmoins, être modifiées jusqu'à la livraison du véhicule.

Votre partenaire HYMER vous informera volontiers à propos des modifications éventuelles et des prestations de livraison en série. Tous droits réservés à HYMER AG.

08/2008/35.000 F

www.machwerbung.de

Concept & Design

HYMER FRANCE SAS  
B.P, 10158  
68702 CERNAY CEDEX  
[www.hymer.com](http://www.hymer.com)

The logo for HYMER, featuring a stylized blue 'H' symbol followed by the word 'HYMER' in a bold, blue, sans-serif font.

Les voies de l'avenir