



VANTANA 2017

**Hobby**  
conçu pour la vie



# LES NOUVEAUX OBJECTIFS PEUVENT SEULEMENT ÊTRE ATTEINTS PAR DE **NOUVEAUX CHEMINS.**

*Ernst Ferstl, écrivain et pédagogue autrichien*

Le VANTANA est le symbole d'une toute nouvelle classe de fourgons. C'est un pur bonheur de le conduire. C'est un véritable plaisir de l'habiter.

Son design intérieur fixe de nouveaux critères dans le domaine du confort avec de nombreuses solutions étonnantes d'utilisation intelligente de l'espace. Une véritable nouveauté mondiale sont le réfrigérateur SlimLine développé par Hobby et les toilettes coulissantes.

Appréciez vos vacances.



K55 F, décor du mobilier en pin de Carélie / salamandre / marron métallisé, combinaison de garnitures Capri













BREVETÉ  
**SLIMLINE**  
RÉFRIGÉRATEUR

Réfrigérateur SlimLine breveté





K55 F

K65 E

Salle d'eau spacieuse

10 K60 Fs

Salle d'eau compacte

Toilettes coulissantes

Salle d'eau latérale



# ÉQUIPEMENT CONSTRUCTION

## ● Isolation thermique ultra efficace

La construction du VANTANA est isolée avec une isolation ultra performante B6 et une mousse XPS. Cela renforce non seulement la carrosserie et isole les bruits de circulation, mais garde aussi le froid et la chaleur à l'extérieur et veille à un agréable climat ambiant.

## ● Langage de conception dynamique

Le fourgon Hobby VANTANA attire tous les regards : la conception extérieure dynamique avec la rose des vents confère une touche personnelle à ce van compact. En plus de la peinture standard blanc, trois peintures sont disponibles en option : gris fer, noir et argent.

## ● Porte coulissante avec fenêtre et compartiments de rangement

Selon votre envie, la baie avec store plissé intégré préserve votre intimité ou permet la visibilité. Dans les compartiments de rangement, il y a de la place pour les petits objets.

## ● Répartition intelligente et flexible de la partie arrière

Le compartiment de rangement à l'arrière offre beaucoup d'espace pour les affaires de vacances et de sport. Équipement de kite surf ? VTT ? Aucun problème : grâce aux œillets d'arrimage pratiques, tout reste à sa place.

## ○ Porte-vélos robuste

Le porte-vélos de THULE – parfait pour deux vélos. Les deux fenêtres arrière peuvent être ouvertes pour aérer même lorsque le porte-vélos est monté.

## ○ Système de store plissés d'occultation REMIS pour pare-brise et fenêtres latérales dans la cabine de conduite

Le système éprouvé des stores plissés REMIS dans la cabine de conduite protège des rayons du soleil et des regards indiscrets.

## ● Compartiments verrouillables au-dessus de la cabine du conducteur

Pratique et sûr : le grand compartiment avec une trappe verrouillable assure un espace de rangement supplémentaire.

## ● Circulation d'air optimale à l'arrière des placards de rangement

Circulation optimale de l'air chaud ascendant : des fentes d'aération dans les armoires de placard en relation avec l'isolation de construction préviennent la condensation et la moisissure.

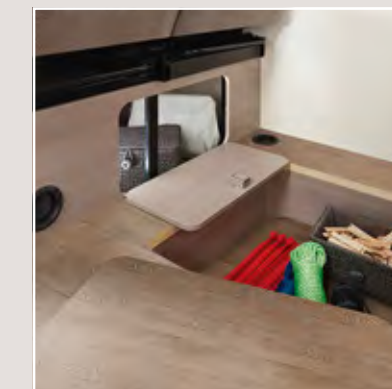
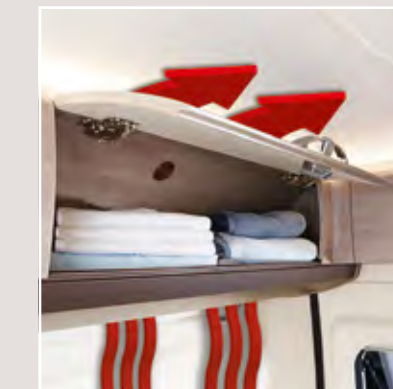
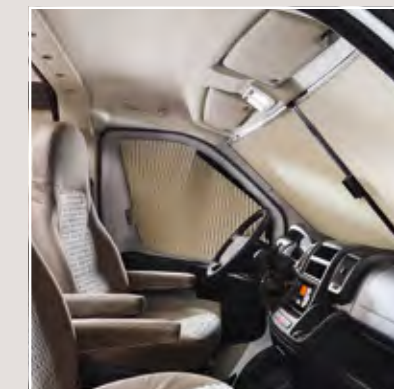
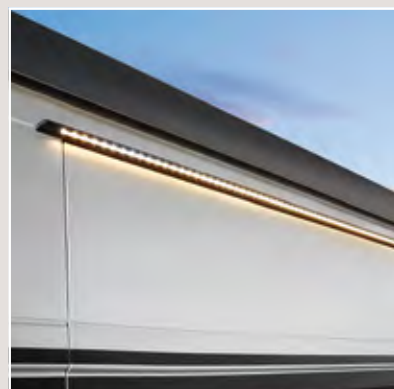
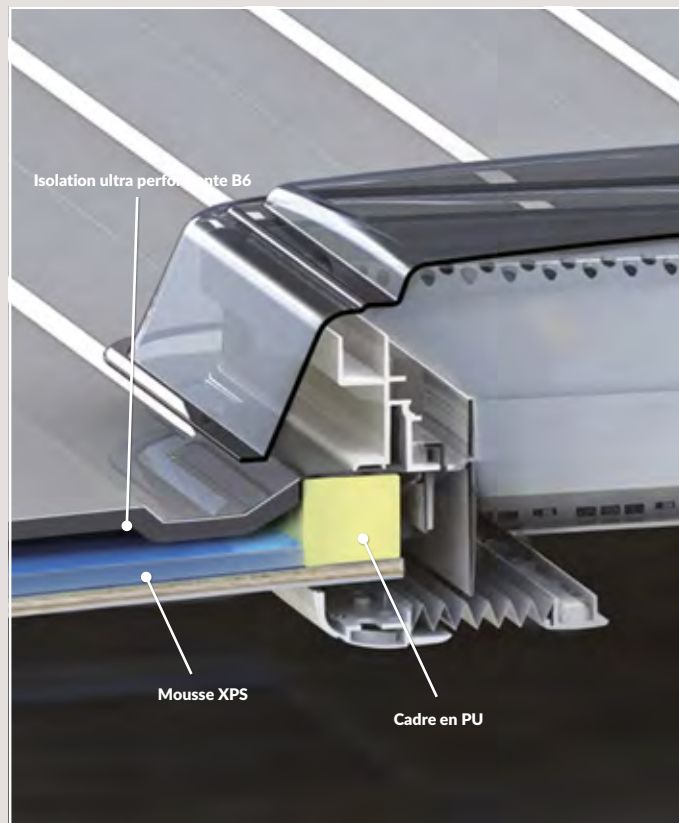

## ○ Éclairage à LED de l'entrée avec écoulement d'eau intégré

La lampe LED à l'entrée permet un accès au véhicule en toute sécurité. La gouttière intégrée permet à l'eau de pluie de s'écouler de manière ciblée. (Uniquement disponible dans le pack éclairage LED)

## ● Baies ouvrantes de grande qualité

Les baies teintées sont produites par moulage. La plus grande épaisseur de matière les rend bien plus résistantes aux contraintes et déformations et veille à une meilleure isolation phonique. Le nouveau système d'étanchéité protège durablement contre les infiltrations d'humidité.

## ● Sommier à lattes relevable et amovible

Si le lit est relevé sur le côté ou complètement sorti, le VANTANA peut également recevoir des équipements de sport plus grands. Des sangles de fixation maintiennent tout en lieu et en place pendant le trajet.

## ● Filet de rangement près de l'entrée

Pratique et facilement accessible : dans le filet de rangement de la cuisine, vous pourrez ranger toutes vos affaires rapidement et facilement, et pas seulement votre lecture de voyage.

## ● Store à cassette avec store plissé et moustiquaire combinés entièrement intégré

Toutes les baies du séjour sont équipées de store à cassette intégrée dans la paroi avec store plissé et moustiquaire combinés pour la protection contre le soleil et les insectes.

## ● Compartiments de rangement au sol

Aucun espace ne demeure inutilisé. Des compartiments de rangement sous la banquette et au sol veillent à ce que tout soit bien rangé.

## ● Banquette fixe

Avec coussins d'assise confortables, coulissants sur le côté.

● Équipement de série ○ Équipement spécial



## ○ Lampe à col de cygne à LED

La liseuse exclusive au-dessus de la banquette assure un éclairage lumineux avec une consommation minimale d'électricité. Elle peut être orientée de manière ciblée pour lire un livre ou étudier l'itinéraire du jour suivant. (Disponible exclusivement dans le pack éclairage LED)



## ● Armoires de pavillon avec de nombreux rangements et dispositif soft close

Les portes avec mécanisme Soft Close s'ouvrent largement vers le haut pour un accès facile et sans danger. Des charnières ultra résistantes offrent une force de retenue et radiale élevée. Les réglottes d'éclairage à LED des armoires de pavillon apportent le petit plus. (Disponible exclusivement dans le PACK ÉCLAIRAGE LED)

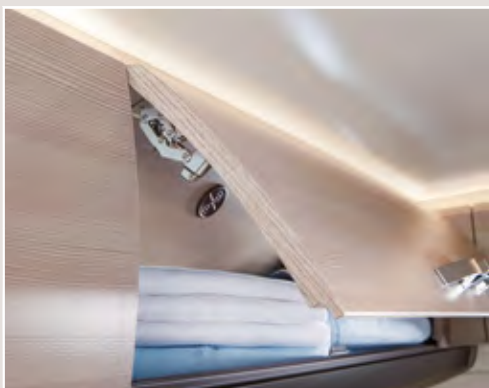

## ● Réfrigérateur SlimLine

Le nouveau réfrigérateur développé et breveté par Hobby se cache de manière astucieuse derrière le décor du mobilier et crée une tout autre sensation d'espace. À l'intérieur, le réfrigérateur à compresseur se présente avec une répartition totalement intelligente : à gauche et à droite se trouve des compartiments frigorifiques spacieux et au milieu entre les deux se trouve un compartiment à boissons escamotable, où vous pourrez ranger sans difficulté des bouteilles de boissons standard de 0,7 litre. Le réfrigérateur silencieux dispose d'une fonction d'abaissement nocturne et d'une fonction « boost » et se laisse contrôler à partir du panneau de commande TFT et l'appli « MyHobby ».



## ● Grands tiroirs de cuisine

Les grands tiroirs illuminés à extension complète offrent un accès facile et un aperçu clair. Grâce à la fermeture Soft, les tiroirs se ferment en douceur et en silence. Les systèmes de fermeture solides des tiroirs empêchent l'ouverture involontaire durant le trajet.



## ● Combinaison réchaud et évier pratique avec plus de plan de travail

La cuisinière à gaz et l'évier sont en acier inoxydable robuste et constituent une unité continue, qui simplifie considérablement le nettoyage. La distance généreuse des deux foyers l'un par rapport à l'autre facilite la préparation de repas dans de plus grandes casseroles. L'allumage de la flamme du gaz s'effectue de manière électrique. Le couvercle en verre de sécurité en deux parties sert de plan de travail supplémentaire si nécessaire. (en fonction du modèle)



## ● Rallonge de plan de travail

La cuisine compacte est exemplaire par rapport à l'utilisation intelligente de l'espace du VANTANA. L'extension du plan de travail relevable permet d'agrandir le plan de travail.

## ● Salle d'eau spacieuse avec cabine de douche intégrée

Concept de douche parfait : la porte coulissante flexible vers la salle d'eau et les toilettes devient en quelques tours de main une paroi de douche fixe. Le receveur de douche anti-dérapant est recouvert en journée par un cache aménagé dans le design du sol. (en fonction du modèle)

## ● Éclairage à LED et prises dans la cuisine

Une rampe lumineuse continue au-dessus de la cuisinière et de l'évier assure un éclairage optimal du plan de travail. Un autre détail : les deux prises à 230 V dans la cuisine.



## ● Réservoir d'eau propre hors gel

Le réservoir d'eau propre facilement accessible installé à l'arrière du véhicule est sécurisé et protégé contre le gel.

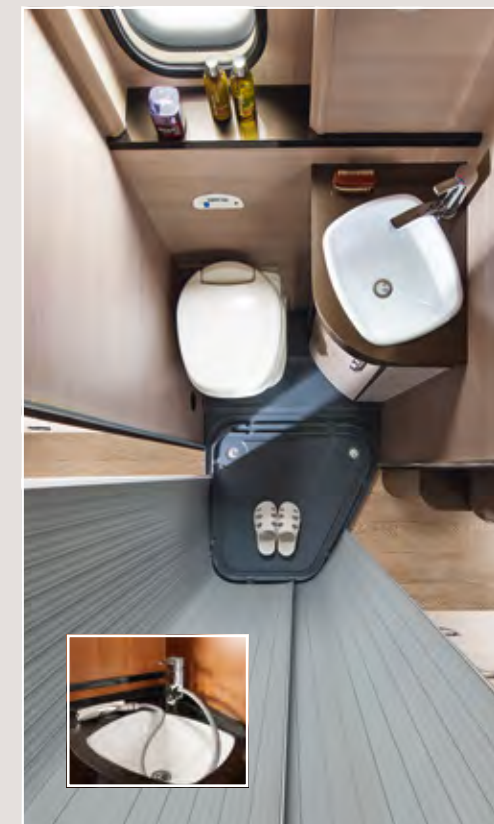

## ● Robinetterie de salle de bain avec douchette à main extractible

Les robinetteries du lavabo servent simultanément de douchette à main pour la douche.

## ● Salle d'eau latérale avec colonne de douche pratique

La salle d'eau latérale compacte avec porte à persiennes intégrée offre du confort sur le plus petit espace. La colonne de douche avec lavabo intégré est un élément pratique. (en fonction du modèle)



## ● Baie ouvrante dépolie

La baie ouvrante procure de la lumière naturelle et une aération optimale des salles d'eau. La vitre dépolie garantit simultanément la sphère privée souhaitée.

## ● Grandes possibilités de rangement

Tous les produits d'hygiène des salles de bains spacieuses sont faciles à ranger dans l'élément bas sous le lavabo et les armoires à miroir.

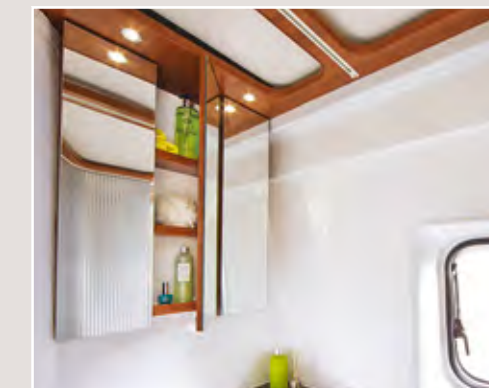

## ● Salle d'eau compacte avec toilettes coulissantes

La nouvelle salle d'eau compacte utilise la place disponible de manière particulièrement efficace. Les toilettes sont coulissantes afin de créer beaucoup d'espace pour la douche. Autre effet secondaire positif : il y a plus d'espace pour les lits.

● Équipement de série    ○ Équipement spécial



# TECHNOLOGIE EMBARQUÉE

## ● Gestion embarquée CI-BUS Hobby avec panneau de commande TFT

Développé par Hobby, le système de gestion embarquée CI-BUS pilote tous les appareils et fonctions du réseau interne. Le bouton de commande ainsi que six softkeys supplémentaires sous l'écran permettent une navigation confortable et intuitive dans les menus. Qu'il s'agisse de TRUMA, DOMETIC ou d'autres fabricants : grâce à l'interface intersectorielle, les nouveaux symboles et graphiques du panneau de commande TFT de Hobby représentent une synthèse de tous les symboles de fabricants. Il est donc possible de se repérer dans un univers de symboles déjà connu. Les affichages comme la date / l'heure, la température intérieure / extérieure, le niveau du réservoir d'eau et la charge / décharge de la batterie sont consultables sur l'écran, et des réglages peuvent y être effectués en direct. D'autres composants embarqués compatibles BUS, comme le chauffage et la climatisation, sont également réglables de façon centralisée. Le système est standardisé, permet des mises à jour et reste donc compatible avec les futures générations d'appareils. Dès à présent, jusqu'à 15 appareils peuvent communiquer avec le panneau de commande. (se reporter aux indications du fabricant)

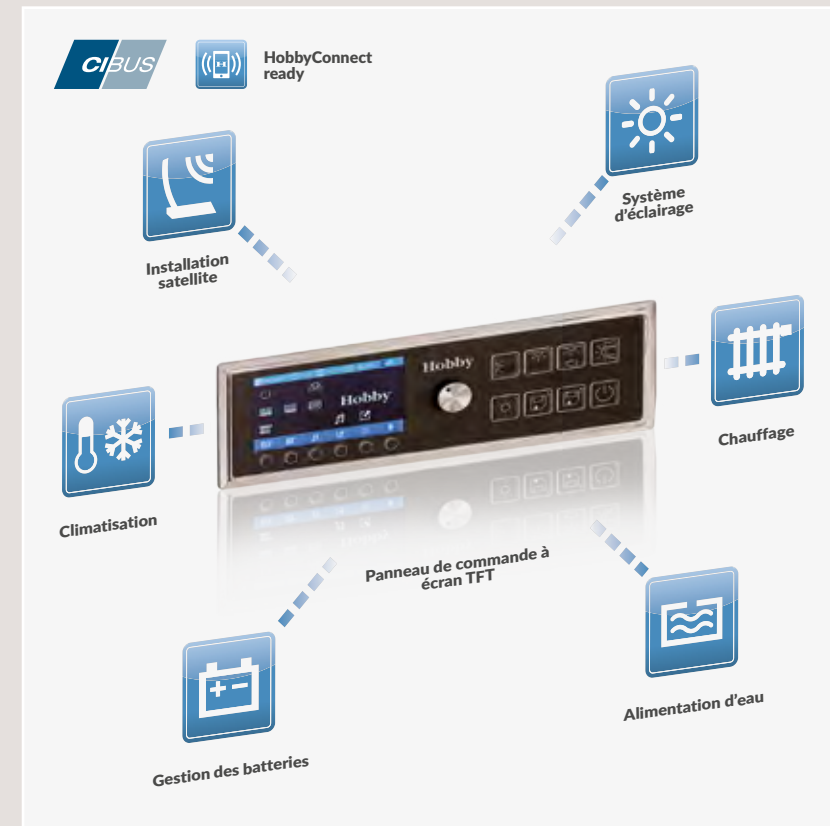

## ○ Gestion de batterie des plus modernes

Le capteur de batterie intelligent (IBS) fournit toutes les données importantes comme la durée, le courant et la tension de charge, ainsi qu'en fonctionnement autonome la durée restante et l'intensité de décharge de la batterie de démarrage et auxiliaire (GEL/AGM). Toutes les données sont affichées sur le panneau de commande TFT. Le capteur de batterie indique au chargeur intelligent le besoin exact d'intensité de charge et de tension, permettant ainsi une charge douce à courbes caractéristiques jusqu'au chargement à 100 pour cent. Avec ce système, les durées de charge se réduisent d'environ 30 pourcent par rapport aux chargeurs traditionnels. (Disponible exclusivement dans le pack Starter)

- Équipement de série
- Équipement spécial

## ○ HobbyConnect / appli « MyHobby »

Développé en exclusivité pour les véhicules de loisir Hobby, le système M2M Hobby-Connect permet de commander toute la technologie embarquée à partir de terminaux comme les smartphones ou les tablettes. Pour ce faire, l'appli « MyHobby » est indispensable. L'heure, les températures, les niveaux de remplissage ainsi que l'état de la batterie peuvent être consultés ou activés en direct avec cette appli. D'autres composants embarqués compatibles BUS, comme le chauffage et la climatisation, sont également réglables de façon centralisée. HobbyConnect fonctionne ici comme l'interface entre le système de gestion embarquée CI-BUS du fourgon et Internet.



De cette façon, on peut établir une connexion directe avec son propre véhicule pratiquement depuis tous les endroits du monde. L'échange de données dans les deux sens intervient à partir d'un serveur Web dédié. Il est donc possible de recevoir des messages push sur le terminal mobile, par exemple lorsque le véhicule quitte son emplacement en cas de vol. Comme l'appli « MyHobby » représente un système « vivant » et en évolution constante, celui-ci est constamment enrichi et actualisé. Ainsi, « MyHobby » bénéficie à partir de début 2017 de nouvelles fonctionnalités in-app comme la recherche de places de camping ou de stationnement ou encore un aperçu de tous les concessionnaires Hobby et stations service.

## ○ Système de navigation BLAUPUNKT (CD/DVD), incluant une caméra de recul et une banque de données pour les aires de stationnement

En plus des fonctions de lecteur DVD, de GPS et d'écran pour caméra de recul, le Tuner AV sert également de téléphone sans fil par Bluetooth et de lecteur multimédia central comprenant une appli de stationnement. Également disponible avec DAB+ (sous réserve de modification du modèle au cours de la saison)



## ○ Climatiseur de toit avec fonction chauffage DOMETIC FreshJet

Le climatiseur de toit dispose de quatre flux d'air réglables. Le fonctionnement de ce dispositif léger et commode est économe et agréablement silencieux.

## ● Chauffage à air chaud et chauffe-eau TRUMA combi

Le circuit d'air chaud du chauffage TRUMA Combi distribue parfaitement l'air chaud à travers le véhicule et veille à des températures confortables. La commande s'effectue à l'aide du panneau de commande TFT Hobby ainsi que du panneau de commande numérique CP PLUS de TRUMA dans l'espace couchage.

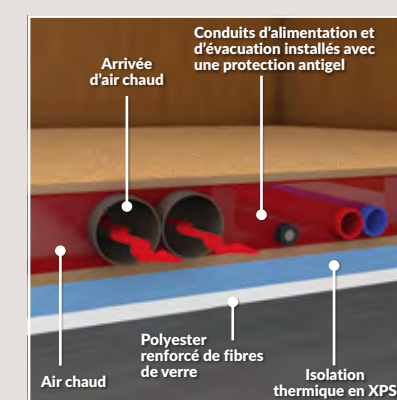

## ● Installation avec une protection antigel

Les conduits d'alimentation et d'évacuation sont logés dans un double plancher chauffant dans la zone de la dinette. L'ensemble du sol intérieur est constitué d'une isolation thermique XPS avec un revêtement en polyester renforcé de fibres de verre.

# MODÈLES



### K55 F

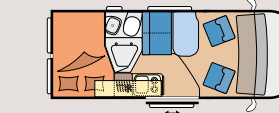

L : 5 413 mm · l : 2 050 mm  
H : 2 642 mm · P : 3 300 kg

### K60 F



L : 5 998 mm · l : 2 050 mm  
H : 2 642 mm · P : 3 300 kg

### K60 Fs

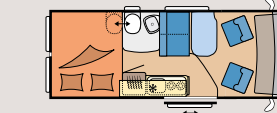

L : 5 998 mm · l : 2 050 mm  
H : 2 642 mm · P : 3 300 kg

### K60 FT

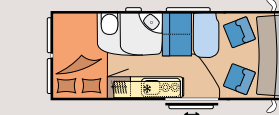

L : 5 998 mm · l : 2 050 mm  
H : 2 642 mm · P : 3 300 kg

### K65 FT

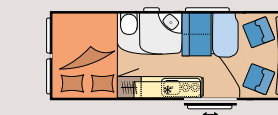

L : 6 363 mm · l : 2 050 mm  
H : 2 642 mm · P : 3 500 kg

### K65 E

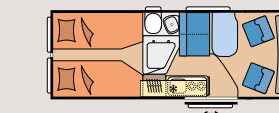

L : 6 363 mm · l : 2 050 mm  
H : 2 642 mm · P : 3 500 kg

### K65 Es

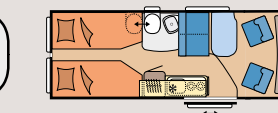

L : 6 363 mm · l : 2 050 mm  
H : 2 642 mm · P : 3 500 kg

## LÉGENDE DES SYMBOLES

- Couchages
- Dinette
- Cuisine
- Salle de bains
- Rangements

## IMPLANTATION

- E** Lits individuels
- F** Lit double, transversal
- s** Salle d'eau compacte
- T** Salle d'eau latérale

## DONNÉES TECHNIQUES

- L** Longueur totale
- l** Largeur totale
- H** Hauteur totale
- P** MMTA



# DONNÉES TECHNIQUES

| MOTORISATION  | TRANSMISSION  | CYLIN-DRÉE            | PUISSANCE     | UNITÉ | K55 F                 | K60 F          | K60 Fs                | K60 FT                | K65 FT         | K65 E           | K65 Es                    |
|---|---|-----------------------|---------------|-------|-----------------------|----------------|-----------------------|-----------------------|----------------|-----------------|---------------------------|
| FIAT Ducato 2,0 l - 115 Multijet II   | Manuelle à 6 vitesses   | 1 956 cm <sup>3</sup> | 85 kW/115 CV  |       | ●                     | ●              | ●                     | ●                     | ●              | ●               | ●                         |
| FIAT Ducato 2,3 l - 130 Multijet II   | Manuelle à 6 vitesses   | 2 287 cm <sup>3</sup> | 96 kW/130 CV  |       | ○                     | ○              | ○                     | ○                     | ○              | ○               | ○                         |
| FIAT Ducato 2,3 l - 150 Multijet II   | Manuelle à 6 vitesses   | 2 287 cm <sup>3</sup> | 109 kW/150 CV |       | ○                     | ○              | ○                     | ○                     | ○              | ○               | ○                         |
| FIAT Ducato 2,3 l - 180 Multijet II   | Manuelle à 6 vitesses   | 2 287 cm <sup>3</sup> | 130 kW/177 CV |       | ○                     | ○              | ○                     | ○                     | ○              | ○               | ○                         |
| <b>CHÂSSIS</b>  | <b>MASSE EN CHARGE MAXI TECHNIQUEMENT ADMISSIBLE</b>                                    |                       |               |       |                       |                |                       |                       |                |                 |                           |
| FIAT châssis Light  | 3 300 kg  |                       |               |       | ●                     | ●              | ●                     | ●                     | -              | -               | -                         |
| FIAT châssis Light  | 3 500 kg  |                       |               |       | ○                     | ○              | ○                     | ○                     | ●              | ●               | ●                         |
| FIAT châssis Maxi   | 4 000 kg au lieu du châssis FIAT Light 3 300 kg (pas en relation avec un moteur 115 CV) |                       |               |       | ○                     | ○              | ○                     | ○                     | -              | -               | -                         |
| FIAT châssis Maxi   | 4 000 kg au lieu du châssis FIAT Light 3 500 kg (pas en relation avec un moteur 115 CV) |                       |               |       | -                     | -              | -                     | -                     | ○              | ○               | ○                         |
| <b>CHÂSSIS</b>  |   |                       |               |       | 2                     | 2              | 2                     | 2                     | 2              | 2               | 2                         |
| Nombre d'essieux  |   |                       |               |       | ●                     | ●              | ●                     | ●                     | ●              | ●               | ●                         |
| Traction avant  |   |                       |               |       |                       |                |                       |                       |                |                 |                           |
| Empattement   |   |                       |               | mm    | 3 450                 | 4 035          | 4 035                 | 4 035                 | 4 035          | 4 035           | 4 035                     |
| Dimensions des pneus  |   |                       |               |       | 215/70 R 15 CP        | 215/70 R 15 CP | 215/70 R 15 CP        | 215/70 R 15 CP        | 215/70 R 15 CP | 215/70 R 15 CP  | 215/70 R 15 CP            |
| Rayon de braquage   |   |                       |               | m     | 12,81                 | 14,43          | 14,43                 | 14,43                 | 14,43          | 14,43           | 14,43                     |
| <b>DIMENSIONS ET POIDS</b>  |   |                       |               |       |                       |                |                       |                       |                |                 |                           |
| Longueur totale   |   |                       |               | mm    | 5 413                 | 5 998          | 5 998                 | 5 998                 | 6 363          | 6 363           | 6 363                     |
| Largeur totale  |   |                       |               | mm    | 2 050                 | 2 050          | 2 050                 | 2 050                 | 2 050          | 2 050           | 2 050                     |
| Hauteur totale / hauteur sous plafond   |   |                       |               | mm    | 2 642 / 1 905         | 2 642 / 1 905  | 2 642 / 1 905         | 2 642 / 1 905         | 2 642 / 1 905  | 2 642 / 1 905   | 2 642 / 1 905             |
| Masse en charge maximale techniquement admissible <sup>1</sup>                |   |                       |               | kg    | 3 300                 | 3 300          | 3 300                 | 3 300                 | 3 500          | 3 500           | 3 500                     |
| Poids à vide  |   |                       |               | kg    | 2 574                 | 2 720          | 2 727                 | 2 714                 | 2 809          | 2 828           | 2 834                     |
| Masse en ordre de marche <sup>2</sup>   |   |                       |               | kg    | 2 695                 | 2 841          | 2 848                 | 2 835                 | 2 930          | 2 949           | 2 955                     |
| Charge utile <sup>3</sup>   |   |                       |               | kg    | 605                   | 459            | 452                   | 465                   | 570            | 551             | 545                       |
| Charge remorquée admissible, freinée <sup>4</sup>                             |   |                       |               | kg    | 2 000                 | 2 000          | 2 000                 | 2 000                 | 2 000          | 2 000           | 2 000                     |
| <b>PLACES ASSISES</b>   |   |                       |               |       |                       |                |                       |                       |                |                 |                           |
| Places carte grise <sup>5</sup>   |   |                       |               |       | 4                     | 4              | 4                     | 4                     | 4              | 4               | 4                         |
| Ceintures 3 points  |   |                       |               |       | 4                     | 4              | 4                     | 4                     | 4              | 4               | 4                         |
| <b>COUCHAGES</b>  |   |                       |               |       |                       |                |                       |                       |                |                 |                           |
| Nombre de couchages / couchages en option                                     |   |                       |               |       | 2/1                   | 2/1            | 2/1                   | 2/1                   | 2/1            | 2/1             | 2/1                       |
| Surface de couchage, centre (longueur x largeur)                              |   |                       |               | mm    | 1 400 x 900           | 1 600 x 910    | 1 600 x 910           | 1 400 x 900           | 1 400 x 900    | 1 600 x 910     | 1 600 x 910               |
| Surface de couchage, arrière (longueur x largeur)                             |   |                       |               | mm    | 1 850 x 1 350 / 1 150 | 1 850 x 1 560  | 1 850 x 1 560 / 1 500 | 1 920 x 1 390 / 1 240 | 1 920 x 1 570  | 2 x 1 930 x 800 | 1 860 x 800 ; 1 930 x 800 |
| <b>CONTENANCES</b>  |   |                       |               |       |                       |                |                       |                       |                |                 |                           |
| Réservoir de carburant  |   |                       |               | l     | 90                    | 90             | 90                    | 90                    | 90             | 90              | 90                        |
| Réservoir d'eaux usées  |   |                       |               | l     | 90                    | 90             | 90                    | 90                    | 90             | 90              | 90                        |
| Réservoir d'eau propre  |   |                       |               | l     | 95                    | 95             | 95                    | 95                    | 95             | 95              | 95                        |
| <b>TECHNOLOGIE EMBARQUÉE</b>  |   |                       |               |       |                       |                |                       |                       |                |                 |                           |
| Point d'installation du réservoir d'eau propre (au-dessus du passage de roue) |   |                       |               |       | Arrière droit         | Arrière droit  | Arrière droit         | Arrière droit         | Arrière droit  | Arrière droit   | Arrière droit             |
| Emplacement pour bouteilles de gaz  |   |                       |               | kg    | 2 x 11                | 2 x 11         | 2 x 11                | 2 x 11                | 2 x 11         | 2 x 11          | 2 x 11                    |
| Chargeur  |   |                       |               |       | 25 A                  | 25 A           | 25 A                  | 25 A                  | 25 A           | 25 A            | 25 A                      |
| Nombre de prises de courant (12 V / 230 V)                                    |   |                       |               |       | 1 / 5                 | 1 / 5          | 1 / 5                 | 1 / 5                 | 1 / 5          | 1 / 5           | 1 / 5                     |

## NOTES DE BAS DE PAGE

<sup>1</sup> La masse en charge maxi techniquement admissible (MMTA) ne doit en aucun cas être dépassée.

<sup>2</sup> La masse en ordre de marche peut varier de +/- 5 % par rapport à la masse mentionnée dans la directive 2007/46/CE annexe I paragraphe 2.6 lettre b ou dans l'annexe III partie I section A ou B ou dans le COC ou dans le certificat d'agrément II. Elle comprend le poids du véhicule à vide et inclut en outre les lubrifiants, les outils de bord, le kit de réparation, le carburant (90 %), la batterie supplémentaire, tous les équipements standard installés en usine, ainsi que 75 kg pour le conducteur. Elle a été établie conformément au règlement (UE) 1230/2012, mais en tenant compte respectivement du remplissage à 100 % du réservoir d'eau propre et du chauffe-eau ainsi que d'une bouteille de gaz alu de 11 kg entièrement remplie.

<sup>3</sup> La charge utile est la différence entre la « masse en charge maxi techniquement admissible » et la « masse en ordre de marche ». Cette valeur doit tenir compte des masses des passagers, des accessoires spéciaux et d'accessoires. En outre, la capacité de charge dépend non seulement de la masse en ordre de marche, de la masse effective du véhicule, du poids des accessoires et de la masse en charge maxi techniquement admissible, mais aussi des charges respectives des essieux. La condition préalable pour l'exploitation de la charge utile selon la technique des véhicules est une répartition des charges correspondante, en fonction de la charge des essieux.

<sup>4</sup> L'attelage de remorque est un accessoire spécial. Veuillez respecter le poids total roulant maximal.

<sup>5</sup> Le nombre de personnes admissible maximal indiqué dépend du poids et de la charge des essieux. Il peut être réduit en cas de montage d'équipements spéciaux et d'accessoires, rendant certaines places assises non utilisables en faveur de la capacité de charge. Si toutes les places assises doivent être utilisées, il convient en partie de renoncer au chargement. La masse en charge maxi techniquement admissible (MMTA) ainsi que les charges des essieux ne doivent en aucun cas être dépassées.

# ÉQUIPEMENT DE SÉRIE

## VARIANTE DE DESIGN

- Peinture blanche

### JANTES

- Jantes en acier 15"

### MOTORISATION

- FIAT Ducato 2,0 l – 115 Multijet II, 6 vitesses manuelles, 1 956 cm<sup>3</sup>, 85 kW/115 CV

### CHÂSSIS

- Châssis FIAT Light, 3 300 kg (K55 F, K60 F, K60 Fs et K60 FT)
- Châssis FIAT Light, 3 500 kg (K65 FT, K65 E et K65 Es)

### VÉHICULE DE BASE

- ABS (système anti-blocage des roues)
- Ordinateur de bord
- Filtre à particules diesel
- Lève-vitres électrique
- Anti-démarrage codé
- Airbag conducteur
- Kit de réparation crevaison
- Bavette garde-boue avant
- Triangle de signalisation et trousse de premiers secours
- Verrouillage centralisé à télécommande

### CABINE DE CONDUITE

- Sièges conducteur et passager avec accoudoirs (Captain's Chair), siège conducteur pivotant et réglable en hauteur
- Porte-gobelets
- Placard de rangement dans le toit de la cabine

### CONSTRUCTION

- Isolation ultra performante B6 et mousse XPS
- Sol intérieur en polyester renforcé de fibres de verre avec isolation thermique XPS
- Lanterneau DOMETIC SEITZ Mini-Heki, 400 x 400 mm, avec store plissé d'assombriissement et moustiquaire
- Lanterneau DOMETIC SEITZ Midi-Heki, 700 x 500 mm, avec store occultant et moustiquaire plissés
- Baies ouvrantes, à double vitrage et teintées
- Porte coulissante avec fenêtre et compartiments de rangement
- Marchepied, électriquement rétractable (largeur 550 mm)
- Rangement dans le plancher
- Œillets d'arrimage dans les rangements

### DÉCOR DE MOBILIER

- « Frêne Ashai » / « Magnolia » / « Marron métallisé » ou « Pin de Carélie » / « Salamandre » / « Marron métallisé », au choix

### COMBINAISON DE GARNITURES

- « Capri »

### SÉJOUR

- Banquette, escamotable latéralement
- Cassettes combinées avec store plissé d'assombriissement et moustiquaire, entièrement intégrées, pour toutes les baies du séjour
- Éclairage de penderie à LED
- Spots de lecture à LED
- Armoires de pavillon avec un grand espace de rangement
- Penderie

## CUISINE

- Réfrigérateur SlimLine 90 litres, avec technologie à compresseur
- Réchaud et évier en inox combinés, avec 2 feux, allumage électrique,
- armature escamotable et abattant couvercle en verre en deux parties (sauf K55 F)
- Réchaud 2 feux et évier en acier inoxydable avec couvercle en verre (K55F)
- Rallonge de plan de travail
- Range-couverts
- Tiroirs de grande taille à extension complète avec éclairage et dispositif soft close
- Eclairage à LED pour plan de travail
- Prises électriques en cuisine

### COUCHAGES

- Matelas de mousse à haute densité, en plusieurs parties
- Sommier à lattes, relevable et amovible
- Rallonge de lit, coussin supplémentaire inclus (pour K65 E et K65 Es)
- Interrupteur lumière dans l'espace couchage

### SALLE DE BAINS

- Salle d'eau compacte avec cabine de douche intégrée et toilettes coulissantes (K60 Fs et K65 Es)
- Salle de bains avec cabine de douche séparée (K55 F, K60 F et K65 E)
- Salle d'eau latérale avec cabine de douche intégrée (K60 FT et K65 FT)
- WC pivotant THETFORD
- Baie ouvrante dépolie
- Douchette manuelle extensible dans la robinetterie de lavabo
- Armoire à miroir
- Porte à persiennes

### EAU / GAZ / ÉLECTRICITÉ

- Réservoir d'eau propre, hors gel
- Pompe tandem immergée
- Détendeur pour gaz avec sécurité de surpression (DIN EN 12864 ) et tuyau flexible
- Alimentation électrique, 12 V / 230 V et prise antenne
- Préparation d'installation pour une caméra de recul
- Système de gestion embarquée Hobby CI-BUS avec panneau de commande TFT
- Batterie de bord AGM, 12 V / 95 Ah
- Éclairage du séjour à LED

### CHAUFFAGE / CLIMATISATION

- Chauffage TRUMA Combi 4, chauffe-eau 10 litres et soupape antigel inclus
- Panneau de commande ACL TRUMA Combi CP Plus
- Alimentation en eau chaude dans la cuisine et la salle de bains

# PEINTURES



● Blanc

○ Argent

○ Gris fer

○ Noir

● Équipement de série

○ Équipement spécial

– techniquement impossible

□ uniquement disponible dans le pack

# PACKS D'ÉQUIPEMENT

## PACK CHÂSSIS

- Airbag passager
- Siège passager réglable en hauteur
- Rétroviseurs extérieurs électriques, chauffants
- ESP, ASR incl., Hillholder et TRACTION+
- Tableau de bord avec bagues chromées
- Feux diurnes à LED
- Le volant et le pommeau du levier de vitesses en finition cuir
- Climatisation manuelle avec filtre à pollen dans la cabine de conduite
- Antenne radio intégrée dans le rétroviseur extérieur, FIAT
- Préparation radio avec haut-parleur
- Enjoliveurs de roue
- Régulateur de vitesse

## PACK ÉCLAIRAGE

- 1x lampe à col de cygne pour dinette (au lieu de spots de lecture LED)
- 1x lampe à col de cygne au-dessus du siège passager
- 2x lampes à col de cygne dans la zone du lit (au lieu de spots de lecture LED)
- Éclairage d'ambiance à LED au-dessus des placards de rangement
- Éclairage à LED de l'entrée avec écoulement d'eau intégré

## PACK STARTER

- Sièges conducteur et passager houssés en tissu d'intérieur
- Paillasons dans la cabine de conduite
- Gestion de batterie Hobby avec capteur de batterie HELLA
- Moustiquaire plissée pour la porte coulissante
- Prises dans la soute garage, 12 V/230 V
- Système d'assombriissement REMIS pour pare-brise et vitres latérales dans la cabine de conduite

## PACK MULTIMÉDIA

- Système de navigation, incluant lecteur CD / DVD, caméra de recul et banque de données pour les aires de stationnement
- Bras articulé pour écran plat
- Deux haut-parleurs supplémentaires dans l'espace de couchage





**VOTRE CONCESSIONNAIRE**

**INDICATION**

**MONDE**

**ALLEMAGNE**

Les modèles photographiés dans ce catalogue peuvent comprendre en partie des équipements spéciaux ou des décorations ne faisant pas partie de l'équipement de série. Sous réserve de différences au niveau de la structure ou des couleurs par rapport aux objets d'équipement représentés, dans la mesure où celles-ci relèvent de la nature des matériaux utilisés et sont habituelles dans le commerce. La même chose vaut pour les modifications techniques sur le véhicule, si la qualité d'ensemble du produit est inchangée ou améliorée et que son utilisation adéquate n'est pas compromise.

Allemagne · Autriche · Belgique · Bulgarie · Chili · Chine · Corée du Sud · Danemark · Espagne · Estonie · Finlande · France · Grèce · Irlande · Islande · Israël · Italie · Japon · Lituanie · Luxembourg · Norvège · Pays-Bas · Pologne · Portugal · République tchèque · Roumanie · Royaume-Uni · Slovaquie · Suède · Suisse · Thaïlande

**Usine de caravanes Hobby**  
Ing. Harald Striewski GmbH  
Harald-Striewski-Straße 15  
24787 Fockbek/Rendsburg

[www.hobby-caravan.de](http://www.hobby-caravan.de)  
[www.facebook.com/hobby.de](https://www.facebook.com/hobby.de)

**Hobby**  
conçu pour la vie

FR