



**GLOBESCOUT PLUS**  
**GLOBESCOUT R PLUS**  
**Summit 600 PLUS**

**2021**

F

**NOTRE OFFRE TOUT UNCLUS A**  
PARTIR DE **45.699,- €** (CITROËN)

**VOUS ÉCONOMISEZ**  
**6.073,- €** (CITROËN)



MODÈLES **TOUT** ÉQUIPÉS

**GLOBESCOUT PLUS**

**GLOBESCOUT R PLUS**



# TOUT INCLUS

Les modèles Globecar Plus sont conçus pour répondre aux attentes d'une clientèle à la recherche d'un véhicule d'exception. Son équipement de série des plus complets, comblera même les souhaits des plus exigeants – à un prix incroyablement attractif. Ne rêvez plus, montez à bord et partez à l'aventure !



CLIMATISATION DANS LA CABINE DE CONDUITE



FEUX DE JOUR À LED



RÉGULATEUR DE VITESSE



DÉTECTEURS DE PRESSION PNEUMATIQUES + AUTOCONTRÔLE (pas pour Fiat)



ASSISTANCE ÉLECTRIQUE SOFTLOCK POUR PORTE COULISSANTE

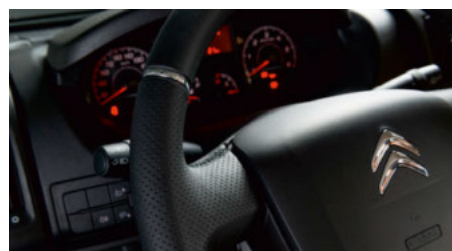

VOLANT CUIR



RÉTROVISEURS ÉLECTRIQUES ET DÉGIVRANTS



ÉLÉMENTS DE SÉCURITÉ POUR LA CONDUITE : ESP, ABS, ASR, ANTI DÉMARRAGE ÉLECTRONIQUE, FERMETURE CENTRALISÉE AVEC TÉLÉCOMMANDE, HILL HOLDER



Citroën - 2,2 l BlueHDl - 140 ch - 3,5 t Fiat - 2,3 l Multijet - 140 ch - 3,5 t



OBTURATEURS DE CABINE



TRACTION+

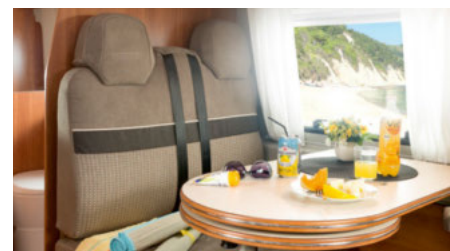

AMBIANCE INTÉRIEURE „SOLANA”

# GLOBESCOUT PLUS

Nous présentons ici le grand PLUS pour tous ceux qui attachent une grande importance à un aménagement intérieur, un design et un confort de qualité et qui n'attendent que le meilleur d'un véhicule.

Tous les avantages du Globescout à l'intérieur sont ici combinés avec le meilleur d'un Citroën Jumper ou d'un Fiat Ducato. Le Globescout Plus est confortable et puissant.

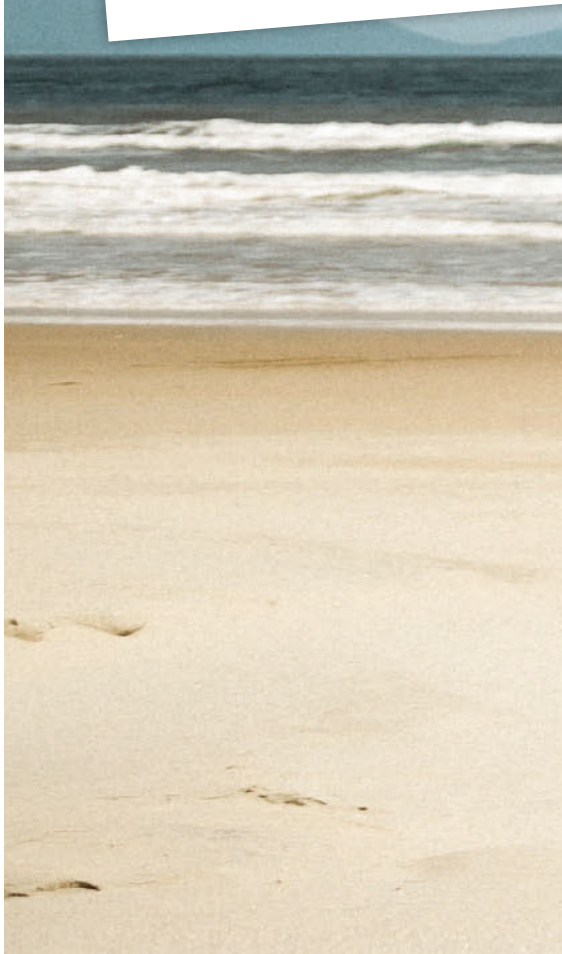

Version de base | Ambiance intérieure Solana / table alternative (en option)



**Couchage douillet** | Grand lit double à l'arrière.



**Dînette spacieuse** | Quatre personnes peuvent s'y installer confortablement



**Cuisine fonctionnelle**  
Armoires et tiroirs permettent de ranger tous les ustensiles.



**Grand cabinet de toilette**  
Pour apprécier le confort comme à la maison

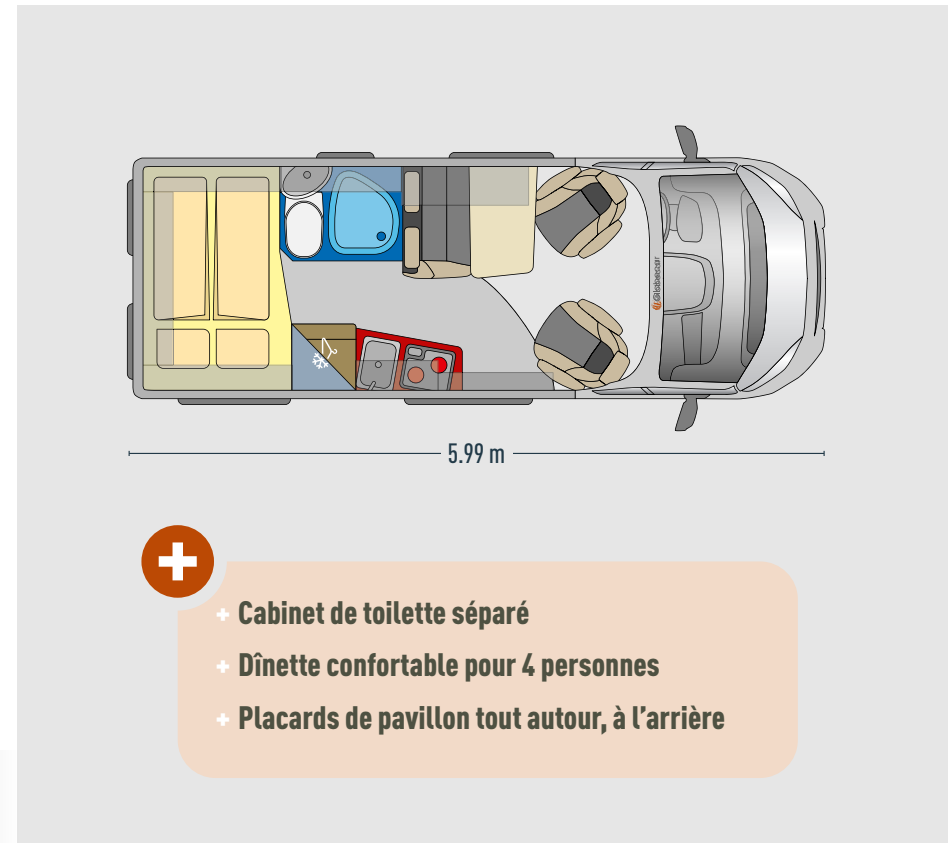

# GLOBESCOUT R PLUS



L'implantation très appréciée du GLOBESCOUT propose avec cette version R un cabinet de toilette central. Ce dernier peut-être séparé des parties nuit et habitation au moyen d'une paroi de douche coulissante. Il en résulte une salle de bain spacieuse. Vous retrouverez la sensation

agréable de vous doucher comme à la maison. Les adeptes de la grasse matinée seront également conquis par ce modèle pourvu d'un grand lit douillet et confortable. Le réfrigérateur situé en hauteur permet de libérer de la place pour une grande penderie, juste en dessous.

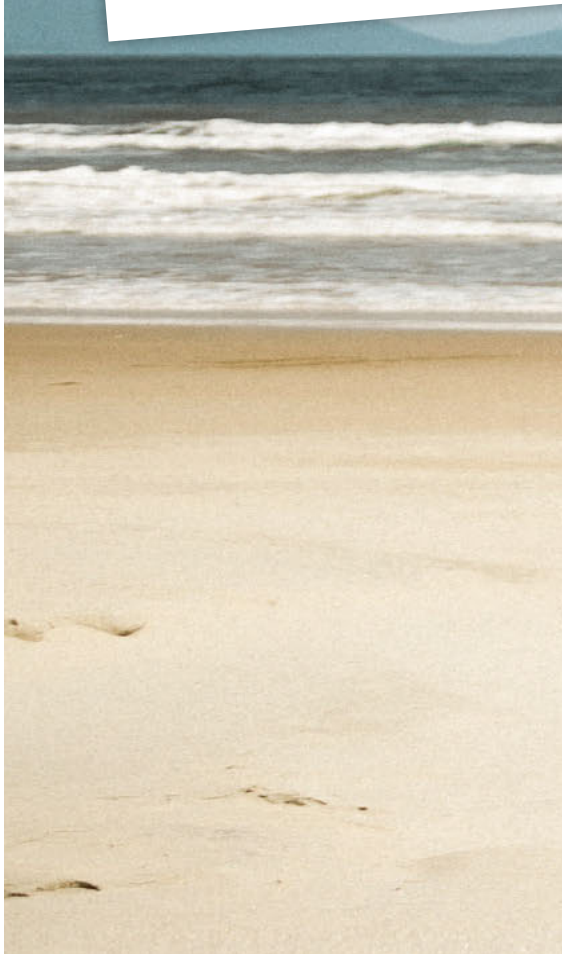

Version de base | Ambiance intérieure Breeze (en option) | table alternative (en option)



**Lit double confortable et extra large à l'arrière**



**Grande dînette** | Idéale pour accueillir 4 personnes



**Cuisine fonctionnelle**

Placards et tiroirs permettent de ranger tous les ustensiles.



**Cabinet de toilette fonctionnel**

Très spacieux et servant également de cloison de séparation.

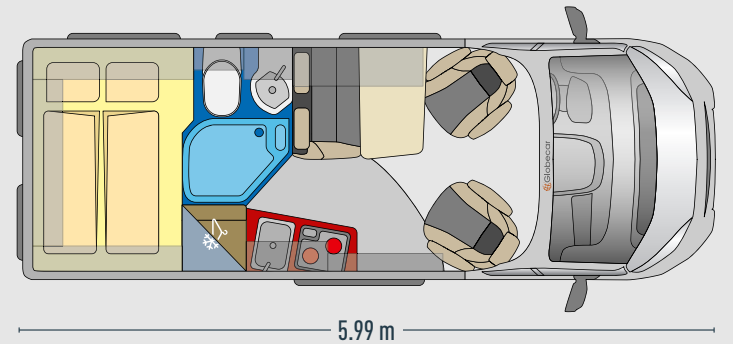

- + **Penderie spacieuse au niveau de la cuisine**
- + **Réfrigérateur placé en hauteur : très ergonomique, et facile d'accès**
- + **Douche centrale avec rideau coulissant de qualité permettant une séparation entre les espaces jour et nuit**
- + **Porte coulissante avec fermeture Softlock, silencieuse et facile d'utilisation**

# LOBESCOU PLUS

# LOBESCOU R PLUS

DIMENSIONS EN MM	
Longueur	5998
Largeur	2050
Hauteur	2580
Empattement	4035
Hauteur intérieure	1905

POIDS ET CHARGE UTILE EN KG	
PTAC	3500
Poids à vide en ordre de marche *	2820
Charge utile avec volume eau propre réduit 20 l *	680
Poids tractable non freiné / freiné	750 / 2500**

TECHNIQUE DE BORD	
Combiné chauffage / chauffe-eau	Truma Combi 4
Contenance chauffe-eau (l)	10
Réservoir eau propre (l)	100
Réservoir eaux usées (l)	92
Coffre à gaz pour bouteilles (kg)	2 x 13
Chargeur (A)	18
Batterie	12 V / 95 Ah
Prises 230 V	2
Réfrigérateur (l) (contenance / freezer)	80 / 5 / 84 / 6

absorption / compression	absorption / compression
Globescout Plus / Globescout R Plus	

AMÉNAGEMENT INTÉRIEUR	
Baie à cadre avec store	6
Lanterneau Midi Heki avec store et moustiquaire	1
Lanterneau Mini Heki avec store et moustiquaire	1
Places carte grise / Ceintures de sécurité 3 points	4 / 4
Nombre de couchages	2 (+1 en option)
Lit arrière	1960 x 1400 / 1300
Globescout Plus / Globescout R Plus	1960 x 1570 / 1450
Lit d'appoint dînette sur la largeur du véhicule (mm), option	1960 x 700

VÉHICULE DE BASE
Fiat Ducato ou Citroën Jumper 3,5 t Light ou 3,5 t châssis Maxi/Heavy (en option)
Turbodiesel 4 cylindres, Euro 6d-Temp, filtre à particules
Airbag conducteur

Anti-démarrage électronique, condamnation centralisée avec télécommande
Capteurs de pression des pneumatiques (non proposé par Fiat)
Freins à disques avant et arrière, direction assistée, compte-tours
Phares réglables en hauteur
Ceintures de sécurité 3 points
Pneumatiques 215/70R15C - sur châssis Heavy/Maxi : 225/75R16C
Lève-vitres électriques côté conducteur et passager
Eclairage intérieur cabine de conduite
Feux de jour intégrés aux phares

CABINE DE CONDUITE
Sièges conducteur et passager orientables, comprenant 2 accoudoirs
Siège conducteur réglable en hauteur
Rangement spacieux au-dessus de la cabine de conduite
Porte-gobelets dans la console centrale

CELLULE
Fermeture porte coulissante latérale avec assistance électrique Softlock
Large marchepied électrique avec avertisseur sonore
Eclairage à l'entrée
Moustiquaire de porte coulissante
Baies à projection avec moustiquaire et obturateur
Isolation toit : Styrodur 20 mm, mousse polyéthylène 15-20 mm
Isolation plancher : mousse polyuréthane rigide 15 mm
Isolation parois : mousse polyuréthane 10-20 mm
Lanterneaux Mini et Midi Heki avec cadre polyester s'adaptant au relief du toit pour une étanchéité parfaite
Lanterneau Midi-Heki au niveau de la dînette
Lanterneau Mini-Heki dans l'espace nuit
Deux trappes de rangement supplémentaires dans le plancher au niveau de la dînette
Système d'arrimage dans soute arrière

HABITATION
Surface des meubles faciles à entretenir
Tissus sièges cabine coordonnés à la cellule
Rangement spacieux dans la banquette
Ferrures en métal de première qualité
Placards de pavillon offrant beaucoup d'espace de rangement
Poubelle à bouton pression au niveau de l'entrée

CUISINE
Plan de travail avec surface et chant robustes
Tiroirs coulissants extra larges dans la cuisine pour un espace de rangement optimal
Rallonge de plan de travail escamotable au niveau de l'entrée
Plaque de cuisson à gaz 2 feux avec abattant décor granit minéral
Evier en inox avec abattant en verre et planche à découper

CABINET DE TOILETTE
Cabinet de toilette avec divers agencements selon les implantations, pour satisfaire les souhaits de chacun
Douche spacieuse avec couvercle de bac à douche amovible (cabinet de toilette central)
Rideau coulissant permettant de séparer la partie nuit de la partie habitation (cabinet de toilette central)
Douchette chromée
Mitigeur de première qualité
WC à cassette orientable
Baie dans le cabinet de toilette

ESPACE NUIT
Lits arrière avec généreuse surface de couchage
Lits arrière empilables permettant d'agrandir le volume de la soute arrière
Rangements supplémentaires sous les lits arrière
Placard pavillon avec grand volume de rangement
Etagères supplémentaires sous les placards de pavillon

TECHNIQUE DE BORD
Vanne de vidange pratique au niveau du réservoir d'eau propre
Deux ouvertures pour faciliter l'entretien du réservoir d'eau propre
Portillon de service de la cassette WC avec support aimanté
Chauffage Truma Combi 4 performant avec chauffe-eau 10 l
Confort de sommeil exceptionnel grâce à une sortie d'air chaud supplémentaire au niveau des portes arrière
Alimentation en eau assurée par une pompe fiable
Rangement spacieux dans la banquette sur certains modèles
Prise extérieure CEE 230 V avec disjoncteur
Bloc électrique situé sous le siège conducteur pour faciliter l'accès
Batterie cellule 95 Ah performante
Panneau de commande multifonction au-dessus de la porte latérale coulissante
Spots coulissants sur rail sous les placards de pavillon

\* Poids avec accessoires montés en série. La masse en ordre de marche et la charge utile changent lorsque des équipements spéciaux sont installés.

\*\* Pour les poids lourds 750 / 3 000 kg

## SUPPLÉMENT CHÂSSIS

**Prix Globescout / Globescout R Citroën Jumper 3,3 t 2.2 l BlueHDI / 140 ch. Fiat 2,3 l Multijet 140 ch**

**Supplément 3,5t light**

**Réservoir carburant 90 L**

**Jantes aluminium 15" pour châssis "light"**

**Roue de secours**

**Siège passager réglable en hauteur**

**Obturbateur de cabine**

**Airbag conducteur et passager**

**Climatisation manuelle**

**Volant en cuir**

**Feux de jour à LED**

**Pré-équipement radio avec haut-parleurs**

**Tissus sièges cabine identique à l'habitation**

**Rétroviseurs extérieurs rabattables électriquement**

**Ambiance intérieure Solana**

**Régulateur de vitesse**

**Traction+**

**Cadran tableau de bord avec cerclage chromé**

**Amplificateur de charge 25 A**

**Prix total :**

**PRIX SPECIAL :**

**ECONOMIE :**

## SUPPLÉMENT CHÂSSIS

**Citroën 3,5 light -> 3,5 Heavy**

**Fiat 3,5 light -> 3,5 Maxi**



GLOBESCOUT PLUS CITROËN	GLOBESCOUT PLUS FIAT	GLOBESCOUT R PLUS CITROËN	GLOBESCOUT R PLUS FIAT
<b>45.499,-</b>	<b>46.499,-</b>	<b>46.499,-</b>	<b>47.499,-</b>
<b>329,-</b>	<b>649,-</b>	<b>329,-</b>	<b>649,-</b>
<b>109,-</b>	<b>109,-</b>	<b>109,-</b>	<b>109,-</b>
<b>659,-</b>	<b>395,-</b>	<b>659,-</b>	<b>395,-</b>
<b>109,-</b>	<b>109,-</b>	<b>109,-</b>	<b>109,-</b>
<b>109,-</b>	<b>109,-</b>	<b>109,-</b>	<b>109,-</b>
<b>659,-</b>	<b>659,-</b>	<b>659,-</b>	<b>659,-</b>
<b>329,-</b>	<b>329,-</b>	<b>329,-</b>	<b>329,-</b>
<b>1.539,-</b>	<b>1.539,-</b>	<b>1.539,-</b>	<b>1.539,-</b>
<b>208,-</b>	<b>208,-</b>	<b>208,-</b>	<b>208,-</b>
<b>329,-</b>	<b>362,-</b>	<b>329,-</b>	<b>362,-</b>
<b>197,-</b>	<b>197,-</b>	<b>197,-</b>	<b>197,-</b>
<b>339,-</b>	<b>339,-</b>	<b>339,-</b>	<b>339,-</b>
<b>252,-</b>	<b>252,-</b>	<b>252,-</b>	<b>252,-</b>
<b>219,-</b>	<b>219,-</b>	<b>219,-</b>	<b>219,-</b>
<b>329,-</b>	<b>274,-</b>	<b>329,-</b>	<b>274,-</b>
<b>109,-</b>	<b>109,-</b>	<b>109,-</b>	<b>109,-</b>
<b>54,-</b>	<b>54,-</b>	<b>54,-</b>	<b>54,-</b>
<b>395,-</b>	<b>395,-</b>	<b>395,-</b>	<b>395,-</b>
<b>51.772,-</b>	<b>52.806,-</b>	<b>52.772,-</b>	<b>53.806,-</b>
<b>45.699,-</b>	<b>47.599,-</b>	<b>46.699,-</b>	<b>48.599,-</b>
<b>6.073,-</b>	<b>5.207,-</b>	<b>6.073,-</b>	<b>5.207,-</b>

PRIX	+ KG
<b>770,-</b>	<b>40 kg</b>
<b>440,-</b>	<b>40 kg</b>

OPTION VÉHICULE DE BASE	+ KG	PRIX CITROËN	PRIX FIAT
Jantes aluminium 16" light (supplément par rapport au 15")	-	110,-	374,-
Supplément 2.2 l BlueHDI 165 ch	-	1.000,-	-
Supplément 2.3 l Multijet 160 ch	15	-	1.000,-
Supplément 2.3 l Multijet 178 ch	15	-	3.000,-
Boîte automatique 9 vitesses (Sur 140 ch avec pack ECO, sur Light juste avec jantes 16")	17	-	3.301,-
Porte-gobelets et support pour smartphone	-	65,-	-
Antenne de toit DAB et Haut-parleurs (Option obligatoire)	-	295,-	230,-
Amortisseurs à l'arrière renforcés	17	164,-	142,-
Eco-Pack (start&stop + alternateur renforcé actif) de série sur le 160 ch et 180 ch, option obligatoire sur 140 ch Automatique	1,5	-	373,-
Radar de recul à l'arrière	1	384,-	384,-
Support pour smartphone ou tablette dans la partie supérieure de la console centrale	-	131,-	-
Climatisation porteur automatique (en supplément si Plus)	-	440,-	440,-
Peinture métallisée et Fiat gris Campovolo supplément Couleurs spéciales	-	659,-	659,-
Feux antibrouillard (impossible avec pare-chocs peints)	2	197,-	197,-
Alerte de Franchissement Involontaire de Ligne, reconnaissance des panneaux de signalisation, allumage automatique des feux de route, incluant allumage automatique de l'éclairage, ainsi que l'assistance au freinage d'urgence	0,5	1.099,-	1.099,-
Bavettes de roues avant et arrière	3	164,-	109,-
Rétroviseurs extérieurs rabattables électriquement	1	219,-	219,-
Chauffage additionnel Webasto	6	1.320,-	1.320,-
Pare-chocs avant laqué sauf couleurs spéciales, rouge Tizian et bleu impérial) - pas pour les châssis Heavy/Maxi et option antibrouillard	1	274,-	274,-
Surveillance d'angles morts	-	725,-	725,-
Prise USB intégrée au tableau de bord	-	43,-	Serie
Protection moteur	2	197,-	153,-
Clé télécommandée supplémentaire	-	-	54,-

OPTIONS SUPPLÉMENTAIRES CELLULE	+ KG	PRIX
Mobilier standard décor pommier Topaz	-	Serie
Plateau de table avec rallonge	5	241,-
Lit d'appoint dînette sur la largeur du véhicule, table avec rallonge incluse	9	384,-
Matelas multi-mousse haute densité à 7 zones	1	362,-
Toit relevable blanc	127	4.401,-
Toit relevable en couleur de carrosserie	127	5.502,-
Réfrigérateur Stimtower à absorption 133l/5l (contenance/freezer) (juste sur Globescout R Plus)	12	142,-
Batterie cellule 95 Ah complémentaire	27	395,-
Pack électrique cellule (Prises 230 V / 12 V)	1	241,-
Pack électrique II (Prise USB, Eclairage dans soute arrière)	3	219,-
Prise supplémentaire 12 V dans soute arrière	1	109,-
Eclairage dans soute arrière	2	87,-
Pré-équipement panneaux solaires (impossible avec toit relevable)	2	175,-
Haut-parleurs cellule (Pack électrique cellule obligatoire)	2	241,-
Pré-équipement antenne satellite (impossible avec toit relevable)	2	186,-
Pré-équipement TV	5	285,-
Chauffage Truma Combi 6 E (gaz / électrique) CP Plus	2	769,-
Chauffage Truma au gas-oil	4	1.099,-
Commande Truma digitale CP Plus	-	109,-
Inverseur gaz Duo Control CS (avec Crashsensor)	2	417,-
Pack hiver*	15	1.540,-
Réservoir eaux usées isolé	2	241,-
Rideau isolant intérieur pour portes arrières	2	274,-
Baie à cadre en remplacement des baies à projection		417,-
Baie coulissante arrière droite (en remplacement de la baie à projection) sur Globescout Plus	4	241,-
Baie coulissante arrière droite sur Globescout R Plus	6	549,-
Baie à projection arrière gauche sur Globescout Plus	5	549,-
Pare-chocs arrière en couleur de carrosserie	-	384,-
Pare-chocs avant en couleur de carrosserie (pour châssis maxi/heavy et feux antibrouillard et couleur rouge Tizian et bleu impérial)	-	582,-
Coffre-fort	10	439,-
Rail d'arrimage dans soute arrière	5	219,-
Porte coulissante électrique	8	879,-

\* Pack hiver : réservoir d'eaux usées isolé et chauffé, tapis isolants sur les portes arrière

**OFFRE TOUT INCLUS À**  
PARTIR DE **45.199,- €** (CITROËN)



**Summit**  
**600 PLUS**  
PLUS, POUR TOUJOURS PLUS DE PLAISIR

# TOUT INCLUS

Un véhicule tout équipé : le Summit 600 Plus est un modèle issu de la gamme H-Line, pour les clients qui aiment ce qui sort de l'ordinaire. Avec son équipement All Inclusive et ses PLUS issus des avantages de Citroën, il ne laisse la place à aucune frustration.

Vous avez le choix : luxe, confort et châssis de qualité, soit Citroën Jumper, soit Fiat Ducato.



CLIMATISATION DANS LA CABINE DE CONDUITE



FEUX DE JOUR À LED



RÉGULATEUR DE VITESSE



JANTES EN ALLUMINIUM + CAPTEURS DE PRESSION DES PNEUS (uniquement Citroën)



TRES GRAND VOLUME DE SOUTE ARRIERE (LARGEUR 105 CM)

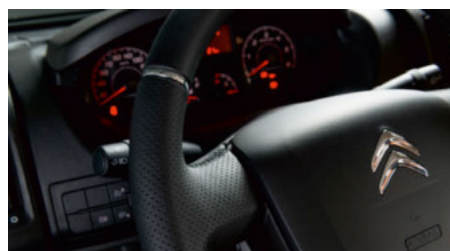

VOLANT CUIR



RÉTROVISEURS ÉLECTRIQUES ET DÉGIVRANTS

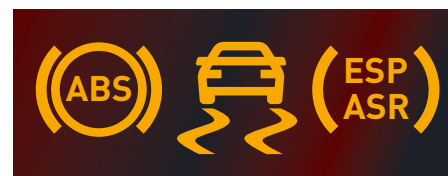

ÉLÉMENTS DE SÉCURITÉ POUR LA CONDUITE : ESP, ABS, ASR, ANTI DÉMARRAGE ÉLECTRONIQUE, FERMETURE CENTRALISÉE AVEC TÉLÉCOMMANDE, HILL HOLDER



Citroën - 2,2 l BlueHDI - 140 ch - 3,5 t  
Fiat - 2,3 l Multijet - 140 ch - 3,5 t

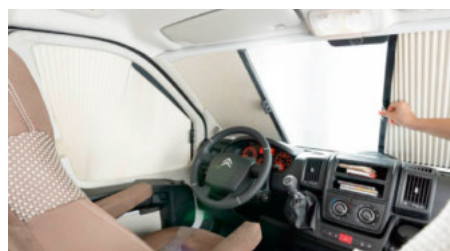

OBTURATEURS DE CABINE

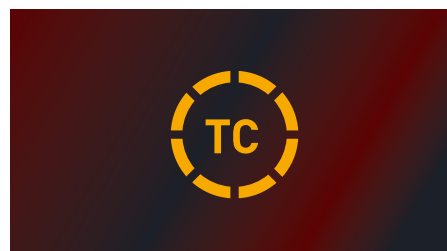

TRACTION+



BAIES SEITZ DE LUXE AVEC STORES D'OCCULTATION PREMIUM (HORS BAIES ARRIERE)

# Summit 600 PLUS

Le Summit 600 Plus bénéficie de matériaux haut de gamme et de solutions d'aménagement très ingénieuses. Comme par exemple, sa pendure télescopique sur vérins, logée sous le lit, ou son cabinet de toilette modulable grâce à sa paroi pivotante.



**Ambiance noble** | Le décor en bois de rose s'harmonise parfaitement avec les volets tricolores de haute qualité. | Table avec partie pivotante (en option) | Toit ouvrant réglable avec auvent éclairé (en option)



**Dormir comme à la maison** | Grâce à son très grand lit double (1960 mm x 1600/1470 mm)



**Grande banquette confortable** | Avec rembourrage ergonomique | Table avec pivotante (en option) | SkyRoof avec auvent éclairé (en option)



**Cuisine spacieuse**

Les placards de pavillon et les tiroirs offrent de la place pour tous les ustensiles, (nouvelle forme de cuisine à partir de la production novembre 2020)



**Cabine douche-toilettes modulaire grâce à sa paroi pivotante**

Notre solution Premium pour un gain de place – le grand luxe !

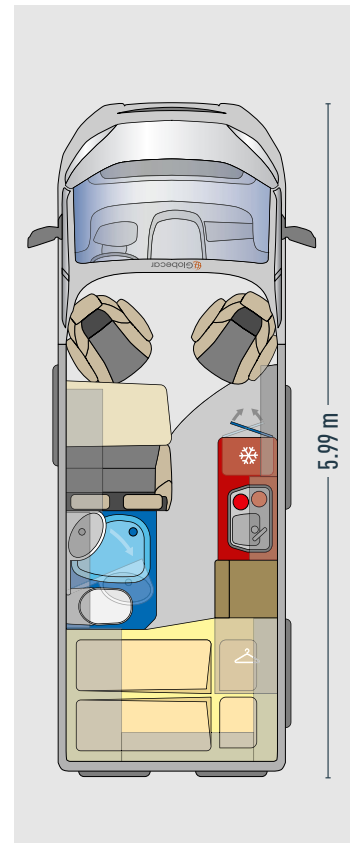

# SUMMIT 600 PLUS



DIMENSIONS	
Longueur	5998
Largeur	2050
Hauteur	2580
Empattement	4035
Hauteur intérieure	1905

POIDS	
PTAC	3500
Poids à vide en ordre de marche *	2865
Charge utile avec volume eau propre réduit 20 l*	635
Poids tractable non freiné / freiné	750 / 2500**

TECHNIQUE DE BORD	
Combiné chauffage / chauffe-eau	Truma Combi 4
Contenance chauffe-eau (l)	10
Réservoir eau propre (l)	100
Réservoir eaux usées (l)	100
Coffre à gaz pour bouteilles (kg)	2 x 13
Chargeur (A)	16
Batterie	12 V / 95 Ah
Prises 230 V	2 / 1
Réfrigérateur (l) (contenance / freezer)	100 / 8***
Réfrigérateur à absorption / compression	compression***

AMENAGEMENT INTERIEUR	
Baie à cadre avec store	5 (2x sans cadre à l'arrière)
Lanterneau avec occultant	3
Places carte grise / Ceintures de sécurité 3 points	4 / 4
Nombre de couchages	2 (+1 en option)
Lit arrière en mm	1960 x 1600 / 1470
Lit d'appoint dînette sur la largeur du véhicule (mm), option	1960 x 700

VEHICULE DE BASE	
Fiat Ducato ou Citroën Jumper 3,5 t Light ou 3,5 t Maxi/Heavy (en option)	
Turbodiesel 4 cylindres, Euro 6d-Temp, filtre à particules	
Airbag conducteur	
Anti-démarrage électronique, condamnation centralisée avec télécommande	
Capteurs de pression des pneumatiques (non proposé par Fiat)	
Freins à disques avant et arrière, direction assistée, compte-tours	
Phares réglables en hauteur	
Ceintures de sécurité 3 points	
Pneumatiques 215/70R15C - sur châssis Heavy/Maxi : 225/75R16C	
Lève-vitres électriques côté conducteur et passager	
Eclairage intérieur cabine de conduite	
Feux de jour intégrés aux phares	

CABINE DE CONDUITE	
Sièges conducteur et passager orientables, comprenant 2 accoudoirs	
Siège conducteur réglable en hauteur	
Rangement spacieux au-dessus de la cabine de conduite	
Porte-gobelets dans la console centrale	

CELLULE	
Eclairage à l'entrée	
Baies à cadre (sauf sur portes arrière)	
Moustiquaire de porte coulissante	
Baies à projection avec moustiquaire et obturateur	
Isolation toit	
Isolation plancher : mousse polyuréthane rigide 20 mm	
Isolation parois : mousse polyéthylène	
Lanterneaux Mini et Midi Heki avec cadre polyester s'adaptant au relief du toit pour une étanchéité parfaite	
trappes de rangement supplémentaires dans le plancher au niveau de la dînette	
Système d'arrimage dans soute arrière	

HABITATION	
Mobiliers décor bois	
Tissus sièges cabine coordonnés à la cellule	
Ferrures en métal de première qualité	
Placards de pavillon offrant beaucoup d'espace de rangement	
Mobiliers de première qualité	
Placards de pavillon avec lumière indirecte	

CUISINE (revisité production novembre 2020)	
Plan de travail avec surface robuste décor granit minéral	
Réfrigérateur avec freezer intégré	
Plaque de cuisson à gaz 2 feux avec abattant décor granit minéral	
Evier en inox avec abattant en verre	

CABINET DE TOILETTE	
Douchette chromée	
Mitigeur de première qualité	
Cabinet de toilette Vario	
Toilettes à cassette pivotante avec cuvette en céramique, facile d'entretien	

ESPACE NUIT	
Lits arrière avec généreuse surface de couchage	
Lits arrière empilables permettant d'agrandir le volume de la soute arrière	
Rangements supplémentaires sous les lits arrière	
Partie arrière avec placards de pavillon tout autour	

TECHNIQUE DE BORD	
Chauffage Truma Combi performant avec chauffe-eau 10 l	
Alimentation en eau assurée par une pompe fiable	
Accès aisé aux bouteilles de gaz par l'arrière du véhicule	
Prise extérieure CEE 230 V avec disjoncteur	
Panneau de commande multifonction	
Spots LED dans toute la partie habitation	

\* Poids avec accessoires montés en série. Pour Fiat à partir de 160 CV +15 kg. La masse en ordre de marche et la charge utile sont modifiées par l'installation d'un équipement spécial.

\*\* Heavy/Maxi 750/3000 kg

\*\*\* avec nouvelle forme de cuisine à partir d'une production novembre 2020

OPTIONS SUPPLÉMENTAIRES	SUMMIT 600 PLUS	
	CITROËN	FIAT
<b>Prix Summit 600 sur Citroën Jumper 3,3 t 2.2 l BlueHDI 140 ch ou Fiat 2,3 l Multijet 140 ch</b>	<b>45.799,-</b>	<b>46.199,-</b>
<b>Supplément 3,5 t Light</b>	<b>329,-</b>	<b>659,-</b>
<b>Réservoir carburant 90 l</b>	<b>109,-</b>	<b>109,-</b>
<b>Jantes aluminium 15" pour châssis "light"</b>	<b>659,-</b>	<b>395</b>
<b>Roue de secours</b>	<b>109,-</b>	<b>109,-</b>
<b>Siège passager réglable en hauteur</b>	<b>109,-</b>	<b>109,-</b>
<b>Obscurcissement complet de la cabine du conducteur</b>	<b>659,-</b>	<b>659,-</b>
<b>Airbag conducteur et passager</b>	<b>329,-</b>	<b>329,-</b>
<b>Climatisation porteur manuelle</b>	<b>1.539,-</b>	<b>1.539,-</b>
<b>Volant cuir</b>	<b>208,-</b>	<b>208,-</b>
<b>Feux de jour à LED</b>	<b>329,-</b>	<b>362,-</b>
<b>Pré-équipement radio avec haut-parleurs</b>	<b>197,-</b>	<b>197,-</b>
<b>Marchepied Omnistep Slide Out</b>	<b>549,-</b>	<b>549,-</b>
<b>Rétroviseurs extérieurs rabattables électriquement</b>	<b>252,-</b>	<b>252,-</b>
<b>Ambiance intérieur Original Captain Chair</b>	<b>219,-</b>	<b>199,-</b>
<b>Régulateur de vitesse</b>	<b>329,-</b>	<b>274,-</b>
<b>Traction+</b>	<b>109,-</b>	<b>109,-</b>
<b>Cadrons tableau de bord avec cerclage chromé</b>	<b>54,-</b>	<b>54,-</b>
<b>Amplificateur de charge 25 A</b>	<b>395,-</b>	<b>395,-</b>
<b>Baies à cadre Seitz S 4 (sauf sur porte arrière)</b>	<b>645,-</b>	<b>645,-</b>
<b>Porte de placard pavillon tricolores</b>	<b>320,-</b>	<b>320,-</b>
<b>Prix total normal :</b>	<b>53.247,-</b>	<b>53.691,-</b>
<b>Prix spécial :</b>	<b>45.199,-</b>	<b>46.599,-</b>
<b>Vous économisez :</b>	<b>8.048,-</b>	<b>7.092,-</b>

OPTION VEHICULE DE BASE	+ KG	PRIX CITROËN	PREIS FIAT
Jantes aluminium 16" light (supplément par rapport au 15")	-	110,-	374,-
Supplément 2.2 l BlueHDI 165 ch	-	1.000,-	-
Supplément 2.3 l Multijet 160 ch	15	-	1.000,-
Supplément 2.3 l Multijet 178 ch	15	-	3.000,-
Boîte automatique 9 vitesses (sur le 140 juste avec le pack ECO, sur châssis light juste avec les jantes alu 16")	17	-	3.301,-
Porte-gobelets + support smartphone	-	65,-	-
Antenne de toit DAB et Haut-parleurs	-	295,-	230,-
Amortisseurs à l'arrière renforcés	17	164,-	142,-
Eco-Pack (start&stop + alternateur renforcé actif) De série sur le 160ch 160 et 180ch Option obligatoire sur 140ch automatique	1,5	-	373,-
Radars de recul à l'arrière	1	384,-	384,-
Support pour smartphone ou tablette dans la partie supérieure de la console centrale (avec une boîte à gants verrouillable au lieu d'un porte-gobelet)	-	131,-	-
Climatisation porteur automatique (en supplément si Plus)	-	440,-	440,-
Peinture métallisée (couleurs spéciales avec supplément)	-	659,-	659,-
Feux antibrouillard (impossible avec pare-chocs peints)	2	197,-	197,-
Alerte de Franchissement Involontaire de Ligne, reconnaissance des panneaux de signalisation, allumage automatique des feux de route, incluant allumage automatique de l'éclairage et essuie-glace automatique, ainsi que l'assistance au freinage d'urgence	0,5	1.099,-	1.099,-
Bavettes de roues avant et arrière	3	164,-	109,-
Rétroviseurs extérieurs rabattables électriquement	1	219,-	219,-
Chauffage additionnel Webasto	6	1.320,-	1.320,-
Pare-chocs avant laqué (sauf avec couleur rouge Tizian, bleu impérial) - impossible sur châssis Heavy/Maxi et si feux anti-brouillard	1	274,-	274,-
Surveillance d'angles morts	-	725,-	725,-
Prise USB intégrée au tableau de bord	-	43,-	Serie
Protection moteur	2	197,-	153,-
Clé télécommandée supplémentaire	-	-	54,-

OPTION CABINE*	+ KG	PRIX
Mobilier décor bois de rose	-	Serie
Mobilier décor chêne cuivré Bora	-	329,-
Ambiance intérieure Original Captain Chair	-	Serie
Ambiance intérieure Mindoro	-	384,-
Ambiance intérieure Samba	-	384,-
Lit d'appoint dînette sur la largeur du véhicule, table avec rallonge incluse	9	384,-
Table avec rallonge	15	252,-
Toit relevable blanc	127	4.401,-
Toit relevable en couleur de carrosserie	127	5.502,-
Lanterneau Panoramique avec auvent rétro-éclairé et spots LED	1	1.750,-
Batterie cellule 95 Ah complémentaire	30	395,-
Prises supplémentaires 230 v / USB	1	241,-
Pré-équipement panneaux solaires	1	175,-
Haut-parleurs arrière	2	241,-
Chauffage Truma Combi 6 E (seulement Truma CP Plus)	1	659,-
Commande Truma digitale CP Plus	-	109,-
Inverseur gaz Duo Control CS (avec Crashesensor)	3	417,-
Pack hiver*	6	439,-
Rideau isolant intérieur pour portes arrières	3	208,-
Vanne d'évacuation des eaux usées	-	274,-
Isofix pour siège dînette	4	219,-
5 ème place - extensible à la banquette	-	769,-
Fermeture porte coulissante latérale avec assistance électrique Softlock	4	769,-
Porte coulissante électrique	8	1.430,-
Pack sanitaire (crochets et miroir avec éclairage)	2	219,-
Coffre-fort	10	439,-
Tapis de cabine	2	65,-
Rail d'arrimage dans la soute arrière	5	219,-

\* Pack hiver : réservoir d'eaux usées isolé, rideau isolant intérieur pour portes arrières

SUPPLÉMENT CHÂSSIS		PRIX	+KG
<b>Citroën</b>	<b>3,5 light -&gt; 3,5 Heavy</b>	<b>770,-</b>	<b>40 kg</b>
<b>Fiat</b>	<b>3,5 light -&gt; 3,5 Maxi</b>	<b>440,-</b>	<b>40 kg</b>

# GLOBESCOUT PLUS

## GLOBESCOUT R PLUS

### Summit 600 PLUS

## Exterieur

Donnez une touche personnelle à votre Plus. D'autres jantes en aluminium sont disponibles en option. Vous trouverez les couleurs de carrosserie disponibles dans le catalogue principal.

15"

16"

Maxi/Heavy 16"

Fiat



Citroën



Nous sommes présents dans 14 pays !  
Retrouvez toute l'actualité de nos modèles,  
ainsi que la liste de nos concessionnaires sur  
[www.globecar.de/fr](http://www.globecar.de/fr).

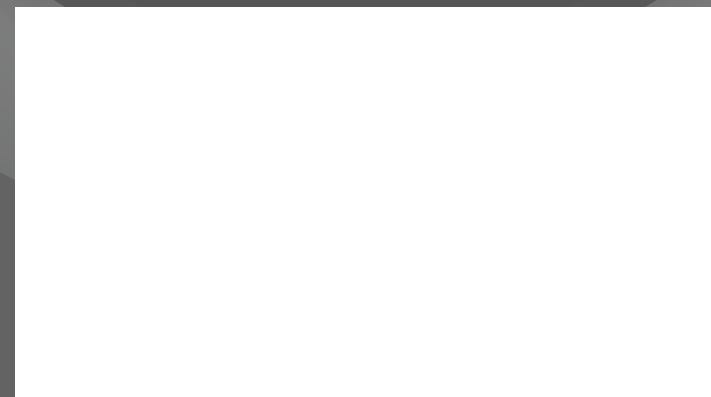

Facebook: [facebook.com/GLOBECARreisemobile](https://facebook.com/GLOBECARreisemobile)  
Instagram: [instagram.com/GLOBECAR\\_reisemobile](https://instagram.com/GLOBECAR_reisemobile)  
Pinterest: [pinterest.de/GLOBECARreisemobile](https://pinterest.de/GLOBECARreisemobile)  
Youtube: [youtube.com/poesslmobile](https://youtube.com/poesslmobile)

Les descriptions de ce document ont un caractère purement général et informatif et ne sont données qu'à titre indicatif. Malgré tout le soin apporté à sa réalisation et à son exactitude, ce document ne peut pas constituer un document contractuel et ne saurait fonder une action en justice. Globecar se réserve le droit de modifier ses produits à tout moment, sans préavis et sans obligation de modifier les modèles fabriqués antérieurement. Les prix figurant dans ce document sont donnés à titre indicatif. Les prix publics conseillés sont en Euros T.T.C. (sur la base d'une T.V.A. à 20 %) et s'entendent rendu concession. Ils sont issus du tarif en vigueur au 01/09/2020 - Version 2

\*Ces prix sont susceptibles d'évoluer sans préavis. Les tarifs options indiqués dans la présente brochure ne sont valables que pour des équipements montés d'usine et en aucun cas pour un montage ultérieur. S'agissant des véhicules, les frais d'immatriculation et les coûts liés à l'établissement de la carte grise ne sont pas inclus dans les prix indiqués.