

NOS PARTENAIRES DISTRIBUTEURS

En France :

- 06 Mistral Camping-Cars
- 11 TPL Narbonne
- 11 TPL Castelnaudary
- 13 TPL Aubagne
- 14 Horizon Caen
- 16 YPOCAMP COCV Angoulême
- 17 L.D.L La Rochelle
- 18 Solyne (Bourges Camping-Cars)
- 22 Jacqueline Plénée Jugon
- 26 Andrieux Camping-Cars
- 29 Bonjour Caravaning
- 30 TPL Nîmes
- 31 TPL Toulouse
- 33 Horizon Bordeaux
- 33 Horizon Peujard
- 34 TPL Montpellier
- 35 YPOCAMP Ouest Evasion
- 37 Camping-Cars de Touraine
- 39 Jura Loisirs
- 42 Loisirs Concept
- 44 Caravaning Central Nantes
- 45 3CF Camping Car Centre France
- 47 Loïsireo Agen Espace Loisirs
- 50 Sosson Evasion
- 56 Arc en Ciel Camping Car
- 59 Lestringuez Seclin
- 59 Lestringuez Beauvois-en-Cambresis
- 60 CLC Wattellier Loisirs
- 62 Caravan'Or Béthunes
- 63 Evasion 63
- 67 Loisirs Camping-Cars
- 69 Camping-Car 69
- 72 Huchet Loisirs
- 74 Isacar Loisirs
- 76 Caravane Service Jousse
- 77 Evasion Camping-Cars
- 80 Brousse Loisirs
- 85 L.D.L Benet
- 85 L.D.L La Roche-sur-Yon
- 86 Vienne Aventure

A l'étranger :

- | | |
|--------------------|--|
| Allemagne | Reisemobile Hartmann |
| Allemagne | Kreppel Freizeitmobile Augsburg |
| Allemagne | Kreppel Freizeitmobile Mülheim-Kärlich |
| Belgique | CTM Motorhomes |
| Espagne | Gorbea Centro Caravaning |
| Espagne | Nauticaravan |
| Espagne | Caravanas Osito Valencia |
| Espagne | Caravanas Osito Cordoba |
| Nouvelle-Zélande | Mountain Rentals |
| Nouvelle-Zélande | Camping Cars New Zealand Limited |
| Pays-Bas | Hebo Campers |
| Portugal | Vidicar |
| Royaume-Uni | Harbour Creek Motorhomes |
| République Tchèque | Donako s.r.o. |
| Suède | Husvagnspecialisten i Uppsala |
| Suisse | Garage du Château S.A |

Avec FLEURETTE ASSISTANCE : VOYAGEZ SANS SOUCI

7j/7 et 24h/24, en France, à l'étranger ou à votre domicile, une équipe de techniciens formés à l'assistance et au dépannage en ligne des camping-cars, est à votre écoute avec la volonté de vous assurer et de vous venir en aide quoi qu'il arrive.

Services offerts la 1^{ère} année sur tous les camping-cars neufs des marques Fleurette* et Florium*

Pour plus d'informations sur notre service d'assistance,
rendez-vous sur
www.fleurette.fr et www.florium.fr



FLEURETTE
CONSTRUCTEUR

FLEURETTE SAS - 85490 Benet - France

www.fleurette.fr • www.florium.fr

Suivez toute l'actualité Fleurette à tout moment et toute l'année :



Certains modèles photographiés dans ce catalogue peuvent être présentés avec des équipements prévus en option. Photos non contractuelles : éléments de stylisme, décoration et accessoires non inclus. Une partie de la production FLEURETTE CONSTRUCTEUR étant destinée à l'exportation, les caractéristiques techniques des modèles photographiés peuvent varier d'un pays à l'autre ; pour la définition exacte des modèles commercialisés, nous vous invitons à consulter votre distributeur. FLEURETTE CONSTRUCTEUR se réserve le droit d'apporter sans préavis toutes modifications à ses modèles. Malgré le soin apporté à la réalisation de ce catalogue, celui-ci ne peut constituer un document contractuel.

Poids et dimensions : +/- 5%.

EXCLUSIVITÉ
FLEURETTE / FLORIUM
SERVICES OFFERTS
(la 1^{ère} année)
*Au terme de 12 mois, il vous sera proposé de souscrire au contrat (loyer de l'offre au 01 70 12 01 7 - 1796)

Conception : CW COMWELL - contact@comwell.fr - Photographie et stylisme : Océan Production - Imprimeur : Imprimerie Raynaud



FLEURETTE

FLORIUM

COLLECTION 2018

CRÉATEUR D'ÉVASION

DEPUIS 1967

FABRIQUÉ EN FRANCE

50^{ÈME} ANNIVERSAIRE



Fleurette Constructeur, acteur incontournable du camping-car premium au savoir-faire unique et reconnu, se nourrit, depuis 50 ans, du travail bien fait pour proposer des camping-cars élégants et racés, des intérieurs raffinés où le mélange subtil de la tradition, la modernité et la créativité ne font qu'un.

Résolument tournées vers l'avenir, nos équipes perpétuent un savoir-faire artisanal de 50 ans entièrement fabriqué en France, associé à des techniques de pointe pour satisfaire les plus exigeants et vous permettre de profiter pleinement de vos loisirs dans un camping-car de prestige.

Fleurette Constructeur appartient au Groupe Rapido qui figure parmi les leaders du marché et propose ses modèles en France et à l'international.



50 ans
d'expérience à vos côtés

Un savoir-faire
unique et reconnu

1 site
de production dédié,
en Vendée

100%
fabrication française

140 salariés
à votre service



Sommaire

50 ans d'histoire	4
Camping-car 100% polyester.....	6
Menuiserie intégrée.....	7
Isolation	8
Chauffage.....	10
Châssis	11
Les «plus» profilés	12
Les «plus» intégraux	14
Modèles FLEURETTE	16
Gamme Migrateur	18
Gamme Magister	24
Gamme Discover.....	30
Modèles FLORIUM	36
Gamme Baxter	38
Gamme Mayflower	44
Gamme Wincester	50
Données techniques.....	56
Sellerie.....	60
Panorama des implantations	62

Vous avez dit Fleurette ?

À quoi pensez-vous à l'évocation de ce nom ? À une petite fleur des champs ? Fermez-les yeux, vous y êtes presque.

On est en 1967 et vous êtes à bord d'une caravane **Fleurette** made in Benet, la première pliante fabriquée par Jean Lucas qui s'ouvre comme une corolle de fleurs. Les Français commencent à raffoler de cette maison secondaire mobile, idéale pour les vacances en tribu. Pendant une vingtaine d'années, la caravane pliante fait le succès de **FLEURETTE**.

Mais dans les années 80, le marché est en difficulté, la caravane est moins populaire. Des clients arrivent à Benet avec leur châssis en demandant d'y poser une cellule de caravane pour le transformer en camping-car. C'est ainsi, que naît le premier camping-car chez les Etablissements Lucas, avec un haut niveau de qualité et un vrai savoir-faire d'ébéniste.

En quelques années, **FLEURETTE** a su s'adapter au marché des camping-cars en devenant l'un des spécialistes du segment des profilés haut de gamme. En 2007, l'entreprise se modernise et crée un nouveau type de modèle avec une carrosserie innovante : le camping-car «Intégral».

FLORIUM est lancé en 2010. Cette nouvelle marque de camping-cars contemporains aux lignes épurées et à la décoration contemporaine, tant au niveau des couleurs que des matériaux, répond à une vraie demande de la clientèle, qui recherche un haut niveau de standing pour assouvir dans les meilleures conditions son instinct voyageur.

Présent dans toute l'Europe, **Fleurette Constructeur** est aujourd'hui le seul fabricant à proposer des véhicules 100% polyester et à pouvoir revendiquer le label « Made in France » autour de deux marques, **FLEURETTE & FLORIUM**.



Jean Lucas crée la « Super » première caravane pliante, dite Petite Fleurette, médaille d'or au Concours Lépine. Elle se déplie comme une corolle en fleur et sera nommée Fleurette

1967



Création de la caravane « Grand Standing », disponible en 3,40 m et 4,10m

1970



Fabrication du 1^{er} camping-car sur demande et plan au choix

1977



Création de la caravane pliante rigide. Elle est équipée d'un dépliage assisté à verrouillage automatique

1980



L'entreprise se diversifie dans le bateau «permis rivière» avec le Lucas 1000, à coque polyester. Il sera fabriqué pendant 3 ans

1983



Fabrication de la Clip Car

1986



Lancement de la 1^{ère} gamme de profilés : le Pétrel qui sera suivi des Puffin, Pluvier, Grèbe, Casarca, Milouin ou Colvert...

1993



Lancement du Migrateur, un tournant dans l'histoire de Fleurette, sur le nouveau porteur Citroën puis Fiat

2007



Lancement du 1^{er} intégral Fleurette, le Discover sur châssis AL-KO double plancher

2008



Lancement de la ligne de profilés Magister

2009



Lancement de la ligne contemporaine Florium

2011



En avance sur son temps, mise en place de la chaîne Fleurette TV

2012



Record d'affluence au Salon du Bourget sur le nouveau stand

2016



2017
50 ans et
que du bonheur

+
INNOVATION
DESIGN
PREMIUM
SAVOIR-FAIRE
D'EXCELLENCE
FRENCH TECH

Des camping-cars 100% POLYESTER, le meilleur de la technologie



« Fleurette Constructeur est aujourd'hui le seul fabricant en Europe à proposer des véhicules aux cellules 100% polyester, dont la fabrication est intégrée à notre usine, située en Vendée. »

Le travail du polyester, un savoir-faire intégré et maîtrisé

Equipés d'un nouvel atelier unique en Europe, nous fabriquons la carrosserie de nos camping-cars dans le respect de la tradition des plus beaux bateaux, grâce à nos spécialistes maison.



Soubassement plancher polyester :
protection contre le froid, les intempéries,
le sel et les gravillons...



FLEURET TV

Découvrez en images notre atelier polyester sur Fleuret TV

Des matières premières de qualité :

Le matériau composite en polyester est constitué de 3 éléments :

- Le gelcoat « haute technologie », revêtement à base de résine thermodurcissable, pulvérisé dans nos moules, qui constitue la surface lisse et colorée d'une pièce. Il est utilisé pour fournir une haute finition et fait office de vernis.
- Les renforts en fibre de verre, une matière aux qualités structurantes, qui assure la tenue mécanique.
- Une matrice en résine, matière résistante au milieu humide, qui augmente la durabilité des pièces de carrosserie.

Il en résulte une carrosserie bien protégée contre les agressions climatiques, en particulier les U.V.

Les avantages d'une carrosserie 100% polyester :

- Esthétisme et brillance de la carrosserie
- Aspect lisse éclatant et constant dans le temps
- Matériau réparable
- Cellule résistante et anti grêle grâce à une épaisseur de 3 mm
- Isolation optimale par un matériau non conducteur de la chaleur ou du froid

Portillons de soute en polyester : le décaissé en polyester moulé contribue à absorber les chocs lors des manipulations de tables, chaises, vélos. Nos soutes sont isolées grâce à notre technologie sandwich et en partie recouvertes à l'intérieur de moquette pour votre plus grand confort.



Boiserie Poirier (sur Fleurette)



Boiserie Cèdre (sur Florium)



Boiserie Orme (en option sur Florium)

Parce que la menuiserie est un savoir-faire historique chez Fleurette Constructeur, nous attachons beaucoup de soin au travail des mobiliers de nos véhicules pour vous apporter des intérieurs et des ambiances uniques, prolongeant ainsi la volonté de Jean Lucas, artisan ébéniste, fondateur de l'entreprise en 1967.



MENUISERIE intégrée, un savoir-faire perpétué

« Depuis 50 ans, les équipes de la menuiserie Fleurette Constructeur n'ont d'autre passion que de perpétuer la tradition pour offrir aux camping-cars élégance, robustesse et qualité de finition. »

Associant aujourd'hui performance industrielle, traitement numérique des commandes et talent artisanal, la menuiserie mobilise des compétences et des process très divers concourant à enrichir sans cesse les implantations et les aménagements de nos camping-cars.

Nos équipes œuvrent avec exigence, chaque année, pour vous offrir le meilleur des boiseries, tant dans leurs transformations que dans leurs traitements :

- robustesse et meilleure durabilité
- travail de bois massifs
- des ambiances intérieures chaleureuses et singulières
- mobilier alliant fonctionnalité, élégance, tons chaleureux et modernité

Découvrez toutes les étapes de fabrication des mobiliers de nos véhicules



L'ISOLATION performante by Fleurette Constructeur



La casquette est posée en recouvrement du toit et des côtés.

Peau polyester sur le toit, indéformable il résiste aux impacts de grêle.

La face arrière vient recouvrir le toit et les côtés.

Rallonge de châssis renforcée en acier galvanisé : conçue pour soutenir beaucoup de poids et optimiser votre poids tractable. Nos réservoirs sont intégrés au milieu du châssis pour une meilleure répartition des charges.

Soute décaissée traversante en polyester pour optimiser vos rangements. Elle est capitonnée et chauffée pour une meilleure isolation.

Portillon polyester double joint garantissant une étanchéité parfaite de la soute.

50 ans d'expérience au service de la protection de votre camping-car :

- Contre les infiltrations grâce à notre procédé de fabrication exclusif et à notre assemblage à recouvrement sans perçage.
- Contre les intempéries grâce au polyester : effet anti-grêle et protection contre les petits chocs, les gravillons, les ultra-violet, les intempéries sur le toit et les parois, protection contre le sel sous le plancher.
- Contre le chaud, le froid, le bruit grâce au polyester et à notre isolation Styrofoam.

Toit décaissé :

Le toit décaissé de Fleurette Constructeur permet d'installer et de protéger tous vos accessoires sans encombrement supplémentaire au niveau de votre toit. Pas de mauvaise surprise sur les hauteurs et une pénétration dans l'air optimisée.



Pare-brise grand angle panoramique, une visibilité accrue pour votre sécurité.

Baie affleurante améliorant l'isolation thermique et la sécurité de votre véhicule (non démontables de l'extérieur).

Les bas de caisse en polyester sont fixés sur les panneaux latéraux. Ils sont facilement réparables en carrosserie.

GARANTIE ÉTANCHÉITÉ 5 ANS
DONT 3 ANS SANS CONTRÔLE VISITE

Tous les matériaux en contact avec l'extérieur sont imputrescibles, et constituent un bouclier étanche ce qui nous permet de vous offrir une garantie étanchéité de 5 ans, dont 3 ans sans contre visite. Pour que la garantie fonctionne pendant ces 5 ans, un contrôle étanchéité sera demandé en début de 4^{ème} et 5^{ème} année.

Forte de son expérience dans l'assemblage de véhicules et toujours avec cette volonté de procurer les meilleurs équipements, Fleurette Constructeur a développé 2 procédés exclusifs :

■ **Le Recovery System** : un système d'assemblage à recouvrement, plus résistant que l'assemblage bout à bout, garantissant une parfaite étanchéité. Le toit et la face arrière polyester en superposition du panneau sandwich sans contact constituent un réel barrage thermique.

■ **Le Protect System** : avec son revêtement polyester sous le châssis, il garantit l'étanchéité du véhicule par le sol.

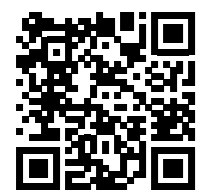

Découvrez en vidéo, la fabrication de nos parois isolantes

SOLIDITÉ et résistance renforcée avec une isolation optimisée

La structure de la construction de nos véhicules garantit un haut niveau de fabrication pour une isolation optimale, une résistance décuplée et une protection renforcée.



L'isolant XPS Styrofoam (30 mm de Styrofoam dans toutes nos parois et le plancher) possède des propriétés de haute isolation thermique, phonique, de résistance à l'eau et de légèreté reconnues.

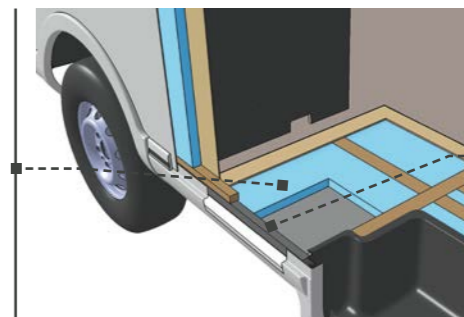

L'alliance bois et composite fibré renforce l'ossature de nos parois et planchers, associant la longévité du composite à la rigidité exceptionnelle du bois massif.

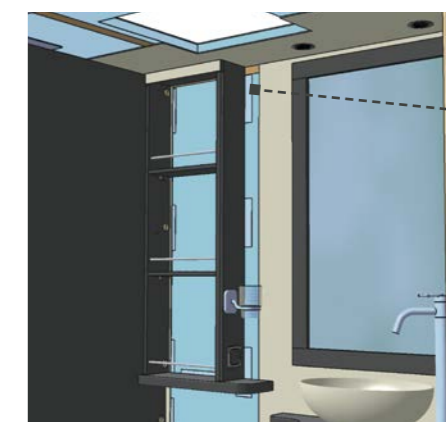

Des inserts aluminium positionnés dans le panneau assurent une parfaite stabilité de la structure et des meubles (150 hard point en moyenne).

Le choix du CHAUFFAGE

pour un confort au quotidien



CHAUFFAGE // Alde

Le système de chauffage central Alde est un système fonctionnant par fluide caloporteur, basé sur les mêmes principes que les systèmes domestiques que nous trouvons dans nos logements.

Les convecteurs situés contre les cloisons extérieures réchauffent l'air. Celui-ci monte et réchauffe les cloisons et les meubles. Avec la montée de l'air chaud, une barrière d'air se forme devant les fenêtres et arrête l'air froid. Lorsque l'air chaud atteint le plafond, il redescend au niveau du sol et est réchauffé à nouveau par les convecteurs.

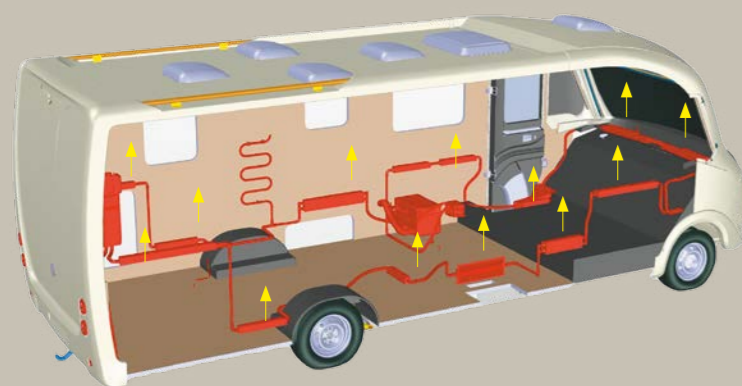

Le flux de chaleur naturelle du système de chauffage central Alde envahit lentement toute la surface d'habitation, empêchant l'air froid d'entrer, éliminant les zones froides et chauffant en outre les lits escamotables et les placards.

Le chauffage ALDE est monté de série sur les intégraux 80LMS et est disponible en option sur les intégraux 70LMS, 70LJG, 74LMS, 74LJT et 75LMF.

CHAUFFAGE // Truma

Un chauffage commandé par écran tactile pour votre camping-car



Compact, efficace, fiable sont les mots-clés du succès du chauffage Combi de Truma. Il combine le chauffage et l'eau chaude en un seul appareil et peut se vanter d'être le chauffage pour camping-car le plus vendu depuis des années. Chaque année, ses innovations placent Truma parmi les plus innovantes d'Allemagne.

- Fonctionne au gaz et à l'électricité.
- L'air et l'eau sont chauffés sous un rendement de 97% et grâce à des résistances électriques de 1800W.
- Capteur de collision coupant le gaz en cas d'accident.
- Existe en deux systèmes, Combi 4 E (4000 W), Combi 6 E (6000 W). Le Truma EH permet d'utiliser le chauffage sur le 220V. Il est posé de série sur le modèle anniversaire Discover 75LMF.

Truma iNet System

Le système Truma vous permet d'activer depuis votre smartphone ou votre tablette le chauffage ou la climatisation de votre véhicule.



La Truma iNet Box est la pièce maîtresse du système. Elle sert d'unité de commande centrale du système et assure la communication entre l'application Truma, installée sur le smartphone ou la tablette tactile, et le panneau de commande CP plus iNet ready qui transmet les consignes de commande au chauffage. Les commandes sont gratuites via une communication Bluetooth dans la zone de proximité des appareils. En revanche la boîte iNet passe automatiquement en communication par texto dès qu'on est en dehors de cette zone. Un texto-réponse confirme que les réglages souhaités ont été appliqués. La communication GSM par texto demande une mini-carte SIM (prépayée ou contractuelle) avec un propre numéro d'abonné.

Le choix du CHÂSSIS

parce que votre sécurité est essentielle

CHÂSSIS FIAT CCS



Conçu et réalisé pour le camping-car et point de référence indiscutable du marché, le châssis FIAT CCS offre les fondations idéales pour réaliser des camping-cars maniables, fiables et robustes.

- Barre anti-roulis avant et arrière pour plus de stabilité
- Pneus spécial camping-car renforcés
- Voie élargie à l'arrière pour une meilleure tenue de route
- Châssis surbaissé de 15 cm permettant l'aménagement du plancher pour le passage des fluides

La gamme de moteurs Multijet Euro 6, de 130 CV à 180 CV, permet d'améliorer les performances grâce un excellent rapport entre poids, consommation et émission.

Sur toute la gamme :

- Technologie LPEGR (Low Pressure Exhaust Gas Recirculation) pour la réduction des émissions
- GSI (Gear Shift Indicator) qui suggère au conducteur de changer de vitesse et aide à optimiser la conduite



Le châssis FIAT CCS est monté de série sur les gammes Fleurette Migrateur / Florium Baxter (voie standard) (sauf 73LJT) et Fleurette Magister / Florium Mayflower (voie élargie).

	130 MULTIJET 2.3	150 MULTIJET 2.3	180 MULTIJET 2.3
Puissance (ch)	130	150	180
Couple (Nm)	320	380	400
Turbine	Waste-Gate	Géométrie variable	Géométrie variable
Boîte de vitesse	6 vitesses	6 vitesses	6 vitesses
Boîte de vitesse Comfort Matic	Option	Option	Option
Technologie	LPEGR	LPEGR	LPEGR

CHÂSSIS // AL-KO

Référent haut de gamme, le concept innovant du CHÂSSIS AL-KO AMC offre davantage de sécurité, un meilleur comportement routier et un confort inégalé de conduite. Votre camping-car bénéficie d'une meilleure tenue de route grâce à un centre de gravité abaissé et une charge utile optimisée.

- Châssis allégé et surbaissé jusqu'à 21 cm permettant d'équiper davantage le camping-car
- Galvanisé à chaud pour l'anticorrosion
- Châssis à voie large avec roues indépendantes
- Suspensions avant renforcées et réhaussées pour une meilleure tenue de route et un meilleur confort de conduite

Le châssis AL-KO équipe de série tous nos intégraux ainsi que les modèles Fleurette Migrateur et Florium Baxter 73LJT. Il est disponible en option sur les modèles Fleurette Magister et Florium Mayflower 69LJX, 70LD, 70LMS, 73LMS.



Les + PROFILÉS

PRÉPARATION
FAISCEAUX
CAMÉRA DE REcul



RÉSERVOIRS D'EAUX AVEC
RÉSISTANCE ANTIGEL

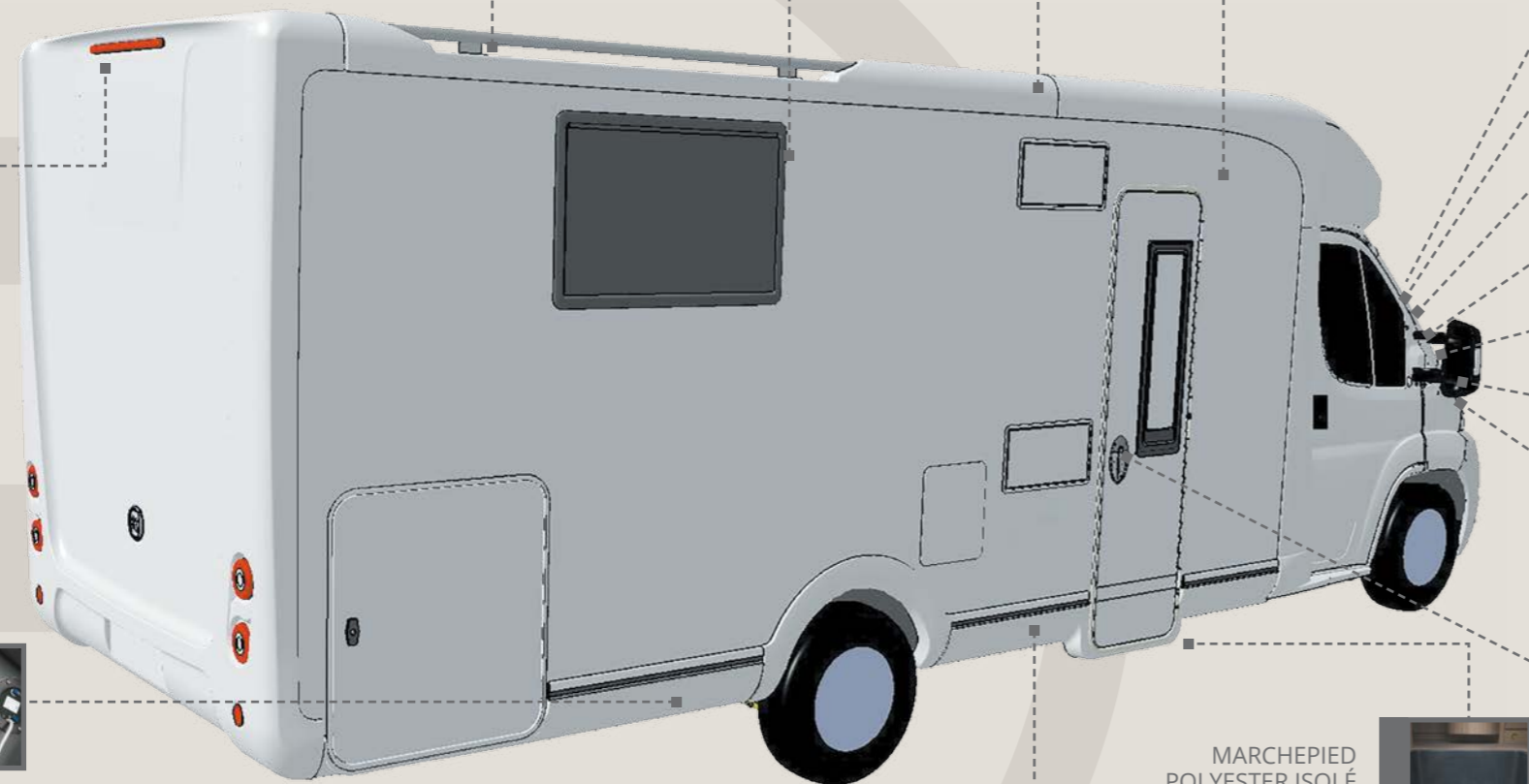

REVÊTEMENT ÉPAIS GERFLOR AU SOL
(PROPRIÉTÉS ACOUSTIQUES, CONFORT
À LA MARCHÉ, ÉTANCHÉITÉ, VERNIS ANTI
RAYURES, ÉCO-RESPONSABLE)

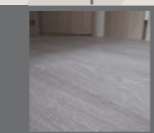

MARCHEPIED
POLYESTER ISOLÉ
ET DÉCAISSÉ



TOIT DÉCAISSÉ
POUR POSE DES
ACCESSOIRES



ÉCLAIRAGE
INTÉRIEUR
100% LEDS

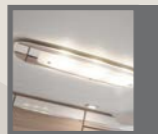

LAMPE EXTÉRIEURE
À LEDS



INVERSEUR GAZ
DUO CONTROL*



AUTORADIO CD
MP3 USB*



RÉGULATEUR ET
LIMITEUR DE VITESSE*



CLIMATISATION CABINE



MOTORISATION EURO 6
SANS AD BLUE



DOUBLE AIRBAGS*

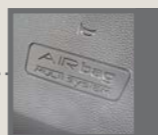

VIDE POCHE CENTRAL*



HAUT-PARLEURS FOCAL*



VERROUILLAGE
CENTRALISÉ CABINE
+ CELLULE AVEC DOUBLE
POINT D'ANCRAGE



* Inclus dans le Pack Confort

À l'intérieur :

ROBINETTERIE
EN LAITON AVEC
CARTOUCHE
CÉRAMIQUE



GÂCHE
MAGNÉTIQUE EN
ACIER SUR PORTE
SALLE DE BAINS



AU PLAFOND,
REVÊTEMENT
ISOLANT,
PHONIQUE ET
THERMIQUE



5^{ÈME} PLACE CG
SUR 70 LD



TAPIS DE CABINE
DE SÉRIE



COLONNE DE
DOUCHE RÉTRO
ÉCLAIRÉE



RÉFRIGÉRATEUR
150L AÉS AVEC
CONDENSATEUR
(OU 138L SUR
69LMS, 65LCX ET
70LMS)



Les + INTÉGRAUX

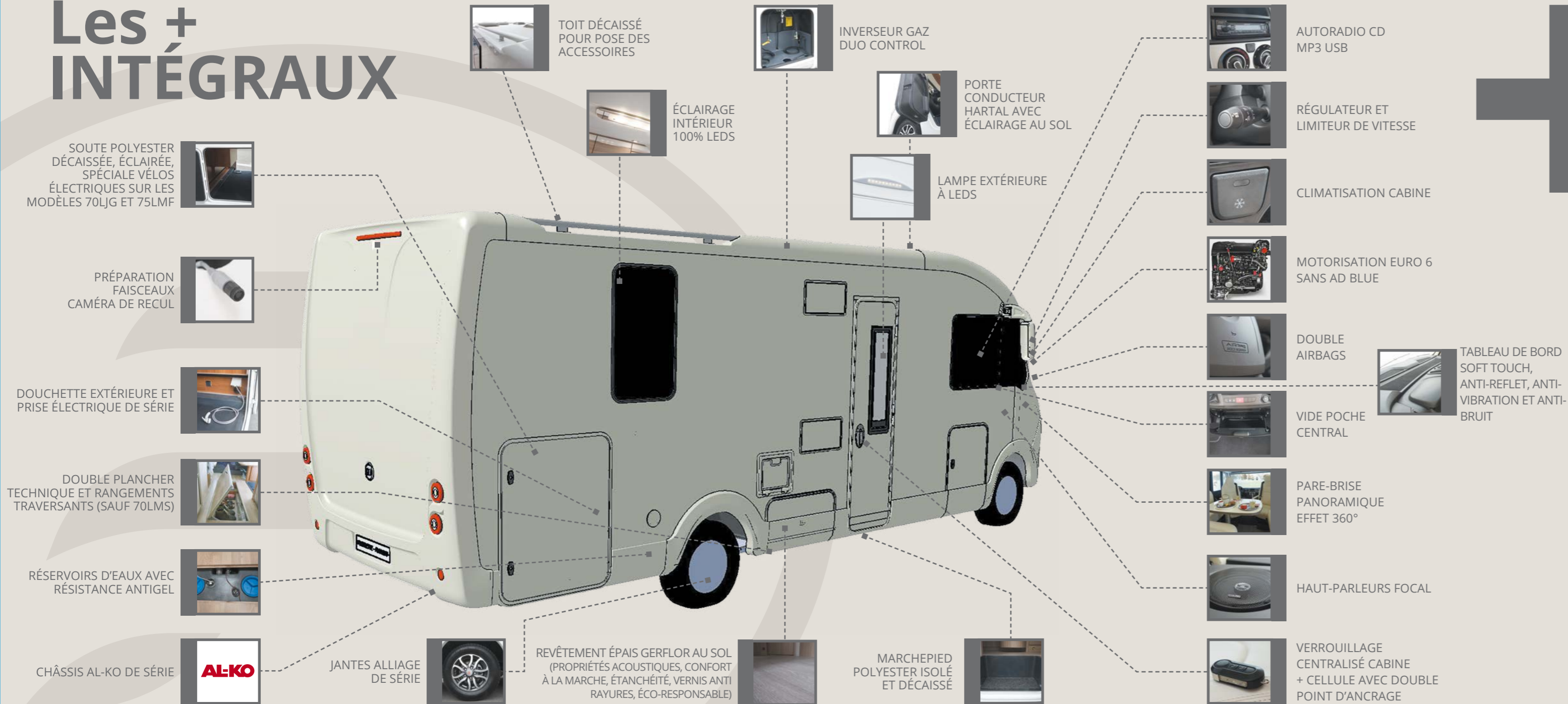

À l'intérieur :



ROBINETTERIE EN LAITON AVEC CARTOUCHE CÉRAMIQUE



GÂCHE MAGNÉTIQUE EN ACIER SUR PORTE SALLE DE BAINS



ÉCLAIRAGE 100% LED, AU PLAFOND, REVÊTEMENT ISOLANT, PHONIQUE ET THERMIQUE



PRISE 220V DE SÉRIE DANS LA SALLE DE BAINS



TAPIS DE CABINE DE SÉRIE



BAC À DOUCHE POLYESTER



RÉFRIGÉRATEUR 150L AES AVEC CONDENSATEUR



COLONNE DE DOUCHE RÉTRO ÉCLAIRÉE



LA LIBERTÉ DE VOYAGER

en toute sérénité



FLEURETTE





ULTRA COMPACT

RAYON DE BRAQUAGE

HABILE

GRAND DEDANS,
PETIT DEHORS
EMPATTEMENT COURT

GAMME

Migrateur

le profilé ultra compact



Chambre Migrateur 60LG avec lit permanent



Cuisine Migrateur 60LG/Réfrigérateur 150L AES



Salle de bains Migrateur 60LG avec cabine de douche séparée

Allure extérieure compacte, hauteur réduite, largeur contenue, bras de rétroviseurs moins larges... avec votre profilé Migrateur passepartout, vous circulerez dans les ruelles les plus étroites ou les lacets d'une montagne.

La gamme ultra-compacte n'oublie pas pour autant le confort intérieur : des implantations réfléchies et des rangements ingénieux, un espace totalement optimisé... Mobilité, discrétion et sécurité, Migrateur vous offre le confort nécessaire aux excursions en toute sérénité.



Migrateur 64LG - options baie de salle de bain et jantes alu

ET VOUS,
QUEL **MIGRATEUR** ÊTES-VOUS ?

2,65 m



2,23 m



PACK GREY EDITION :

Gagnez en exclusivité, en raffinement
et en confort avec le pack Grey Edition :

- Cabine gris métallisé
- Feux diurnes à LED
- Décoration extérieure cabine spécifique



Découvrez la gamme Migrateur
en vue 360°
sur www.fleurette.fr



Migrateur 64LG – Lit à la française- coloris tissu Beige/Tenerife

60LG LIT À GAUCHE

POIDS À VIDE* : 2829 kg
PTAC : 3500 kg
PORTE DE SOUTÈ : H41 x L70

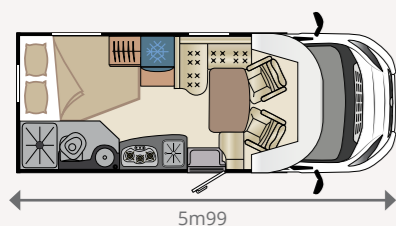

5m99

👤 x4 | 📄 x3 | 🍴🍷 x4

64LG LIT À GAUCHE

POIDS À VIDE* : 2841 kg
PTAC : 3500 kg
PORTE DE SOUTÈ : H41 x L96

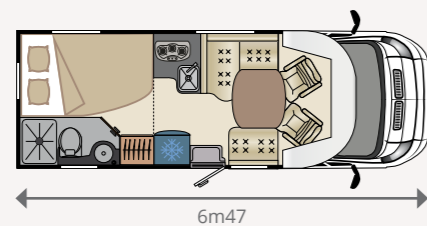

6m47

👤 x4 | 📄 x3 | 🍴🍷 x5

69LM LIT CENTRAL

POIDS À VIDE* : 2921 kg
PTAC : 3500 kg
PORTE DE SOUTÈ : 2 x H68 x L64

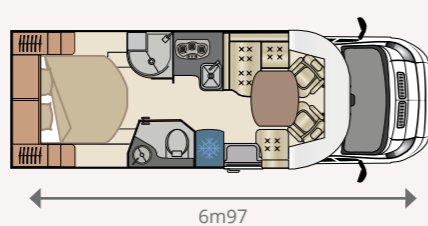

6m97

👤 x4 | 📄 x3 | 🍴🍷 x4

73LT

LITS JUMEAUX ET SALLE DE BAINS TRANSVERSALE

POIDS À VIDE* : 3050 kg
PTAC : 3500 kg
PORTE DE SOUTÈ : 2 x H41 x L70

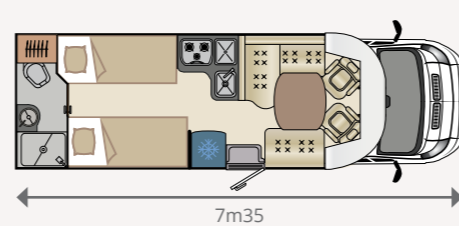

7m35

👤 x4 | 📄 x4 | 🍴🍷 x5

* Avec conducteur, 90% d'eau propre, 90% gaz, 90% gasoil, et outillage.



Cuisine 64LG

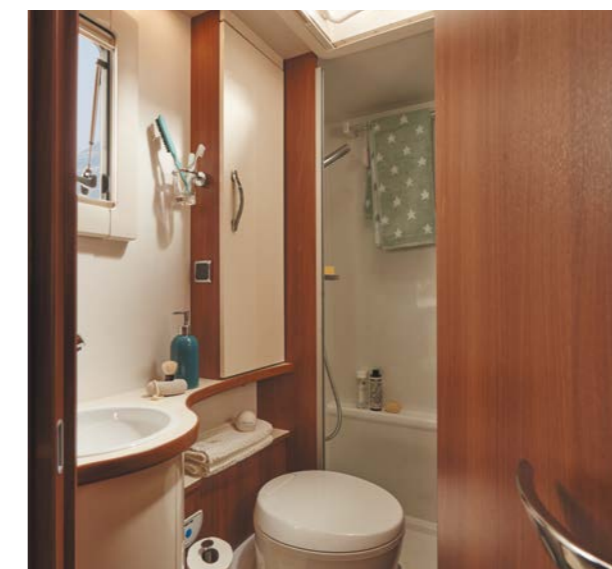

Cabinet de toilette 64LG avec douche séparée



Chambre 64LG

Baie de salle de bains en option



Chambre 69LM avec matelas confort de haute densité sur sommier à lattes

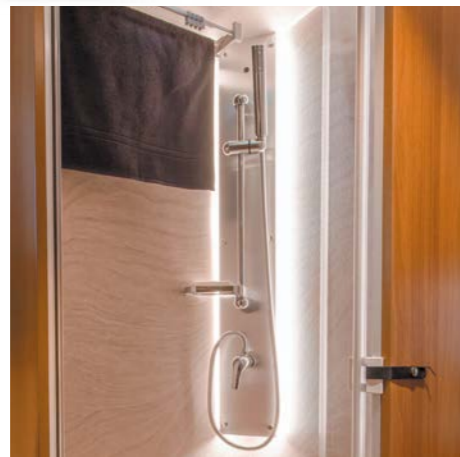

Salle de bains 69LM



Cuisine 69LM avec réfrigérateur 138L en vis à vis



Soute grande contenance 69LM avec accès des deux côtés



Migrateur 69LM
Lit central en-7m
coloris tissus Beige / Taupe

Baie de salle de bains en option



Migrateur 73LJT
Lits jumeaux salle de bains transversale



Salle de bains Migrateur 73LJT avec dressing intégré



Cuisine en L 73LJT



Salon 73LJT



Rangements sous lits 73LJT, facilement accessibles



SPACIEUX
RANGEMENT
CONFORT
LIT PAVILLON
ELECTRIQUE
PRATIQUE
INTEMPOREL

GAMME

Magister

le profilé ultra spacieux



Chambre 65LCX



Cabinet de toilette 65LCX



Salon 65LCX

Salon spacieux, confort de la literie, astuces de rangement, soin du détail, le profilé Magister propose des intérieurs tout confort parfaitement adaptés à vos modes de voyage sur tous les terrains.

Avec ses grands volumes intérieurs, ses placards nombreux et profonds, ses soutes spacieuses, vous pourrez partir visiter le monde en emmenant tout ce qui fait votre confort. Proposant des modèles avec lit de pavillon, la gamme Magister vous permettra de partir en vacances en couple ou en famille avec jusqu'à trois passagers supplémentaires.



Magister 65LCX avec lit central en 6,50m - coloris tissus Beige/Jersey

NEW

ET VOUS, QUEL **MAGISTER** ÊTES-VOUS ?

65LCX LIT CENTRAL

NEW

POIDS À VIDE* : 2969 kg
PTAC : 3500 kg
PORTE DE SOUTE : H70 x L87

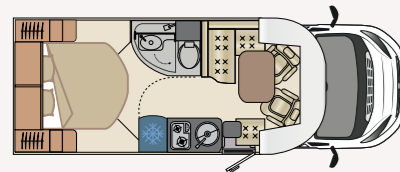

6m50

x4 x3 x4

68LM LIT CENTRAL + LIT DE PAVILLON ÉLECTRIQUE

POIDS À VIDE* : 3089 kg
PTAC : 3500 kg
PORTE DE SOUTE : H75 x L64

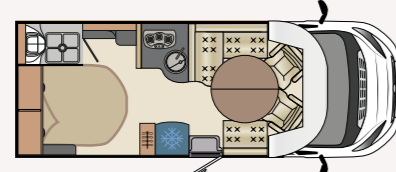

6m83

x4 x4 x5

69LJG LITS JUMEAUX SOUTE GARAGE + LIT DE PAVILLON ÉLECTRIQUE 1 PLACE EN OPTION

POIDS À VIDE* : 3181 kg
PTAC : 3500 kg
PORTE DE SOUTE : H114 x L68 et H68 x L64

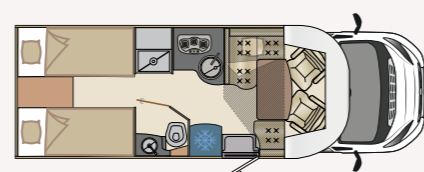

6m97

x4 x3 x4



2,75 m

2,34 m



Découvrez la gamme Magister
en vue 360°
sur www.fleurette.fr



MAGISTER 73LMS – tissu option Emocuir Ivoire / Chocolat

70LD LIT À DROITE MAXI SALON + LIT DE PAVILLON ÉLECTRIQUE

POIDS À VIDE* : 3041 kg
PTAC : 3500 kg
PORTE DE SOUTE : H41 x L96

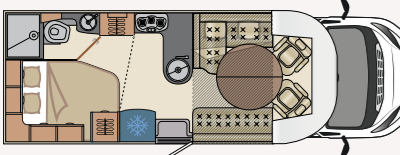

6m97

x5 x5 x7

70LMS LIT CENTRAL GRANDE SOUTE + LIT DE PAVILLON ÉLECTRIQUE

POIDS À VIDE* : 3041 kg
PTAC : 3500 kg
PORTE DE SOUTE : H68 x L64 et H80 x L68

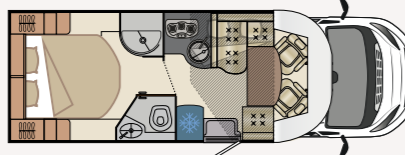

6m97

x4 x4 x5

73LMS LIT CENTRAL AVEC SOUTE + LIT DE PAVILLON ÉLECTRIQUE

POIDS À VIDE* : 3109 kg
PTAC : 3500 kg
PORTE DE SOUTE : H68 x L64 et H80 x L68

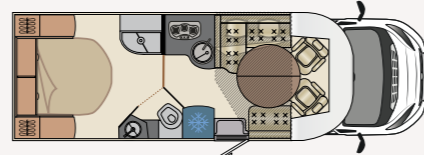

7m38

x4 x4 x5

74LMF **50 EDITION** LIT CENTRAL BANQUETTE FACE/ FACE + LIT DE PAVILLON ÉLECTRIQUE

NEW

POIDS À VIDE* : 3189 kg
PTAC : 3500 kg
PORTE DE SOUTE : H114 x L68 et H68 x L64

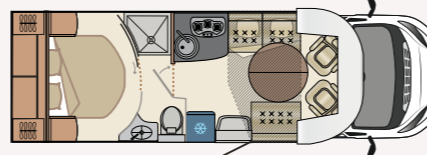

7m38

x4 x4 x5



LIT PAVILLON ELECTRIQUE de série sur les modèles 68LM, 70LD, 70LMS, 73LMS, 74LMF. Option lit pavillon électrique 1 place sur 69LJG.



Chambre Magister 69LJG – tissu Taupe / Noisette



Rangements soute Magister 69LJG

* Avec conducteur, 90% d'eau propre, 90% gaz, 90% gasoil, et outillage.



Cuisine MAGISTER 70LMS



Colonne de douche rétro éclairée



Salle de bains MAGISTER 73LMS



Chambre MAGISTER 73LMS - tissu Option Emocuir Ivoire / Chocolat

Un modèle 50 Edition enrichi en équipements :

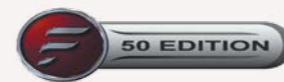

À l'extérieur, le Magister 74LMF 50 Edition reçoit une décoration extérieure spécifique avec une peinture de cabine gris métal, calandre noir brillant, feux de jour à LED, jantes alu FIAT 15" et autoradio Bluetooth.

Dans une ambiance intérieure raffinée, à la sellerie 50 Edition exclusive, ce nouveau modèle suréquipé privilégie la sensation d'espace intérieur avec deux banquettes face à face sous le lit pavillon 2 personnes et une cuisine ouverte en L. Le cabinet de toilette à double cloisonnement donne sur une chambre à lit central réglable en hauteur électriquement et une grande soute garage pouvant accueillir vos vélos.



MAGISTER 74LMF 50 Edition - sellerie 50 Edition



Chambre MAGISTER 74LMF 50 Edition position lit bas

Soute réglable électriquement
MAGISTER 74LMF 50 Edition position lit haut

Cuisine MAGISTER 74LMF 50 Edition



Salle de bains MAGISTER 74LMF 50 Edition





AL-KO
EQUIPEMENTS
PANORAMIQUE
DOUBLE
PLANCHER
STANDING
FIABILITE

GAMME

Discover

l'intégral grand confort



Chambre Discover 65LMC



Salle de bains Discover 65LMC



Cuisine Discover 65LMC avec réfrigérateur 150L en vis à vis

Le luxe à la française avec un intégral de prestige offrant des prestations de premier ordre. Châssis Alko, double plancher, carrosserie 100% polyester, équipement complet : rien ne manque à ces camping-cars haut de gamme.

Les magnifiques volumes à vivre, la vue panoramique exceptionnelle, l'atmosphère chaleureuse, cossue et raffinée vous permettent de parcourir le monde dans une ambiance grand standing.



Discover 65LMC, le lit central en 6,50m – coloris tissu Taupe / Beige

ET VOUS, QUEL **DISCOVER** ÊTES-VOUS ?

65LMC LIT CENTRAL

NEW

POIDS À VIDE* : 3008 kg
PTAC : 3500 kg
PORTE DE SOUTE : H95 x L68 et H70 x L47

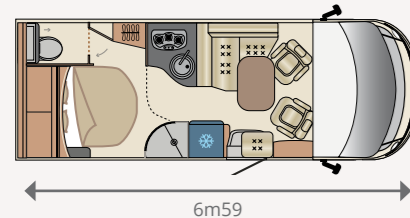

x4 x4 x5

70LMS LIT CENTRAL

POIDS À VIDE* : 3108 kg
PTAC : 3500 kg
PORTE DE SOUTE : H95 x L79 et H70 x L87

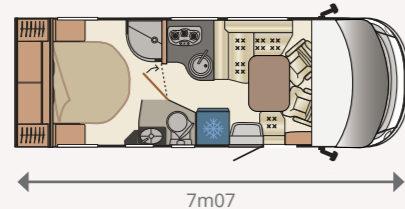

x4 x4 x5

70LJG LITS JUMEAUX SOUTE GARAGE

POIDS À VIDE* : 3068 kg
PTAC : 3500 kg
PORTE DE SOUTE : H70 x L87 et H114 x L79

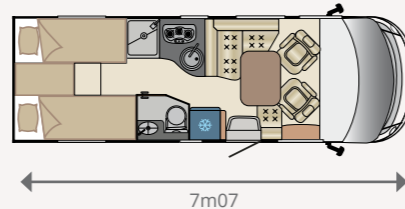

x4 x4 x5



Découvrez la gamme Discover
en vue 360°
sur www.fleurette.fr

Salon Discover 70LJG – tissu option Emocuir Ivoire

74LMS LIT CENTRAL

POIDS À VIDE* : 3148 kg
PTAC : 3500 kg
PORTE DE SOUTE : H95 x L79 et H70 x L87

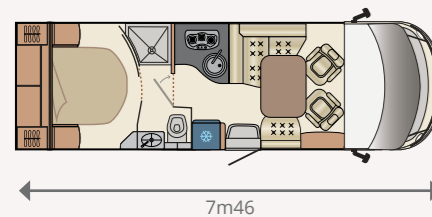

x4 x4 x5

74LJT LITS JUMEAUX ET SALLE DE BAINS TRANSVERSALE

POIDS À VIDE* : 3188 kg
PTAC : 3500 kg
PORTE DE SOUTE : H81 x L114 et H41 x L86

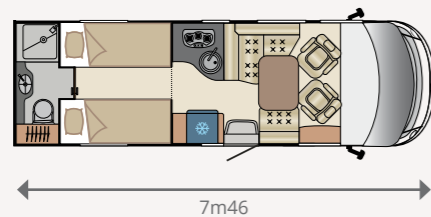

x4 x4 x5

75LMF LIT CENTRAL BANQUETTE FACE/FACE



NEW

POIDS À VIDE* : 3168 kg
PTAC : 3500 kg
PORTE DE SOUTE : H70 x L87 et H114 x L79

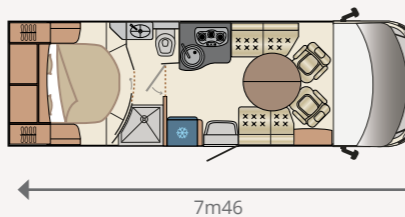

x4 x4 x5

80LMS LIT CENTRAL (PL)

POIDS À VIDE* : 3640 kg
PTAC : 4400 kg
PORTE DE SOUTE : H95 x L79 et H70 x L87

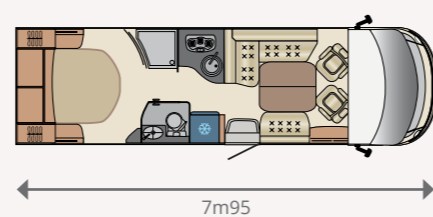

x4 x4 x7



Chambre Discover 70LJG : les deux lits jumeaux sont transformables en lit XXL



Soute Discover 70LJG



Trappe accès au double plancher Discover



Colonne four Discover 70LJG en option

* Avec conducteur, 90% d'eau propre, 90% gaz, 90% gasoil, et outillage. Avec vanne de vidange du réservoir d'eau propre limitant sa contenance à 20L pour roulage.



Lit pavillon électrique



Chambre 70LMS



Chambre Discover 74LJT

SÉRIE 50 ÉDITION

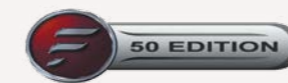

Greffé sur châssis AL-KO avec voie élargie, le DISCOVER 75LMF 50 Edition compte un double plancher continu aménageant de nombreux rangements. La conversion en mode route permet de retrouver deux sièges avec ceintures de sécurité.

La disposition intérieure libère de grands espaces de circulation à l'intérieur du véhicule : un lit central réglable en hauteur électriquement, un double cloisonnement de la salle d'eau transversale, une cuisine en L au plan inversé et un salon avec deux banquettes face à face.

Equipements et finitions exclusives pour ce bel intégral anniversaire : décoration extérieure spécifique, sellerie 50 Edition, jantes alu Fiat 15", feux de route à LEDS, autoradio Bluetooth et chauffage Combi 6EH pour une utilisation quatre saisons.



DISCOVER 75LMF 50 Edition - Sellerie 50 Edition



Chambre Discover 75LMF 50 Edition

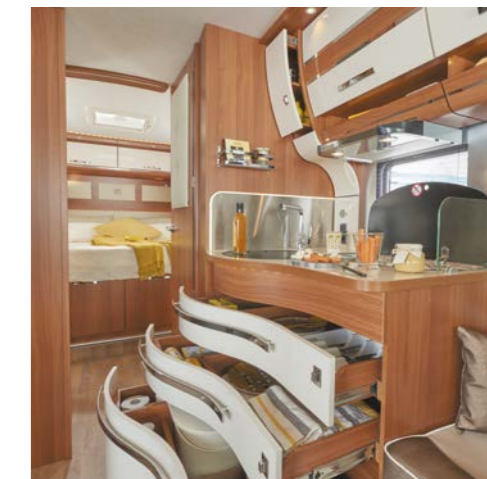

Cuisine Discover 75LMF 50 Edition avec tiroirs à fermeture amortie



Salle de bains Discover 75LMF 50 Edition



Soute à vélos Discover 75LMF 50 Edition

VOYAGER EN PREMIERE CLASSE

— FLORIUM —





Cuisine Baxter 60LG



Salle de bains Baxter 60LG



GAMME BAXTER

LE PROFILÉ COMPACT ET TENDANCE

La gamme de profilés Baxter combine la compacité et la modularité des implantations et des rangements, dans une ambiance contemporaine tout confort, pour apprécier vos voyages à votre rythme et selon vos envies, en toute liberté.



COMPACT-CAR

MODERNE

TENDANCE

PASSE-PARTOUT

MANIABLE



ET VOUS, QUEL **BAXTER** ÊTES-VOUS ?



PACK GOLD AND BLACK :

Gagnez en exclusivité,
en raffinement et en confort avec le pack
Gold and Black :

- Cabine champagne
- Feux diurnes à LED
- Décoration extérieure cabine spécifique
- Calandre noire laquée



Découvrez la gamme Baxter
en vue 360°
sur www.florium.fr



Salon Baxter 64LG, boiserie Cèdre, tissu Beige/Poivre

60LG LIT À GAUCHE

POIDS À VIDE* : 2829 kg
PTAC : 3500 kg
PORTE DE SOUTE : H41 x L70

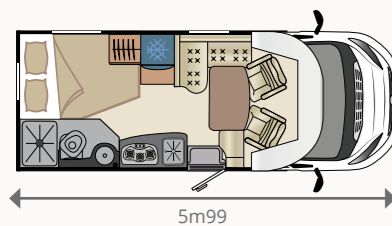

5m99

👤 x4 | 📄 x3 | 🍴🍷 x4

64LG LIT À GAUCHE

POIDS À VIDE* : 2841 kg
PTAC : 3500 kg
PORTE DE SOUTE : H41 x L96

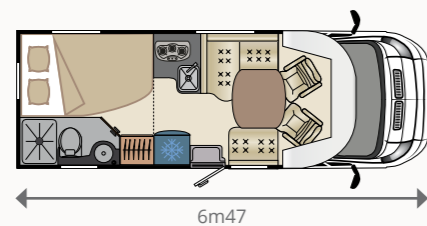

6m47

👤 x4 | 📄 x3 | 🍴🍷 x5

69LM LIT CENTRAL

POIDS À VIDE* : 2921 kg
PTAC : 3500 kg
PORTE DE SOUTE : 2 x H68 x L64

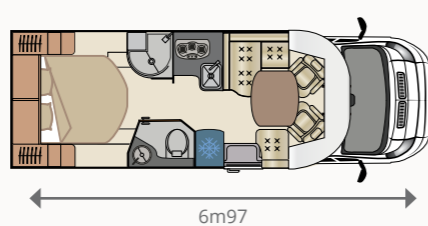

6m97

👤 x4 | 📄 x3 | 🍴🍷 x4

73LT LITS JUMEAUX ET SALLE DE BAINS TRANSVERSALE

POIDS À VIDE* : 3050 kg
PTAC : 3500 kg
PORTE DE SOUTE : 2 x H41 x L70

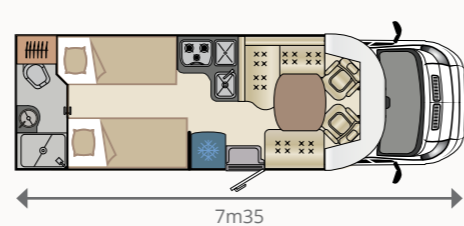

7m35

👤 x4 | 📄 x4 | 🍴🍷 x5

* Avec conducteur, 90% d'eau propre, 90% gaz, 90% gasoil, et outillage.



Chambre Baxter 64LG



Penderie 64LG



Cuisine Baxter 64LG



Chambre Baxter 69LM



Cuisine Baxter 69LM



Jantes alu et baie de salle de bains en option

Baxter 69LM avec lit central en-7m, boiserie Cèdre, tissu Beige/Poivre



Baxter 73LJT, boiserie option Orme, Tissu Emocuir Ivoire



Cuisine Baxter 73LJT



Rangements dressing salle de bains 73LJT



Chambre Mayflower 65LCX



Lit d'appoint dans le salon 65LCX pour accueillir vos petits enfants



Soute transversale 65LCX



GAMME MAYFLOWER

LE PROFILÉ HAUTE COUTURE

La réputation des profilés Mayflower n'est plus à faire. Élégants, design et fonctionnels, ils combinent un grand sens du style et des aptitudes techniques. Construction, équipement, soin du détail, espaces de vie, rangements, la magie opère pour vous offrir une vraie alternative de vie de camping-cariste heureux et riche de ses aventures ... mais tout confort et d'avant-garde !



DESIGN **+**
TECHNIQUE
FONCTIONNEL
TOUT CONFORT
INGENIEUX
HABITABLE

Mayflower 65LCX avec lit central en 6,50m, boiserie Cèdre, tissu Poivre/Jersey

NEW

ET VOUS, QUEL MAYFLOWER ÊTES-VOUS ?

65LCX LIT CENTRAL

NEW

POIDS À VIDE* : 2969 kg
PTAC : 3500 kg
PORTE DE SOUTE : H70 x L87

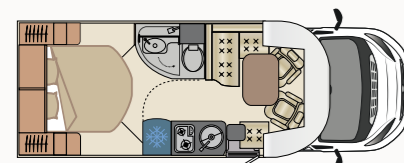

6m50

x4 x3 x4

68LM LIT CENTRAL + LIT DE PAVILLON ÉLECTRIQUE

POIDS À VIDE* : 3089 kg
PTAC : 3500 kg
PORTE DE SOUTE : H75 x L64

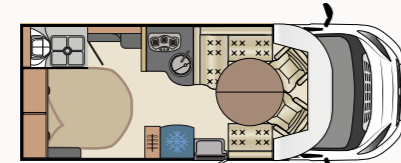

6m83

x4 x4 x5

69LJG LITS JUMEAUX SOUTE GARAGE + LIT DE PAVILLON ÉLECTRIQUE 1 PLACE EN OPTION

POIDS À VIDE* : 3181 kg
PTAC : 3500 kg
PORTE DE SOUTE : H114 x L68 et H68 x L64

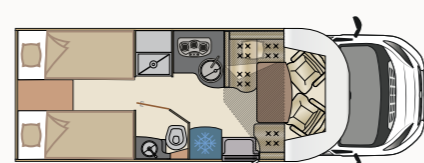

6m97

x4 x3 x4

70LD LIT À DROITE MAXI SALON + LIT DE PAVILLON ÉLECTRIQUE

POIDS À VIDE* : 3041 kg
PTAC : 3500 kg
PORTE DE SOUTE : H41 x L96

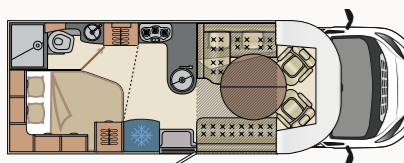

6m97

x5 x5 x7

70LMS LIT CENTRAL GRANDE SOUTE + LIT DE PAVILLON ÉLECTRIQUE

POIDS À VIDE* : 3041 kg
PTAC : 3500 kg
PORTE DE SOUTE : H68 x L64 et H80 x L68

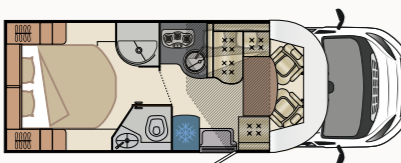

6m97

x4 x4 x5

73LMS LIT CENTRAL AVEC SOUTE + LIT DE PAVILLON ÉLECTRIQUE

POIDS À VIDE* : 3109 kg
PTAC : 3500 kg
PORTE DE SOUTE : H68 x L64 et H80 x L68

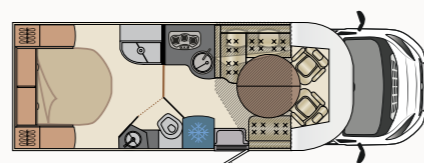

7m38

x4 x4 x5

74LMF LIT CENTRAL BANQUETTE FACE/ FACE + LIT DE PAVILLON ÉLECTRIQUE

NEW

POIDS À VIDE* : 3189 kg
PTAC : 3500 kg
PORTE DE SOUTE : H114 x L68 et H68 x L64

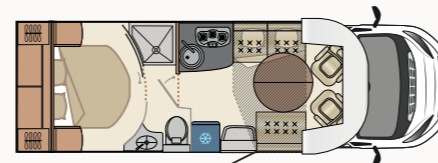

7m38

x4 x4 x5

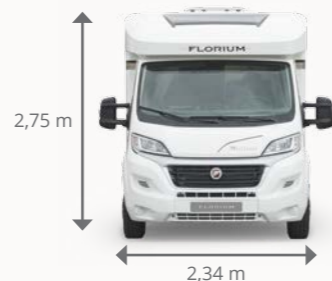

Découvrez la gamme Mayflower
en vue 360°
sur www.florium.fr



Mayflower 68LM, boiserie Cèdre, tissu Beige / Poivre



Chambre Mayflower 68LM, boiserie Cèdre, tissu Beige / Poivre



Chambre Mayflower 69LJG, boiserie Cèdre, tissu Beige / Poivre



Lit pavillon électrique Mayflower

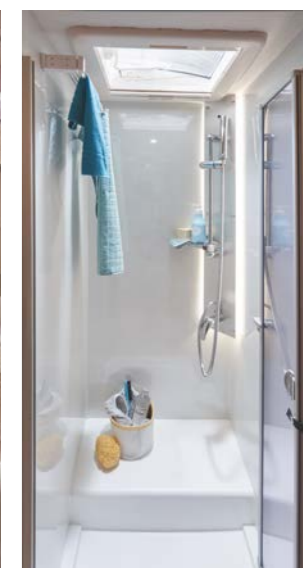

Douche rétro éclairée
Mayflower

* Avec conducteur, 90% d'eau propre, 90% gaz, 90% gasoil, et outillage.



Chambre Mayflower 70LMS



Lit pavillon électrique Mayflower 70LD



Mayflower 70LD, boiserie Cèdre, tissu Noisette / Taupe
Un salon convivial pour 7 personnes



Jantes alu en option



Soute Mayflower 70LD



Salle de bains Mayflower 70LD



Mayflower 73LMS, boiserie option Orme,
tissu option Emocuir Ivoire



Lit pavillon Mayflower 74LMF



Salon Mayflower 74LMF



Salon Wincester 65LMC



Douche rétro éclairée Wincester 65LMC



GAMME WINCESTER

L'INTÉGRAL PREMIUM

Raffinement, confort, élégance ... une description qui convient à ravir au vaisseau amiral de la gamme Florium. Ligne extérieure racée, design intérieur à l'esprit nautique, équipements de série de premier ordre, bénéficiez d'un haut niveau de prestations pour entrer dans l'univers privilégié des amoureux des voyages première classe.



STANDING +
DESIGN
PRESTATIONS
COCOONING
DOUBLE PLANCHER
PREMIERE
AL-KO **CLASSE**

Wincester 65LMC, boiserie Cèdre, tissu Poivre / Beige

NEW

ET VOUS, QUEL WINCESTER ÊTES-VOUS ?

65LMC LIT CENTRAL

NEW

POIDS À VIDE* : 3008 kg
PTAC : 3500 kg
PORTE DE SOUTE : H95 x L68 et H70 x L47

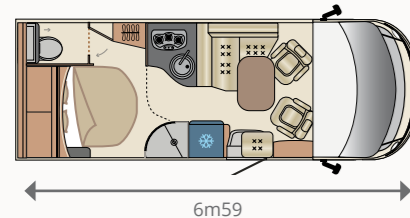

6m59

x4 x4 x5

70LMS LIT CENTRAL SUR SOUTE

POIDS À VIDE* : 3108 kg
PTAC : 3500 kg
PORTE DE SOUTE : H95 x L79 et H70 x L87

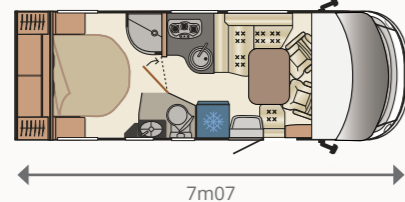

7m07

x4 x4 x5

70LJG LITS JUMEAUX SOUTE GARAGE

POIDS À VIDE* : 3068 kg
PTAC : 3500 kg
PORTE DE SOUTE : H70 x L87 et H114 x L79

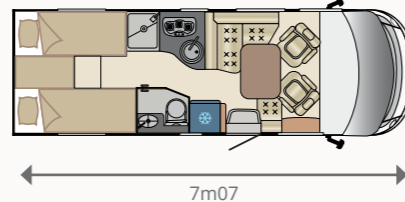

7m07

x4 x4 x5

74LMS LIT CENTRAL SUR SOUTE

POIDS À VIDE* : 3148 kg
PTAC : 3500 kg
PORTE DE SOUTE : H95 x L79 et H70 x L87

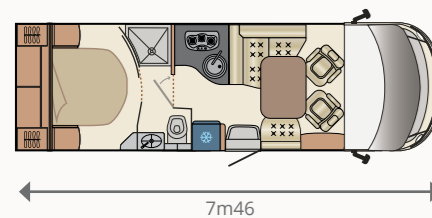

7m46

x4 x4 x5

74LJT LITS JUMEAUX ET SALLE DE BAINS TRANSVERSALE

POIDS À VIDE* : 3188 kg
PTAC : 3500 kg
PORTE DE SOUTE : H81 x L114 et H41 x L86

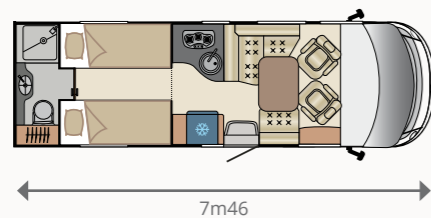

7m46

x4 x4 x5

75LMF LIT CENTRAL FLEXIBLE BANQUETTE FACE/FACE

NEW

POIDS À VIDE* : 3168 kg
PTAC : 3500 kg
PORTE DE SOUTE : H114 x L79 et H70 x L87

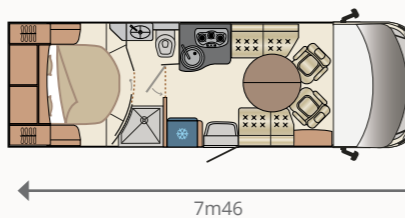

7m46

x4 x4 x5

80LMS LIT CENTRAL (PL)

POIDS À VIDE* : 3640 kg
PTAC : 4400 kg
PORTE DE SOUTE : H95 x L79 et H70 x L87

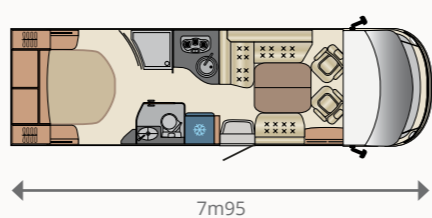

7m95

x4 x4 x7



2,85 m

2,30 m



Découvrez la gamme Wincester
en vue 360°
sur www.florium.fr



Wincester 70LMS, boiserie Cèdre, tissu Beige / Poivre



* Avec conducteur, 90% d'eau propre, 90% gaz, 90% gasoil, et outillage. Avec vanne de vidange du réservoir d'eau propre limitant sa contenance à 20L pour roulage.

Compteur de vitesse chromé

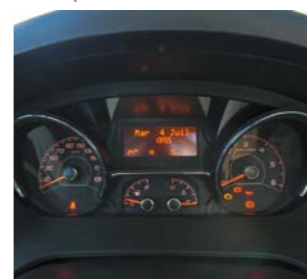

Soute 70 LMS sous lit central

Trappe accès
au double plancherLe lit pavillon permet d'accueillir aisément
des amis ou de la famille

Lits jumeaux 70LJG



Winchester 74LMS, boiserie option Orme, tissu option Emocuir Ivoire – simply the best !



Winchester 80LMS, boiserie option Orme, tissu option Emocuir Ivoire / Taupe



Cuisine Winchester 80LMS



Chambre Winchester 80LMS

DONNÉES TECHNIQUES

DIMENSIONS ET POIDS	PROFILÉS				INTÉGRAUX													
	MIGRATEUR / BAXTER				MAGISTER / MAYFLOWER				DISCOVER / WINCESTER									
	60 LG	64 LG	69 LM	73 LJT	65 LCX	68 LM	69 LJG	70 LD	70 LMS	73 LMS	74LMF	65 LMC	70 LMS	70 LJG	74 LMS	75LMF	74 LJT	80 LMS
Longueur hors tout*	5,99	6,47	6,97	7,35	6,5	6,83	6,97	6,97	6,97	7,38	7,38	6,59	7,07	7,07	7,46	7,46	7,46	7,95
Largeur hors tout (sans rétroviseurs)*	2,23	2,23	2,23	2,23	2,34	2,34	2,34	2,34	2,34	2,34	2,34	2,3	2,3	2,3	2,3	2,3	2,3	2,3
Hauteur hors tout*	2,65	2,65	2,65	2,65	2,75	2,75	2,75	2,75	2,75	2,75	2,75	2,85	2,85	2,85	2,85	2,85	2,85	2,85
Masse maximale en charge techniquement admissible	3500	3500	3500	3500	3500	3500	3500	3500	3500	3500	3500	3500	3500	3500	3500	3500	3500	4400
Masse à vide en ordre de marche*	2829	2841	2921	3050	2969	3089	3181	3041	3041	3109	3189	3008	3108	3068	3148	3168	3188	3640
Places carte grise	4	4	4	4	4	4	4	5	4	4	4	4	4	4	4	4	4	4
Places repas	4	5	4	5	4	5	4	7	4	5	5	5	5	5	5	6	5	7
Places couchage	3	3	3	4	3	4	3 (S) / 4 (O)	5	4	4	4	4	4	4	4	4	4	4

* Poids et mesure soumis à tolérance de +/-5%

SERVICES ET AUTONOMIE	PROFILÉS				INTÉGRAUX													
	MIGRATEUR / BAXTER				MAGISTER / MAYFLOWER				DISCOVER / WINCESTER									
	60 LG	64 LG	69 LM	73 LJT	65 LCX	68 LM	69 LJG	70 LD	70 LMS	73 LMS	74LMF	65 LMC	70 LMS	70 LJG	74 LMS	75LMF	74 LJT	80 LMS
Coffre à gaz bouteille 13 KG	S	-	-	-	-	-	-	-	-	-	-	-	-	-	-	-	-	-
Coffre à gaz bouteille 13 KG + 6KG	-	S	-	-	-	-	-	-	-	-	-	-	-	-	-	-	-	-
Coffre à gaz 2 X 13 KG	-	-	S	S	S	S	S	S	S	S	S	S	S	S	S	S	S	S
DUO CONTROL CS permet de rouler avec le chauffage à gaz	O	O	O	O	O	O	O	O	O	O	O	S	S	S	S	S	S	S
Contenance du réservoir isolé d'eau propre (L)	120	120	120	150	120	120	120	120*	120	120*	120	150	150	150	150	150	150	300
Contenance du réservoir isolé d'eau usée (L)	119	119	119	100	119	119	119**	119**	119	119**	119	119	119	119	119	119	119	119
Vidange manuelle d'eau usée	S	S	S	S	S	S	S	S	S	S	S	S	S	S	S	S	S	S
Chauffage air pulsé Truma Combi4 avec boiler 10 L et commande digitale	S	S	S	-	S	S	S	S	S	-	-	-	-	-	-	-	-	-
Chauffage air pulsé Truma Combi6 avec boiler 10 L et commande digitale	-	-	-	S	-	-	-	-	-	S	S	S	S	S	S	(-) sur Discover (S) sur Wincester	S	-
Chauffage air pulsé Truma Combi EH avec boiler 10 L et commande digitale	O	O	O	O	O	O	O	O	O	O	O	O	O	O	O	(S) sur Discover (O) sur Wincester	O	-
Chauffage central ALDE	-	-	-	-	-	-	-	-	-	-	-	-	O	O	O	O	O	S
Pré-cablage télévision et Haut-parleurs	S	S	S	S	S	S	S	S	S	S	S	S	S	S	S	S	S	S
Pré-cablage caméra de recul	S	S	S	S	S	S	S	S	S	S	S	S	S	S	S	S	S	S
Prise 220 V- Prise 12 V- Prise TV	S	S	S	S	S	S	S	S	S	S	S	S	S	S	S	S	S	S
Batterie auxiliaire 100 Ah semi stationnaire	1	1	1	1	1	1	1	1	1	1	1	1	1	1	1	1	1	1
Batterie auxiliaire au Lithium avec panneau solaire	O	O	O	O	O	O	O	O	O	O	O	O	O	O	O	O	O	O
Transformateur chargeur avec coupleur séparateur	S	S	S	S	S	S	S	S	S	S	S	S	S	S	S	S	S	S
Tableaux de contrôle digital (eau, batterie, température int. & ext.)	S	S	S	S	S	S	S	S	S	S	S	S	S	S	S	S	S	S
Eclairage à LED au-dessus de la porte cellule	S	S	S	S	S	S	S	S	S	S	S	S	S	S	S	S	S	S
Port USB	O	O	O	O	O	O	O	O	O	O	O	O	S	O	S	S	O	S

* 150 L eau propre, option AL-KO ** 100 L eau usée si option AL-KO

Fleurette Constructeur se réserve le droit de modifier les caractéristiques et les équipements de ses produits, à tout moment, sans préavis.

s = série o = option - = indisponible

PROFILÉS

INTÉGRAUX

PORTEUR / CHASSIS	MIGRATEUR / BAXTER				MAGISTER / MAYFLOWER							DISCOVER / WINCESTER						
	60 LG	64 LG	69 LM	73 LJT	65 LCX	68 LM	69 LJG	70 LD	70 LMS	73 LMS	74LMF	65 LMC	70 LMS	70 LJG	74 LMS	75LMF	74 LJT	80 LMS
FIAT	S	S	S	S	S	S	S	S	S	S	S	S	S	S	S	S	S	S
Châssis Al-Ko	-	-	-	S	-	-	O	O	O	O	-	S	S	S	S	S	S	S
Cylindrée	2,3	2,3	2,3	2,3	2,3	2,3	2,3	2,3	2,3	2,3	2,3	2,3	2,3	2,3	2,3	2,3	2,3	2,3
Puissance administrative (C.V.)	8	8	8	8	8	8	8	8	8	8	8	8	8	8	8	8	8	8
Puissance maximale (Kw CEE)	96	96	96	96	96	96	96	96	96	96	96	96	96	96	96	96	96	109
Puissance DIN (C.V.)	130	130	130	130	130	130	130	130	130	130	130	130	130	130	130	130	130	150
Couple maximum (Nm)	320	320	320	320	320	320	320	320	320	320	320	320	320	320	320	320	320	380
Poids Total Roulant Autorisé (PTR) (Kg)	5500	5500	5500	5500	5500	5500	5500	5500	5500	5500	5500	5500	5500	5500	5500	5500	5500	6000
Empattement (mm)	3450	3800	4035	4280	4035	4035	4035	4035	4035	4035	4035	3450	3875	3875	4180	4180	4180	4675
Porte à faux avant (mm)	948	948	948	948	948	948	948	948	948	948	948	1028	1028	1028	1028	1028	1028	1028
Porte à faux arrière (mm)	1590	1728	1920	2133	1534	1854	1989	1989	1989	2399	2399	2127	2174	2174	2259	2259	2259	2244
Contenance réservoir carburant (L)	90	90	90	90	90	90	90	90	90	90	90	90	90	90	90	90	90	90
Cabine gris métallisé Silver (exclusif modèle 50 ans)	-	-	-	-	-	-	-	-	-	-	(S) sur Magister (-) sur Mayflower	-	-	-	-	-	-	-
Boîte de vitesses (nombre de rapports)	6	6	6	6	6	6	6	6	6	6	6	6	6	6	6	6	6	6
Régulateur et limiteur de vitesse	O	O	O	O	O	O	O	O	O	O	O	S	S	S	S	S	S	S
Climatisation cabine manuelle	S	S	S	S	S	S	S	S	S	S	S	S	S	S	S	S	S	S
Lève-vitres électriques	S	S	S	S	S	S	S	S	S	S	S	S	S	S	S	S	S	S
Rétroviseurs électriques	O	O	O	O	O	O	O	O	O	O	O	S	S	S	S	S	S	S
Rétroviseurs chauffants	O	O	O	O	O	O	O	O	O	O	O	-	-	-	-	-	-	-
Vitres et pare-brise teintés	S	S	S	S	S	S	S	S	S	S	S	S	S	S	S	S	S	S
Verrouillage centralisé à télécommande (incluant porte cellule)	S	S	S	S	S	S	S	S	S	S	S	S	S	S	S	S	S	S
Airbags conducteur	S	S	S	S	S	S	S	S	S	S	S	S	S	S	S	S	S	S
Airbags passager	O	O	O	O	O	O	O	O	O	O	O	S	S	S	S	S	S	S
Anti démarrage SRA	S	S	S	S	S	S	S	S	S	S	S	S	S	S	S	S	S	S
Freinage ABS	S	S	S	S	S	S	S	S	S	S	S	S	S	S	S	S	S	S
Autoradio CD-MP3-USB	O	O	O	O	O	O	O	O	O	O	O	S	S	S	S	S	S	S
Autoradio Bluetooth (indisponible dans le Pack Navigation)	O	O	O	O	O	O	O	O	O	O	O	O	O	O	O	(S) sur Magister (O) sur Mayflower	O	O
Haut parleurs Focal	O	O	O	O	O	O	O	O	O	O	O	S	S	S	S	S	S	S
Sièges cabine pivotants Captain Chair avec 2 accoudoirs	S	S	S	S	S	S	S	S	S	S	S	S	S	S	S	S	S	S
Housses sièges cabine ambiance cellule	S	S	S	S	S	S	S	S	S	S	S	S	S	S	S	S	S	S
Moquette cabine	S	S	S	S	S	S	S	S	S	S	S	S	S	S	S	S	S	S
Feux diurnes à LED	O	O	O	O	O	O	O	O	O	O	O	S	S	S	S	S	S	S
Kit réparation crevaisson	S	S	S	S	S	S	S	S	S	S	S	S	S	S	S	S	S	S
Jantes alliage	O	O	O	O	O	O	O	O	O	O	O	S	S	S	S	(S) sur Magister (O) sur Mayflower	S	S

s = série o = option - = indisponible

PACKS	MIGRATEUR / BAXTER				PROFILÉS							MAGISTER / MAYFLOWER							INTÉGRAUX							DISCOVER / WINCESTER																					
	60 LG	64 LG	69 LM	73 LJ	65 LCX	68 LM	69 LJG	70 LD	70 LMS	73 LMS	74LMF	65 LMC	70 LMS	70 LJG	74 LMS	75LMF	74 LJ	80 LMS	65 LMC	70 LMS	70 LJG	74 LMS	75LMF	74 LJ	80 LMS	65 LMC	70 LMS	70 LJG	74 LMS	75LMF	74 LJ	80 LMS															
Pack Confort : Porte cellule Hartal avec moustiquaire, store occultant de pare-brise, rétro-éclairage cuisine LED (hors 60LG et 65LCX, autoradio CD, haut parleurs Focal, régulateur et limiteur de vitesse, sièges cabine réglables en hauteur, vide poche central, airbag passager, rétroviseurs extérieurs électriques et dégivrants (hors intégraux), hotte cuisine, inverseur gaz automatique Duo Control, dessus de lit, rideau de cabine, galerie de toit.	0	0	0	0	0	0	0	0	0	0	0	0	0	0	0	0	0	0	0	0	0	0	0	0	0	0	0	0	0	0	0	0	0	0	0	0	0	0	0	0	0	0	0	0	0	0	0
Pack Optimum : Chauffage Alde, Chassis Poids Lourd 40H, motorisation Fiat 2,3 Multijet 148ch, 300L d'eau propre	-	-	-	-	-	-	-	-	-	-	-	-	0	0	0	0	0	0	-	0	0	0	0	0	0	-	0	0	0	0	0	0	0	-	0	0	0	0	0	0	-	0	0	0	0	0	0
Pack Grey Edition (sur Fleurette uniquement) : cabine gris métallisé, feux diurnes à LED	0	0	0	0	0	0	0	0	0	0	-	0	0	0	0	0	0	0	0	0	0	0	0	0	0	0	0	0	0	0	0	0	0	0	0	0	0	0	0	0	0	0	0	0	0	0	0
Pack Gold & Black (sur Florium uniquement) : cabine champagne, feux diurnes à LED	0	0	0	0	0	0	0	0	0	0	0	0	0	0	0	0	0	0	0	0	0	0	0	0	0	0	0	0	0	0	0	0	0	0	0	0	0	0	0	0	0	0	0	0	0	0	0
Pack Navigation : GPS Multimédia Kenwood + caméra de recul grand angle écran 6.2"	0	0	0	0	0	0	0	0	0	0	0	0	0	0	0	0	0	0	0	0	0	0	0	0	0	0	0	0	0	0	0	0	0	0	0	0	0	0	0	0	0	0	0	0	0	0	0
Pack traction + : différentiel intelligent, ASR, Hill Descent Control, aide au démarrage en côte, aide au freinage d'urgence, ESP	0	0	0	0	0	0	0	0	0	0	0	0	0	0	0	0	0	0	0	0	0	0	0	0	0	0	0	0	0	0	0	0	0	0	0	0	0	0	0	0	0	0	0	0	0	0	0

MOTORISATIONS	MIGRATEUR / BAXTER				PROFILÉS							MAGISTER / MAYFLOWER							INTÉGRAUX							DISCOVER / WINCESTER														
	60 LG	64 LG	69 LM	73 LJ	65 LCX	68 LM	69 LJG	70 LD	70 LMS	73 LMS	74LMF	65 LMC	70 LMS	70 LJG	74 LMS	75LMF	74 LJ	80 LMS	65 LMC	70 LMS	70 LJG	74 LMS	75LMF	74 LJ	80 LMS	65 LMC	70 LMS	70 LJG	74 LMS	75LMF	74 LJ	80 LMS								
FIAT 2,3 Multijet 130 ch	S	S	S	S	S	S	S	S	S	S	S	S	S	S	S	S	S	-	S	S	S	S	S	S	S	S	S	S	S	S	S	S	-	S	S	S	S	S	S	-
FIAT 2,3 Multijet 150 ch	0	0	0	0	0	0	0	0	0	0	0	0	0	0	0	0	0	S	0	0	0	0	0	0	0	0	0	0	0	0	0	0	S	0	0	0	0	0	0	S
FIAT 2,3 Multijet 150 ch BVA	0	0	0	0	0	0	0	0	0	0	0	0	0	0	0	0	0	0	0	0	0	0	0	0	0	0	0	0	0	0	0	0	0	0	0	0	0	0	0	0
FIAT 2,3 Multijet 180 ch	0	0	0	0	0	0	0	0	0	0	0	0	0	0	0	0	0	0	0	0	0	0	0	0	0	0	0	0	0	0	0	0	0	0	0	0	0	0	0	0
FIAT 2,3 Multijet 180 ch BVA	0	0	0	0	0	0	0	0	0	0	0	0	0	0	0	0	0	0	0	0	0	0	0	0	0	0	0	0	0	0	0	0	0	0	0	0	0	0	0	0

EQUIPEMENTS CELLULE	MIGRATEUR / BAXTER				PROFILÉS							MAGISTER / MAYFLOWER							INTÉGRAUX							DISCOVER / WINCESTER														
	60 LG	64 LG	69 LM	73 LJ	65 LCX	68 LM	69 LJG	70 LD	70 LMS	73 LMS	74LMF	65 LMC	70 LMS	70 LJG	74 LMS	75LMF	74 LJ	80 LMS	65 LMC	70 LMS	70 LJG	74 LMS	75LMF	74 LJ	80 LMS	65 LMC	70 LMS	70 LJG	74 LMS	75LMF	74 LJ	80 LMS								
Réfrigérateur 138 L AES avec conservateur	-	-	S	-	S	-	-	-	S	-	-	-	-	-	-	-	-	-	-	-	-	-	-	-	-	-	-	-	-	-	-	-	-	-	-	-	-	-	-	-
Réfrigérateur 150 L AES avec conservateur	S	S	-	S	-	S	S	S	-	S	S	S	S	S	S	S	S	S	S	S	S	S	S	S	S	S	S	S	S	S	S	S	S	S	S	S	S	S	S	S
Réfrigérateur 160 L AES avec conservateur et four intégré	-	-	-	-	-	0	0	-	-	0	0	0	0	0	0	0	0	0	0	0	0	0	0	0	0	0	0	0	0	0	0	0	0	0	0	0	0	0	0	0
Four grill	-	-	-	0	-	0	0	0	-	0	0	0	0	0	0	0	0	0	0	0	0	0	0	0	0	0	0	0	0	0	0	0	0	0	0	0	0	0	0	0
Hotte aspirante avec filtre à charbon	0	0	0	0	0	0	0	0	0	0	0	0	0	0	0	0	0	0	0	0	0	0	0	0	0	0	0	0	0	0	0	0	0	0	0	0	0	0	0	0
Plaque inox 2 feux avec couvercle en verre	-	-	-	-	S	-	-	-	-	-	-	-	-	-	-	-	-	-	-	-	-	-	-	-	-	-	-	-	-	-	-	-	-	-	-	-	-	-	-	-
Plaque inox 3 feux avec couvercle en verre	S	S	S	S	-	S	S	S	S	S	S	S	S	S	S	S	S	S	S	S	S	S	S	S	S	S	S	S	S	S	S	S	S	S	S	S	S	S	S	S
Evier inox avec couvercle en verre	S	S	S	S	S	S	S	S	S	S	S	S	S	S	S	S	S	S	S	S	S	S	S	S	S	S	S	S	S	S	S	S	S	S	S	S	S	S	S	S
Mitigeur cuisine laiton, cartouche céramique, anti-goutte	S	S	S	S	S	S	S	S	S	S	S	S	S	S	S	S	S	S	S	S	S	S	S	S	S	S	S	S	S	S	S	S	S	S	S	S	S	S	S	S
Casiers à bouteilles (non compatible avec four)	S	S	-	S	-	S	S	S	-	S	S	S	S	S	S	S	S	S	S	S	S	S	S	S	S	S	S	S	S	S	S	S	S	S	S	S	S	S	S	S
Table centrale pliante	-	-	-	-	-	S	-	S	-	S	S	-	-	-	-	S	-	S	-	-	-	-	S	-	S	-	-	-	-	S	-	S	-	-	-	-	S	-	S	
Table centrale coulissante X Y	S	S	S	S	S	-	S	-	S	-	-	S	S	S	S	-	S	-	S	S	S	S	-	S	-	S	S	S	S	-	S	-	S	S	S	S	-	S	-	
Cabine de douche avec porte	S	S	S	S	S	S	S	S	S	S	S	S	S	S	S	S	S	S	S	S	S	S	S	S	S	S	S	S	S	S	S	S	S	S	S	S	S	S	S	S
Mitigeur et douche en laiton chromée	S	S	S	S	S	S	S	S	S	S	S	S	S	S	S	S	S	S	S	S	S	S	S	S	S	S	S	S	S	S	S	S	S	S	S	S	S	S	S	S
Etendoir à serviette télescopique	S	S	S	S	S	S	S	S	S	S	S	S	S	S	S	S	S	S	S	S	S	S	S	S	S	S	S	S	S	S	S	S	S	S	S	S	S	S	S	S
Voilage, pans rideaux aux baies, dessus de lit, coussins	0	0	0	0	0	0	0	0	0	0	0	0	0	0	0	0	0	0	0	0	0	0	0	0	0	0	0	0	0	0	0	0	0	0	0	0	0	0	0	0
Baies ouvrantes double vitrage acrylique avec traitement anti-UV	S	S	S	S	S	S	S	S	S	S	S	S	S	S	S	S	S	S	S	S	S	S	S	S	S	S	S	S	S	S	S	S	S	S	S	S	S	S	S	S

Fleurette Constructeur se réserve le droit de modifier les caractéristiques et les équipements de ses produits, à tout moment, sans préavis.

S = série 0 = option - = indisponible

EQUIPEMENTS CELLULE	MIGRATEUR / BAXTER				PROFILÉS							MAGISTER / MAYFLOWER							INTÉGRAUX							DISCOVER / WINCESTER														
	60 LG	64 LG	69 LM	73 LJ	65 LCX	68 LM	69 LJG	70 LD	70 LMS	73 LMS	74LMF	65 LMC	70 LMS	70 LJG	74 LMS	75LMF	74 LJ	80 LMS	65 LMC	70 LMS	70 LJG	74 LMS	75LMF	74 LJ	80 LMS	65 LMC	70 LMS	70 LJG	74 LMS	75LMF	74 LJ	80 LMS								
Store et moustiquaire à toutes les baies	S	S	S	S	S	S	S	S	S	S	S	S	S	S	S	S	S	S	S	S	S	S	S	S	S	S	S	S	S	S	S	S	S	S	S	S	S	S	S	S
Porte cellule Hartal avec baie, store et poubelle intégrée	0	0	0	0	0	0	0	0	0	0	0	0	0	0	0	0	0	0	0	0	0	0	0	0	0	0	0	0	0	0	0	0	0	0	0	0	0	0	0	0
Moustiquaire de porte cellule	0	0	0	0	0	0	0	0	0	0	0	0	0	0	0	0	0	0	0	0	0	0	0	0	0	0	0	0	0	0	0	0	0	0	0	0	0	0	0	0
Stores d'occultation plissés cabine	0	0	0	0	0	0	0	0	0	0	0	0	0	0	0	0	0	0	0	0	0	0	0	0	0	0	0	0	0	0	0	0	0	0	0	0	0	0	0	0
Rideaux de cabine en tissus	0	0	0	0	0	0	0	0	0	0	0	0	0	0	0	0	0	0	0	0	0	0	0	0	0	0	0	0	0	0	0	0	0	0	0	0	0	0	0	0
Lit avec sommier à lattes et matelas haute densité de type Bultex	S	S	S	S	S	S	S	S	S	S	S	S	S	S	S	S	S	S	S	S	S	S	S	S	S	S	S	S	S	S	S	S	S	S	S	S	S	S	S	S
Dimensions matelas arrière	1920 x 1300	1920 x 1300	1900 x 1400	1880 x 750 (x2)	1900 x 1400	1900 x 1300	1900 x 800 (x2)	1900 x 1350	1900 x 1400	1900 x 1400	1900 x 1400	1900 x 1400	1900 x 1300	1900 x 1300	1900 x 800 (x2)	1900 x 1400	1900 x 1400	1900 x 1400	1900 x 1300	1900 x 1400	1900 x 1400	1900 x 1400	1900 x 1400	1900 x 1400	1900 x 1300	1900 x 1400	1900 x 1400	1900 x 800 (x2)	1900 x 1400	1900 x 1400	1900 x 1400	1900 x 1400								
Dimensions couchage avant	1900 x 690	1800 x 810	1900 x 690	1900 x 1365	1930 x 927	1900 x 1300	1930 x 927	1900 x 1300	1900 x 1300	1900 x 1300	1900 x 1300	1850 x 1350	1850 x 1350	1850 x 1350	1850 x 1350	1850 x 1350	1850 x 1350	1850 x 1350	1850 x 1350	1850 x 1350	1850 x 1350	1850 x 1350	1850 x 1350	1850 x 1350	1850 x 1350	1850 x 1350	1850 x 1350	1850 x 1350	1850 x 1350	1850 x 1350	1850 x 1350									
Salon avant transformable en lit avec pied de table télescopique	S	S	S	S	S	-	S	S	-	-	-	S	-	S	S	-	-	-	S	-	-	-	-	-	-	S	-	-	-	-	-	-	-	S	-	-	-	-	-	-
Sellerie 50 Edition	-	-																																						

PERSONNALISER MON INTÉRIEUR n'a jamais été aussi simple...

Parce que votre seconde maison doit être aussi confortable que la première, nous vous offrons un style résolument moderne, tendance et misant avant tout sur votre confort.

En choisissant le tissu de vos banquettes et celui de vos coussins, vous créez une ambiance cocooning, à votre image.

**MADE IN
FRANCE**
BY FLEURETTE



2 QUEL TISSU POUR MES COUSSINS ?



1 QUEL TISSU POUR MES BANQUETTES ?

28 COMBINAISONS POSSIBLES, pour une ambiance qui me ressemble, mais toujours avec style !

JE PEUX AUSSI CHOISIR MON SALON EN CUIR*

Emocuir
Ivoire-Taupe

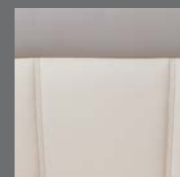

Emocuir
Ivoire



Emocuir
Chocolat

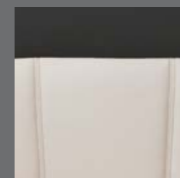

Cuir 100%
pleine fleur
Ivoire à
croisillons



*option



Sellerie ÉDITION 50
Exclusivement
sur série limitée 50^{ème} édition



1

JE CHOISIS LE TISSU DE L'ASSISE (assises + dossiers)

Poivre



Taupe



Beige



Noisette



+

2

JE CHOISIS LE TISSU DE MES COUSSINS

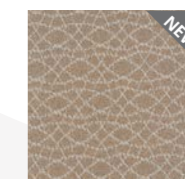

Tenerife



Jersey



Poivre

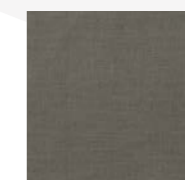

Taupe



Noisette

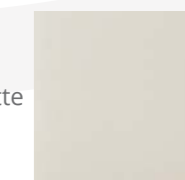

Beige

Je crée mon **AMBIANCE UNIQUE !**

CHOISISSEZ LE CAMPING-CAR QUI VOUS RESSEMBLE

PROFILÉS COMPACT

HxL : 2,65 M x 2,23 M

	FLEURETTE MIGRATEUR		FLORIUM BAXTER		FLEURETTE MAGISTER		FLORIUM MAYFLOWER	
≤ 6 M	60 LG P.18 / P.38							
		5,99 m						
≤ 6,50 M	64 LG P.20 / P.40					65 LCX P.24 / P.44		
		6,47 m				6,50 m		
≤ 7,00 M	69 LM P.22 / P.42					68 LM P.26 / P.46		
		6,97 m				6,83 m		
					69 LJG Lit pavillon électrique en option P.27 / P.47			
					70 LD P.26 / P.48			
					70 LMS P.28 / P.48			
≤ 7,50 M	73 LJT P.23 / P.43					73 LMS P.28 / P.49		
		7,35 m				7,38 m		
					74 LMF P.29 / P.49			
					7,38 m			

PROFILÉS SPACIEUX

HxL : 2,75 M x 2,34 M

INTÉGRAUX PREMIUM

HxL : 2,85 M x 2,30 M

	FLEURETTE DISCOVER		FLORIUM WINCESTER	
≤ 6,70 M	65 LMC P.30 / P.50			
		6,59 m		
≤ 7,10 M	70 LJG P.33 / P.53			
		7,07 m		
	70 LMS P.34 / P.53			
		7,07 m		
≤ 7,50 M	74 LJT P.34 / P.52			
		7,46 m		
	74 LMS P.34 / P.54			
		7,46 m		
	75 LMF P.35 / P.52			
		7,46 m		
≤ 8 M POIDS LOURD	80 LMS P.32 / P.55			
		7,95 m		

PROFILÉS COMPACT

HxL : 2,65 M x 2,23 M

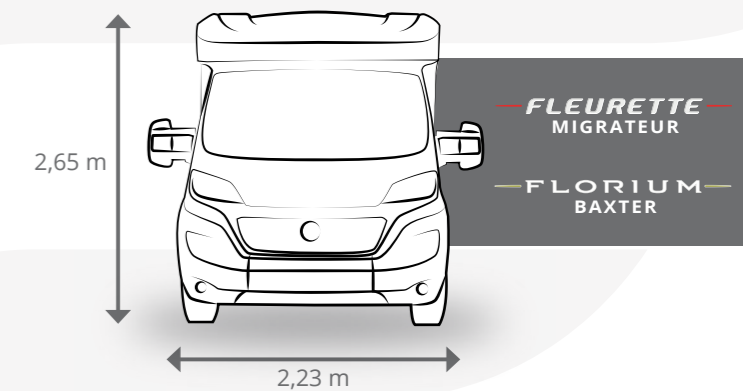

PROFILÉS SPACIEUX

HxL : 2,75 M x 2,34 M

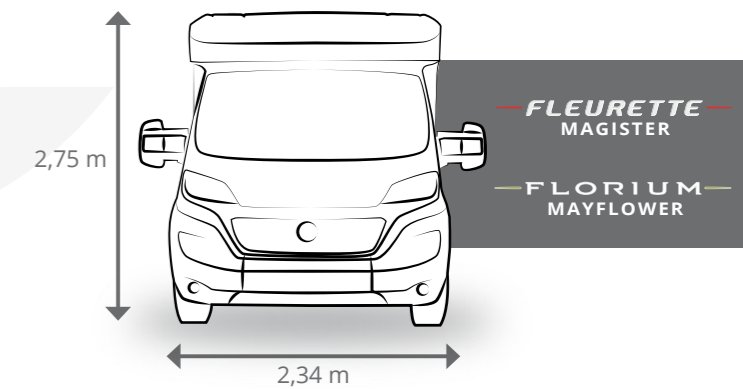

INTÉGRAUX PREMIUM

HxL : 2,85 M x 2,30 M

