

FR



# Concorde

REISEMOBILE AUS LEIDENSCHAFT



**CREDO / CARVER / CHARISMA**

# L'INDIVIDUALISME **PUISSANCE** TROIS.

Découvrez le plaisir des voyages en camping-car à son plus haut niveau de confort. Des équipements luxueux et des véhicules à la technologie hautement moderne, une qualité à toute épreuve et la perfection du travail à la main – le Credo, le Carver et le Charisma créent de nouvelles références. Leur esthétique marquante et le design avant-gardiste typique de Concorde aussi. Naturellement, ils incarnent aussi toutes les valeurs de Concorde : comme chacun de nos camping-cars, le Credo, le Carver et le Charisma sont des véhicules haut de gamme fabriqués avec passion qui vous impressionneront par leur innovation et leur précision.



# SOMMAIRE

4 **CREDO**  
24 **CARVER**  
46 **CHARISMA**

68 CABINE DE CONDUCTEUR  
70 DESIGN ET MATÉRIAUX  
74 PASSION



**LE CREDO :**  
ESPACE, LUXE, PLAISIR. PRESQUE  
**EN ILLIMITÉ.**



Les avantages d'un camping-car Premium se manifestent jusque dans les détails. Par exemple, sa hauteur confortable de 3,25 mètres offre une grande liberté de mouvement, son chauffage central à l'eau chaude Alde garantit une atmosphère intérieure idéale, son concept Concorde One Level munit l'ensemble du véhicule d'un double plancher continu de 350 mm sans marche et le revêtement haute qualité de ses cloisons et de son plafond assurent une isolation thermique et acoustique parfaite. Inutile de préciser que le nouveau Credo a tous ces avantages.





Concorde

CENTURION  
Style

CONCORDE

CREDO



# FAITES VOTRE ENTRÉE EN **PREMIÈRE** **CLASSE.**

Le luxe n'est pas une question de taille. Le Credo en a toujours été la preuve : il possède toutes les caractéristiques des grands camping-cars Concorde. C'est par exemple également le cas pour le design extérieur avec un bouclier avant et une partie arrière racés ainsi qu'un châssis offrant une capacité de charge particulièrement élevée. À cela s'ajoutent de nombreuses innovations techniques et l'équipement réputé pour sa qualité. Typique de Credo, typique de Concorde.







# QUALITÉ DE VIE ET **QUALITÉ DE VOYAGE.**

## LE SÉJOUR.

Le concept intelligent d'aménagement intérieur du Credo maintient l'équilibre entre fonctionnalité et confort. Les sièges aux formes ergonomiques sont disponibles en rembourrage classique ou en optique mousse « Redonda ». Le mobilier en construction légère est proposé de série en finition Noce haut de gamme avec des façades des placards suspendus de haute brillance blanc crème dans la zone de séjour. En option, le mobilier est disponible en cèdre de l'Atlas avec des façades de placards suspendus en cèdre de l'Atlas avec poignées baguette en optique inox ou en poirier Morettini avec façades de placards suspendus finition « haute brillance ». À titre d'alternative, les façades de placards suspendus peuvent être fournies en Senosan « haute brillance » blanc crème pour les trois variantes de design proposées. L'agréable revêtement de sol finition pont de bateau proposé en série offre, quant à lui, un haut confort de marche. La finition ardoise et le style yacht sont optionnels.



# LE TOP DE LA SAVEUR **ET** **DU BON GOÛT.**

## LA CUISINE.

La cuisine du Credo incarne elle aussi un engagement en termes de qualité et de fonctionnalité. Les armoires coulissantes, les tiroirs à dispositif de fermeture automatique, le système intelligent d'élimination des déchets et le plan de travail en matériau minéral avec évier moulé en inox, établissent des critères de référence en termes d'exploitation de l'espace, de design et de fonctionnalité. Les conditions idéales sont ainsi rassemblées pour préparer des menus à plusieurs plats.







# UN LIEU POUR **SE DÉTENDRE ET SE RESSOURCER.**

## LA SALLE DE BAIN.

La conception bien pensée de la salle de bains crée une généreuse sensation d'espace, tant dans le cabinet de toilette (plans 791 L, 841 L et 841 M) que dans la salle de bain Premium (plans 840 L). Les systèmes de pompes et de conduites génèrent, dans chacune des variantes, la pression d'eau nécessaire pour une douche telle que vous la prenez chez vous. Une grande armoire et un dressing séparé complètent la salle de bains.



LE RÊVE POUR **BIEN RÊVER.**

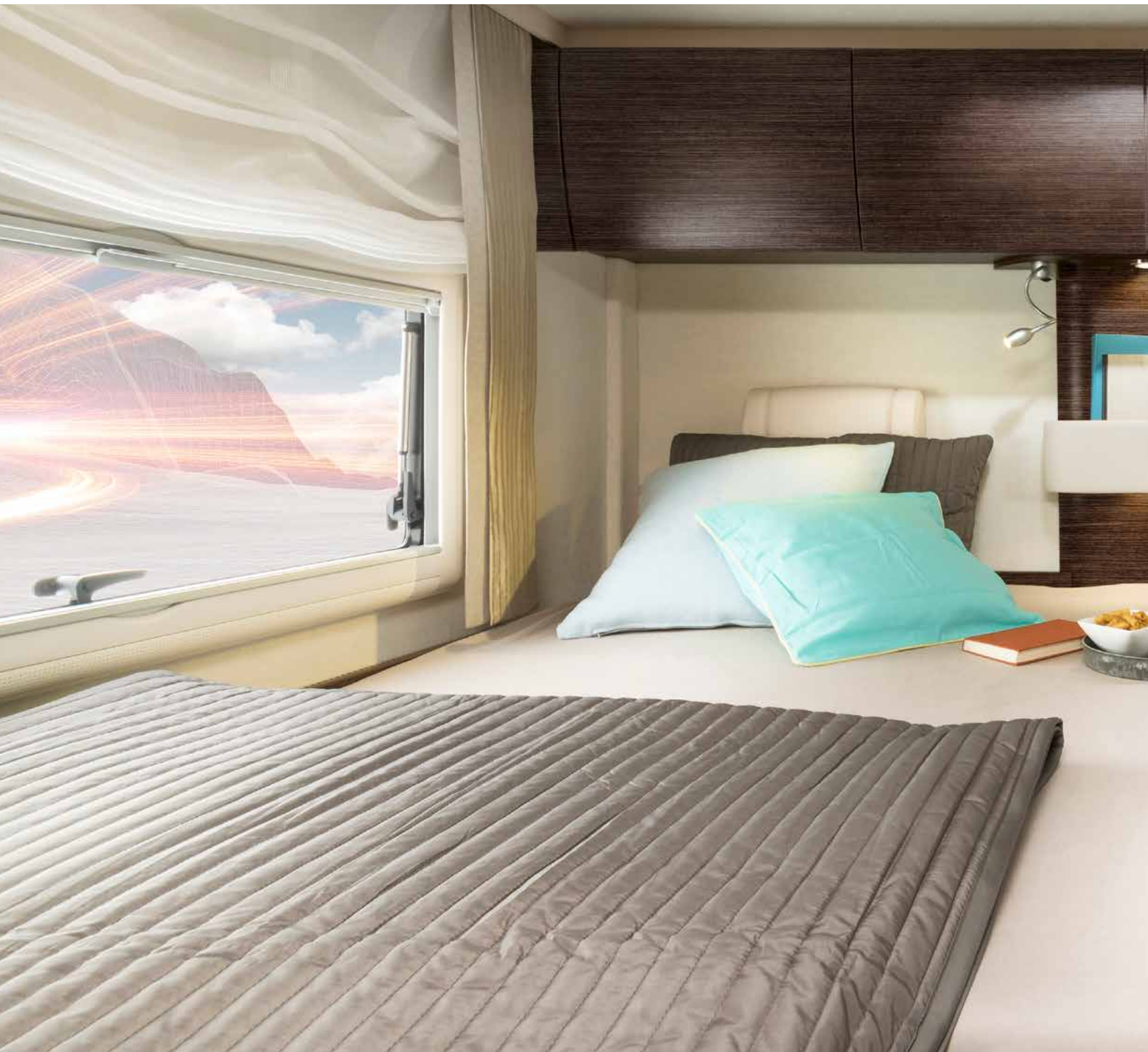

## LE COIN NUIT.

La porte coulissante qui sépare l'espace couchage du séjour fait en sorte que vous vous détendiez parfaitement. Vous disposez de plusieurs alternatives de literie, toutes dotées d'une surface de couchage généreuse. Selon la disposition, vous pouvez choisir entre deux lits individuels et un lit central, ainsi qu'un lit pavillon optionnel. Le point commun entre tous ces couchages est le système de lit Comfort Plus Concorde, combinaison parfaite d'un sommier à lattes et d'un matelas en mousse à froid qui assure un sommeil particulièrement reposant. De nombreux spots LED et un éclairage indirect assurent une lumière (de lecture) agréable. – Nous vous souhaitons de beaux rêves.

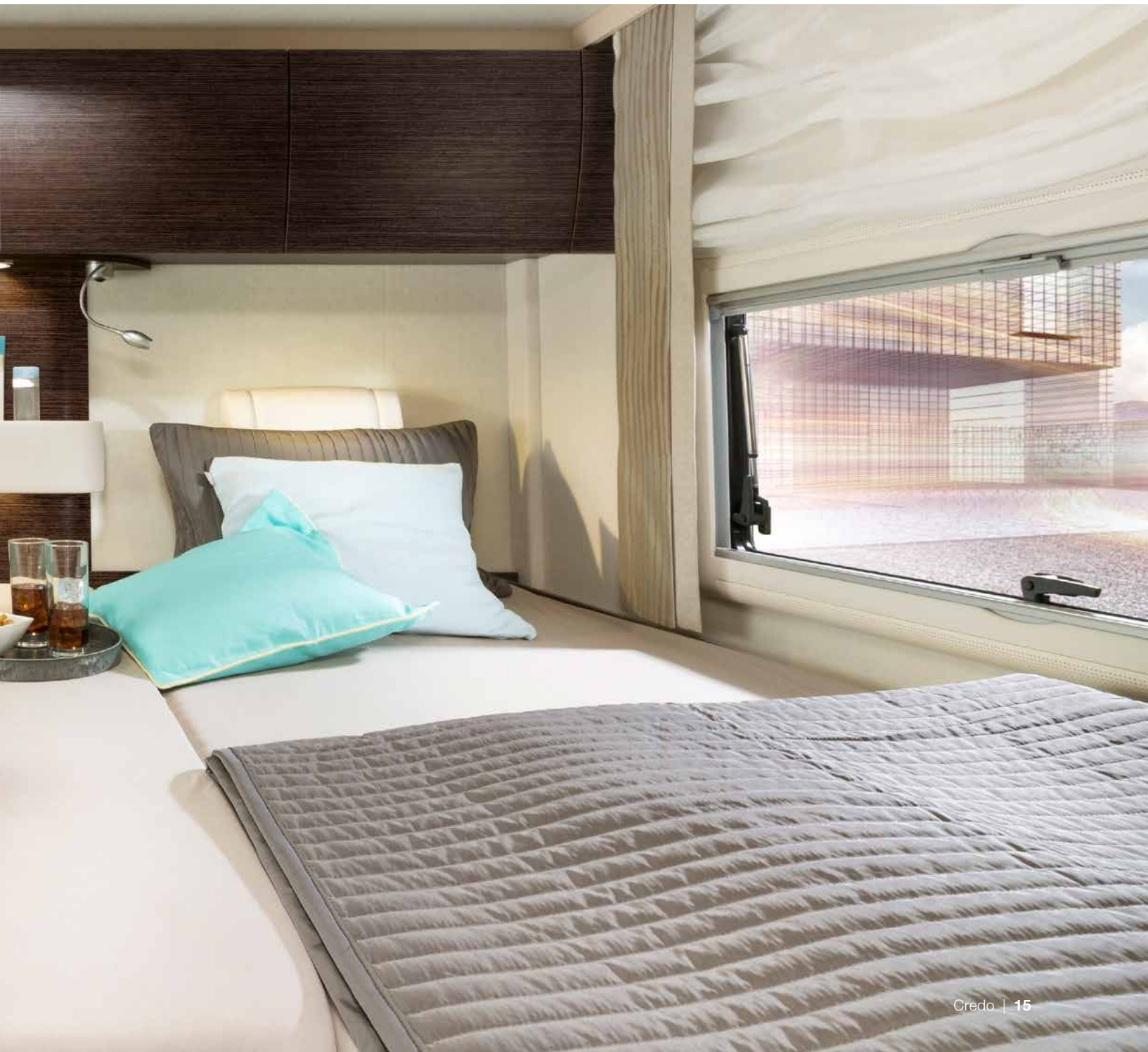

# QUATRE SINON RIEN.

## LES PLANS.

Quatre versions d'une longueur de 7,99 à 8,49 mètres : Les plans du Credo ont été pensés jusque dans les moindres détails. Ils allient une généreuse sensation d'espace à une fonctionnalité optimisée. Pour des voyages tout confort dans un environnement aux finitions parfaites.

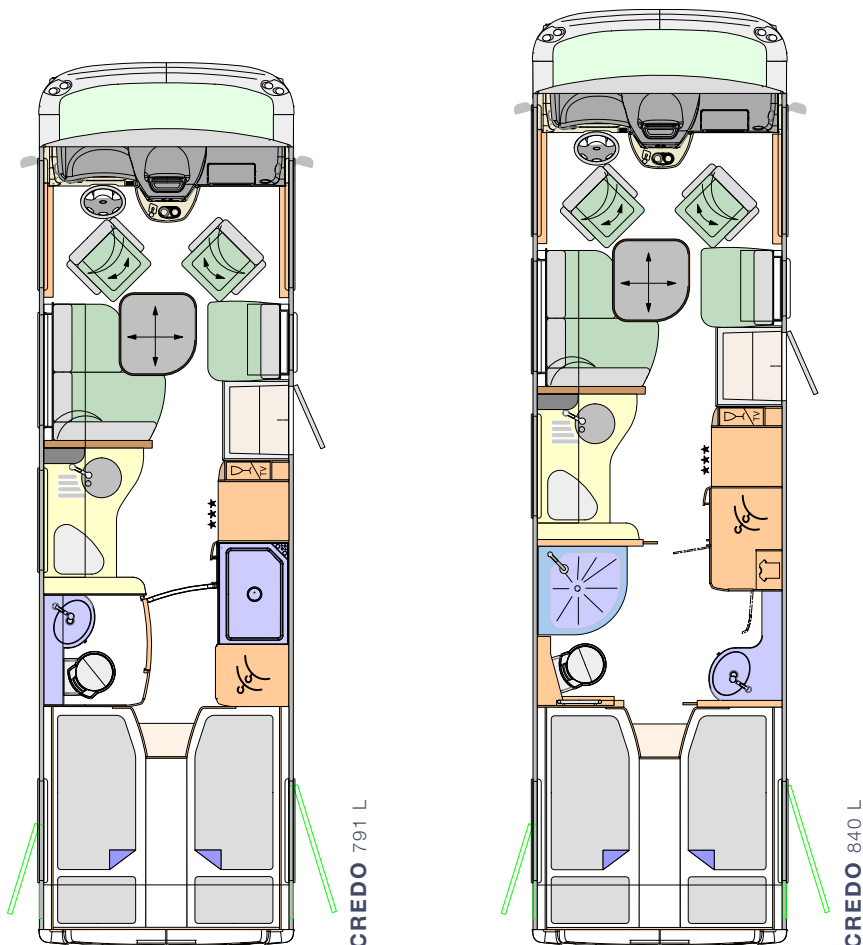



*« Nos clients expriment leurs rêves et nous les transformons en espaces correspondants. »*

**Robin Schwarze, collaborateur travaillant à l'agencement de l'espace**

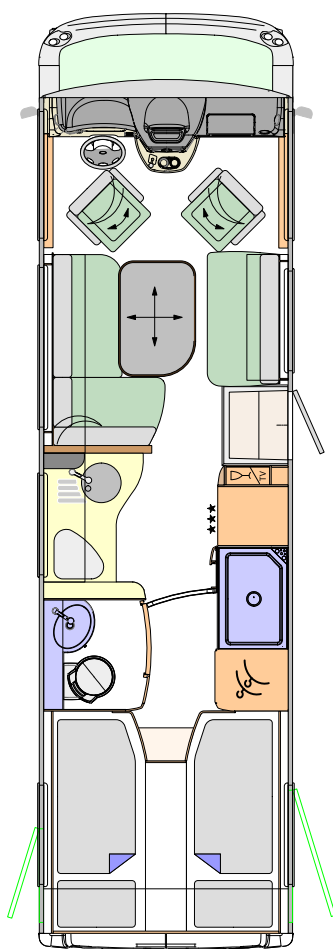

**CREDO 841 L**

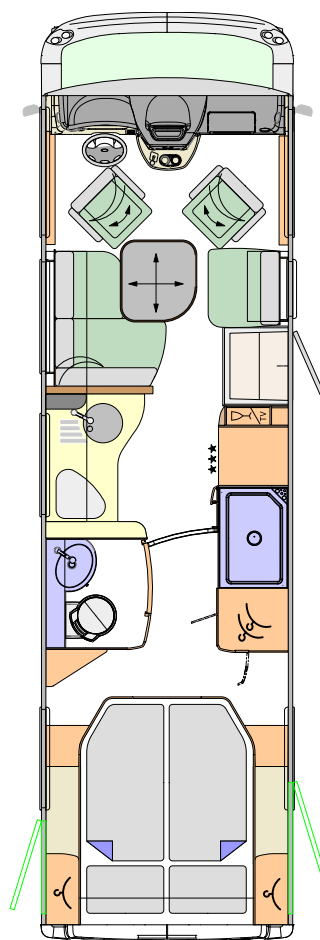

**CREDO 841 M**

# VALEURS INTÉRIEURES : **TECHNIQUE** ET AUTRES FONCTIONS.

## VOLET ISOLANT POUR LE PARE-BRISE.

Le volet isolant est abaissé électriquement en continu et isole parfaitement le pare-brise du chaud et du froid.

## FENÊTRE DE LA CABINE DU CONDUCTEUR AVEC STORE OCCULTANT ET MOUSTIQUAIRE

Les moustiquaires aux fenêtres latérales permettent un apport en air frais sans être gêné par les moustiques. La fonction « Privacy » des stores latéraux laisse entrer lumière et soleil, permet de voir ce qui se passe dehors et protège en même temps contre les regards indiscrets.

## ARMOIRE COULISSANTE

Une armoire coulissante s'avère être un vrai spécialiste du rangement. Son emplacement optimal, ergonomiquement parlant, sous le plan de travail de la cuisine, fait d'elle le complément parfait de l'étagère à épices placée au-dessus.

## SYSTÈME AUDIO JEHNERT.

Les composants high-end sont disponibles en option ; ils s'intègrent parfaitement dans l'environnement et offre un son fidèle dans le camping-car. Le système est composé de haut-parleurs 2 voies (cabine conducteur), de haut-parleurs large bande avec enceinte centrale (habitacle) et d'un caisson de basses pour une excellente diffusion de la musique et du son télévisé.

## VANNES D'AMENÉE ET D'ÉVACUATION D'EAU.

Une solution bien réfléchie, tout simplement : situées dans le double plancher chauffé, les vannes d'amenée et d'évacuation d'eau sont à l'emplacement idéal. Elles sont faciles à manipuler à l'aide d'un système de fermeture rapide. Les ouvertures par le haut simplifient le nettoyage des réservoirs d'eau fraîche et d'eau usée.

## SYSTÈME DE GESTION DE LA BATTERIE.

Le système de gestion de la batterie Mastervolt contrôle les cycles de charge des batteries, garantit une utilisation parfaite de la capacité de charge et évite les décharges complètes. En cas de raccord au réseau faible, le système Mastervolt supporte la source terrestre. Contrôlé par un élément de commande pratique avec un affichage de la batterie, il est disponible sur tous les camping-cars Concorde.



VOLET ISOLANT POUR LE PARE-BRISE



FENÊTRE DE LA CABINE DU CONDUCTEUR AVEC STORE OCCULTANT ET MOUSTIQUAIRE



ARMOIRE COULISSANTE



SYSTÈME AUDIO JEHNERT



VANNES D'AMENÉE ET D'ÉVACUATION D'EAU



SYSTÈME DE GESTION DE LA BATTERIE

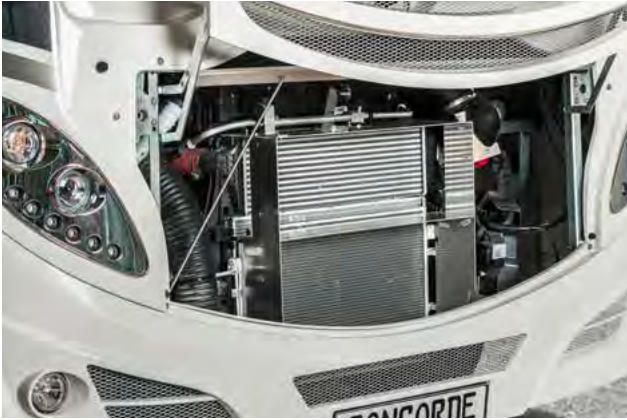

COMPARTIMENT MOTEUR



PAROI FRONTALE ENTIÈREMENT ISOLÉE



CHAUFFAGE CENTRAL GAZ ET EAU CHAUDE ALDE



ESPACE DE RANGEMENT DANS LE DOUBLE PLANCHER



TÔLE STRIÉE EN ALUMINIUM DANS LE GARAGE ARRIÈRE

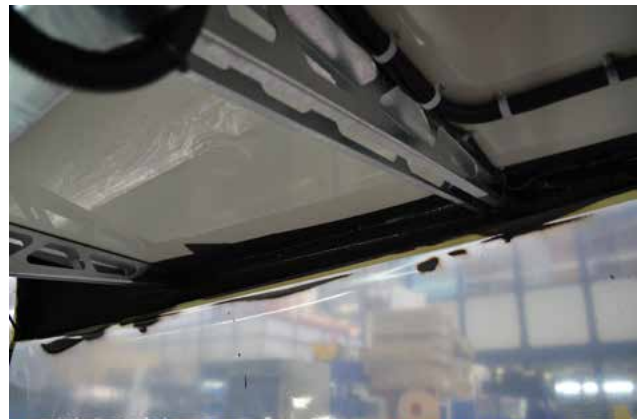

SCELLAGE ÉLASTIQUE DURABLE

## COMPARTIMENT MOTEUR.

Bien rangé : dans le compartiment moteur, les éléments essentiels sont accessibles très facilement. Le lave-glace et l'huile, par exemple, peuvent facilement être contrôlés et remplis.

## PAROI FRONTALE ENTIÈREMENT ISOLÉE.

L'exclusivité commence parfois là où personne ne la voit : Concorde remplace la paroi de séparation entre le compartiment moteur et la cabine conducteur par une paroi à structure en sandwich. Ainsi, l'intérieur du véhicule est protégé des bruits du moteur et isolé de manière optimale (haute résistance au froid).

## CHAUFFAGE CENTRAL GAZ ET EAU CHAUDE ALDE.

Les chauffages au gaz et à l'eau chaude Alde chauffent le véhicule de manière homogène et garantissent une humidification naturelle de l'air. Le thermostat et la minuterie permettent de réguler vous-même la température. Contrairement aux chauffages à gaz classiques, il n'y a pas de formation de poussière avec ce système. La chaudière est équipée de cartouches électroniques qui peuvent être employées séparément ou combinées avec le gaz liquide. Le système Alde dispose d'un organe d'interruption à retour et d'un chauffe-eau intégré afin d'alimenter tous les points de prélèvement. Il fait partie de l'équipement de série de tous les camping-cars Concorde.

## ESPACE DE RANGEMENT À DOUBLE PLANCHER.

Les trappes de service latérales des camping-cars Concorde rendent le double plancher parfaitement accessible. Le chargement et le déchargement de cet espace de rangement divisé transversalement, même avec des objets volumineux comme du mobilier de camping, sont ainsi facilités.

## TÔLE STRIÉE EN ALUMINIUM DANS LE GARAGE ARRIÈRE

Des objets encombrants peuvent abîmer le sol du garage arrière. La tôle striée en aluminium garantit une protection durable pour le garage, indépendamment de ce que vous souhaitez transporter.

## NOUS PROTÉGEONS VOS VALEURS

Dans tous les modèles Concorde, les joints adhésifs entre les pièces, les raccords à vis et les passages dans le plancher sont protégés par un scellage élastique durable.

# PLAN EN COUPE

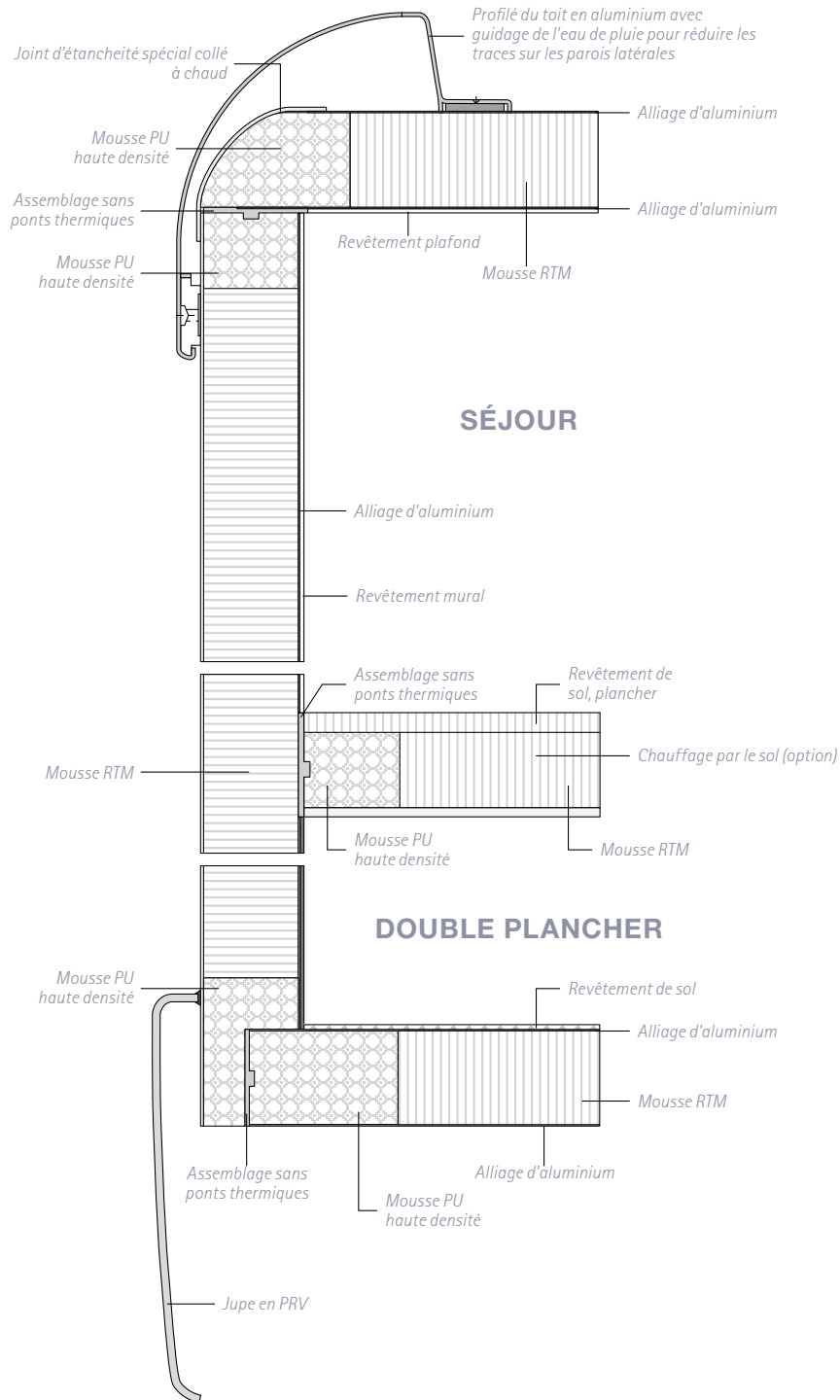

# LA CELLULE **DU CONCORDE** CREDO

Dans l'industrie du camping-car, Concorde est synonyme d'isolation parfaite et de stabilité exceptionnelle. Celles-ci sont dues en grande partie à la construction Solidtherm entièrement assemblée sans ponts thermiques, avec profilés en mousse solidifiée PU, ainsi qu'à l'isolation des parois latérales à l'aide de 30 mm de mousse RTM.

Bien mieux encore : même les sous-planchers et les planchers intermédiaires sont en construction sandwich, donnant au total une isolation de 70 mm. De plus, les jupes latérales, les pare-chocs ainsi que les parois avant et arrière en résine renforcée de fibre de verre sont extrêmement robustes et souples malgré tout.

La construction en sandwich aluminium, entièrement lisse et brillante à l'extérieur, confère au camping-car une apparence automobile. Et pour que cela reste, les profilés du toit en aluminium avec guidage de l'eau de pluie sont là pour réduire efficacement les traces sur les parois latérales. 10 ans de garantie d'étanchéité pour la cellule contre la pénétration d'humidité depuis l'extérieur, supposant une inspection annuelle selon les dispositions de garantie Concorde.

# LE CARVER : DÉCOUVREZ UNE NOUVELLE AISANCE.





Le design intérieur de grande qualité des nouveaux plans est élégant, harmonieux et clair. Sa construction aussi fait preuve de légèreté : l'utilisation de matériaux intelligents permet de réduire considérablement le poids du Carver. Que sa technique, sa fonctionnalité et sa résistance aux conditions hivernales aient obtenu les meilleurs résultats est une évidence.



UNE APPARENCE **QUI SÉDUIT**  
**À TOUT** POINT DE VUE.



Sportif, élégant, maniable : le Carver convainc par ses lignes particulièrement modernes. Sa carrosserie avec un avant et un arrière racés se veut la signature inimitable d'une nouvelle génération.







# LA QUALITÉ DANS SES MOINDRES DÉTAILS.

## LE SÉJOUR.

Un espace bien-être pour les exigences de plus haut niveau. Le concept sophistiqué d'aménagement de l'habitacle du Carver assure une combinaison parfaite entre fonctionnalité et confort. Les sièges aux formes ergonomiques sont disponibles en rembourrage classique ou en optique mousse « Redonda ». Le mobilier en construction légère est proposé de série en finition Noce haut de gamme avec des façades des placards suspendus de haute brillance blanc crème dans la zone de séjour. En option, le mobilier est disponible en cèdre de l'Atlas avec des façades de placards suspendus en cèdre de l'Atlas avec poignées baguette en optique inox ou en poirier Morettini avec façades de placards suspendus finition « haute brillance ». À titre d'alternative, les façades de placards suspendus peuvent être fournies en Senosan « haute brillance » blanc crème pour les trois variantes de design proposées. L'agréable revêtement de sol finition pont de bateau proposé en série offre, quant à lui, un haut confort de marche. La finition ardoise et le style yacht sont optionnels.





Concorde

# LES PLAISIRS DE LA CUISINE.

## LA CUISINE.

La cuisine du Carver marie à la perfection qualité et fonctionnalité. On peut citer par exemple l'évier en inox intégré sans joints dans le plan de travail en matériau minéral, ainsi que la table de cuisson en inox. Le design exclusif, l'équipement parfait, une ergonomie exemplaire et des rangements spacieux offrent aux cuisiniers même ambitieux des conditions de travail optimales et font de la cuisine un vrai plaisir.









# APPARENCE SOIGNÉE.

## LA SALLE DE BAIN.

Le plaisir se prolonge dans l'espace bien-être du Carver : commencez la journée frais et dispos grâce à la nouvelle salle de bain spacieuse conçue par Concorde avec douche séparée, chauffe-serviettes et grand miroir. Le plan de toilette, avec son lavabo parfaitement intégré, est équipé d'une robinetterie à mitigeur chromée. Les nombreuses étagères offrent suffisamment de place pour ranger tous les articles de toilette.



PLUS QU' **UN**  
**SIMPLE** ESPACE DE REPOS.



## LE COIN NUIT.

Il n'y a rien de mal à être exigeant. Par exemple en ce qui concerne le sommeil : les lits situés à l'arrière du nouvel espace de couchage, équipés de sommiers, vous garantissent repos et relaxation. Tous les modèles Carver sont équipés d'un matelas confortable en mousse à froid. En outre, les lits des plans M et L disposent d'un rembourrage confortable pour la tête, de série. Un lit pavillon spacieux (série 791 RL et 890 RRL) peut être ajouté sur demande.



# UNE DIVERSITÉ QUI PLAÎT.

## LES PLANS.

Les plans des modèles Carver ont été pensés jusque dans les moindres détails. Ils allient une sensation d'espace vaste à une fonctionnalité optimisée. Pour des voyages tout confort dans un environnement aux finitions parfaites.

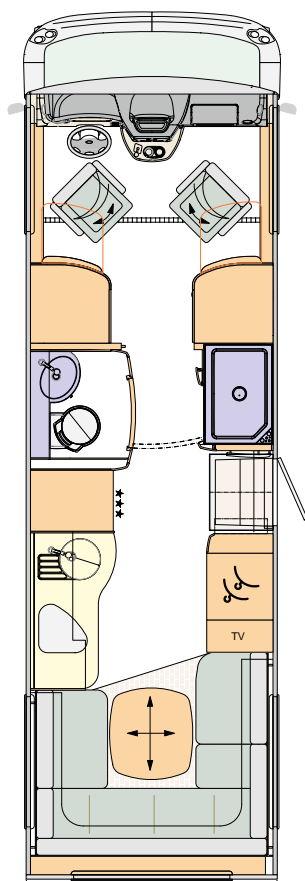

CARVER 791 RL

« Seuls des plans parfaitement étudiés font d'un espace un espace bien-être. »

**Philipp Steinmeier, collaborateur travaillant à l'agencement de l'espace**

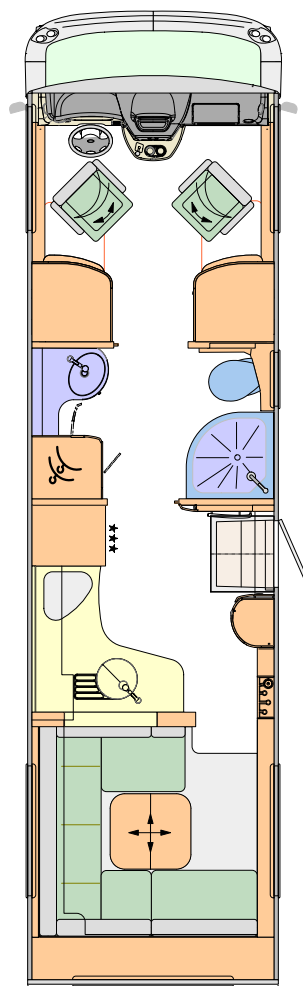
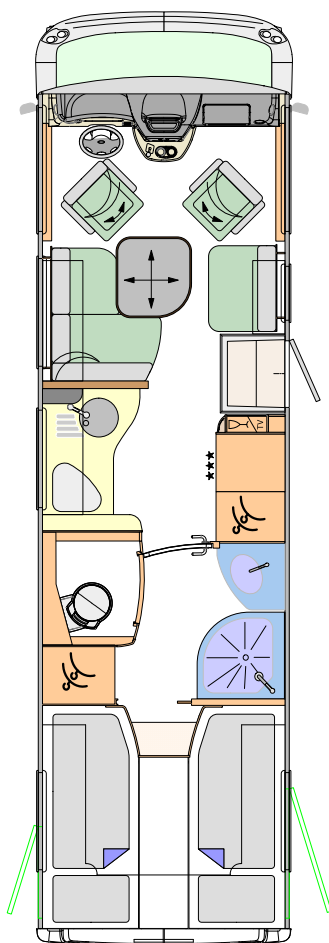

# VALEURS INTÉRIEURES : **TECHNIQUE** ET AUTRES FONCTIONS.

## SYSTÈME AUDIO JEHNERT.

Les composants HiFi made in Germany sont disponibles en option et s'intègrent parfaitement dans l'environnement du Carver. Le système est composé de haut-parleurs 3 voies (cabine conducteur), de haut-parleurs 2 voies (habitacle), d'un caisson Reflex double basse, d'un processeur et d'un filtre de séparation spécifique au véhicule.

## PLAN DE TRAVAIL EN MATÉRIAU MINÉRAL.

Une propreté impeccable : plan de travail en matériau minéral de grande qualité, combiné à l'évier hygiénique en inox. Des détails ingénieux, comme des rigoles d'écoulement de l'eau, facilitent les travaux domestiques. Une idée ingénieuse : le support du couvercle en deux parties de l'évier permet de l'utiliser comme plan de travail supplémentaire.

## POSITION ASSISE OPTIMALE.

Le tableau de bord du Concorde a été mis au point pour une utilisation optimale dans le camping-car et présente de nombreux avantages. La position assise décalée agrandit l'espace séjour entre les sièges et donne une vue panoramique impressionnante. Être en mesure de voir la chaussée juste devant le véhicule apporte sécurité et plaisir de conduire.

## TABLEAU DE BORD CUIR.

Le tableau de bord cuir en bicolore allie les avantages techniques de la conception autonome et le confort du revêtement de l'espace séjour. Grâce à la sélection de trois combinaisons textile-cuir, le tableau de bord s'assortit harmonieusement avec les sièges.

## CHAUFFAGE POUR LE STORE AVANT

En position fermée, le store avant repose sur une plaque chauffante qui le chauffe. Le store en alu à double paroi conduit la chaleur vers le haut, pour des températures confortables et votre bien-être.

## LE CONCEPT SALLE DE BAIN

Le concept de la salle de bain dans le Carver, qui allie les avantages de la salle de bain espace et ceux de la salle de bain premium, comble toutes les attentes. Deux portes pour plus de discrétion : la première sépare la salle de bain de la chambre à coucher, tandis que la deuxième sépare soit les toilettes, soit le séjour de la salle de bain. Une deuxième penderie dans la salle de bain offre de l'espace supplémentaire pour de longues vacances.





SYSTÈME AUDIO JEHNERT



PLAN DE TRAVAIL EN MATÉRIAU MINÉRAL



POSITION ASSISE OPTIMALE



TABLEAU DE BORD CUIR



CHAUFFAGE POUR LE STORE AVANT

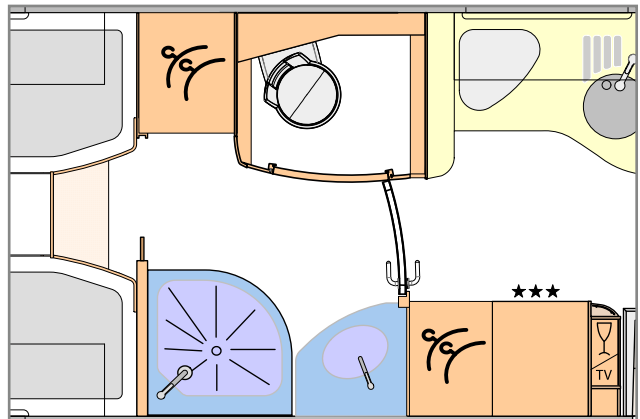

LE CONCEPT SALLE DE BAIN



LA STABILITÉ



OSSATURE



ONDULEUR SINUSOÏDAL 600 W



ESTRADA DE CABINE DE CONDUCTEUR

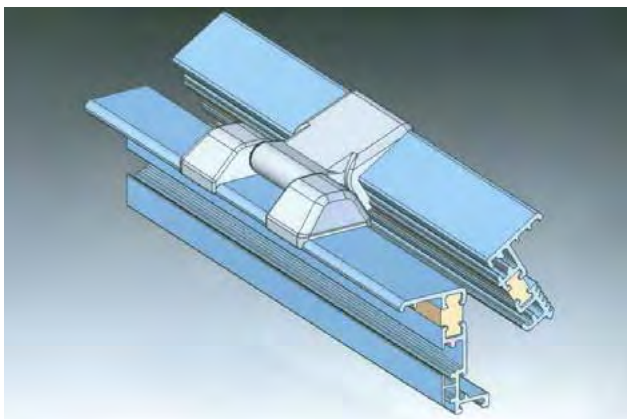

PROFILÉS SANS PONTS THERMIQUES



TUYAUTERIE DOMESTIQUE JOHN GUEST

## LA STABILITÉ.

Lors de l'utilisation des essuie-glaces du camping-car, des forces élevées s'exercent. Le moteur puissant et l'entraînement mécanique pour les essuie-glaces sont montés sur leur propre cadre, découplés du masque frontal et fixés à l'avant.

## OSSATURE.

Deux cadres en aluminium dans le double plancher assurent une « statique de cave » extrêmement stable en reliant le châssis et le plancher de l'espace séjour pour former une caisse solide. Grâce à cette construction intelligente, les meubles et la structure murale restent durablement liés l'un à l'autre

## ONDULEUR SINUSOÏDAL 600 W.

L'onduleur sinusoïdal alimente durablement les petits consommateurs comme les chargeurs et les respirateurs en électricité. La commutation de priorité au secteur permet le passage automatique de la tension de l'onduleur au courant de ville. L'onduleur s'éteint et la batterie de bord n'est pas utilisée pour rien si votre camping-car est branché sur le courant de ville.

## ESTRADE DE CABINE DE CONDUCTEUR.

L'estrade de cabine de conducteur est optimisée selon la méthode physique des éléments finis (FEM) en termes de stabilité et de poids. L'exécution monocoque est conçue pour absorber les forces appliquées. Le cadre galvanisé garantit un niveau de sécurité maximal, même en cas d'utilisation prolongée.

## PROFILÉS SANS PONTS THERMIQUES

- Profilés sans ponts thermiques grâce à un intermédiaire en polyuréthane.
- Charnière Concorde spéciale pour ouvrir les trappes entièrement.
- Le joint double empêche le gel dû à la condensation.
- Les profils en alu anodisé évitent la corrosion par contact.

## TUYAUTERIE DOMESTIQUE JOHN GUEST

Un circuit d'eau comme à la maison. Avec préfiltre et haute pression de l'eau. Les avantages sont évidents : pas de rétrécissement de section et de réduction du débit aux jonctions. Pas de perte de pression comme dans les tuyaux flexibles. Des parois intérieures lisses empêchent les dépôts et assurent une plus grande hygiène de l'eau. Une affaire propre.

# PLAN EN COUPE

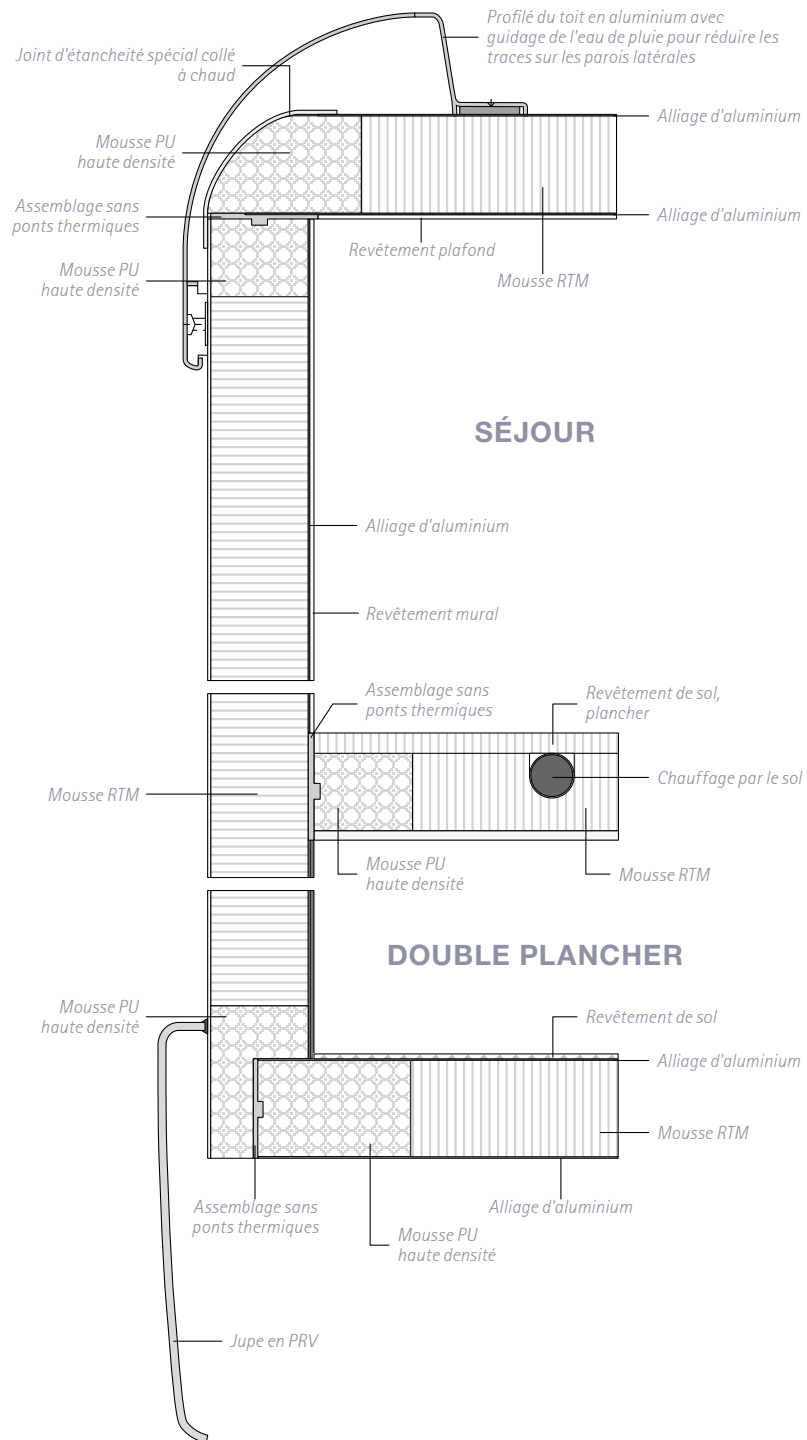

# LA CELLULE **DU CONCORDE** CARVER

Dans l'industrie du camping-car, Concorde est synonyme d'isolation parfaite et de stabilité exceptionnelle. Celles-ci sont dues en grande partie à la construction Solidtherm entièrement assemblée sans ponts thermiques, avec profilés en mousse solidifiée PU, ainsi qu'à l'isolation des parois latérales à l'aide de 38 mm de mousse RTM.

Bien mieux encore : même les sous-planchers et les planchers intermédiaires sont en construction sandwich, donnant au total une isolation de 70 mm. De plus, les jupes latérales, les pare-chocs ainsi que les parois avant et arrière en résine renforcée de fibre de verre sont extrêmement robustes et souples malgré tout.

La construction en sandwich aluminium, entièrement lisse et brillante à l'extérieur, confère au camping-car une apparence automobile. Et pour que cela reste, les profilés du toit en aluminium avec guidage de l'eau de pluie sont là pour réduire efficacement les traces sur les parois latérales. 10 ans de garantie d'étanchéité pour la cellule contre la pénétration d'humidité depuis l'extérieur, supposant une inspection annuelle selon les dispositions de garantie Concorde.

**LE CHARISMA :**  
LE CAMPING-CAR SOUS  
SA FORME **LA PLUS MODERNE.**



Découvrez le plaisir des voyages en camping-car à son plus haut niveau de confort. Des équipements luxueux et des véhicules à la technologie hautement moderne, une qualité à toute épreuve et la perfection du travail à la main. Le Charisma s'impose dans sa catégorie. Son esthétique marquante et le design avant-gardiste typique de Concorde aussi. Naturellement, il incarne aussi toutes les valeurs de Concorde : comme chacun de nos camping-cars, le Charisma est un véhicule haut de gamme fabriqué avec passion qui vous impressionnera par son innovation et sa précision.



DÉJÀ **UN GRAND** CLASSIQUE.





La troisième génération du Charisma marque une nouvelle étape dans l'histoire des camping-cars haut de gamme. Son design avancé, sa technologie intelligente et son confort incomparable sont la marque de fabrique de la classe Premium. Choisissez entre six plans et composez votre propre Charisma. Ou bien optez pour le Charisma 905 L avec son imposante salle de bain.



# L'ESPACE S'OUVRE À VOUS.

## LE SÉJOUR.

Un environnement d'habitation typique des camping-cars Premium Concorde : des dimensions généreuses, un équipement de haute qualité et un grand confort. Les sièges sont proposés en fonction du modèle en version bar ou avec une cinquième place assise dans la version lounge. Pour encore plus d'espace pendant les voyages, les sièges conducteur et passager peuvent être intégrés dans l'espace séjour. La sensation d'espace est renforcée par le concept Concorde One Level avec un niveau continu depuis la cabine conducteur jusqu'au coin nuit.









# UNE CUISINE **QUI** DONNE ENVIE.

## LA CUISINE.

Vous aurez plaisir à cuisiner : faites des merveilles dans cette cuisine spacieuse. Les armoires coulissantes offrent un large espace de rangement. Les ustensiles de cuisine de grande qualité sont intégrés de manière intelligente et ergonomique dans la cuisine. La table de cuisson en inox avec protection anti-éclaboussures, le réfrigérateur volumineux et le plan de travail en matériau minéral avec évier en inox intégré sans soudures ne feront pas de vous un chef étoilé mais vous cuisinerez au moins dans une cuisine étoilée.



# FAITES DE **VOTRE VOYAGE UN SÉJOUR BIEN ÊTRE.**

## LA SALLE DE BAIN.

Commencez la journée dans une oasis de bien-être ! La salle de bain aménagée avec goût, avec toilettes séparées en option, s'étend sur toute la largeur du Charisma et offre une nouvelle sensation d'espace. Appréciez l'aménagement de grande qualité qui se traduit par une robinetterie en inox Hansgrohe ainsi que des surfaces, un lavabo et un bac à douche en pierre artificielle. En outre, le réservoir d'eau propre de série (380 litres) permet d'être indépendant d'une source d'eau externe pendant une longue période. La douche spacieuse vous permet ainsi non seulement de vous détendre, mais aussi de faire durer le plaisir.





POUR FAIRE **DE**  
**BEAUX** RÊVES.





## LE COIN NUIT.

Bienvenue dans le royaume confortable des mille et une nuits ! Le couchage de grande qualité Concorde avec matelas de luxe et sommier robuste est si confortable que vous ne voudrez plus vous lever. Ici encore, laissez-vous enchanter par la générosité des espaces, qu'il s'agisse des rangements ou des dimensions du lit. Non, vous ne rêvez pas : dans ce camping-car, vous vous sentirez comme dans une suite 5 étoiles.



# AUSSI FLEXIBLE QUE VOUS.

## LES PLANS.

Choisissez la répartition de l'espace qui correspond le mieux à vos besoins. Six plans avec des lits individuels ou un lit central à l'arrière sont actuellement disponibles. Équipement de série : suffisamment d'espace pour toutes vos idées.

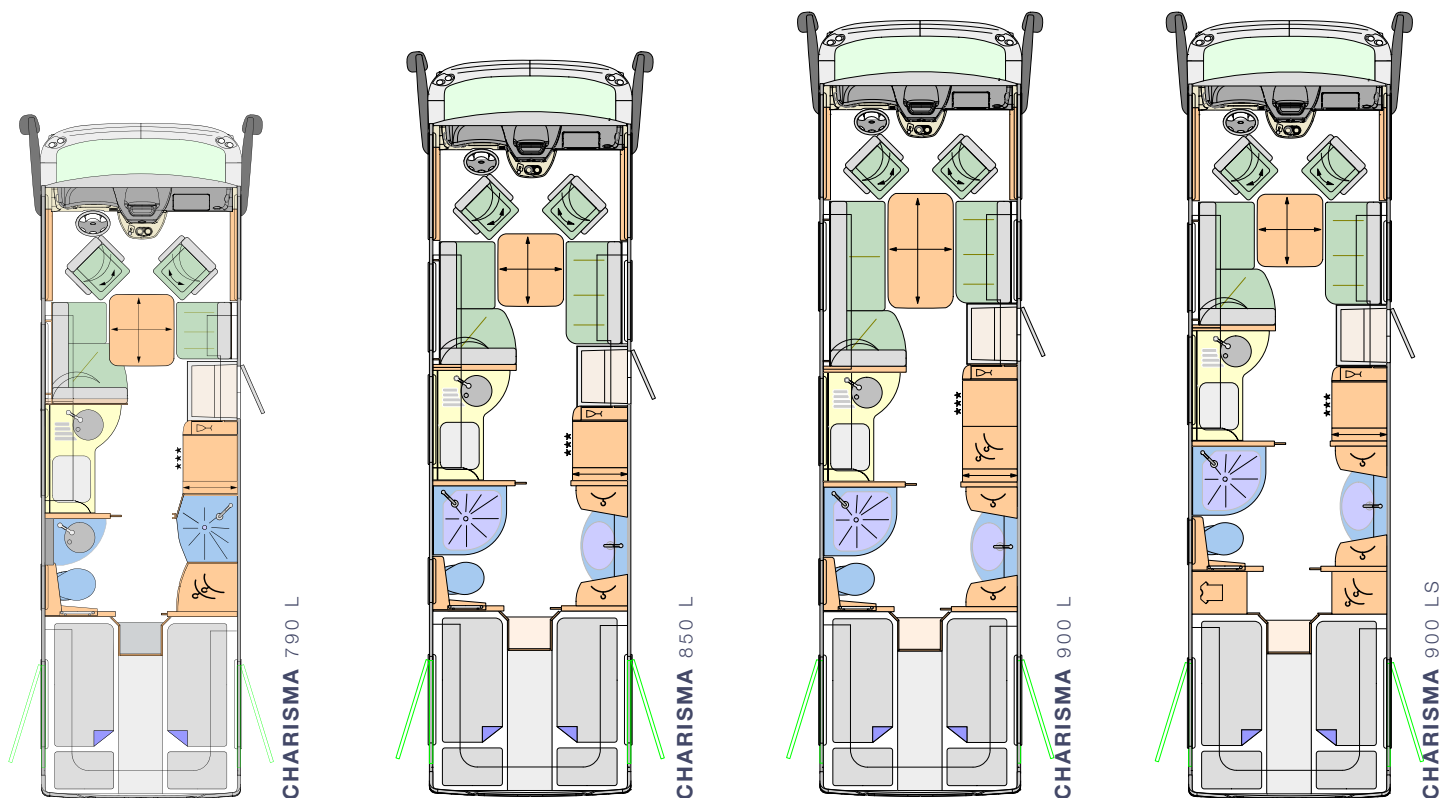

« Nos clients ont leurs idées individuelles – nous leur proposons des solutions individuelles. »

**Axel Kirchhoff, collaborateur travaillant à l'agencement de l'espace**

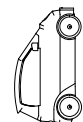
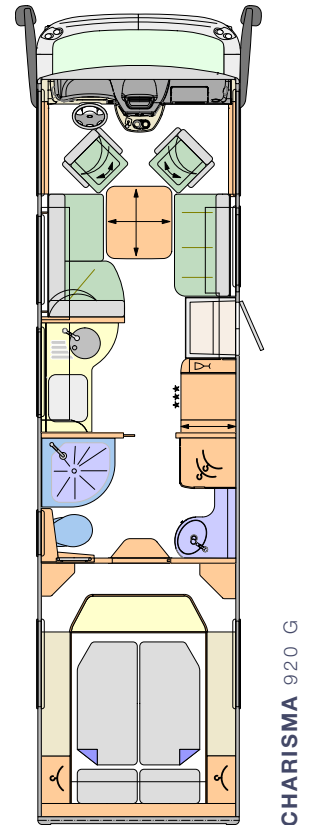
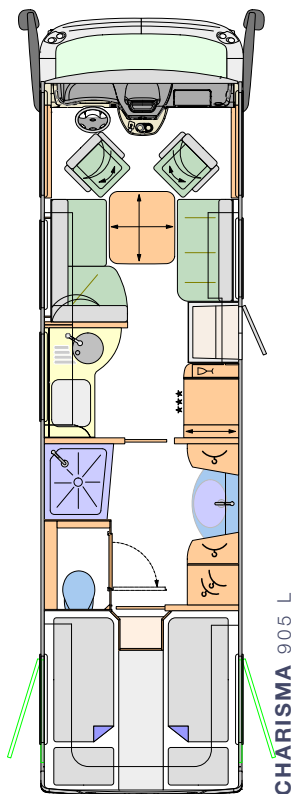
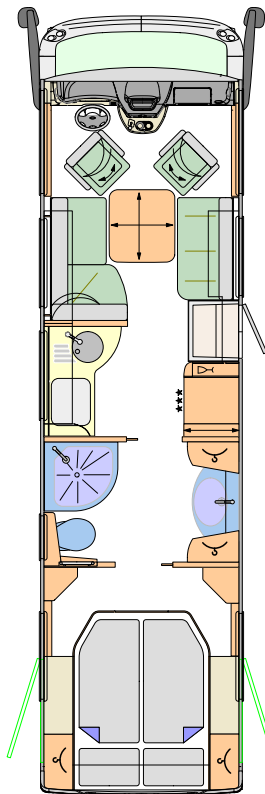

Garage Smart

# VALEURS INTÉRIEURES : **TECHNIQUE** ET AUTRES FONCTIONS.

## SYSTÈME AUDIO JEHNERT.

Les composants HiFi made in Germany sont disponibles en option et s'intègrent parfaitement dans l'environnement du Charisma. Le système est composé de haut-parleurs 3 voies (cabine de conducteur), de haut-parleurs 2 voies (habitacle), d'un caisson Reflex double basse, d'un processeur et d'un filtre de séparation spécifique au véhicule.

## LIT ARRIÈRE AVEC SOMMIER À RESSORTS.

Dans ce concept de couchage moderne, un sommier à ressorts raffiné remplace le sommier à lattes classique. Le matelas en mousse à froid de grande qualité et la tête de lit réglable vous garantissent un repos optimal. Le lit arrière avec sommier à ressorts fait partie de l'équipement de série du Charisma. Une version semblable à ressort est disponible en option sur le Carver.

## PARE-BRISE FILTRANT LES RAYONS UV.

Le pare-brise panoramique en verre composite est constitué de deux vitres collées entre elle à l'aide d'un film. De série sur le Charisma et en option sur le Carver, un film PVB est utilisé pour filtrer les rayons UV et réduire le rayonnement du soleil (réduction de 51 % du TSHT (Total Solar Heat Transfer)). Deux zones du pare-brise sont chauffées afin d'éviter que les essuie-glaces ne gèlent et de garantir une visibilité optimale lorsque les conditions climatiques sont défavorables

## SYSTÈME DE GESTION DE LA BATTERIE.

Le système de gestion de la batterie Mastervolt contrôle les cycles de charge des batteries, garantit une utilisation parfaite de la capacité de charge et évite les décharges complètes. En cas de raccord au réseau faible, le système Mastervolt supporte la source terrestre. Contrôlé par un élément de commande pratique avec un affichage de la batterie, il est disponible sur tous les camping-cars Concorde.

## RADIATEUR SÈCHE-SERVIETTES DANS LA SALLE DE BAIN

Le radiateur sèche-serviettes garantit une agréable chaleur dans la salle de bain et des serviettes agréablement chauffées. Combiné au chauffage par le sol, il fait de la salle de bains un havre de bien-être.

## CHAUFFAGE PAR LE SOL DEUX ZONES

Pour une sensation de bien-être : deux circuits de chauffage par le sol séparés permettent de tempérer le séjour et la salle de bain séparément.



SYSTÈME AUDIO JEHNERT



LIT ARRIÈRE AVEC SOMMIER À RESSORTS



PARE-BRISÉ FILTRANT LES RAYONS UV



SYSTÈME DE GESTION DE LA BATTERIE



RADIATEUR SÈCHE-SERVIETTES DANS LA SALLE DE BAIN

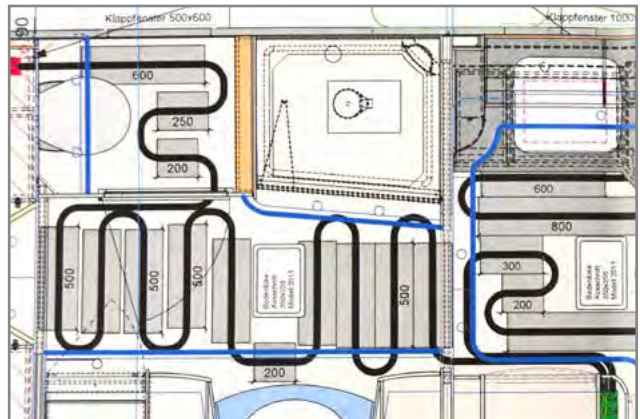

CHAUFFAGE PAR LE SOL DEUX ZONES



COMPARTIMENT MOTEUR



ESPACE DE RANGEMENT DANS LE DOUBLE PLANCHER

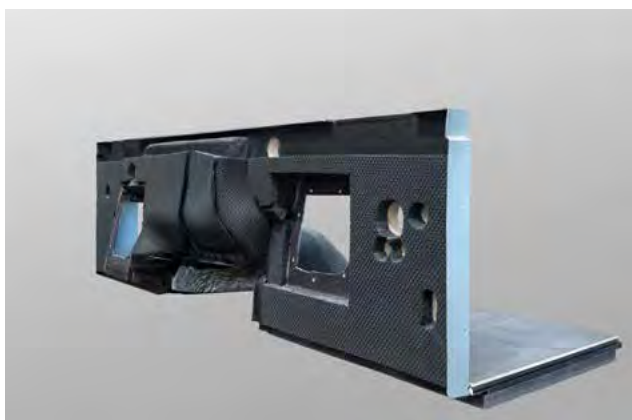

PAROI FRONTALE ENTIÈREMENT ISOLÉE



CHAUFFAGE CENTRAL GAZ ET EAU CHAUDE ALDE



OSSATURE

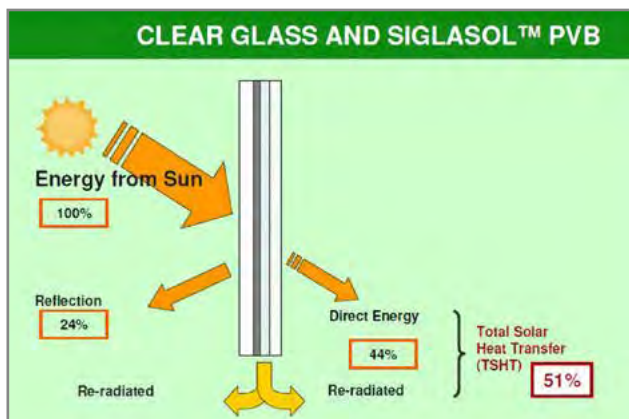

PARE-BRISE INNOVATEUR

## COMPARTIMENT MOTEUR.

Bien rangé : dans le compartiment moteur, les éléments essentiels sont accessibles très facilement. Le lave-glace et l'huile, par exemple, peuvent facilement être contrôlés et remplis.

## ESPACE DE RANGEMENT DANS LE DOUBLE PLANCHER.

Les trappes de service latérales des camping-cars Concorde rendent le double plancher parfaitement accessible. Le chargement et le déchargement de cet espace de rangement divisé transversalement, même avec des objets volumineux comme du mobilier de camping, sont ainsi facilités.

## PAROI FRONTALE ENTIÈREMENT ISOLÉE.

L'exclusivité commence parfois là où personne ne la voit : Concorde remplace la paroi de séparation entre le compartiment moteur et la cabine conducteur par une paroi à structure en sandwich. Ainsi, l'intérieur du véhicule est protégé des bruits du moteur et isolé de manière optimale (haute résistance au froid).

## CHAUFFAGE CENTRAL GAZ ET EAU CHAUDE ALDE.

Les chauffages au gaz et à l'eau chaude Alde chauffent le véhicule de manière homogène et garantissent une humidification naturelle de l'air. Le thermostat et la minuterie permettent de réguler vous-même la température. Contrairement aux chauffages à gaz classiques, il n'y a pas de formation de poussière avec ce système. La chaudière est équipée de cartouches électroniques qui peuvent être employées séparément ou combinées avec le gaz liquide. Le système Alde dispose d'un organe d'interruption à retour et d'un chauffe-eau intégré afin d'alimenter tous les points de prélèvement. Il fait partie de l'équipement de série de tous les camping-cars Concorde.

## OSSATURE

Deux cadres en aluminium dans le double plancher du Charisma garantissent une « statique de cave » extrêmement stable en reliant le châssis et le plancher de l'espace séjour pour former une caisse solide. Grâce à cette construction intelligente, les meubles et la structure murale restent durablement liés l'un à l'autre.

## PARE-BRISE INNOVATEUR

Le pare-brise à double vitrage à film suspendu absorbe fortement les rayons du soleil, la valeur du TSHT est réduite de 51%. Cette valeur record est calculée à partir de la réflexion et de l'absorption du rayonnement solaire et assure un développement de chaleur nettement réduit dans la cabine du conducteur pour une conduite plus détendue.

# PLAN EN COUPE

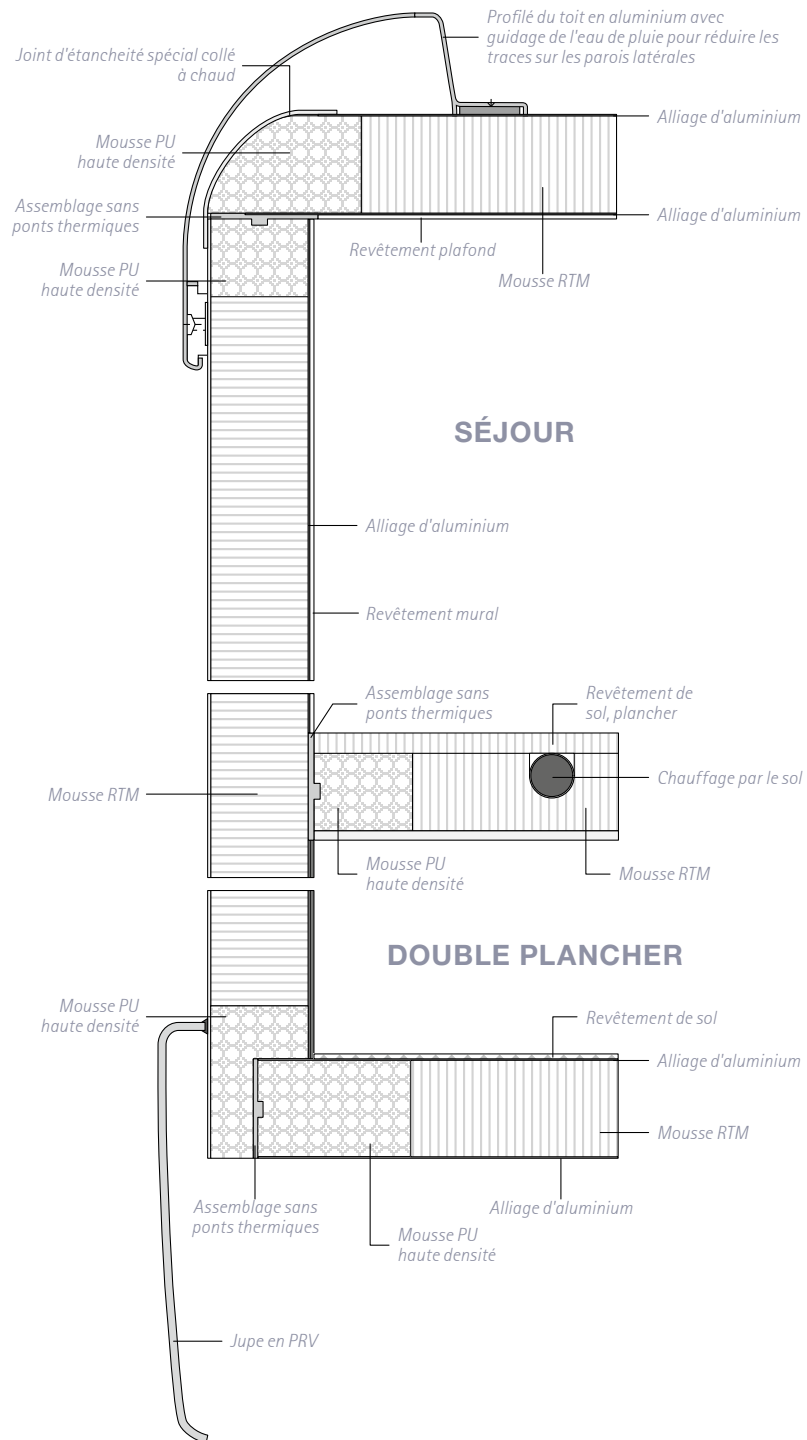



# LA CELLULE **DU CONCORDE** CHARISMA

Dans l'industrie du camping-car, Concorde est synonyme d'isolation parfaite et de stabilité exceptionnelle. Celles-ci sont dues en grande partie à la construction Solidtherm entièrement assemblée sans ponts thermiques, avec profilés en mousse solidifiée PU, ainsi qu'à l'isolation des parois latérales à l'aide de 38 mm de mousse RTM.

Bien mieux encore : même les sous-planchers et les planchers intermédiaires sont en construction sandwich, donnant au total une isolation de 70 mm. De plus, les jupes latérales, les pare-chocs ainsi que les parois avant et arrière en résine renforcée de fibre de verre sont extrêmement robustes et souples malgré tout.

La construction en sandwich aluminium, entièrement lisse et brillante à l'extérieur, confère au camping-car une apparence automobile. Et pour que cela reste, les profilés du toit en aluminium avec guidage de l'eau de pluie sont là pour réduire efficacement les traces sur les parois latérales. 10 ans de garantie d'étanchéité pour la cellule contre la pénétration d'humidité depuis l'extérieur, supposant une inspection annuelle selon les dispositions de garantie Concorde.

**ASSORTI** AVEC STYLE.



Un Concorde est la combinaison parfaite de nombreux composants personnalisables. Les modèles se distinguent tous par des solutions intelligentes. Les meilleurs matériaux et un savoir-faire au plus haut niveau confèrent leur caractère unique à chacun de nos camping-cars. Faites l'expérience de l'exceptionnel ! Et ce, que vous mouilliez dans votre port d'attache favori ou que vous soyez au grand voyage.



# SIMPLEMENT GÉNIAL. GÉNIALEMENT SIMPLE.

LA CABINE DE CONDUCTEUR DU Credo, DU CARVER ET DUCHARISMA.

La simplicité d'utilisation est un élément décisif dans l'environnement de conduite moderne et fonctionnel. Le positionnement ergonomique du levier de vitesses et du système de navigation est idéal pour le conducteur. Le tableau de bord avec revêtement cuir bicolore est disponible en option. L'intégration de la cabine de conducteur et la nouvelle transition vers l'habitacle constituent un ensemble harmonieux.



NACRE



SAVANE



BEIGE CRÈME



# TROIS VÉHICULES, **TROIS BOIS**, TROIS CARACTÈRES.

## LES CONCEPTS DE DESIGN.

Des designs différents créent une généreuse sensation d'espace dans les trois véhicules. Le Credo, le Carver et le Charisma sont disponibles de série avec du mobilier aspect Noce précieux doté de façades de placards suspendus en blanc crème brillant dans la zone de séjour. Le look moderne en cèdre de l'Atlas ou le style classique en poirier Morettini sont proposés en option. Pour le mobilier en cèdre de l'Atlas, les façades de placards suspendus sont en cèdre de l'Atlas avec poignées baguette en optique inox. La version classique et raffinée est équipée d'un mobilier en poirier Morettini avec façades en finition « haute brillance ». À titre d'alternative, les façades des placards suspendus peuvent être choisies en Senosan blanc crème « haute brillance » pour les trois collections de meubles. Les revêtements de sol en finition pont de bateau, ardoise ou en style yacht, développés pour un usage professionnel et offrant un confort de marche maximum, sont en accord avec le mobilier.

## LE DESIGN DE SÉRIE :



**FAÇADES DES PLACARDS :** BLANC CRÈME ULTRA-BRILLANT  
(SEULEMENT DANS LE SÉJOUR)

**STRUCTURE DES MEUBLES :** NOCE

**REVÊTEMENT DE SOL RECOMMANDÉ :**

FINITION PONT DE BATEAU

**FAÇADES DES PLACARDS EN OPTION :**

HAUTE BRILLANCE SENOSAN  
BLANC CRÈME (SÉJOUR ET  
CHAMBRE À COUCHER)

**FAITES DE VOTRE CONCORDE UN CONCORDE TOUT À FAIT EXCLUSIF.**  
 NOS COMBINAISONS DE MOBILIER OPTIONNELLES VOUS PERMETTENT DE  
 CRÉER UNE AMBIENCE ENTièrement À VOTRE GOÛT. CAR L'INDIVIDUALITÉ  
 EST POUR NOUS UNE PRIORITÉ.



**FAÇADES DES PLACARDS :** CÈDRE DE L'ATLAS AVEC POIGNÉES  
 BAGUETTE EN OPTIQUE INOX  
**STRUCTURE DES MEUBLES :** CÈDRE DE L'ATLAS  
**REVÊTEMENT DE SOL RECOMMANDÉ :** STYLE YACHT



**FAÇADES DES PLACARDS :** « HIGH GLOSS » SENOSAN BLANC CRÈME  
**STRUCTURE DES MEUBLES :** CÈDRE DE L'ATLAS  
**REVÊTEMENT DE SOL RECOMMANDÉ :** STYLE YACHT



**FAÇADES DES PLACARDS :** POIRIER MORETTINI « HIGH GLOSS »  
**STRUCTURE DES MEUBLES :** POIRIER MORETTINI  
**REVÊTEMENT DE SOL RECOMMANDÉ :** FINITION ARDOISE



**FAÇADES DES PLACARDS :** « HIGH GLOSS » SENOSAN BLANC CRÈME  
**STRUCTURE DES MEUBLES :** POIRIER MORETTINI  
**REVÊTEMENT DE SOL RECOMMANDÉ :** FINITION ARDOISE

**ENCORE PLUS D'INDIVIDUALITÉ POUR VOUS CONTENTER :** TOUS LES  
 REVÊTEMENTS DE SOL SONT DISPONIBLES AVEC TOUTES LES COMBINAISONS  
 DE MOBILIER.

# CARACTÈRE ET HARMONIE PARFAITE.

## CUIR ET TEXTILE.

Nous vous proposons un large éventail de housses en cuir ou microfibre ; vous trouverez quelques exemples à droite. Tous les matériaux sont confectionnés avec le plus grand soin par des entreprises artisanales, selon les critères de qualité stricts de Concorde. Pour conserver leurs propriétés le plus longtemps possible, ils sont soumis à des procédés d'imprégnation innovants : nos tissus en microfibre sont traités avec la technologie ConLotus, nos cuirs avec Antisoiling Aquaderm X-Shield. La saleté n'accroche pas, les liquides ne sont pas absorbés, le tissu reste doux et souple. En plus de cela, les sièges peuvent être équipés du rembourrage Redonda pour les assises et dossiers : il permet un maintien optimal, repose la colonne vertébrale et soutient les lombaires.



SIÈGES CLASSIQUES :  
REVÊTEMENT TISSU/MICROFIBRE **CARAMEL**



REMBOURRAGE FINITION MOUSSE « REDONDA » :  
CUIR TEXTILE **TOFFEE**





REVÊTEMENT TISSU/MICROFIBRE **MAXWELL**



REVÊTEMENT TISSU/MICROFIBRE **CARAMEL**



REVÊTEMENT TISSU/MICROFIBRE **ISLAND**



REVÊTEMENT TEXTILE CUIR **TOFFEE**

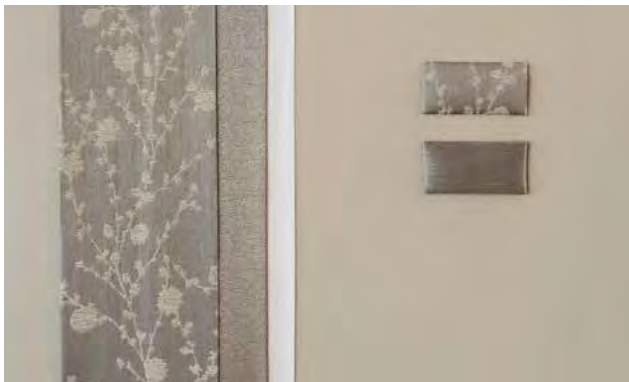

REVÊTEMENT CUIR **COCO**



REVÊTEMENT CUIR **SAVANNE** OU  
**BICOLORE SAVANNE/TERRA**



REVÊTEMENT CUIR **BEIGE CRÈME** OU  
**BICOLORE BEIGE CRÈME/TERRA**

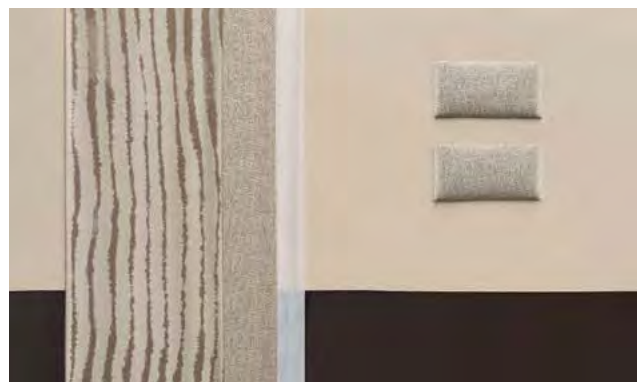

REVÊTEMENT CUIR **NACRE** OU  
**BICOLORE NACRE/TERRA**



# LES CAMPING-CARS **PAR** PASSION.

L'ESSENCE MÊME DU VOYAGE MOBILE.

Concorde se reconnaît dans la philosophie de la manufacture. Nous réalisons des camping-cars de qualité optimale pour les exigences maximales. Chaque véhicule est une pièce unique, chaque véhicule est un chef-d'œuvre, confectionné dans une entreprise artisanale traditionnelle allemande avec un plaisir, un enthousiasme et une inspiration sans faille. Car la passion pour les camping-cars est ce qui lie les personnes qui travaillent chez Concorde. Et c'est aussi ce qui nous lie à vous.





# Concorde

REISEMOBILE AUS LEIDENSCHAFT

Remis par votre revendeur Concorde :

Concorde Reisemobile GmbH  
Concorde-Straße 2-4 · D-96132 Schlüsselfeld-Aschbach  
Téléphone +49 (0) 9555 9225-0 · Téléfax +49 (0) 9555 9225-44  
Internet : [www.concorde.eu](http://www.concorde.eu) · Courriel : [info@concorde.eu](mailto:info@concorde.eu)

Toutes les indications et illustrations concernent les camping-cars Concorde à compter de l'année de construction 2021. Le programme de modèles, les données techniques et les propriétés de l'équipement peuvent différer selon le pays. Le modèle se base sur le code de la route allemand (StVO) et la loi allemande d'admission à la circulation (StVZO). Tout droit de modification réservé, même sans annonce préalable. Pour toute information actuelle, vous pouvez vous adresser à votre revendeur Concorde. Veuillez noter que ce document comporte des illustrations correspondant à des véhicules comportant des équipements spéciaux qui peuvent différer de l'équipement de série.