

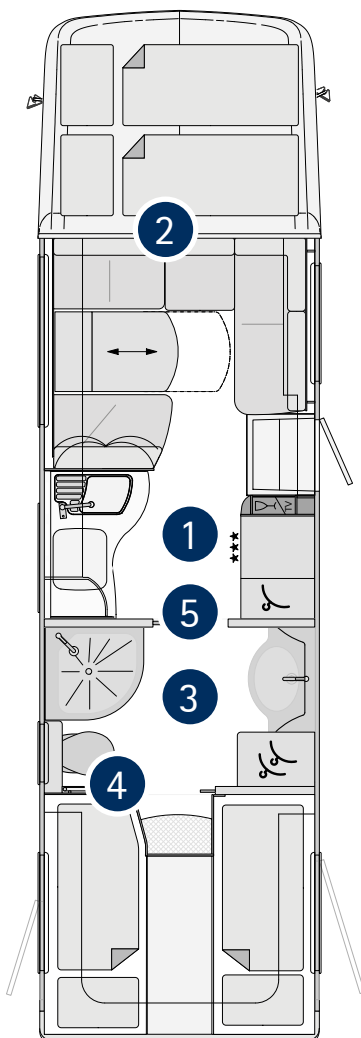

Tarif 2016

Concorde
REISEMOBILE AUS LEIDENSCHAFT

Les highlights standard du Cruiser :



1

Chauffage individualisé

Le système de chauffage à eau chaude réglable est séparé en quatre zones chauffées, réglables séparément : la température du séjour, de l'espace wellness et de la chambre à coucher est réglable par thermostat, tandis que celle du garage est sélectionnée à l'aide d'une vanne trois voies. Deux sondes de température dans le séjour et la chambre permettent de définir l'un des espaces comme espace de référence, sur lequel la température aller du chauffage sera réglée. Au chaud dans les règles de l'art.



2

Paroi de séparation chauffée entre le séjour et la cabine

Deux sources de chauffage supplémentaires pour la cabine non chauffée. Des diffuseurs d'air chaud au niveau de la nuque contribuent au bien-être en maintenant au chaud tête et nuque. L'air froid passant sous la porte coulissante est réchauffé pour garder les pieds au chaud.



3

Chauffage par le sol deux zones

Deux circuits de chauffage par le sol séparés permettent de tempérer le séjour et la salle de bain séparément et à souhait. La trame serrée de serpentins de chauffage chauffe le plancher uniformément et augmente le sentiment de bien-être.



4

Radiateur sèche-serviettes dans la salle de bain

Le radiateur sèche-serviettes garantit une chaleur agréable et des serviettes préchauffées. Combiné au chauffage par le sol, il fait de la salle de bain un havre de bien-être.



5

Châssis auxiliaire

Le châssis auxiliaire est là pour relier la cellule au châssis et forme les "fondations" de votre camping-car. Tout comme les murs de fondation d'une maison. Avec le double plancher, il contribue à faire de la cellule une construction résistante à la torsion.

Les highlights standard du Cruiser :



6

Construction porteuse

Deux cadres en aluminium dans le double plancher garantissent une "cave" stable et relie le châssis avec le plancher du séjour. Ainsi, ils forment une structure robuste. La flexibilité d'un bac à glaçons est voulue et permet d'en sortir les glaçons. Mais pour un camping-car, cet effet ne serait pas le bienvenu, bien au contraire. Le mobilier et les parois de la cellule doivent être fixés entre-eux de façon durable.



7

Pack électrique

Ce pack proposé en série comprend : chargeur combiné avec convertisseur sinus 12 V / 230 V, puissance de pointe 4000 W et puissance constante 2000 W, avec réglage électronique et commutateur de réseau prioritaire, courant de charge max. 100 A, deux batteries gel de 170 Ah (au total 340 Ah). Ainsi, même l'équipement standard vous offre une haute capacité de batterie ainsi que votre propre alimentation en 230 V.



8

Porte d'entrée "Security Plus"

La porte d'entrée "Security Plus" avec serrure sans clé offre une excellente sécurité anti-effraction. Le cadre intérieur en aluminium ainsi que les trois charnières invisibles garantissent une sécurité supplémentaire. L'ouverture et la fermeture s'effectuent confortablement à l'aide d'un clavier à touches. En cas de panne de courant, vous avez accès à votre camping car grâce à un interrupteur de secours.



9

Coming Home

Eclairage du marchepied à l'intérieur et à l'extérieur - rentrez chez vous d'un pas sûr et éclairé.



10

Boîte de vitesse automatisée

Une boîte de vitesse automatisée six rapports se charge de la transmission. Une boîte de vitesse Powershift -3 avec 8 rapports est installée en série à partir du modèle 1230 L. Sur l'Ate-go, le freinage s'effectue par un frein moteur deux phases d'une puissance allant jusqu'à 273 kW.

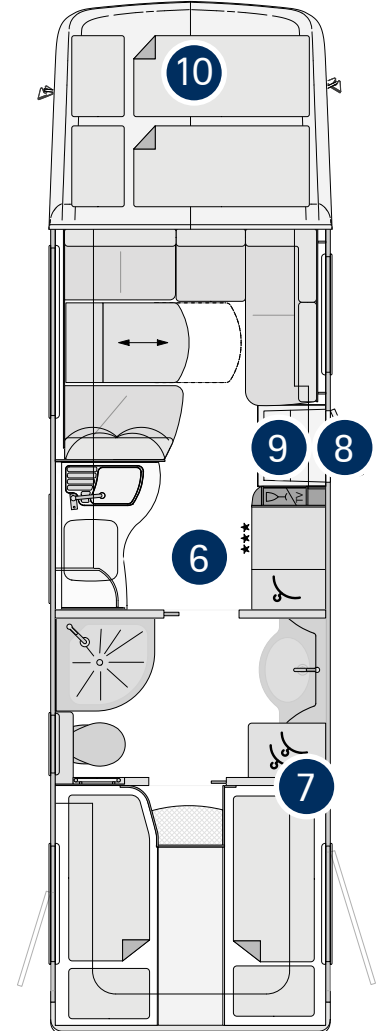

Equipement standard

CHÂSSIS

MB
Atego

Moteur turbo diesel avec traction arrière et roue jumelées	•
Pneumatiques pour châssis jusqu'à 10 tonnes	235 / 75R17,5
Pneumatiques pour châssis jusqu'à 12 tonnes	285 / 70R19,5
Pneumatiques essieu arrière avec profil traction (symbole M+S)	•
Freins à disque sur essieu avant et arrière	•
Freins pneumatiques 2 voies	•
Système anti-blocage électronique des freins (ABS)	•
Frein moteur	•
Système de freinage avec EBS (freinage renforcé)	•
Régulateur de vitesse	•
Alternateur plus puissant 28 V / 150 A avec 2 chargeurs 45 A (pour le chargement des batteries de la cellule)	•
Réservoir de carburant	180 l
Climatisation cabine du conducteur	•
Arrière du véhicule équipé de feux arrière LED	•
Rétroviseurs extérieurs grand angle, chauffable et réglable électriquement	•
Pare-chocs avant dans la couleur de la cabine du conducteur	•
Verrouillage centralisé pour les portes conducteur / passager avec télécommande	•
Hauteur et inclinaison du volant réglables	•
Triangle, trousse de premiers secours, lampe de signalisation et sabot d'arrêt	•
Boîte de vitesse automatisée 6 rapports (pour les châssis 923 L et 924 L, 8 rapports pour le châssis 1230 L)	•
Assistant de régulation de stabilité	•
Suspension pneumatique essieu avant (à partir du châssis 1230 L)	•
Suspension pneumatique sur essieu arrière avec fonction "monte et baisse"	•

CELLULE

CRUISER

Dans le séjour, fenêtres double vitrage en plastique acrylique fumées, ouvrantes ou projettables, avec stores occultants et moustiquaires	•
Structure intégrée en aluminium Solidtherm à forte résistance et longue durée	•
Technique de raccordement de parois entièrement isolée, sans ponts thermiques, avec profilés massifs en PU	•
Épaisseur des parois de 40 mm, dont 38 mm de mousse solidifiée à alvéoles fermées RTM	•
Parois, toit et sous-plancher à l'intérieur et à l'extérieur en construction sandwich avec aluminium de haute qualité	•
Tôle extérieure lisse, blanche et laquée à chaud	•
Toit entièrement praticable à droite et à gauche des lanterneaux	•
Profilés du toit en aluminium	•
Bas de caisse latéraux en résine renforcée de fibres de verre extrêmement robuste, résistante à la corrosion et inaltérable	•
Paroi et pare-chocs arrières en résine renforcée de fibres de verre avec noyau en mousse PU	•
Double plancher chauffé d'une hauteur d'env. 420 mm, accessible par une porte latérale	•
Roues spéciales charge lourde à l'arrière	•
Portes de soute équipées de charnières en fonte d'aluminium, à l'intérieur moquette de haute qualité, d'entretien facile, profilés à rupture de pont thermique	•
Plancher et sous-plancher en construction sandwich, avec 40 mm et 30 mm de mousse RTM, isolation du plancher 70 mm au total	•
Passages de roues essieu arrière en construction sandwich entièrement isolée	•
Garage arrière éclairé, avec porte de garage à droite et rails avec anneaux d'amarrage	•
Marchepied intérieur éclairé et chauffé	•
Marchepied extérieur électrique avec dispositif de sécurité et éclairage	•
Porte d'entrée "Security Plus" avec serrure de sécurité à code et interrupteur de secours, dispositif de sécurité "Interstop"	•
Moustiquaire pour la porte d'entrée	•
Lumière extérieure avec dispositif de sécurité (s'éteint automatiquement dès que le moteur démarre)	•
Sièges confort tissu d'origine, avec suspension pneumatique, soutien lombaire, réglage de la zone épaules et chauffage	•
Sol du garage arrière revêtu de tôle striée en aluminium	•

Equipement standard

SÉJOUR / CHAMBRE À COUCHER

CRUISER

Portes et battants du mobilier :

- Wengé européen (plaqué des deux côtés)

Revêtement mural et plafond coordonné en microfibres haute qualité

Revêtement de sol style parquet

Canapé ergonomique, rembourrage haute qualité tissu/microfibres avec fermetures éclair (cellule)

Rideaux coulissants haut de gamme

Penderie spacieuse avec éclairage LED

Lit arrière avec système à ressorts, appuie-tête réglable et matelas mousse haute densité confortable

Porte coulissante cabine du conducteur / séjour verrouillable côté séjour

Lanterneau panoramique avec double vitrage (Heki 3), moustiquaire et store occultant dans le séjour

Lanterneau Mini-Heki avec moustiquaire et store occultant dans la chambre à coucher

Placard TV dans l'entrée

Vitrine dans l'entrée, set de verres assortis inclus, avec éclairage LED

Baldaquin lumineux avec spots LED et éclairage indirect, recouvert de similicuir haut de gamme

Solide poignée en métal servant d'aide d'accès

1 prise 12 V (séjour) et 3 prises 230 V (1 dans le séjour, 2 dans la chambre)

•

•

•

•

•

•

•

•

•

•

•

•

•

•

•

CAPUCINE

CRUISER

Surface matelas (en mm)	2100 x 1550
Hauteur au-dessus du lit (en mm)	700
Matelas mousse haute densité confortable sur système à ressorts	•
Fenêtres acryliques double-vitrage, teintées, proiettantes, avec stores occultants et moustiquaire	•
Lanterneau Mini-Heki avec moustiquaire et store occultant	•
Console vide-poches avec spots LED dans la capucine côté conducteur	•
Rideau de séparation séjour / capucine	•
Échelle, système antichute avec ceintures de sécurité à baïonnette	•

CUISINE

Espace cuisine avec revêtement anti-éclaboussures	•
Plan de travail en matériau minéral léger avec évier parfaitement moulé. Coloris : marbre blanc	•
Plaque de cuisson 3 feux inox avec allumage automatique et couvercle en verre	•
Mitigeur un levier design finition chromée avec douchette extensible	•
Réfrigérateur 190 l avec compartiment congélateur séparé 31 l, réfrigérateur effet miroir foncé, système AES (choix automatique et manuel source d'énergie 12 V / 230 V / Gaz), four au gaz avec fonction grill 28 l	•
Tiroirs avec système d'amortissement Servo-Soft	•
Casier couverts intégré	•
Ventilateur de toit avec fonction aération et aspiration	•
Baldaquin lumineux avec spots LED et sous les placards suspendus	•
Système de poubelles intégré dans le placard bas de la cuisine	•
2 prises 230 V	•
Placard d'angle cuisine exclusif abaissable	•

Equipement standard

SALLE DE BAIN / TOILETTES

CRUISER

Mitigeur un levier design finition chromée haut de gamme sur le plan de toilette, qualité domestique	•
Plan de toilette en matériau minéral avec lavabo parfaitement intégré. Coloris : blanc marbre	•
Cabine de douche séparée avec portes en verre véritable, tringle à vêtements amovible incluse	•
Robinetterie avec barre verticale et pomme de douche réglable en hauteur	•
Toilettes en porcelaine avec réservoir fixe d'env. 230 l	•
Aménagement : dérouleur papier toilette, brosse WC, distributeur de savon liquide, crochet et porte serviettes, verres à dents	•
Fenêtre dans la salle de bain	•
Lanterneau Mini-Heki avec moustiquaire et store occultant	•
Eclairage avec spots LED	•
Penderie éclairée	•
Miroir sur la porte coulissante	•
Armoire à glace spacieuse avec rangements	•
Prise 230 V	•

EAU / GAZ / CHAUFFAGE

Coffre pour deux bouteilles de gaz de 11 kg	•
Détendeur de gaz "Duocontrol" avec capteur de collision et inverseur automatique	•
Siphons de qualité domestique	•
Réservoir eau propre dans le double plancher chauffé, env. 320 l	•
Réservoir eaux usées dans le double plancher chauffé, env. 230 l	•
Vidange facile du réservoir des eaux usées grâce au robinet de vidange dans le double plancher chauffé	•
Ouverture de nettoyage par le haut pour tous les réservoirs, accessible depuis l'habitacle	•
Tuyau de vidange avec raccordement baïonnette	•

EAU / GAZ / CHAUFFAGE

CRUISER

Pompe à eau centrale automatique sous pression et système de filtrage	•
Chauffage central au gaz et à l'eau chaude 5500 W avec régulation thermostatique et minuterie, cartouche chauffante électrique 230 V, 3000 W, dispositif anti-retour avec chauffe-eau intégrée pour l'approvisionnement de tous les consommateurs	•
Circuit de chauffage chambre à coucher / garage réglable par thermostat	•
Chauffage par le sol 2 zones, réglable séparément	•
Chauffage par le sol 2 zones, réglable séparément (1 x séjour et salle de bain, 1 x chambre à coucher)	•
Radiateur sèche-serviettes dans la salle de bain avec thermostat	•
Échangeur thermique avec récupération des calories moteur pour le chauffage de l'habitacle	•
Paroi de séparation séjour / cabine du conducteur chauffée	•

INSTALLATION ÉLECTRIQUE / TV / RADIO

2 batteries gel 170 Ah	•
Système de contrôle de la batterie avec protection contre la décharge complète	•
Raccord 230 V CEE dans l'espace de rangement et cheminement du câblage par le plancher du véhicule	•
Disjoncteur automatique FI	•
Chargeur combiné avec convertisseur sinus 12 V / 230 V, puissance de pointe 3000 W et puissance constante 1600 W, avec réglage électronique et sélection du réseau prioritaire, courant de charge maximal 60 A	•
Arrêt automatique du système électronique de bord si la capacité-limite est atteinte, avec réenclenchement automatique	•
1 prise 230 V sur la centrale électrique dans l'entre-plancher	•
Radio dans la cabine du conducteur avec CD, connexion MP3 et USB, système d'enceintes 2 voies	•
Eclairage LED à l'intérieur	•
Accès de service aisé à l'électronique de bord avec revêtement en grille de tôle trouée dans le garage (dans la soute extérieure droite pour les modèles G)	•
A l'arrêt du moteur, basculement automatique du réfrigérateur de 12 V au gaz / 230 V (connexion courant de ville)	•
Chargement automatique de la batterie de l'habitacle et du moteur par branchement sur le courant de ville ainsi que pendant le trajet	•
Sectionneur pour les batteries de la cellule	•
Connexion et déconnexion automatique des batteries de la cellule et du véhicule	•

Équipement standard

SYSTÈME ÉLECTRONIQUE DE BORD

CRUISER

Système électronique de bord ultramoderne contrôlé par microprocesseur de technologie BUS (Binary Unit System)

•

Panneau de contrôle et de commande central, écran tactile couleur 7"

•

Interrupteurs pour allumer et éteindre les consommateurs suivants :

• Panneau

•

• Eclairage

•

• Pompe à eau

•

• Chauffage

•

Panneau d'affichage LCD pour contrôler :

• le réservoir d'eau propre (niveau de remplissage en %)

•

• le réservoir des eaux usées (niveau de remplissage en %)

•

• le réservoir à matières (niveau de remplissage en %)

•

• la tension des batteries de la cellule et du véhicule

•

• la température intérieure et extérieure

•

• l'alimentation en courant extérieur

•

• le niveau de gaz (seulement avec un réservoir de gaz)

•

• le couplage parallèle des batteries

•

• la date et l'heure avec fonction réveil

•

Dispositifs d'alarme :

• Réservoir eaux usées plein

•

• Réservoir eau propre vide

•

• Réservoir à matières plein

•

• Sous-tension de la batterie

•

• Bouteille de gaz de réserve en service

•

• Marchepied sorti

•

Ordinateur de la batterie :

• Affichage de la capacité de la batterie de la cellule

•

• Courant de charge et de décharge

•

CRUISER 890 L / 890 LR

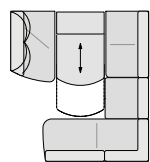

Canapé standard

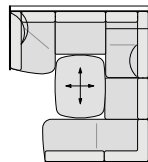

Canapé arrondi

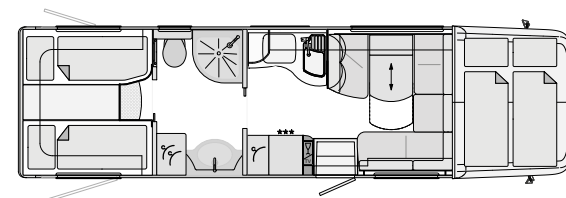

Véhicule de base	MB Atego
Type de châssis	923 L
Moteur	4 cylindres
Cylindrée	5,1 l
Puissance	170 kW (231 CV)
Couple moteur	900 Nm
Longueur totale (mm)	8930
Largeur totale (mm)	2480
Hauteur totale (mm)	3750
Empattement (mm)	4520
Poids total en charge P.T.A.C. (kg)	9500
Poids à vide en ordre de marche (kg)	7610
Charge utile (kg)	1890
Charge remorquable (kg)	3500
Places avec ceintures de sécurité 3 points	4
Canapé gauche (mm)	2000
Banquette droite (mm)	1500
Lit arrière (mm)	2 x 2000 / 845
Mesures lit capucine (mm)	2100 / 1550
Hauteur au-dessus du matelas du lit de la capucine (mm)	700
Porte de garage droite, haut. / larg. (mm)	1250 / 1150
Porte de garage gauche, haut. / larg. (mm)	1250 / 800
Prix en euros (TVA 20 % incluse)	229.900,-

Informations supplémentaires concernant les unités de poids et de mesure, cf. page 18.

Données techniques

CRUISER 940 M / 940 MR

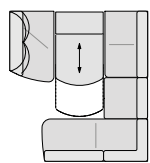

Canapé standard

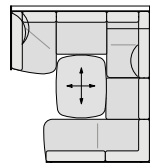

Canapé arrondi

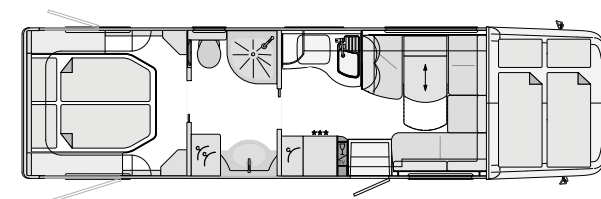

Véhicule de base	MB Atego
Type de châssis	1230 L
Moteur	6 cylindres
Cylindrée	7,7 l
Puissance	220 kW (299 CV)
Couple moteur	1200 Nm
Longueur totale (mm)	9430
Largeur totale (mm)	2480
Hauteur totale (mm)	3860
Empattement (mm)	4760
Poids total en charge P.T.A.C. (kg)	11990
Poids à vide en ordre de marche (kg)	8720
Charge utile (kg)	3270
Charge remorquable (kg)	3000
Places avec ceintures de sécurité 3 points	4
Canapé gauche (mm)	2000
Banquette droite (mm)	1500
Lit arrière (mm)	2000 / 1570
Mesures lit capucine (mm)	2100 / 1550
Hauteur au-dessus du matelas du lit de la capucine (mm)	700
Porte de garage droite, haut. / larg. (mm)	1250 / 1150
Porte de garage gauche, haut. / larg. (mm)	1250 / 800
Prix en euros (TVA 20 % incluse)	249.400,-

Informations supplémentaires concernant les unités de poids et de mesure, cf. page 18.

CRUISER 990 G / 990 GR

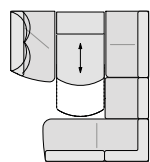

Canapé standard

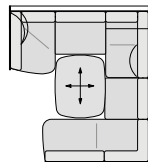

Canapé arrondi

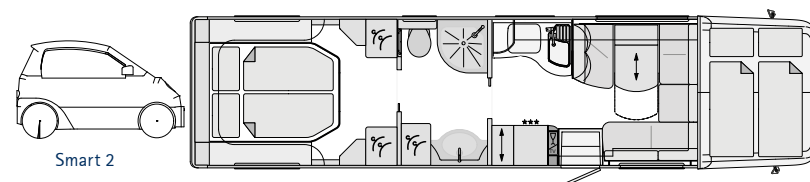

Véhicule de base	MB Atego
Type de châssis	1230 L
Moteur	6 cylindres
Cylindrée	7,7 l
Puissance	220 kW (299 CV)
Couple moteur	1200 Nm
Longueur totale (mm)	10090
Largeur totale (mm)	2480
Hauteur totale (mm)	3860
Empattement (mm)	5360
Poids total en charge P.T.A.C. (kg)	11990
Poids à vide en ordre de marche (kg)	9040
Charge utile (kg)	2950
Charge remorquable (kg)	3000
Places avec ceintures de sécurité 3 points	4
Canapé gauche (mm)	2000
Banquette droite (mm)	1500
Lit arrière (mm)	2000 / 1570
Mesures lit capucine (mm)	2100 / 1550
Hauteur au-dessus du matelas du lit de la capucine (mm)	700
Hayon arrière haut. / larg. (mm)	1510 / 1760
Prix en euros (TVA 20 % incluse)	274.200,-

Options et accessoires châssis

N° d'article	CHÂSSIS MERCEDES BENZ ATEGO	PRIX EN EUROS TVA 20 % incluse	POIDS SUPPL. en kg
700511-16	Crochet d'attelage avec charge remorquable de 3500 kg (3000 kg à partir du MB Atego 1230 L) (montage usine uniquement)	2.210,-	29
7000416-16	Préparation électrique pour un crochet d'attelage	1.080,-	5
125118-16	Sièges climat-confort dans la cabine du conducteur	2.250,-	60
146018-16	Différentiel autobloquant pour essieu arrière	990,-	15
703501-16	Tableau de bord finition aluminium (intérieur cabine chrome)	520,-	2
703502-16	Tableau de bord finition bois (intérieur cabine bois mat)	520,-	2
7005012-16	Jantes en alliage léger 6,75 x 17,5" "Alcoa Dura bright" avec pneus standard (roue de secours jante acier) (MB Atego 923 L)	3.890,-	-56
7005017-16	Jantes en alliage léger 7,50 x 19,5" "Alcoa Dura bright" avec pneus standard (roue de secours jante acier) (MB Atego 1230 L)	5.920,-	-60
700097-16	Système de vérins hydrauliques avec nivellement automatique	8.220,-	139
700098-16	Système de vérins hydrauliques avec nivellement automatique (modèles G)	8.220,-	139
702244-16	Enjoliveurs en acier inoxydable 17,5" (MB Atego 923 L)	780,-	8
702246-16	Enjoliveurs en acier inoxydable 19,5" (MB Atego 1230 L)	780,-	8
703405-16	Volant original revêtement cuir, finition chrome	790,-	3
703425-16	Volant original revêtement cuir, finition bois	790,-	3
709179-16	Version moteur 924 (6 cylindres, 7,7 l, 175 kW (238 CV), 1000 Nm) disponible pour : 890 L / LR	4.270,-	4
125025-16	Boîte de vitesse automatisée 8 rapports (uniquement avec l'article n° 709179-16)	4.540,-	51
145051-16	Frein moteur high performance	430,-	6
709181-16	Châssis 12000 kg 1230 L au lieu de 923 L (6 cylindres, 7,7 l, 220 kW / 290 CV, 1200 Nm, charge remorquable 3000 kg, hauteur totale 3860 mm, empattement 4460 mm), pneumatiques 19,5" Suspension pneumatique essieu avant Boîte de vitesse automatisée 8 rapports disponible pour : 890 L / LR	19.850,-	980
1050801-16	Klaxon à air comprimé deux tons	900,-	3
125013-16	Frais de mise à disposition, réservoir standard et Adblue pleins	660,-	0

Options et accessoires cellule

N° d'article	CELLULE	PRIX EN EUROS TVA 20 % incluse	POIDS SUPPL. en kg
700305-16	1 ceinture de sécurité ventrale pour la banquette dans le sens contraire de la marche (homologation 5 pers., canapé arrondi)	340,-	5
700306-16	2 ceintures de sécurité ventrales pour la banquette dans le sens contraire de la marche (homologation 5 pers., canapé stand.)	680,-	30
700143-16	Auvent 6 m, électrique	2.780,-	66
7012031-16	Eclairage LED latéral sous l'auvent	800,-	2
7062290-16	Verrouillage centralisé pour les portes des soutes (sauf soutes tabliers, coffre gaz et porte arrière modèle G)	2.110,-	5
701610-16	Fenêtres de la cellule teintées privacy black	760,-	0

SÉJOUR / CHAMBRE À COUCHER

125246-16	Pack ambiance Noce Mobilier en Noce avec portes et battants blanc crème Senosan "high gloss" Fenêtres de la cellule teintées privacy black Stores en bois pour les fenêtres du séjour Revêtement sol soft-walk finition pont de bateau Moquette du séjour bordurée et amovible Collection Concorde (2 petits coussins décoratifs, 1 gros coussin décoratif, 2 plaids douillets)	4.030,-	29
701554-16	Table abaissable avec coussin pour transformation en lit (uniquement canapé arrondi)	760,-	8
700754-16	Lanterneau Midi-Heki au lieu du lanterneau Mini-Heki (chambre à coucher)	680,-	6
7007542-16	Lanterneau panoramique (Heki 3) au lieu du lanterneau Mini-Heki (chambre à coucher)	1.370,-	19
700812-16	Portes et battants du mobilier blanc crème Senosan "high gloss"	4.030,-	8
7001045-16	Stores en bois pour les fenêtres du séjour	600,-	5
7006674-16	Vitrine jusqu'au plafond dans l'entrée, étagères acryliques avec set de verres assorti et éclairage LED (ne peut être combinée à un téléviseur dans l'entrée)	1.000,-	10

CUISINE

700436-16	Four micro-onde avec fonction grill en acier inox sous la plaque de cuisson, 230 V sur courant de ville, volume 26 l (ne peut être combiné au lave-vaisselle)	1.160,-	22
701899-16	Lave-vaisselle sous la plaque de cuisson (ne peut être combiné au four micro-onde inox)	1.230,-	25

Options et accessoires cellule

N° d'article	INSTALLATION ÉLECTRIQUE	PRIX EN EUROS TVA 20 % incluse	POIDS SUPPL. en kg
700743-16	Pack électrique 2 batteries gel 170 Ah supplémentaires (3 au total), chargeur combiné 100 A, avec sélection du réseau, convertisseur sinus 12 V / 230 V, puissance de pointe 4000 W et puissance constante 2200 W avec compensation d'absence de réseau	1.540,-	60
701200-16	Dispositif d'alarme avec contrôle de l'intérieur, des portes du garage et de la porte de la cellule	1.340,-	3
700853-16	Groupe électrogène gaz 2600 W, installation fixe (uniquement combiné avec le réservoir de gaz)	5.440,-	50
7006845-16	Double caméra de recul avec cache (affichage sur écran séparé)	1.500,-	4
700720-16	Panneau solaire d'env. 120 W de puissance maximale	1.910,-	15
700722-16	Panneau solaire d'env. 2 x 120 W de puissance maximale	2.920,-	30

TV / RADIO / TÉLÉPHONE

	Système satellite TV avec parabole de 85 cm, orientation entièrement automatique, TWIN-LNB système multi-spectateurs, prise pour un deuxième récepteur de 12 V / 230 V avec prise-antenne dans la chambre, transmission sonore par radio		
700560-16	Système satellite TV 1 avec écran plat LED 24" dans l'entrée	5.000,-	38
7005671-16	Système satellite TV 2 avec écran plat LED 24" dans l'armoire suspendue à droite, abaissable électriquement	5.540,-	45
7005601-16	Système satellite TV avec écran plat LED 32" dans l'armoire suspendue à droite, abaissable électriquement	6.210,-	50
700576-16	Système satellite TV Internet avec écran plat LED 24" dans l'entrée, système avec fonction réception TV, GCV SKEW et accès internet	5.840,-	38
700515-16	Routeur WIFI, Fritz!Box, WiFi (uniquement combiné à l'article n° 700576-16)	500,-	1
700604-16	Système de navigation (avec logiciel pour camion, écran tactile 6,2", radio intégrée avec lecteur DVD, CD et MP3, dispositif mains-libres pour portable avec Bluetooth)	1.890,-	4
7005682-16	Ecran plat LED 22" pour chambre à coucher avec récepteur TV intégré	980,-	15
700594-16	Radio dans la cellule avec CD, DVD et MP3, système de sonorisation avec subwoofer et enceinte supplémentaire	1.710,-	15
7005102-16	Combinaison 230 V / 12 V / antenne / prise avec passage par le plancher. Position : dans le compartiment de rangement extérieur à côté de la porte cellule (pour un branchement TV extérieur optionnel) (sortie sat.)	320,-	1
700675-16	Antenne DVB-T pour réception de la télévision numérique terrestre (pour 2 téléviseurs)	560,-	2
706346-16	DAB + récepteur radio numérique, très bonne qualité de son, réception optimale, grand choix de stations radio (selon les régions) et diverses informations supplémentaires	470,-	3

Options et accessoires cellule

N° d'article	EAU / GAZ / CHAUFFAGE / SALLE DE BAIN	PRIX EN EUROS TVA 20 % incluse	POIDS SUPPL. en kg
700412-16	Douche extérieure dans le garage (côté conducteur)	310,-	2
700863-16	Chauffage diesel "Motor Caravan" avec fonction chauffage en continu très confortable (5200 W), minuterie incluse	2.980,-	10
701881-16	Réservoir eaux usées env. 320 l au lieu de 230l	530,-	8
700898-16	Alarme gaz dans le séjour (monoxyde de carbone, propane, butane, gaz soporifiques, gaz K.O.)	430,-	2
7008901-16	Réservoir gaz 120 l env. avec commutateur à distance, préfiltrage du gaz, commutation gaz à distance, capteur de crash et affichage du niveau de remplissage sur le panneau de contrôle, porte de soute incluse (un plein de gaz inclus)	2.630,-	104
700401-16	Prise extérieure pour le gaz côté passager (prélèvement de gaz)	260,-	1
700830-16	Climatiseur de toit 2400 W avec élément de chauffage 1700 W	3.030,-	34
700832-16	Climatiseur 2400 W pour le séjour avec télécommande infrarouge (montage dans le double plancher)	3.030,-	37
701813-16	Ventilation SOG-Comfort toilettes réservoir fixe avec filtre au charbon actif (aspiration au niveau de la cuvette)	350,-	1
700580-16	Contrôle du système de chauffage avec Alde Smart Control	610,-	1
7015305-16	Miroirs sur la face intérieure des portes de l'armoire à glace	160,-	1

Options et accessoires cellule

N° d'article	TISSUS / CUIR / MOQUETTE	PRIX EN EUROS TVA 20 % incluse	POIDS SUPPL. en kg
809250-16	Revêtement tissu/microfibre Crème finition nervure	standard	0
809251-16	Revêtement tissu/microfibre Caramel finition nervure	standard	0
809240-16	Similicuir "Toffee", rembourrage finition mousse "Redonda"	1.910,-	15
809234-16	Revêtement cuir Nacre finition nervure	3.630,-	25
809235-16	Revêtement cuir Savanne finition nervure	3.630,-	25
809236-16	Revêtement cuir Stone finition nervure	3.630,-	25
809213-16	Revêtement cuir exclusif "Rustikal Grigio" finition nervure (matériau naturel avec inclusions optiques et/ou possibilité de différentes finitions surface)	6.310,-	25
308020-16	Sièges de la cabine revêtement tissu/microfibre du séjour au lieu du revêtement original du constructeur du châssis	1.080,-	0
308010-16	Sièges de la cabine revêtement cuir du séjour au lieu du revêtement original du constructeur du châssis	1.350,-	5
308030-16	Sièges de la cabine revêtement cuir exclusif "Rustikal Grigio" au lieu du revêtement original du constructeur du châssis	2.010,-	5
870100-16	Revêtement tissu/microfibre, rembourrage finition mousse "Redonda"	660,-	0
870000-16	Revêtement cuir, rembourrage finition mousse "Redonda"	1.710,-	0
860000-16	Collection Concorde : 2 petits coussins décoratifs, 1 gros coussin décoratif, 2 plaids douillets	280,-	8
7001121-16	Revêtement de sol soft-walk finition pont de bateau	sans supplément	0
700824-16	Revêtement de sol soft-walk finition ardoise	sans supplément	0
7001553C-16	Moquette du séjour bordurée et amovible. Coloris : crème	560,-	10
7001553G-16	Moquette du séjour bordurée et amovible. Coloris : brun gris	560,-	10

Concorde utilise essentiellement des tissus et cuirs haut de gamme ayant subi un traitement spécial anti-salissures

Coupe de la cellule

LA CELLULE DU CONCORDE CRUISER

Dans l'industrie du camping-car, Concorde est synonyme d'isolation parfaite et de stabilité exceptionnelle. Celles-ci sont dues en grande partie à la construction Solidtherm entièrement assemblée sans ponts thermiques, avec profilés en mousse PU haute densité, ainsi qu'à l'isolation des parois latérales à l'aide de 38 mm de mousse RTM. Bien mieux encore : même les sous-planchers et planchers intermédiaires sont en construction sandwich, donnant au total une isolation de 70 mm. De plus, les tabliers latéraux, les pare-chocs ainsi que les parois avant et arrière en résine renforcée de fibre de verre sont extrêmement robustes et souples malgré tout. La construction en sandwich aluminium, entièrement lisse et brillante à l'extérieur, confère au camping-car une apparence automobile. Et pour que cela reste, les profils du toit en aluminium avec guidage de l'eau de pluie sont là pour réduire efficacement les traces sur les parois latérales. 10 ans de garantie d'étanchéité pour la cellule contre la pénétration de l'humidité depuis l'extérieur, supposant une inspection annuelle selon les dispositions de garantie Concorde.

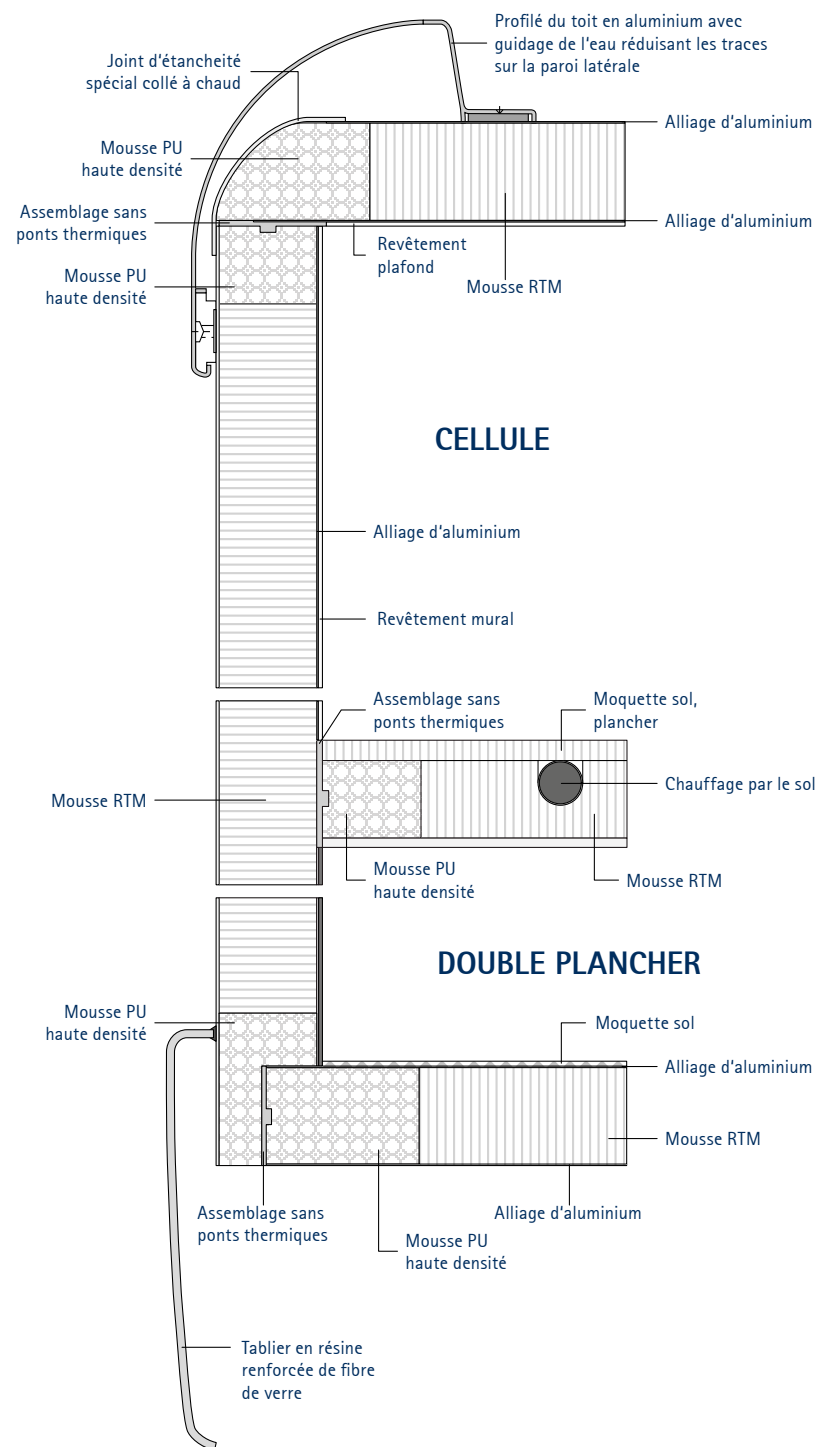

Les prix des véhicules et des options mentionnés sont valables pour un achat et une immatriculation effectués en Allemagne, sont en euros et comprennent 19 % de TVA. Dans le cas d'une augmentation de la TVA durant la période de livraison, nous nous réservons le droit de procéder à un réajustement des prix en conséquence. Tous les prix sont donnés à titre indicatif, départ usine. Une modification du prix effectuée par le fabricant du véhicule de base entrainera un réajustement des prix en fonction de l'augmentation du châssis. Les prix des options sont valables pour montage en usine, supposant une commande dans les délais. Des commandes ultérieures entraineront des frais de matériaux et de montage supplémentaires. Les prix comprennent les frais annexes comme la livraison du châssis à l'usine et le passage aux services techniques (TÜV). Sous réserve de modifications techniques si celles-ci permettent de conserver ou d'améliorer de façon générale la qualité du produit sans influencer sur sa fonction. Dès la parution de ce tarif, tous les tarifs antérieurs perdent leur validité. Sous réserve d'erreurs et de modifications.

Concorde
REISEMOBILE AUS LEIDENSCHAFT

Concorde Reisemobile GmbH
Concorde-Straße 2-4, D-96132 Schlüsselfeld-Aschbach
Téléphone +49 95 55 / 92 25-0, Télécopie +49 95 55 / 92 25-44
Internet : www.concorde.eu, email : info@concorde.eu