

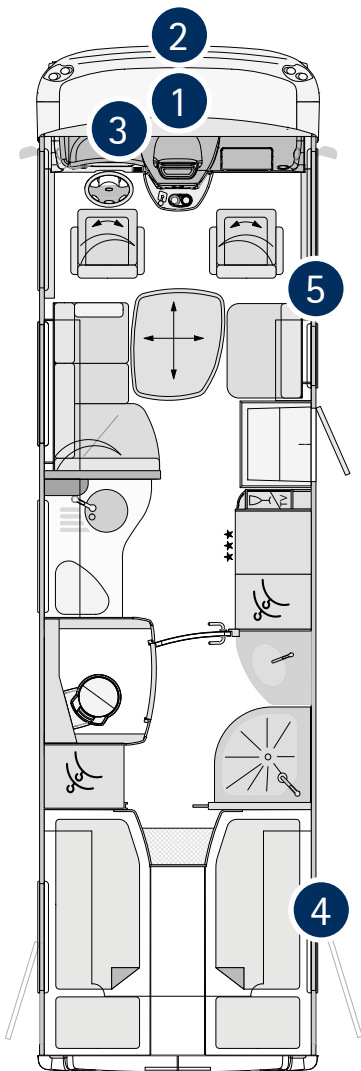

Tarif 2016

Concorde
REISEMOBILE AUS LEIDENSCHAFT

Les highlights standard du Carver :



1

Dispositif anti-encastrement et élément pare-chocs

Le Carver et le Charisma sont équipés d'un amortisseur robuste, qui, en cas d'accident, protège le radiateur, le moteur et autres pièces, ce qui évite d'avoir à remplacer tout l'avant du véhicule. Le dispositif anti-encastrement et l'élément pare-chocs renforce la sécurité passive pour le bien des passagers.

Nous avons pensé à tout.



2

Dispositif de remorquage et marche-pied

Le dispositif de remorquage intégré permet un dépannage sans avoir à démonter le pare-chocs avant. Le robuste élément pare-chocs offre un avantage pratique supplémentaire : grâce à sa stabilité, il forme la base d'un marche-pied facilitant le nettoyage du pare-brise.



3

Plaque chauffante pour le store avant

En position fermée, le store avant repose sur une plaque chauffante qui transmet la chaleur. Une photo infrarouge permet de reconnaître que le store en alu à double paroi et isolation PU conduit la chaleur vers le haut. Ainsi, cela empêche de ressentir le froid émanant généralement d'un pare-brise sur les épaules et sur la nuque, et la chaleur bienfaisante s'en dégage pour votre bien-être.

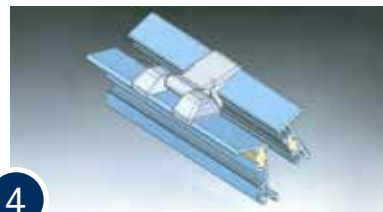

4

Profils sans ponts thermiques

Profils sans ponts thermiques grâce à un intermédiaire en polyuréthane. Charnière Concorde nouvellement développée. Les portes peuvent s'ouvrir entièrement sans heurter les charnières. Le joint double empêche le gel dû à la condensation. Des profils en aluminium anodisé évitent corrosion par contact (pas de corrosion de l'aluminium). Le gel et la corrosion n'ont donc aucune chance.



5

Nous protégeons vos valeurs

Dans tous les modèles Concorde, les joints adhésifs entre les pièces, les raccords à vis et les passages dans le plancher sont protégés par un scellage élastique durable. Quant au Daily, la totalité de son cadre est traité à la cire.

Les highlights standard du Carver :



6

Tuyauterie domestique John Guest

Un système d'eau comme chez soi. Avec un pré-filtre et une forte pression de l'eau propre qui, grâce à la tuyauterie John Guest, arrive à tous les robinets. Les avantages vont de soi : pas de rétrécissement de section et de réduction du débit aux jonctions. Pas de perte de pression comme dans tous les tuyaux flexibles. Moins de dépôts sur les parois lisses intérieures et donc une meilleure hygiène de l'eau. Du travail propre, qui n'enchant pas seulement les dames.



7

Convertisseur sinus 300 W

Le convertisseur sinus alimente continuellement en courant des petits consommateurs comme les chargeurs ou les appareils de respiration. Une sélection du réseau prioritaire permet le passage automatique de la tension du convertisseur au courant de ville dès le branchement sur le circuit et ainsi l'arrêt du convertisseur. Grâce à cela, la batterie de bord n'est pas utilisée pour rien si votre camping-car est branché sur le courant de ville. En cas de chute de tension de l'extérieur, le convertisseur se remet en marche. Ceci est important pour les consommateurs 230 V qui dépendent d'une alimentation en courant ininterrompue.



8

Encadrements des portes avec joint double

Les deux joints - un joint contre les jets d'eau à l'extérieur et un joint d'étanchéité à l'air à l'intérieur - empêchent la pénétration d'eau à cet endroit par forte pluie et / ou tempête de vent.



9

Espace dans le double plancher

Le double plancher chauffé, d'une hauteur incomparable de 470 mm, offre un espace de rangement généreux. Il est facilement accessible depuis deux grandes portes de soute d'une ouverture de 180°. Des solutions de transport intelligentes, telles qu'un tiroir équipé de boîtes de transport, sont l'un des avantages pratiques supplémentaires de l'espace dans le double plancher.



10

Le concept salle de bain

Ce qu'il y a de mieux : le nouveau concept salle de bain dans le Carver, qui allie les avantages de la salle de bain espace et ceux de la salle de bain premium, comble toutes les attentes. Deux portes pour plus de discrétion : la première sépare la salle de bain de la chambre à coucher, tandis que la deuxième sépare soit les toilettes, soit le séjour de la salle de bain pour plus d'intimité. Une deuxième penderie dans la salle de bain offre de l'espace supplémentaire pour de longues vacances.

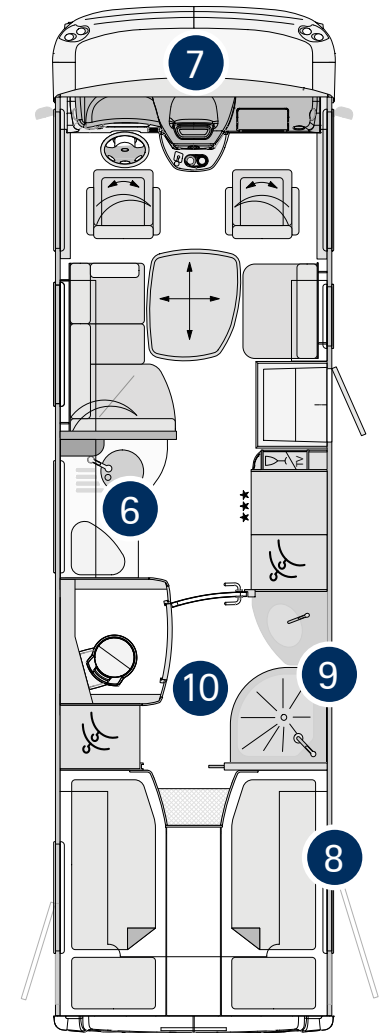

Les highlights standard du Charisma :

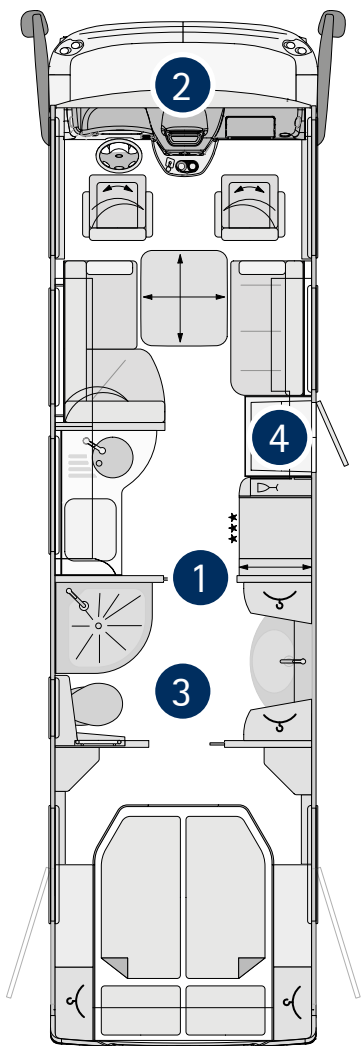

1

Chauffage par le sol deux zones

Deux circuits de chauffage par le sol séparés permettent de tempérer le séjour et la salle de bain séparément et à souhait. La trame serrée de serpentins de chauffage va jusque sous les sièges conducteur/passager et garantit d'avoir les pieds agréablement au chaud, aussi bien sur la route qu'à l'arrêt.

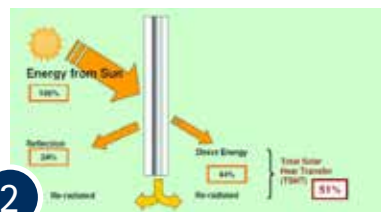

2

Pare-brise innovateur

Le pare-brise à double vitrage à film suspendu absorbe les rayons du soleil à haut degré. Le TSHT (Total Solar Heat Transfer - transfert total de la chaleur solaire) est réduit de 51%. Cette valeur de crête est calculée à partir de la réflexion et de l'absorption du rayonnement solaire et signe d'un développement de chaleur nettement réduit dans la cabine du conducteur, ce qui garantit une conduite plus détendue. Deux champs chauffés dans le pare-brise empêchent d'une part que les balais d'essuie-glace gèlent et garantissent d'autre part un champ de vision clair, même par mauvais temps. L'innovation pour une plus grande clarté.



3

Construction porteuse ...

La cellule résistante à la torsion repose entre autres sur deux cadres en aluminium dans le double plancher, garantissant une "cave" stable et sont aussi bien reliés au châssis que vissés avec le plancher du séjour. Cette cellule extrêmement robuste, dont les parois latérales / avant et arrière sont fixées entre elles de façon durable, de même que les parois latérales et le mobilier, garantit une réduction des bruits, une conduite silencieuse et une utilisation de longue durée.



4

Système électronique de bord 12 V

Le système de bord 12 Volt est un système BUS innovateur avec un grand nombre de réglages possibles, qui augmentent le confort d'utilisation et les possibilités d'application. Un écran batterie affiche la capacité prélevée et la capacité chargée de la batterie. La "jauge" de la batterie informe sur le niveau réel de "remplissage" de la batterie en pour-cents. Nous avons donc bien plus qu'une simple indication de la tension, qui elle ne donne pas de renseignement fiable sur la quantité de courant encore à disposition. L'interrupteur principal électronique commandé par un relais empêche une décharge complète des batteries et les protège par là-même.

Les highlights standard du Charisma :



5

Radiateur sèche-serviettes dans la salle de bain

Le radiateur sèche-serviettes garantit une chaleur agréable et des serviettes préchauffées. Combiné au chauffage par le sol, il fait de la salle de bain un havre de bien-être.



6

Accès garanti

Le dispositif anti-encastrement avec élément anti-chocks remplit une fonction supplémentaire comme marchepied pour faciliter le nettoyage du pare-brise.



7

Concorde

Brillants résultats

Les élégantes fenêtres Seitz S5 réduisent le rayonnement solaire et ainsi le réchauffement du séjour y étant liés. Leurs surfaces extérieures lisses sont adaptées au millimètre près au profils PU éprouvés et s'intègrent ainsi de façon harmonieuse au design extérieur. Elle ne sont pas seulement un régal pour les yeux, mais brillent grâce à leur coefficient d'isolation élevé.



8

Sûr et léger

Le Spaceframe Concorde est optimisé selon le processus physique FEM (Finite Element Methode) en matière de stabilité et de poids et économise 50 % du poids par rapport au châssis d'origine. Le cadre galvanisé garantit, même pour une utilisation prolongée, une sécurité de haut niveau.

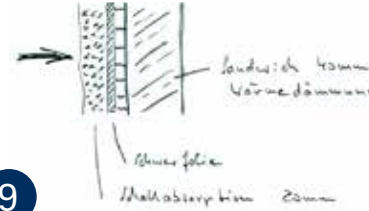

9

Perceptiblement silencieux

Le système complexe d'absorption du bruit à membrane Concorde (amortisseur deux couches) réduit l'intensité acoustique de 25 % (3 dB) à une vitesse de 2000 t/min. La combinaison de deux couches distinctes d'isolation (tapis d'absorption et film lourd) réduit, à vide, l'intensité acoustique au niveau du tableau de bord de 6 dB.



10

Coming Home

Eclairage du marchepied à l'intérieur et à l'extérieur - rentrez chez vous d'un pas sûr et éclairé.

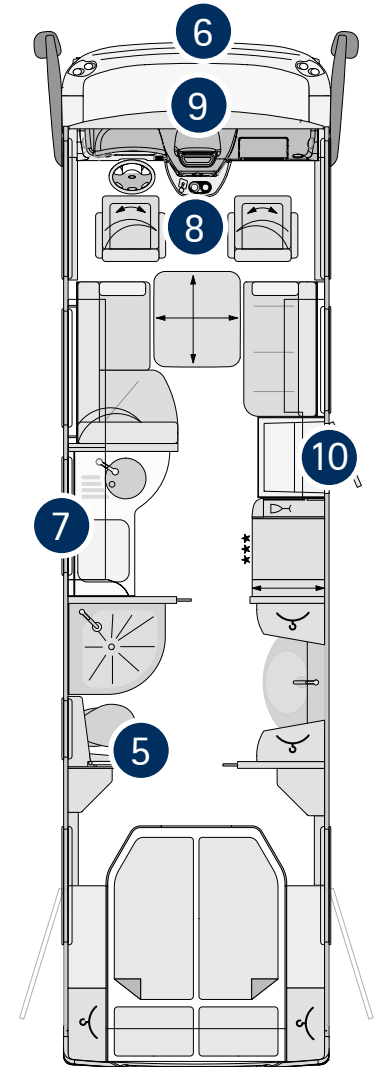

Equipement standard

CHÂSSIS

	IVECO Daily	IVECO Eurocargo 75E19
Compartiment moteur isolé et insonorisé	•	•
Moteur turbo diesel avec traction arrière et roues jumelées	•	•
Injection directe à régulation électronique système Common-Rail	•	•
Boîte de vitesse 6 rapports	•	•
Boîte de vitesse automatisée 6 rapports	-	Option
Boîte de transmission automatique ZF	Option	-
Système anti-patinage (ASR)	•	•
Pneumatiques	225 / 75R16	225 / 75R17,5
Pneumatiques essieu arrière avec profil traction (symbole M+S) (Daily avec pneumatiques Four Season)	•	•
Freins à disque sur essieu avant et arrière	•	•
Freinage hydraulique	•	-
Freinage hydropneumatique	-	•
Système anti-blocage électronique des freins (ABS)	•	•
Frein moteur	-	•
Régulateur de vitesse	•	•
Roue de secours standard sous l'abaissement du châssis au niveau du garage arrière	•	Option
Alternateur 14 V / 140 A incluant 1 chargeur 45 A (pour le chargement des batteries de la cellule)	•	-
Alternateur 28 V / 80 A incluant 2 chargeurs 45 A (pour le chargement des batteries de la cellule)	-	•
Réservoir de carburant	90 l	115 l
Climatisation cabine de conduite (seulement Charisma)	•	•
Feux de circulation diurne LED	•	•
Phares halogènes à lentilles, phares longue portée intégrés aux pare-chocs	•	•
Arrière du véhicule équipé de feux arrière LED	•	•
Tableau de bord autonome et dynamique avec vide-poches	•	•
Hauteur et inclinaison du volant réglables (Iveco Daily : seulement la hauteur)	•	•
Triangle, trousse de premiers secours, lampe de signalisation et sabot d'arrêt	•	•

Equipement standard

CELLULE

CARVER

CHARISMA

Tableau de bord recouvert de similicuir	•	-
Tableau de bord recouvert de madras similicuir avec surpiqûres	Option	•
Pare-brise panoramique en verre de sécurité feuilleté avec film PVB qui filtre les rayons UV et réduit le rayonnement solaire, chauffé	Option	•
Fenêtres latérales coulissantes de la cabine du conducteur en verre trempé isolé, teintées, avec stores occultants (également utilisable comme pares-soleil sur la route) et moustiquaires, profilés à rupture de pont thermique	•	•
Dans le séjour, fenêtres double vitrage en plastique acrylique fumées, ouvrantes ou projettables, avec stores occultants et moustiquaires	•	•
Marche-pied robuste pour le nettoyage du pare-brise intégré au pare-chocs avant	•	•
Élément de pare-chocs supplémentaire renforçant la sécurité passive des passagers en cas de collision	•	•
Anneau de remorquage dans le pare-chocs avant et élément de pare-chocs intégrés (sans dispositif de remorquage supplémentaire)	•	•
Store isolant pour le pare-brise, commande électrique, chauffage partiel	•	•
Structure intégrée en aluminium Solidtherm à forte résistance et longue durée	•	•
Technique de raccordement de parois entièrement isolée, sans ponts thermiques, avec profilés massifs en PU	•	•
Cabine du conducteur entièrement isolée	•	•
Chauffage entre le store isolant et le pare-brise	•	•
Épaisseur des parois de 40 mm, dont 38 mm de mousse solidifiée à alvéoles fermées RTM	•	•
Parois, toit et sous-plancher à l'intérieur et à l'extérieur en construction sandwich avec aluminium de haute qualité	•	•
Tôle extérieure lisse, blanche et laquée à chaud	•	•
Toit entièrement praticable à droite et à gauche des lanterneaux	•	•
Profilés du toit en aluminium avec guidage de l'eau de pluie pour réduire les traces sur les parois latérales	•	•
Avant du véhicule en résine renforcée de fibres de verre extrêmement robuste, résistante à la corrosion et inaltérable	•	•
Bas de caisse latéraux en résine renforcée de fibres de verre extrêmement robuste, résistante à la corrosion et inaltérable	•	•
Paroi et pare-chocs arrières en résine renforcée de fibres de verre avec noyau en mousse PU	•	•
Double plancher chauffé d'une hauteur d'env. 470 mm (Charisma : Daily seulement), accessible par des portes latérales	•	•
Double plancher chauffé d'une hauteur d'env. 350 mm (Iveco Eurocargo), accessible par des portes latérales	-	•

Equipement standard

CELLULE	CARVER	CHARISMA
Roues spéciales charge lourde à l'arrière	•	•
Portes de soute avec charnières en fonte d'aluminium, à l'intérieur moquette de haute qualité à l'entretien facile, profilés sans ponts thermiques	•	•
Plancher et sous-plancher en construction sandwich, avec 40 mm et 30 mm de mousse RTM, isolation du plancher 70 mm au total	•	•
Passages de roues essieu arrière en construction sandwich entièrement isolée	•	•
Garage arrière éclairé, avec porte de garage à droite et rails avec anneaux d'amarrage	•	-
Garage arrière éclairé, avec portes de garage à gauche et à droite (pas dans le Charisma 920 G) et rails avec anneaux d'amarrage	-	•
Marchepied intérieur éclairé et chauffé	•	•
Marchepied extérieur électrique avec dispositif de sécurité et éclairage	•	•
Porte d'entrée avec fenêtre	•	-
Porte d'entrée "Security Plus" avec serrure de sécurité à code et interrupteur de secours, dispositif de sécurité "Interstop"	Option	•
Moustiquaire pour la porte d'entrée	•	•
Lumière extérieure avec dispositif de sécurité (s'éteint automatiquement dès que le moteur démarre)	•	•
Sièges pilotes avec ceintures de sécurité intégrées et accoudoirs	•	•
Vaste rangement pour plusieurs paires de chaussures dans l'entrée	•	•
Sol du garage arrière revêtu de tôle striée en aluminium	•	•
Essuie-glace type autobus	•	•
Rétroviseur type autobus (court) avec grand angle, chauffage et réglage électriques	•	-
Reisebus-Außenspiegel (lang) mit Weitwinkel, elektrisch beheizbar und verstellbar	Option	•

SÉJOUR / CHAMBRE À COUCHER

CARVER

CHARISMA

Battants et portes des meubles :

• Wengé européen (plaqué des deux côtés)	-	•
• Wengé européen (pelliculé des deux côtés) avec battants des placards suspendus séjour blanc crème ultra-brillant	•	-
Plancher du séjour d'un seul niveau du tableau de bord à la chambre à coucher	•	•
Revêtement mural et plafond en moquette coordonnée	•	-
Revêtement mural et plafond coordonné en microfibres haute qualité	Option	•
Revêtement de sol style parquet	•	•
Canapé ergonomique, rembourrage haute qualité tissu/microfibres avec fermetures éclair (cellule), de même pour les sièges cabine	•	•
Stores de haute qualité	•	•
Canapé multifonction à gauche, place assise avec ceinture de sécurité	•	•
Penderie éclairée à l'intérieur	•	•
Lit arrière avec système à ressorts, appuie-tête réglable et matelas mousse haute densité confortable	Option	•
Lanterneau Midi-Heki éclairé, avec moustiquaire et store occultant dans le séjour	•	-
Lanterneau panoramique avec double vitrage (Heki 3), moustiquaire et store occultant dans le séjour	Option	•
Lanterneau Mini-Heki avec moustiquaire et store occultant dans la chambre à coucher	•	•
Table de séjour haute qualité	•	•
Placard TV dans l'entrée	•	•
Vitrine dans l'entrée, set de verres assortis inclus, avec éclairage LED	•	•
Baldaquin lumineux avec spots LED et éclairage indirect (seulement Charisma)	-	•
Solide poignée en métal servant d'aide d'accès	•	•
1 prise 12 V (séjour) et 3 prises 230 V (1 dans le séjour, 2 dans la chambre)	•	•
Frontoberschranke durchgehend über Windschutzscheibe	•	•

LIT PAVILLON (OPTION)

Surface matelas (en mm)	2000 x 1350	2000 x 1350
Hauteur au dessus du lit (in mm)	860	860
Matelas mousse haute densité confortable sur système à ressorts	•	•
Lanterneau Mini-Heki avec moustiquaire et store occultant	•	•
Rideau de séparation séjour/cabine	•	•

Equipement standard

CUISINE

CARVER

CHARISMA

Espace cuisine avec revêtement anti-éclaboussures	•	•
Plan de travail en matériau minéral léger avec évier en acier inox. Coloris : blanc brillant	•	•
Plaque de cuisson 3 feux inox avec allumage automatique et couvercle en verre	•	•
Mitigeur un levier finition chromée avec douchette extensible	•	•
Réfrigérateur 160 l avec compartiment congélateur séparé, système AES (choix automatique et manuel source d'énergie 12 V / 230 V / Gaz)	•	•
Tiroirs avec système d'amortissement Servo-Soft	•	•
Casier couverts intégré	•	•
Baldaqin lumineux avec spots LED et éclairage indirect (seulement Charisma)	-	•
Spots LED sous les placards suspendus	•	•
Système de poubelles intégré dans le placard bas de la cuisine	•	•
2 prises 230 V	•	•
Armoire de cuisine coulissante (selon les modèles) pour le rangement d'ustensiles de cuisine	-	•

SALLE DE BAIN / TOILETTES

Plan de toilette Plexicor avec lavabo intégré. Coloris : blanc arctique	•	-
Plan de toilette en matériau minéral avec lavabo parfaitement intégré. Coloris : blanc marbre	-	•
Mitigeur un levier finition chromée	•	•
Douche séparée avec portes verre acrylique (salle de bain espace) ou verre véritable (premium), tringle vêtements amovible incluse	•	•
Robinetterie avec barre verticale et pomme de douche réglable en hauteur	•	•
Toilettes en porcelaine à cassette	•	-
Toilettes en porcelaine avec réservoir fixe contenant env. 230 l (env. 160 l pour le modèle Charisma 920 G)	Option	•
Aménagement : dérouleur papier toilette et crochet serviettes	•	-
Aménagement : dérouleur papier toilette et crochet serviettes, brosse WC, distributeur de savon liquide et verres à dents	-	•
Fenêtre dans la salle de bain	Option	•
Lanterneau Mini-Heki avec moustiquaire et store occultant	•	•
Eclairage avec spots LED	•	•
Penderie éclairée, dans le Charisma penderie TWIN	•	•
Miroir de penderie	•	•
Armoire à glace spacieuse avec rangements	•	•
1 prise 230 V	•	•

EAU / GAZ / CHAUFFAGE

	CARVER	CHARISMA
Vidange centralisée des réservoirs eaux usées et matières	-	•
Coffre pour deux bouteilles de gaz de 11 kg	•	•
Détenteur de gaz "Duocontrol" avec capteur de collision et inverseur automatique	•	•
Siphons de qualité domestique	•	•
Réservoir eau propre et eaux usées dans le double plancher chauffé, env. 230 l chacun	•	-
Réservoir eau propre env. 380 l et eaux usées env. 310 l (sauf Charisma 920 G : eaux usées env. 290 l)	-	•
Vidange facile du réservoir des eaux usées grâce au robinet de vidange dans le double plancher chauffé	•	•
Ouverture de nettoyage par le haut pour tous les réservoirs, accessible depuis l'habitacle	•	•
Raccord de rinçage à système d'emboîtement pour un nettoyage facile du réservoir à matières	-	•
Tuyau de vidange avec raccordement baïonnette	•	•
Pompe à eau centrale automatique sous pression et système de filtrage	•	•
Chauffage central au gaz et à l'eau chaude 5500 W avec régulation thermostatique et minuterie, cartouche chauffante électrique 230 V, 3000 W, dispositif anti-retour avec chauffe-eau intégrée pour l'approvisionnement de tous les consommateurs	•	•
Chauffage par le sol 2 zones, réglable séparément (séjour, salle de bain)	Option	•
Radiateur sèche-serviettes dans la salle de bain avec thermostat	Option	•
Échangeur thermique avec récupération des calories moteur pour le chauffage de l'habitacle	Option	•

Équipement standard

INSTALLATION ÉLECTRIQUE / TV / RADIO

	CARVER	CHARISMA
1 batterie gel 170 Ah (sauf Charisma 920 G)	•	•
2 batteries gel 140 Ah (seulement Charisma 920 G)	-	•
Système de contrôle de la batterie avec protection contre la décharge complète	•	•
Raccord 230 V CEE dans l'espace de rangement et cheminement du câblage par le plancher du véhicule	•	•
Disjoncteur automatique FI	•	•
Chargement automatique avec régulation électronique et sonde température au niveau de la batterie, courant de charge maximum 25 A	•	•
Convertisseur 12 V / 230 V sinus 300 W avec sélection du réseau prioritaire	•	•
Coupure d'électricité en cas d'atteinte de la limite de capacité et ré-enclenchement automatique	•	•
1 prise 230 V sur la centrale électrique dans l'entre-plancher	•	•
Préparation des branchements radio avec système d'enceintes 2 voies et antenne UKW / DAB	•	-
Radio format double DIN avec CD/DVD, connexion MP3 et USB	Option	•
Système d'enceintes 3 voies	-	•
Eclairage LED à l'intérieur	•	•
Accès de service aisé à l'électronique de bord avec revêtement en grille de tôle trouée (pas pour les modèles G) dans le garage arrière (dans la soute extérieure droite pour les modèles G)	•	•
A l'arrêt du moteur, basculement automatique du réfrigérateur de 12 V au gaz / 230 V (connexion courant de ville)	•	•
Chargement automatique de la batterie de l'habitacle et du moteur par branchement sur le courant de ville ainsi que pendant le trajet	•	•
Sectionneur pour les batteries de la cellule	•	•
Coupure et ré-enclenchement automatique de la batterie de la cellule et du véhicule	•	•

SYSTÈME ÉLECTRONIQUE DE BORD

CARVER

CHARISMA

Système électronique de bord ultramoderne contrôlé par microprocesseur de technologie BUS (Binary Unit System)

•

•

Panneau de contrôle et de commande central, écran couleur 4,8"

•

-

Panneau de contrôle et de commande central, écran tactile couleur 7"

-

•

Interrupteurs pour allumer et éteindre les consommateurs suivants :

• Panneau

•

•

• Eclairage

•

•

• Pompe à eau

•

•

• Chauffage

•

•

Panneau d'affichage LCD pour contrôler :

• le réservoir d'eau propre (niveau de remplissage en %)

•

•

• le réservoir des eaux usées (niveau de remplissage en %)

•

•

• le réservoir à matières (niveau de remplissage en %)

Option

•

• la tension des batteries de la cellule et du véhicule

•

•

• le courant de charge et de décharge

•

-

• la température intérieure et extérieure

•

•

• l'approvisionnement en courant extérieur

•

•

• le niveau de gaz (seulement avec un réservoir de gaz)

•

•

• le couplage parallèle des batteries

•

•

• la date et l'heure avec fonction réveil

•

•

Dispositifs d'alarme :

• Réservoir eaux usées plein

•

•

• Réservoir eau propre vide

•

•

• Réservoir à matières plein

Option

•

• Sous-tension de la batterie

•

•

• Bouteille de gaz de réserve en service

•

•

• Marchepied sorti

•

•

Ordinateur de la batterie :

• Affichage de la capacité de la batterie de la cellule

-

•

• Courant de charge et de décharge

-

•

Données techniques

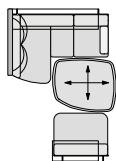

Option 791 L, 844 L

Options d'agencement des sièges

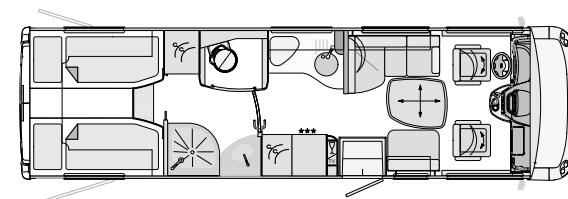
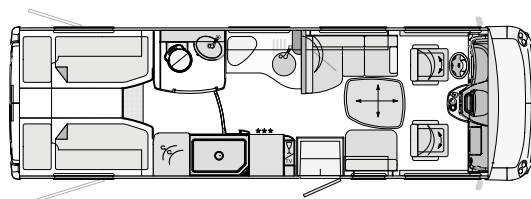

CARVER 791 L

CARVER 844 L

Véhicule de base	Iveco Daily	Iveco Daily
Type de châssis	60C15	60C15
Moteur	4 cylindres	4 cylindres
Cylindrée	3,0 l	3,0 l
Puissance	107 kW (146 CV)	107 kW (146 CV)
Couple moteur	350 Nm	350 Nm
Longueur totale (mm)	8160	8660
Largeur totale (mm)	2380	2380
Hauteur totale (mm)	3460	3460
Empattement (mm)	4350	4750
Poids total en charge P.T.A.C. (kg)	6000	6000
Poids à vide en ordre de marche (kg)	4910	5040
Charge utile (kg)	1090	960
Charge remorquable (kg)	3500	3500
Places avec ceintures de sécurité 3 points	3 / 4	3 / 4
Canapé gauche (mm)	1485 / 890	1485 / 890
Banquette droite (mm)	795 / 640	795 / 640
Lit arrière (mm)	2 x 2000 / 845	2 x 2000 / 845
Mesures lit pavillon (option, mm)	2000 / 1350	2000 / 1300
Hauteur au-dessus du matelas du lit pavillon (mm)	860	860
Porte de garage droite, haut. / larg. (mm)	1250 / 1150	1250 / 1150
Porte de garage gauche (option), haut. / larg. (mm)	1250 / 800	1250 / 800
Prix en euros (TVA 20 % incluse)	159.100,-	164.300,-

Informations supplémentaires concernant les unités de poids et de mesure, cf. page 24.

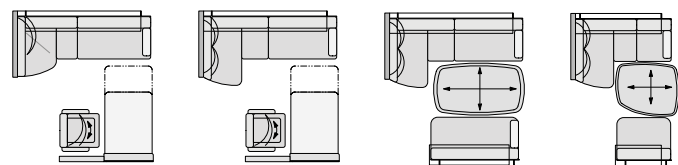

Option 894 L

Option 894 L

Option 894 L

Option 894 M

Options d'agencement des sièges

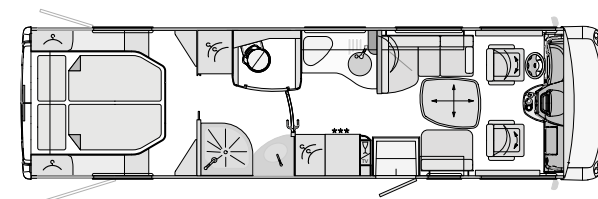
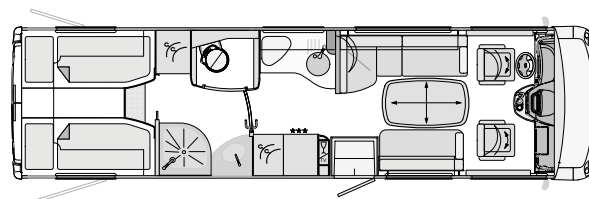
**CARVER 894 L****CARVER 894 M**

Véhicule de base	Iveco Daily	Iveco Daily
Type de châssis	60C15	60C15
Moteur	4 cylindres	4 cylindres
Cylindrée	3,0 l	3,0 l
Puissance	107 kW (146 CV)	107 kW (146 CV)
Couple moteur	350 Nm	350 Nm
Longueur totale (mm)	9160	9160
Largeur totale (mm)	2380	2380
Hauteur totale (mm)	3460	3460
Empattement (mm)	4900	4900
Poids total en charge P.T.A.C. (kg)	6000	6000
Poids à vide en ordre de marche (kg)	5170	5170
Charge utile (kg)	830	830
Charge remorquable (kg)	3500	3500
Places avec ceintures de sécurité 3 points	3 / 4 / 5	3 / 4
Canapé gauche (mm)	1985 / 890	1485 / 890
Banquette droite (mm)	1295 / 640	795 / 640
Lit arrière (mm)	2 x 2000 / 845	2000 / 1570
Mesures lit pavillon (option, mm)	2000 / 1300	2000 / 1300
Hauteur au-dessus du matelas du lit pavillon (mm)	860	860
Porte de garage droite, haut. / larg. (mm)	1250 / 800	1250 / 800
Porte de garage gauche (option), haut. / larg. (mm)	1250 / 800	1250 / 800
Prix en euros (TVA 20 % incluse)	169.600,-	169.600,-

Informations supplémentaires concernant les unités de poids et de mesure, cf. page 24.

Données techniques

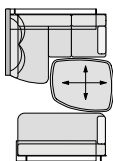

Option 896 L

Options d'agencement
des sièges

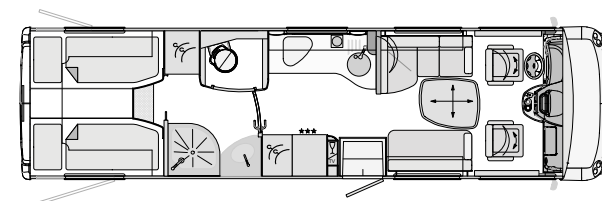

CARVER 896 L

Véhicule de base	Iveco Daily
Type de châssis	60C15
Moteur	4 cylindres
Cylindrée	3,0 l
Puissance	107 kW (146 CV)
Couple moteur	350 Nm
Longueur totale (mm)	9160
Largeur totale (mm)	2380
Hauteur totale (mm)	3460
Empattement (mm)	4900
Poids total en charge P.T.A.C. (kg)	6000
Poids à vide en ordre de marche (kg)	5170
Charge utile (kg)	830
Charge remorquable (kg)	3500
Places avec ceintures de sécurité 3 points	3 / 4
Canapé gauche (mm)	1485 / 890
Banquette droite (mm)	895 / 640
Lit arrière (mm)	2 x 2000 / 845
Mesures lit pavillon (option, mm)	2000 / 1300
Hauteur au-dessus du matelas du lit pavillon (mm)	860
Porte de garage droite, haut. / larg. (mm)	1250 / 800
Porte de garage gauche (option), haut. / larg. (mm)	1250 / 800
Prix en euros (TVA 20 % incluse)	169.600,-

Informations supplémentaires concernant les unités de poids et de mesure, cf. page 24.

Options et accessoires châssis

N° d'article	CHÂSSIS IVECO DAILY	PRIX EN EUROS TVA 20 % incluse	POIDS SUPPL. en kg
706011-16	Pack châssis 60C Augmentation du P.T.A.C. à 6.700 kg (charge remorquable max. 2.800 kg) Différentiel autobloquant sur essieu arrière Suspension pneumatique sur essieu arrière avec fonction "monte et baisse" Climatisation cabine du conducteur	8.060,-	70
7090261-16	Pack châssis 65C (uniquement combiné au type de châssis 65C, n° d'article 1250573-16) Augmentation du P.T.A.C. à 7.200 kg (charge remorquable max. 3.300 kg) Différentiel autobloquant sur essieu arrière Suspension pneumatique sur essieu arrière avec fonction "monte et baisse" Climatisation cabine du conducteur	8.060,-	70
706010-16	Pack châssis 70C (uniquement combiné au type de châssis 70C, n° d'article 1250156-16) Augmentation du P.T.A.C. à 7.490 kg (charge remorquable max. 3.000 kg) Différentiel autobloquant sur essieu arrière Suspension pneumatique sur essieu arrière avec fonction "monte et baisse" Climatisation cabine du conducteur	8.060,-	70
1250573-16	Type de châssis Iveco Daily 65C (P.T.A.C. 6.500 kg)	1.260,-	15
1250156-16	Type de châssis Iveco Daily 70C (P.T.A.C. 7.000 kg)	3.430,-	30
1250571-16	Augmentation du P.T.A.C. à 6.700 kg (type de châssis 60C, charge remorquable max. 2.800 kg)	2.080,-	0
1250584-16	Augmentation du P.T.A.C. à 7.200 kg (type de châssis 65C, charge remorquable max. 3.300 kg)	2.080,-	0
1250585-16	Augmentation du P.T.A.C. à 7.490 kg (type de châssis 70C, charge remorquable max. 3.000 kg)	2.080,-	0
125070-16	Climatisation cabine du conducteur	2.210,-	30
700048-16	Crochet d'attelage avec charge remorquable de max. 3500 kg (dépendant de l'augmentation du P.T.A.C. choisie) (disponible uniquement en montage usine)	2.210,-	29
700041-16	Attelage avec rotule d'attelage amovible (charge remorquable max. 2.500 kg)	2.580,-	33
7000413-16	Préparation électrique pour un crochet d'attelage	260,-	2
125052-16	Iveco Daily C17, cylindrée 3,0 l, 125 kW (170 CV), couple moteur 430 Nm	2.010,-	10
1250441-16	Iveco Daily C21, cylindrée 3,0 l, 151 kW (205 CV), couple moteur 470 Nm	4.540,-	37

Options et accessoires châssis

N° d'article	CHÂSSIS IVECO DAILY	PRIX EN EUROS TVA 20 % incluse	POIDS SUPPL. en kg
105060-16	Boîte de transmission automatique ZF	5.000,-	15
806000-16	Sièges cabine pivotants de luxe, avec suspension hydraulique, soutien lombaire et chauffage	4.030,-	35
700094-16	Système de vérins hydrauliques avec nivellement automatique	8.220,-	100
7022351-16	Enjoliveurs en acier inoxydable	590,-	5
7022172-16	Jantes en alliage léger 16" AV avec élargisseur de voie / enjoliveurs sur essieu arrière (roue de secours avec jante en acier)	2.630,-	-2
703400-16	Volant Concorde, revêtement cuir	670,-	1
703411-16	Volant Concorde amovible, revêtement cuir	1.470,-	2
703401-16	Volant Concorde multifonction, revêtement cuir, accès à la radio ou au système de navigation optionnels	1.130,-	3
1250753-16	Suspension pneumatique sur essieu arrière avec fonction "monte et baisse"	5.440,-	25
1251721-16	Suspension pneumatique essieu AV/AR, système 4 canaux, nivellement automatique (uniquement avec article n° 7022172-16)	10.080,-	81
1251781-16	Suspension pneumatique essieu AV/AR, système 4 canaux, nivellement automatique (uniquement avec article n° 7022172-16 et le pack châssis)	4.820,-	56
1255041-16	Réservoir carburant 120 l	620,-	35
125060-16	Différentiel autobloquant pour essieu arrière	990,-	15
105080-16	Klaxon à air comprimé deux tons	900,-	3
125011-16	Frais de mise à disposition, réservoir standard plein	460,-	0

Options et accessoires cellule

N° d'article	CELLULE	PRIX EN EUROS TVA 20 % incluse	POIDS SUPPL. en kg
125235-16	Pack Centurion Style Mobilier en Noce avec portes et battants blanc crème Senosan "high gloss" Moquette murale et plafond en microfibre de qualité Décor extérieur "Centurion Style", lettrage inclus Fenêtres de la cellule teintées "privacy black" Stores en bois pour les fenêtres du séjour Eclairage d'ambiance dans la cuisine, baldaquin plafond et placards de capucine avec rangements ouverts Moquette du séjour bordurée et amovible Collection Concorde (2 petits coussins décoratifs, 1 gros coussin décoratif, 2 plaids douillets) Revêtement sol soft-walk finition pont de bateau	6.040,-	38
701181-16	Décor extérieur "Centurion Style", lettrage inclus	1.510,-	1
701310-16	Pare-brise panoramique en verre de sécurité feuilleté avec film PVB qui filtre les rayons UV et réduit le rayonnement solaire, chauffé	1.440,-	2
701610-16	Fenêtres de la cellule teintées "privacy black"	760,-	0
7002431-16	Porte d'entrée "Security Plus" avec serrure de sécurité à code et interrupteur de secours, dispositif de sécurité "Interstop" (vérins à gaz)	2.010,-	0
7002432-16	Porte cellule „Security Plus" avec télécommande radio et dispositif de sécurité "Interstop" (vérins à gaz)	2.010,-	0
700389-16	Rétroviseurs type autobus (long) grand angle, chauffable et réglable électriquement	1.210,-	16
700395-16	Rétroviseur droit et gauche pour rétroviseurs type autobus (long) (uniquement avec l'article n° 700389-16)	500,-	2
701584-16	Porte de garage à gauche 1250 x 800 mm	800,-	5
701586-16	Porte de garage s'ouvrant vers le haut au lieu d'une porte de garage à droite 1250 x 1150 mm	350,-	6
705200-16	Verrouillage centralisé pour les portes des soutes (sauf les soutes dans les tabliers et le coffre bouteilles de gaz)	2.110,-	5
700136-16	Auvent latéral 5,5 m, à manivelle (791 L)	1.670,-	54
7001361-16	Auvent latéral 5,5 m, électrique (791 L)	2.170,-	58
700137-16	Auvent latéral 6,0 m, à manivelle (844 L / 894 L / 894 M / 896 L)	1.870,-	62
7001371-16	Auvent latéral 6,0 m, électrique (844 L / 894 L / 894 M / 896 L)	2.370,-	66
7012031-16	Eclairage LED latéral sous l'auvent	800,-	2
705098-16	Tableau de bord recouvert de madras cuir avec surpiqûres	600,-	2
700193-16	Store pare-soleil électrique dans la cabine du conducteur (avant)	720,-	5
700173-16	Fenêtres latérales de la cabine du conducteur en verre isolé avec commande électrique	1.110,-	3

Options et accessoires cellule

N° d'article	SÉJOUR / CHAMBRE À COUCHER	PRIX EN EUROS TVA 20 % incluse	POIDS SUPPL. en kg
705131-16	Mobilier en Noce avec portes et battants blanc crème Senosan "high gloss"	6.040,-	8
700812-16	Portes et battants du mobilier blanc crème Senosan "high gloss"	4.030,-	8
705130-16	Version bar (894 L)	2.110,-	46
705125-16	Salon CL (homologation 4 personnes) (791 L / 844 L / 894 M / 896 L)	940,-	24
705126-16	Salon CL (homologation 4 personnes) (894 L)	940,-	24
705129-16	Salon CL version bar (homologation 5 personnes) (894 L)	3.020,-	70
704470-16 L	Lit arrière avec sommier et tête de lit relevable (791 L / 844 L / 896 L)	810,-	6
704470-16 M	Lit arrière avec sommier et tête de lit relevable (894 M)	810,-	6
704506-16	Lit pavillon à actionnement manuel, sommier, au lieu de placards suspendus à l'avant	1.200,-	45
7045061-16	Lit pavillon à actionnement électrique, sommier, au lieu de placards suspendus à l'avant	2.310,-	53
700754-16	Lanterneau Midi-Heki au lieu du lanterneau Mini-Heki (chambre à coucher)	680,-	6
7007541-16	Lanterneau panoramique (Heki 3) au lieu du lanterneau Midi-Heki (séjour)	1.000,-	13
7007542-16	Lanterneau panoramique (Heki 3) au lieu du lanterneau Mini-Heki (chambre à coucher)	1.370,-	19
7015472-16	Table abaissable avec coussin pour transformation en lit (ne peut être combiné à l'article n° 705125-16, 701558-16)	740,-	8
7015471-16	Table abaissable avec coussin pour transformation en lit (ne peut être combiné à l'article n° 705129-16, 701558-16)	740,-	8
701558-16	Table à rallonge (ne peut être combiné à l'article n° 7015471-16, 7015472-16)	600,-	4
700191-16	Store avant anti-regards "Privacy" (protection variable contre les regards indiscrets, de bas en haut)	600,-	4
700522-16	Eclairage d'ambiance Eclairage indirect à l'aide d'une bande lumineuse LED : <ul style="list-style-type: none"> • baldaquins du séjour • rangements sous les placards suspendus du séjour • meubles bas cuisine • tableau de bord 	900,-	3
7001041-16	Stores en bois pour les fenêtres du séjour	600,-	5
700161-16	Revêtement mural et plafond textile coordonné haut de gamme	1.410,-	0

Options et accessoires cellule

N° d'article	CUISINE	PRIX EN EUROS TVA 20 % incluse	POIDS SUPPL. en kg
700459-16 MW	Plan de travail en matériau minéral pour la cuisine et la table du séjour. Évier parfaitement moulé dans le plan de travail. Plaque de cuisson 3 feux inox avec allumage automatique, fond et couvercle en verre. Coloris : marbre blanc	1.500,-	20
700808-16	Réfrigérateur 190 l au lieu du réfrigérateur standard 160 l	680,-	6
700809-16	Réfrigérateur 190 l / four combiné avec grill au lieu du réfrigérateur standard 160 l	1.400,-	23
705350-16	Ventilateur de toit avec fonction aération et aspiration	500,-	4

INSTALLATION ÉLECTRIQUE

710501-16	Pack électrique 1 1 batterie gel 170 Ah supplémentaire (2 au total), chargeur combiné 60 A, convertisseur sinus 12 V / 230 V, puissance de pointe 3000 W et puissance constante 1600 W avec compensation d'absence de réseau	3.920,-	68
706205-16	Pack électrique 2 2 batteries gel 170 Ah supplémentaires (3 au total), chargeur combiné 60 A, convertisseur sinus 12 V / 230 V, puissance de pointe 4000 W et puissance constante 2200 W avec compensation d'absence de réseau	4.820,-	125
700835-16	Pack courant de charge pour les batteries de cellule Alternateur Iveco 210 A au lieu de 140 A Convertisseur de charge 45 A supplémentaire (90 A au total) Fonctionnement sur route de la climatisation cellule optionnelle par invertisseur (uniquement avec l'article n° 706205-16) Arrêt automatique de la climatisation cellule par invertisseur à 60 % de la capacité de batterie	2.510,-	6
701200-16	Dispositif d'alarme avec contrôle de l'intérieur, des portes du garage et de la porte de la cellule	1.340,-	3
700853-16	Groupe électrogène gaz 2600 W, installation fixe (uniquement combiné avec le réservoir de gaz)	5.440,-	50
700684-16	Double caméra de recul avec cache (uniquement combiné avec la radio ou le système de navigation)	1.000,-	4
700720-16	Panneau solaire d'env. 120 W de puissance maximale	1.910,-	15
700722-16	Panneau solaire d'env. 2 x 120 W de puissance maximale	2.920,-	30

Options et accessoires cellule

N° d'article	TV / RADIO / TÉLÉPHONE	PRIX EN EUROS TVA 20 % incluse	POIDS SUPPL. en kg
	Système satellite TV avec parabole de 85 cm, orientation entièrement automatique, doté de TWIN-LNB système multi-spectateurs, prise pour un deuxième récepteur de 12 V / 230 V avec prise-antenne dans la chambre à coucher, transmission sonore par radio possible (hauteur totale du véhicule plus env. 120 mm)		
700559-16	Système satellite TV 1 avec écran plat LED 24" dans l'entrée	5.000,-	38
700571-16	Système satellite TV 3 avec écran plat LED 24" dans l'armoire suspendue au dessus du pare-brise, abaissable électrique-ment (ne peut être combiné au lit pavillon)	5.540,-	45
700574-16	Système satellite TV Internet avec écran plat LED 24" dans l'entrée, système avec fonction réception TV, GCV SKEW et accès internet	5.840,-	38
700515-16	Routeur WIFI, Fritz!Box, WiFi (uniquement combiné à l'article n° 700574-16)	500,-	1
700595-16	Radio format double DIN avec CD/DVD, connexion MP3 et USB	800,-	3
700592-16	Système de navigation (avec écran tactile 7,0" et logiciel pour camions, radio intégrée avec lecteur DVD, CD et MP3, dispositif mains-libres pour portable avec Bluetooth)	2.820,-	4
7005102-16	Combinaison 230 V / 12 V / antenne / prise avec passage par le plancher. Position : dans le compartiment de rangement extérieur à côté de la porte cellule (pour un branchement TV extérieur optionnel) (sortie sat.)	320,-	1
706316-16	Ecran plat LED 22" pour chambre à coucher avec récepteur TV intégré (791 L / 844 L / 894 L / 896 L)	980,-	15
706315-16	Ecran plat LED 22" pour chambre à coucher avec récepteur TV intégré (894 M)	980,-	15
700677-16	Antenne DVB-T pour réception de la télévision numérique terrestre	560,-	2
710622-16	Système de sonorisation avec enceintes 2 voies dans la cabine du conducteur, 2 enceintes large bande dans le séjour, subwoofer, processeur de son	1.300,-	25
706346-16	DAB + récepteur radio numérique, très bonne qualité de son, réception optimale, grand choix de stations radio (selon les régions) et diverses informations supplémentaires	470,-	3

Options et accessoires cellule

N° d'article	EAU / GAZ / CHAUFFAGE / SALLE DE BAIN	PRIX EN EUROS TVA 20 % incluse	POIDS SUPPL. en kg
706400-16	Douche extérieure dans le garage (côté conducteur)	310,-	2
700862-16	Chauffage diesel "Motor Caravan" avec fonction chauffage en continu très confortable (5200 W), minuterie incluse	2.980,-	10
701890-16	Réservoir eau propre 320 l (au lieu de 230 l)	530,-	8
701892-16	Réservoir eau propre et eaux usées de 320 l env. chacun (au lieu de 230 l)	980,-	16
700865-16	Chauffage par le sol 2 zones, réglables séparément (séjour, salle de bain)	2.650,-	10
700898-16	Alarme gaz dans le séjour (monoxyde de carbone, propane, butane, gaz soporifiques, gaz K.O.)	430,-	2
700890-16	Réservoir gaz d'env. 120 l avec commutateur à distance, préfiltrage du gaz, commutation gaz à distance, capteur de crash et affichage du niveau de remplissage sur le panneau de contrôle, avec trappe d'accès dans le bas de caisse (un plein de gaz inclus)	2.630,-	104
700401-16	Prise extérieure pour le gaz côté passager (prélèvement de gaz)	260,-	1
700866-16	Circuit chauffage chambre à coucher / Réglage garage séparé avec thermostat	570,-	7
700868-16	Radiateur sèche-serviettes	300,-	15
701607-16	Fenêtre dans la salle de bain (sauf 791 L)	570,-	2
700830-16	Climatiseur de toit 2400 W avec élément de chauffage 1700 W (hauteur totale du véhicule plus 130 mm)	3.030,-	34
701821-16	Toilettes en porcelaine avec réservoir fixe d'env. 230 l	2.010,-	28
701800-16	Cassette de toilettes supplémentaire avec bac de maintien	340,-	3
7018112-16	Ventilation SOG des toilettes par le toit	350,-	1
701813-16	Ventilation SOG-Comfort toilettes réservoir fixe avec filtre au charbon actif (aspiration au niveau de la cuvette)	350,-	1
710411-16	Échangeur thermique moteur : utilise l'eau de refroidissement du moteur pour chauffer le séjour	1.000,-	5
700580-16	Contrôle du système de chauffage avec Alde Smart Control	610,-	1
7015302-16	Miroirs sur la face intérieure des portes de l'armoire à glace	160,-	1

Options et accessoires cellule

N° d'article	TISSUS / CUIR / MOQUETTE	PRIX EN EUROS TVA 20 % incluse	POIDS SUPPL. en kg
809250-16	Revêtement tissu/microfibre Crème	standard	0
809251-16	Revêtement tissu/microfibre Caramel	standard	0
809240-16	Similicuir "Toffee", rembourrage finition mousse "Redonda"	1.910,-	15
809234-16	Revêtement cuir Nacre	3.630,-	25
809235-16	Revêtement cuir Savanne	3.630,-	25
809236-16	Revêtement cuir Stone	3.630,-	25
809213-16	Revêtement cuir exclusif "Rustikal Grigio" (matériau naturel avec inclusions optiques et/ou possibilité de différentes finitions surface)	6.310,-	25
870100-16	Revêtement tissu/microfibre, rembourrage finition mousse "Redonda"	660,-	0
870000-16	Revêtement cuir, rembourrage finition mousse "Redonda"	1.710,-	0
860000-16	Collection Concorde : 2 petits coussins décoratifs, 1 gros coussin décoratif, 2 plaids douillets	280,-	8
7001121-16	Revêtement de sol soft-walk finition pont de bateau	sans supplément	0
700824-16	Revêtement de sol soft-walk finition ardoise	sans supplément	0
7001553C-16	Moquette du séjour bordurée et amovible. Coloris : crème	560,-	10
7001553G-16	Moquette du séjour bordurée et amovible. Coloris : brun gris	560,-	10

Concorde utilise essentiellement des tissus et cuirs haut de gamme ayant subi un traitement spécial anti-salissures

Coupe de la cellule

LA CELLULE DU CONCORDE CARVER

Dans l'industrie du camping-car, Concorde est synonyme d'isolation parfaite et de stabilité exceptionnelle. Celles-ci sont dues en grande partie à la construction Solidtherm entièrement assemblée sans ponts thermiques, avec profilés en mousse PU haute densité, ainsi qu'à l'isolation des parois latérales à l'aide de 38 mm de mousse RTM. Bien mieux encore : même les sous-planchers et planchers intermédiaires sont en construction sandwich, donnant au total une isolation de 70 mm. De plus, les tabliers latéraux, les pare-chocs ainsi que les parois avant et arrière en résine renforcée de fibre de verre sont extrêmement robustes et souples malgré tout. La construction en sandwich aluminium, entièrement lisse et brillante à l'extérieur, confère au camping-car une apparence automobile. Et pour que cela reste, les profilés du toit en aluminium avec guidage de l'eau de pluie sont là pour réduire efficacement les traces sur les parois latérales. 10 ans de garantie d'étanchéité pour la cellule contre la pénétration de l'humidité depuis l'extérieur, supposant une inspection annuelle selon les dispositions de garantie Concorde.

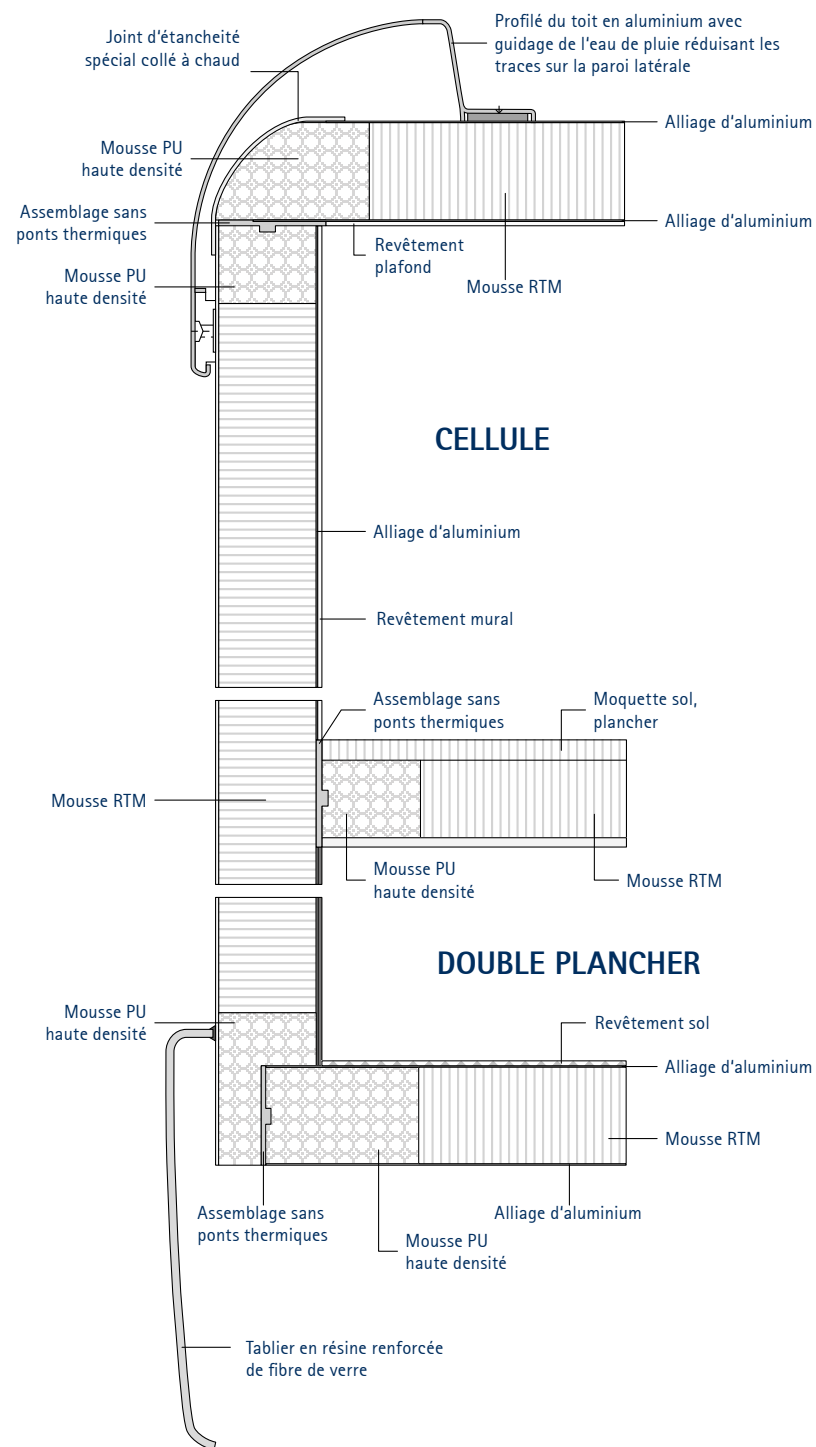

Données techniques

CHARISMA 850 L

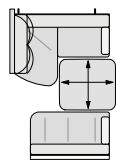

Salon CL

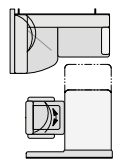

Version bar

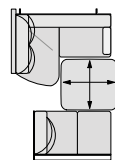

Salon CL avec
5ème place

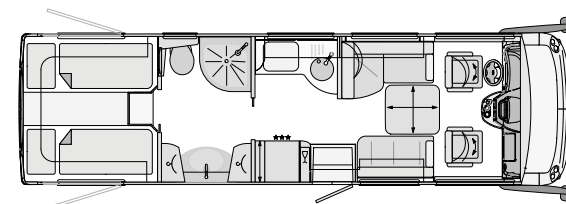

Salon

Véhicule de base	Iveco Daily	Iveco Eurocargo
Type de châssis	65C17	75E19
Moteur	4 cylindres	4 cylindres
Cylindrée	3,0 l	4,5 l
Puissance	125 kW (170 CV)	137 kW (186 CV)
Couple moteur	430 Nm	680 Nm
Longueur totale (mm)	8590	8750
Largeur totale (mm)	2400	2400
Hauteur totale (mm)	3460	3440
Empattement (mm)	4750	4185
Poids total en charge P.T.A.C. (kg)	6500	7490
Poids à vide en ordre de marche (kg)	5520	6440
Charge utile (kg)	980	1050
Charge remorquable (kg)	3500	3500
Places avec ceintures de sécurité 3 points : salon / salon CL / version bar / salon CL avec 5ème place	3 / 4 / 4 / 5	3 / 4 / 4 / 5
Canapé gauche (mm)	1450 / 890	1450 / 890
Banquette droite (mm)	1170 / 650	1170 / 650
Lit arrière (mm)	2 x 2000 / 845	2 x 2000 / 845
Mesures lit pavillon (option, mm)	2000 / 1350	2000 / 1350
Hauteur au-dessus du matelas du lit pavillon (mm)	860	860
Porte de garage droite, haut. / larg. (mm)	1250 / 1150	1250 / 1150
Porte de garage gauche (option), haut. / larg. (mm)	1250 / 1150	1250 / 1150
Prix en euros (TVA 20 % incluse)	192.100,-	213.300,-

Informations supplémentaires concernant les unités de poids et de mesure, cf. page 38.

CHARISMA 900 L

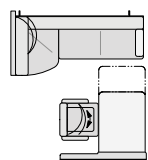

Version bar

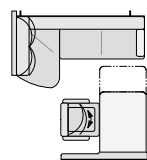
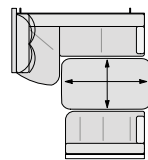
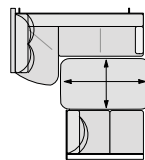
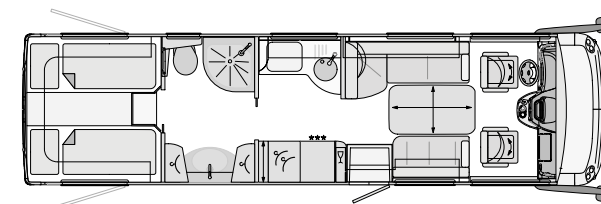
Version bar
avec salon CLSalon CL
longSalon CL long
avec 5^{ème} place

Salon

Véhicule de base	Iveco Daily	Iveco Eurocargo
Type de châssis	65C17	75E19
Moteur	4 cylindres	4 cylindres
Cylindrée	3,0 l	4,5 l
Puissance	125 kW (170 CV)	137 kW (186 CV)
Couple moteur	430 Nm	680 Nm
Longueur totale (mm)	9090	9250
Largeur totale (mm)	2400	2400
Hauteur totale (mm)	3460	3440
Empattement (mm)	4900	4455
Poids total en charge P.T.A.C. (kg)	6500	7490
Poids à vide en ordre de marche (kg)	5660	6580
Charge utile (kg)	840	910
Charge remorquable (kg)	3500	3500
Places avec ceintures de sécurité 3 points : salon / salon CL / version bar / salon CL avec 5 ^{ème} place	3 / 4 / 4 / 5	3 / 4 / 4 / 5
Canapé gauche (mm)	1950 / 890	1950 / 890
Banquette droite (mm)	1170 / 650	1170 / 650
Lit arrière (mm)	2 x 2000 / 845	2 x 2000 / 845
Mesures lit pavillon (option, mm)	2000 / 1300	2000 / 1300
Hauteur au-dessus du matelas du lit pavillon (mm)	860	860
Porte de garage droite, haut. / larg. (mm)	1250 / 1150	1250 / 1150
Porte de garage gauche, haut. / larg. (mm)	1250 / 1150	1250 / 1150
Prix en euros (TVA 20 % incluse)	197.200,-	218.400,-

Informations supplémentaires concernant les unités de poids et de mesure, cf. page 38.

Données techniques

CHARISMA 900 LS

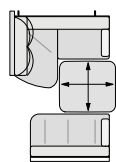

Salon CL

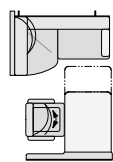

Version bar

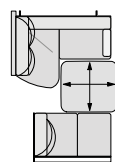

Salon CL avec
5ème place

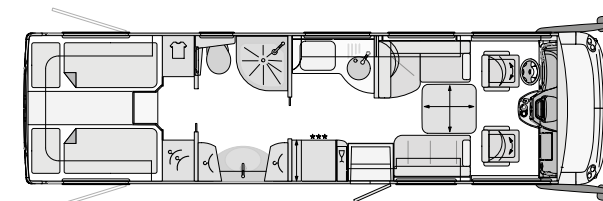

Salon

Véhicule de base	Iveco Daily	Iveco Eurocargo
Type de châssis	65C17	75E19
Moteur	4 cylindres	4 cylindres
Cylindrée	3,0 l	4,5 l
Puissance	125 kW (170 CV)	137 kW (186 CV)
Couple moteur	430 Nm	680 Nm
Longueur totale (mm)	9090	9250
Largeur totale (mm)	2400	2400
Hauteur totale (mm)	3460	3440
Empattement (mm)	4900	4455
Poids total en charge P.T.A.C. (kg)	6500	7490
Poids à vide en ordre de marche (kg)	5660	6580
Charge utile (kg)	840	910
Charge remorquable (kg)	3500	3500
Places avec ceintures de sécurité 3 points : salon / salon CL / version bar / salon CL avec 5ème place	3 / 4 / 4 / 5	3 / 4 / 4 / 5
Canapé gauche (mm)	1450 / 890	1450 / 890
Banquette droite (mm)	1170 / 650	1170 / 650
Lit arrière (mm)	2 x 2000 / 845	2 x 2000 / 845
Mesures lit pavillon (option, mm)	2000 / 1350	2000 / 1350
Hauteur au-dessus du matelas du lit pavillon (mm)	860	860
Porte de garage droite, haut. / larg. (mm)	1250 / 1150	1250 / 1150
Porte de garage gauche (option), haut. / larg. (mm)	1250 / 1150	1250 / 1150
Prix en euros (TVA 20 % incluse)	197.200,-	218.400,-

Informations supplémentaires concernant les unités de poids et de mesure, cf. page 38.

CHARISMA 900 M

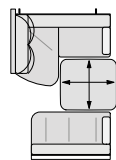

Salon CL

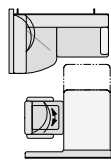

Version bar

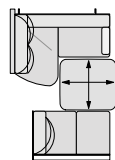
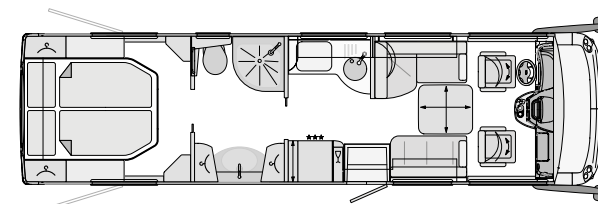
Salon CL avec
5ème place

Salon

Véhicule de base	Iveco Daily	Iveco Eurocargo
Type de châssis	65C17	75E19
Moteur	4 cylindres	4 cylindres
Cylindrée	3,0 l	4,5 l
Puissance	125 kW (170 CV)	137 kW (186 CV)
Couple moteur	430 Nm	680 Nm
Longueur totale (mm)	9090	9250
Largeur totale (mm)	2400	2400
Hauteur totale (mm)	3460	3440
Empattement (mm)	4900	4455
Poids total en charge P.T.A.C. (kg)	6500	7490
Poids à vide en ordre de marche (kg)	5660	6580
Charge utile (kg)	840	910
Charge remorquable (kg)	3500	3500
Places avec ceintures de sécurité 3 points : salon / salon CL / version bar / salon CL avec 5ème place	3 / 4 / 4 / 5	3 / 4 / 4 / 5
Canapé gauche (mm)	1450 / 890	1450 / 890
Banquette droite (mm)	1170 / 650	1170 / 650
Lit arrière (mm)	2000 / 1570	2000 / 1570
Mesures lit pavillon (option, mm)	2000 / 1350	2000 / 1350
Hauteur au-dessus du matelas du lit pavillon (mm)	860	860
Porte de garage droite, haut. / larg. (mm)	1250 / 1150	1250 / 1150
Porte de garage gauche (option), haut. / larg. (mm)	1250 / 1150	1250 / 1150
Prix en euros (TVA 20 % incluse)	197.200,-	218.400,-

Informations supplémentaires concernant les unités de poids et de mesure, cf. page 38.

Données techniques

CHARISMA 905 L

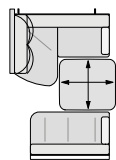

Salon CL

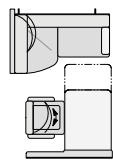

Version bar

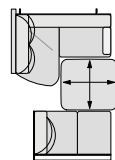

Salon CL avec
5ème place

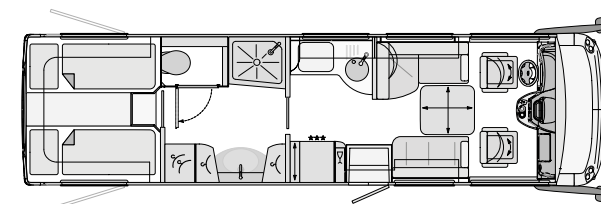

Salon

Véhicule de base	Iveco Daily	Iveco Eurocargo
Type de châssis	65C17	75E19
Moteur	4 cylindres	4 cylindres
Cylindrée	3,0 l	4,5 l
Puissance	125 kW (170 CV)	137 kW (186 CV)
Couple moteur	430 Nm	680 Nm
Longueur totale (mm)	9090	9250
Largeur totale (mm)	2400	2400
Hauteur totale (mm)	3460	3440
Empattement (mm)	4900	4455
Poids total en charge P.T.A.C. (kg)	6500	7490
Poids à vide en ordre de marche (kg)	5660	6580
Charge utile (kg)	840	910
Charge remorquable (kg)	3500	3500
Places avec ceintures de sécurité 3 points : salon / salon CL / version bar / salon CL avec 5ème place	3 / 4 / 4 / 5	3 / 4 / 4 / 5
Canapé gauche (mm)	1450 / 890	1450 / 890
Banquette droite (mm)	1170 / 650	1170 / 650
Lit arrière (mm)	2 x 2000 / 845	2 x 2000 / 845
Mesures lit pavillon (option, mm)	2000 / 1350	2000 / 1350
Hauteur au-dessus du matelas du lit pavillon (mm)	860	860
Porte de garage droite, haut. / larg. (mm)	1250 / 1150	1250 / 1150
Porte de garage gauche (option), haut. / larg. (mm)	1250 / 1150	1250 / 1150
Prix en euros (TVA 20 % incluse)	199.250,-	220.400,-

Informations supplémentaires concernant les unités de poids et de mesure, cf. page 38.

CHARISMA 920 G

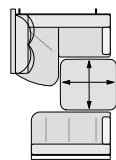

Salon CL

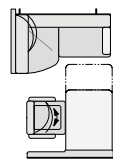

Version bar

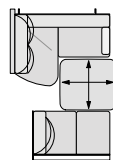
Salon CL avec
5ème place

Garage Smart

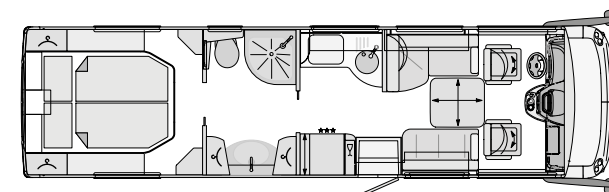

Salon

Véhicule de base	Iveco Daily
Type de châssis	70C17
Moteur	4 cylindres
Cylindrée	3,0 l
Puissance	125 kW (170 CV)
Couple moteur	430 Nm
Longueur totale (mm)	9230
Largeur totale (mm)	2400
Hauteur totale (mm)	3460
Empattement (mm)	5000
Poids total en charge P.T.A.C. (kg)	7490
Poids à vide en ordre de marche (kg)	5820
Charge utile (kg)	1670
Charge remorquable (kg)	2500
Places avec ceintures de sécurité 3 points : salon / salon CL / version bar / salon CL avec 5ème place	3 / 4 / 4 / 5
Canapé gauche (mm)	1450 / 890
Banquette droite (mm)	1170 / 650
Lit arrière (mm)	2000 / 1570
Mesures lit pavillon (option, mm)	2000 / 1350
Hauteur au-dessus du matelas du lit pavillon (mm)	860
Hayon arrière haut. / larg. (mm)	1500 / 1650
Prix en euros (TVA 20 % incluse)	225.900,-

Options et accessoires châssis

N° d'article	CHÂSSIS IVECO DAILY	PRIX EN EUROS TVA 20 % incluse	POIDS SUPPL. en kg
706013-16	Pack châssis 65C (sauf 920 G) Augmentation du P.T.A.C. à 7.200 kg (charge remorquable max. 3.300 kg) Différentiel autobloquant sur essieu arrière Suspension pneumatique sur essieu arrière avec fonction "monte et baisse"	7.050,-	40
7060101-16	Pack châssis 70C (uniquement combiné au type de châssis 70C) (sauf 920 G) Augmentation du P.T.A.C. à 7.490 kg (charge remorquable max. 3.000 kg) Différentiel autobloquant sur essieu arrière Suspension pneumatique sur essieu arrière avec fonction "monte et baisse"	7.050,-	40
125053-16	Type de châssis Iveco Daily 70C (P.T.A.C. 7.000 kg)	2.170,-	15
1250584-16	Augmentation du P.T.A.C. à 7.200 kg (type de châssis 65C, charge remorquable max. 3.300 kg)	2.080,-	0
1250585-16	Augmentation du P.T.A.C. à 7.490 kg (type de châssis 70C, charge remorquable max. 3.000 kg)	2.080,-	0
700048-16	Crochet d'attelage avec charge remorquable de max. 3500 kg (dépendant de l'augmentation du P.T.A.C. choisie) (disponible uniquement en montage usine)	2.210,-	29
7000482-16	Crochet d'attelage avec charge remorquable de max. 2500 kg (uniquement 920 G) (disponible uniquement en montage usine)	2.210,-	29
700041-16	Attelage avec rotule d'attelage amovible (charge remorquable max. 2.500 kg)	2.580,-	33
7000413-16	Préparation électrique pour un crochet d'attelage	260,-	2
7022351-16	Enjoliveurs en acier inoxydable	590,-	5
105060-16	Boîte de transmission automatique ZF	5.000,-	10
125050-16	Iveco Daily C21, cylindrée 3,0 l, 151 kW (205 CV), couple moteur 470 Nm	2.530,-	30
706021-16	Phares Bi-LED à l'avant, phares antibrouillard intégrés au pare-chocs et éclairage statique de virage, feux de circulation diurne LED inclus	1.740,-	5
125060-16	Différentiel autobloquant pour essieu arrière	990,-	15
806000-16	Sièges cabine pivotants de luxe, avec suspension pneumatique, soutien lombaire et chauffage	4.030,-	35
700094-16	Système de vérins hydrauliques avec nivellement automatique	8.220,-	100
700095-16	Système de vérins hydrauliques avec nivellement automatique (920 G)	8.220,-	100
7022172-16	Jantes en alliage léger 16", essieu avant avec élargisseur de voie et charge sur l'essieu avant augmentée à 2.700 kg, enjoliveurs aluminium sur essieu arrière (roue de secours avec jante en acier)	2.630,-	-4
703400-16	Volant Concorde, revêtement cuir	670,-	1
703411-16	Volant Concorde amovible, revêtement cuir	1.470,-	2
703401-16	Volant Concorde multifonction, revêtement cuir, accès à la radio ou au système de navigation optionnels	1.130,-	3
1250753-16	Suspension pneumatique sur essieu arrière avec fonction "monte et baisse" (standard pour le 920 G)	5.440,-	25
1251781-16	Suspension pneumatique essieu avant et arrière, système 4 canaux avec nivellement automatique (uniquement avec les jantes en alliage léger 16") (seulement 920 G ou combiné au pack châssis)	4.820,-	56

Options et accessoires châssis

N° d'article	CHÂSSIS IVECO DAILY	PRIX EN EUROS TVA 20 % incluse	POIDS SUPPL. en kg
1251721-16	Suspension pneumatique essieu avant et arrière, système 4 canaux avec nivellement automatique (uniquement avec les jantes en alliage léger 16")	10.080,-	81
1250541-16	Réservoir carburant 120 l (sauf 920 G)	620,-	35
105080-16	Klaxon à air comprimé deux tons	900,-	3
125011-16	Frais de mise à disposition, réservoir standard plein	460,-	0

CHÂSSIS IVECO EUROARGO

700511-16	Crochet d'attelage avec charge remorquable de max. 3500 kg (disponible uniquement en montage usine)	2.210,-	29
700041-16	Attelage avec rotule d'attelage amovible (charge remorquable max. 2.500 kg)	2.580,-	33
7000415-16	Préparation électrique pour un crochet d'attelage	1.080,-	2
706025-16	Phares Bi-LED à l'avant, phares antibrouillard intégrés au pare-chocs et éclairage statique de virage, feux de circulation diurne LED inclus	1.740,-	5
126005-16	Différentiel autobloquant pour essieu arrière	990,-	15
126013-16	Suspension pneumatique sur essieu arrière avec fonction "monte et baisse"	3.940,-	35
806050-16	Sièges cabine pivotants de luxe, avec suspension hydraulique, soutien lombaire et chauffage	4.030,-	35
700097-16	Système de vérins hydrauliques avec nivellement automatique	8.220,-	139
703406-16	Volant Concorde, revêtement cuir	670,-	1
703417-16	Volant Concorde amovible, revêtement cuir (ne peut être combiné à l'article n° 706053-16)	1.470,-	2
126002-16	Boîte de vitesse automatisée 6 rapports Eurotronic	3.300,-	15
125047-16	Motorisation 75E21 (4 cylindres, 4,5 l, 154 kW (210 CV), 750 Nm, charge remorquable max. 3.500 kg)	1.840,-	73
125507-16	Réservoir carburant 180 l	310,-	70
1253401-16	Roue de secours	560,-	65
706053-16	Type de châssis 9.000 kg 90E25 (6 cylindres, 6,7 l, 184 kW (250 CV), 850 Nm, charge remorquable max. 3.500 kg) Suspension pneumatique sur essieu avant et arrière avec fonction "monte et baisse"	15.690,-	465
1050801-16	Klaxon à air comprimé deux tons	900,-	3
702224-16	Enjoliveurs en acier inoxydable	590,-	7
125012-16	Frais de mise à disposition, réservoir standard et Adblue pleins (75E)	530,-	0
125013-16	Frais de mise à disposition, réservoir standard et Adblue pleins (90E)	660,-	0

Options et accessoires cellule

N° d'article	CELLULE	PRIX EN EUROS TVA 20 % incluse	POIDS SUPPL. en kg
125237-16	Pack Centurion Style (ne peut être combiné à l'article n° 125245-16) Mobilier en Noce avec portes et battants blanc crème Senosan "high gloss" Décor extérieur "Centurion Style", lettrage inclus Fenêtres de la cellule teintées privacy black Stores en bois pour les fenêtres du séjour Moquette du séjour bordurée et amovible Collection Concorde (2 petits coussins décoratifs, 1 gros coussin décoratif, 2 plaids douillets) Revêtement sol soft-walk finition pont de bateau	5.540,-	38
701181-16	Décor extérieur "Centurion Style", lettrage inclus	1.510,-	1
701610-16	Fenêtres de la cellule teintées privacy black	760,-	0
700393-16	Rétroviseur avant droit et gauche pour rétroviseurs type autobus (long) (Iveco Daily 12 V)	500,-	2
700394-16	Rétroviseur avant droit et gauche pour rétroviseurs type autobus (long) (Iveco Eurocargo 24 V)	500,-	2
700136-16	Auvent latéral 5,5 m, à manivelle (850 L)	1.670,-	54
7001361-16	Auvent latéral 5,5 m, électrique (850 L)	2.170,-	58
700137-16	Auvent latéral 6,0 m, à manivelle (900 L / 900 LS / 900 M / 905 L / 920 G)	1.870,-	62
7001371-16	Auvent latéral 6,0 m, électrique (900 L / 900 LS / 900 M / 905 L / 920 G)	2.370,-	66
7012031-16	Eclairage LED latéral sous l'auvent	800,-	2
706227-16	Verrouillage centralisé pour les portes des soutes (sauf soutes des tabliers, coffre gaz et porte arrière modèle G)	2.110,-	5
706095-16	Porte d'entrée "Security Plus" avec serrure de sécurité à code et interrupteur de secours, dispositif de sécurité "Interstop" (vérins à gaz)	150,-	0
700193-16	Pare-soleil électrique pour l'avant de la cabine du conducteur	720,-	5
700174-16	Fenêtres latérales de la cabine du conducteur en verre isolé avec commande électrique	1.110,-	3

N° d'article	SÉJOUR / CHAMBRE À COUCHER	PRIX EN EUROS TVA 20 % incluse	POIDS SUPPL. en kg
125245-16	Pack Wengé (ne peut être combiné à l'article n° 125237-16) Mobilier avec portes et battants blanc crème Senosan "high gloss" Similicuir "Toffee", rembourrage finition mousse "Redonda" Revêtement sol soft-walk finition pont de bateau Stores en bois pour les fenêtres du séjour Encadrement des fenêtres du séjour et de la cabine du conducteur en cuir Vitre en verre acrylique éclairé devant la fenêtre de la cuisine Mitigeurs un levier chromé design haut de gamme pour la cuisine et la salle de bain (cuisine avec douchette extensible)	4.030,-	28
705131-16	Mobilier en Noce avec portes et battants blanc crème Senosan "high gloss"	6.040,-	8
700812-16	Portes et battants du mobilier blanc crème Senosan "high gloss"	4.030,-	8
7061301-16	Salon CL (homologation 4 personnes)	940,-	24
7061302-16	Salon CL avec ceinture suppl. banquette latérale (homologation 5 pers.) (fenêtre banquette latérale 800 x 450 mm)	1.540,-	55
7061303-16	Version bar avec siège individuel réglable et banquette multifonction (homologation 4 personnes incluse)	2.260,-	46
7061304-16	Version bar avec siège individuel réglable et salon CL (homologation 5 personnes incluse) (seulement 900 L)	3.180,-	70
706110-16	Lit pavillon à actionnement électrique, sommier, au lieu de placards suspendus à l'avant	2.310,-	62
706115-16	Store avant anti-regards "Privacy" (protection variable contre les regards indiscrets, de bas en haut)	600,-	4
700754-16	Lanterneau Midi-Heki au lieu du lanterneau Mini-Heki (chambre à coucher)	680,-	6
706092-16	Lanterneau panoramique (Heki 3) au lieu du lanterneau Mini-Heki (chambre à coucher)	1.370,-	19
706122-16	Table abaissable avec coussin pour transformation en lit (ne peut être combiné à l'article n° 7061303-16, 7061304-16, 706139-16)	740,-	8
706139-16	Table à rallonge (ne peut être combiné à l'article n° 706122-16)	600,-	4
7001043-16	Stores en bois pour les fenêtres du séjour	600,-	5
704003-16	Encadrement des fenêtres du séjour et de la cabine du conducteur en cuir	1.000,-	2
7006674-16	Vitrine jusqu'au plafond dans l'entrée, étagères acryliques avec set de verres assorti et éclairage LED (ne peut être combinée à un téléviseur dans l'entrée)	1.000,-	10

Options et accessoires cellule

N° d'article	CUISINE	PRIX EN EUROS TVA 20 % incluse	POIDS SUPPL. en kg
706148-16 MW	Plan de travail en matériau minéral pour la cuisine et la table du séjour. Évier parfaitement moulé dans le plan de travail. Plaque de cuisson 3 feux inox avec allumage automatique, fond et couvercle en verre. Coloris : marbre blanc	1.500,-	20
706160-16	Réfrigérateur 190 l au lieu du réfrigérateur standard 160 l	680,-	6
706165-16	Réfrigérateur 190 l / four combiné avec grill au lieu du réfrigérateur standard 160 l	1.400,-	23
706170-16	Four micro-onde avec fonction grill en acier inox sous la plaque de cuisson, 230 V sur courant de ville, volume 17 l (ne peut être combiné au lave-vaisselle)	1.160,-	22
706175-16	Lave-vaisselle sous la plaque de cuisson (ne peut être combiné au four micro-onde inox)	1.230,-	25
705350-16	Ventilateur de toit avec fonction aération et aspiration	500,-	4
701564-16	Vitre en verre acrylique éclairé devant la fenêtre de la cuisine	230,-	2
7008711-16	Mitigeurs un levier finition chromée haut de gamme pour la cuisine et la salle de bain (cuisine avec douchette extensible)	190,-	1

INSTALLATION ÉLECTRIQUE

706200-16	Pack électrique 1 1 batterie gel 170 Ah supplémentaire (2 au total), chargeur combiné 60 A, avec sélection du réseau, convertisseur sinus 12 V / 230 V, puissance de pointe 3000 W et puissance constante 1600 W avec compensation d'absence de réseau (sauf 920 G)	3.920,-	68
706205-16	Pack électrique 2 2 batteries gel 170 Ah supplémentaires (3 au total), chargeur combiné 100 A, avec sélection du réseau, convertisseur sinus 12 V / 230 V, puissance de pointe 4000 W et puissance constante 2200 W avec compensation d'absence de réseau (sauf 920 G)	4.820,-	125
700835-16	Pack courant de charge pour les batteries de cellule (pour Iveco Daily) Alternateur Iveco 210 A au lieu de 140 A Convertisseur de charge 45 A supplémentaire (90 A au total) Fonctionnement sur route de la climatisation cellule optionnelle par invertisseur (uniquement avec l'article n° 706205-16) Arrêt automatique de la climatisation cellule par invertisseur à 60 % de la capacité de batterie	2.510,-	6
701200-16	Dispositif d'alarme avec contrôle de l'intérieur, des portes du garage et de la porte de la cellule	1.340,-	3
700853-16	Groupe électrogène gaz 2600 W, installation fixe (uniquement combiné avec le réservoir de gaz)	5.440,-	50
700684-16	Double caméra de recul avec cache (uniquement combiné avec la radio ou le système de navigation)	1.000,-	4
700720-16	Panneau solaire d'env. 120 W de puissance maximale	1.910,-	15
700722-16	Panneau solaire d'env. 2 x 120 W de puissance maximale	2.920,-	30
706238-16	Caméra supplémentaire sur le rétroviseur côté conducteur (affichage sur la radio standard)	1.080,-	1

Options et accessoires cellule

N° d'article	TV / RADIO / TÉLÉPHONE	PRIX EN EUROS TVA 20 % incluse	POIDS SUPPL. en kg
	Système satellite TV avec parabole de 85 cm, orientation entièrement automatique, doté de TWIN-LNB système multi-spectateurs, prise pour un deuxième récepteur de 12 V / 230 V avec prise-antenne dans la chambre à coucher, transmission sonore par radio possible (hauteur totale du véhicule plus env. 120 mm)		
706301-16	Système satellite TV 1 avec écran plat 24" à LED dans l'entrée	5.000,-	38
706300-16	Système satellite TV 2 avec écran plat 24" à LED dans l'armoire suspendue à droite, abaissable électriquement	5.540,-	45
706306-16	Système satellite TV 3 avec écran plat 32" à LED dans l'armoire suspendue à droite, abaissable électriquement	6.210,-	50
706305-16	Système satellite TV 4 avec écran plat 24" à LED dans l'armoire suspendue au dessus pare-brise, abaissable électriquement (ne peut être combiné au lit pavillon)	5.540,-	45
706310-16	Système satellite TV Internet avec écran plat 24" à LED dans l'entrée, système avec fonction réception TV, GCV SKEW et accès internet	5.840,-	38
700515-16	Routeur WIFI, Fritz!Box, WiFi (uniquement combiné à l'article n° 700574-16)	500,-	1
706320-16	Combinaison 230 V / 12 V / antenne / prise avec passage par le plancher. Position : dans le compartiment de rangement extérieur à côté de la porte cellule (pour un branchement TV extérieur optionnel) (sortie sat.)	320,-	1
706330-16	Système de navigation (avec écran tactile 7,0" et logiciel pour camions, radio intégrée avec lecteur DVD, CD et MP3, dispositif mains-libres pour portable avec Bluetooth)	1.890,-	4
706316-16	Ecran plat LED 22" pour chambre à coucher avec récepteur TV intégré (850 L / 900 L / 900 LS / 905 L)	980,-	15
706315-16	Ecran plat LED 22" pour chambre à coucher avec récepteur TV intégré (900 M / 920 G)	980,-	15
706345-16	Antenne DVB-T pour réception de la télévision numérique terrestre (pour 2 téléviseurs)	560,-	2
706332-16	Système de sonorisation avec enceintes 3 voies dans la cabine du conducteur, diviseurs de fréquences spécifiques au véhicule, 2 enceintes large bande dans le séjour, processeur de son double basse reflex avec subwoofer	1.610,-	25
706346-16	DAB + récepteur radio numérique, très bonne qualité de son, réception optimale, grand choix de stations radio (selon les régions) et diverses informations supplémentaires	470,-	3

Options et accessoires cellule

N° d'article	EAU / GAZ / CHAUFFAGE / SALLE DE BAIN	PRIX EN EUROS TVA 20 % incluse	POIDS SUPPL. en kg
706400-16	Douche extérieure dans le garage (côté conducteur)	310,-	2
706410-16	Chauffage diesel "Motor Caravan" avec fonction chauffage en continu très confortable (5200 W), minuterie incluse	2.980,-	10
700866-16	Circuit chauffage chambre à coucher / Réglage garage par thermostats séparés	570,-	7
700898-16	Alarme gaz dans le séjour (monoxyde de carbone, propane, butane, gaz soporifiques, gaz K.O.)	430,-	2
706435-16	Réservoir gaz 120 l env. avec commutateur à distance, préfiltrage du gaz, commutation gaz à distance, capteur de crash et affichage du niveau de remplissage sur le panneau de contrôle (sauf 920 G) (un plein de gaz inclus)	2.630,-	104
700401-16	Prise extérieure pour le gaz côté passager (prélèvement de gaz)	260,-	1
706450-16	Climatiseur de toit 2400 W avec élément de chauffage 1700 W (hauteur totale du véhicule plus 130 mm)	3.030,-	34
701813-16	Ventilation SOG-Comfort toilettes réservoir fixe avec filtre au charbon actif (aspiration au niveau de la cuvette)	350,-	1
700580-16	Contrôle du système de chauffage avec Alde Smart Control	610,-	1
7015303-16	Miroirs sur la face intérieure des portes de l'armoire à glace	160,-	1
TISSUS / CUIR / MOQUETTE			
809250-16	Revêtement tissu/microfibre Crème finition nervure	standard	0
809251-16	Revêtement tissu/microfibre Caramel finition nervure	standard	0
809240-16	Similicuir "Toffee", rembourrage finition mousse "Redonda"	1.910,-	15
809234-16	Revêtement cuir Nacre finition nervure	3.630,-	25
809235-16	Revêtement cuir Savanne finition nervure	3.630,-	25
809236-16	Revêtement cuir Stone finition nervure	3.630,-	25
809213-16	Revêtement cuir exclusif "Rustikal Grigio" finition nervure (matériau naturel avec inclusions optiques et/ou possibilité de différentes finitions surface)	6.310,-	25
870100-16	Revêtement tissu/microfibre, rembourrage finition mousse "Redonda"	660,-	0
870000-16	Revêtement cuir, rembourrage finition mousse "Redonda"	1.710,-	0
860000-16	Collection Concorde : 2 petits coussins décoratifs, 1 gros coussin décoratif, 2 plaids douilletts	280,-	8
7001121-16	Revêtement de sol soft-walk finition pont de bateau	sans supplément	0
700824-16	Revêtement de sol soft-walk finition ardoise	sans supplément	0
7001553C-16	Moquette du séjour bordurée et amovible. Coloris : crème	560,-	10
7001553G-16	Moquette du séjour bordurée et amovible. Coloris : brun gris	560,-	10

Concorde utilise essentiellement des tissus et cuirs haut de gamme ayant subi un traitement spécial anti-salissures

Le poids à vide en ordre de marche comprend : le poids sec du véhicule avec équipement standard plus le conducteur (75 kg), le réservoir carburant plein, 100 l d'eau propre, 1 bouteille de gaz en acier de 11 kg pleine, l'outillage, la roue de secours. L'ajout d'options et d'accessoires peut modifier le poids à vide et les dimensions. Les dimensions et poids mentionnés correspondent à ceux connus au moment de l'impression. Des écarts de +/- 5 % sont possibles et admissibles.

Coupe de la cellule

LA CELLULE DU CONCORDE CHARISMA

Dans l'industrie du camping-car, Concorde est synonyme d'isolation parfaite et de stabilité exceptionnelle. Celles-ci sont dues en grande partie à la construction Solidtherm entièrement assemblée sans ponts thermiques, avec profilés en mousse PU haute densité, ainsi qu'à l'isolation des parois latérales à l'aide de 38 mm de mousse RTM. Bien mieux encore : même les sous-planchers et planchers intermédiaires sont en construction sandwich, donnant au total une isolation de 70 mm. De plus, les tabliers latéraux, les pare-chocs ainsi que les parois avant et arrière en résine renforcée de fibre de verre sont extrêmement robustes et souples malgré tout. La construction en sandwich aluminium, entièrement lisse et brillante à l'extérieur, confère au camping-car une apparence automobile. Et pour que cela reste, les profils du toit en aluminium avec guidage de l'eau de pluie sont là pour réduire efficacement les traces sur les parois latérales. 10 ans de garantie d'étanchéité pour la cellule contre la pénétration de l'humidité depuis l'extérieur, supposant une inspection annuelle selon les dispositions de garantie Concorde.

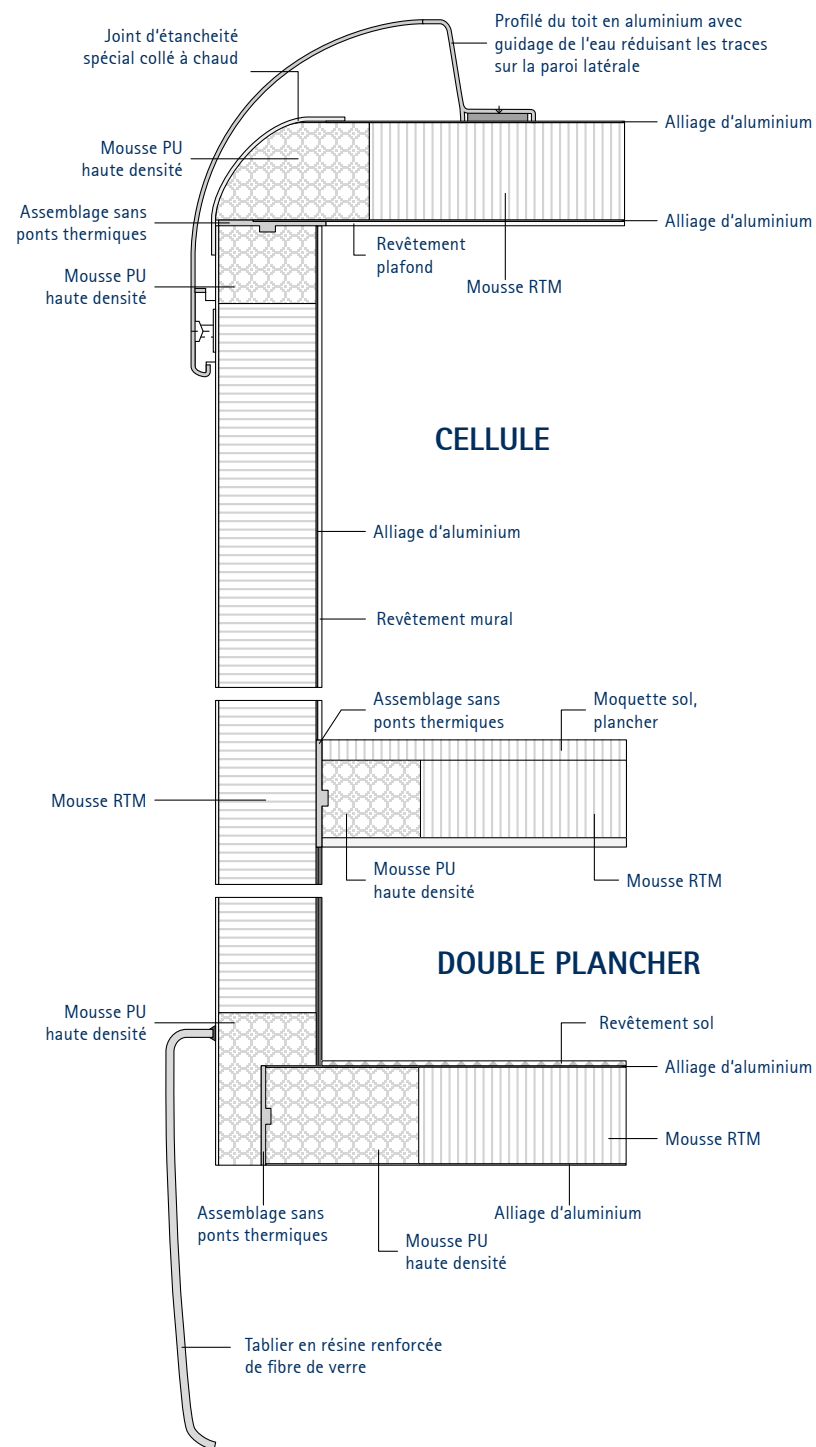

Les prix des véhicules et des options mentionnés sont valables pour un achat et une immatriculation effectués en Allemagne, sont en euros et comprennent 19 % de TVA. Dans le cas d'une augmentation de la TVA durant la période de livraison, nous nous réservons le droit de procéder à un réajustement des prix en conséquence. Tous les prix sont donnés à titre indicatif, départ usine. Une modification du prix effectuée par le fabricant du véhicule de base entrainera un réajustement des prix en fonction de l'augmentation du châssis. Les prix des options sont valables pour montage en usine, supposant une commande dans les délais. Des commandes ultérieures entraineront des frais de matériaux et de montage supplémentaires. Les prix comprennent les frais annexes comme la livraison du châssis à l'usine et le passage aux services techniques (TÜV). Sous réserve de modifications techniques si celles-ci permettent de conserver ou d'améliorer de façon générale la qualité du produit sans influencer sur sa fonction. Dès la parution de ce tarif, tous les tarifs antérieurs perdent leur validité. Sous réserve d'erreurs et de modifications.

Concorde
REISEMOBILE AUS LEIDENSCHAFT

Concorde Reisemobile GmbH
Concorde-Straße 2-4, D-96132 Schlüsselfeld-Aschbach
Téléphone +49 95 55 / 92 25-0, Télécopie +49 95 55 / 92 25-44
Internet : www.concorde.eu, email : info@concorde.eu