

Carver / Charisma



Liste de tarifs 2014

Concorde
REISEMOBILE AUS LEIDENSCHAFT

Équipement de série

CHÂSSIS

	IVECO Daily 65C17	IVECO Eurocargo 75E18	IVECO Eurocargo 90E25	MAN TGL 8220
Protection isolée et insonorisée du compartiment moteur	•	•	•	•
Moteur turbo Diesel avec propulsion arrière et pneus jumelés, classe de pollution Euro 5+	•	-	-	-
Moteur turbo Diesel avec propulsion arrière et pneus jumelés, classe de pollution Euro 6	-	•	•	•
Injection directe Common-Rail réglée électroniquement	•	•	•	-
Boîte 6 vitesses	•	•	-	-
Boîte 6 vitesses automatisée (sur MAN : fonction EasyStart, moteur 6 cylindres avec boîte automatique 12 vitesses)	Option	Option	•	•
Régulation antipatinage (ASR)	•	•	•	•
Suspension pneumatique de l'essieu arrière avec la fonction « monte et baisse » (de série uniquement sur le 920 G)	Option	•	•	•
Suspension pneumatique de l'essieu avant et arrière avec la fonction « monte et baisse »	Option	•	•	•
Pneumatiques	225 / 75R16	225 / 75R17,5	235 / 75R17,5	235 / 75R17,5
Pneumatique essieu arrière avec profil de traction (marquage M+S)	•	•	•	•
Freins à disques essieu avant et arrière	•	•	•	•
Dispositif de frein hydraulique	•	-	-	-
Dispositif de frein pneumatique hydraulique	-	•	•	-
Dispositif de frein pneumatique	-	-	-	•
Système antiblocage électronique (ABS)	•	•	•	•
Frein moteur	-	•	•	•
Dispositif de frein avec système de frein moteur EVB (frein cantilever)	-	-	-	•
Régulateur de vitesse	•	•	•	•
Roue de secours complète sous le système d'abaissement de la soute arrière	•	•	•	•
Alternateur triphasé 14 V, 140 A ou 28 V, 70 A	•	•	•	-
Alternateur triphasé 28 V, 80 A	-	-	-	•
Alternateur triphasé supplémentaire 14 V, 80 A pour charger la batterie auxiliaire pendant le trajet	-	-	•	•
Réservoir de carburant	90 l	115 l	180 l	180 l
Climatisation de la cabine conducteur (MAN avec régulation automatique)	•	•	•	•

CHÂSSIS

	IVECO Daily 65C17	IVECO Eurocargo 75E18	IVECO Eurocargo 90E25	MAN TGL 8220
Feux diurnes LED	•	•	•	•
Feux principaux halogènes avec optique à lentille, feux de route intégrés dans le pare-choc (Carver uniquement)	•	-	-	-
Feux principaux LED, feux de route intégrés dans le pare-choc (Charisma uniquement)	•	•	•	•
Arrière du véhicule équipé de feux arrières LED	•	•	•	•
Tableau de bord ergonomique avec rangements intégrés	•	•	•	•
Protection du tableau de bord habillage cuir avec coutures décoratives	•	•	•	•
Volant à hauteur et inclinaison ajustables (sur Iveco Daily, uniquement hauteur ajustable)	•	•	•	•
Triangle de signalisation, trousse de secours, feux d'avertissement et cale	•	•	•	•
Enjoliveurs en acier inoxydable	-	•	•	-

Équipement de série

FABRICATION

CARVER

CHARISMA

Pare-brise panoramique en verre feuilleté avec couche de métal qui filtre les UV, réduit le rayonnement du soleil et chauffe le pare-brise	•	•
Fenêtre coulissante latérale en verre avec vitrage isolant dans la cellule conducteur, verre teinté, occultant plissé (sert également de pare-soleil pendant le trajet) et moustiquaire, cadre à séparation thermique	•	•
Fenêtre en plastique teinté et double-vitrée dans l'habitacle, inclinable ou coulissante, avec occultant plissé et moustiquaire	•	•
Marche pied solide intégrée dans le pare-chocs pour le nettoyage du pare-brise avant	•	•
Pare-chocs avant comme absorbeur d'impact supplémentaire pour optimiser la sécurité passive des passagers	•	•
Absorbeur d'impact et anneau de remorquage central intégré dans le pare-chocs (sans élément de remorquage supplémentaire)	•	•
Volet roulant isolant à commande électrique pour le pare-brise, partiellement chauffé	•	•
Solidtherm extrêmement résistant en composite d'aluminium durable	•	•
Technologie d'assemblage de paroi entièrement isolée sans pont thermique grâce à des profils en PU massif	•	•
Cabine conducteur complètement isolée	•	•
Élément de chauffage entre le volet roulant isolant et le pare-brise	•	•
Épaisseur de cloisons 40 mm dont 38 mm de mousse rigide RTM à cellules fermées	•	•
Parois, toit et plancher intérieur et extérieur en aluminium de haute qualité, structure sandwich	•	•
Tôle extérieure lisse en acier laqué blanc	•	•
Toit entièrement praticable	•	•
Barre de toit profilée en aluminium avec gouttière pour réduire la salissure des parois latérales	•	•
Façade avant en matériau composite en fibre de verre extrêmement résistant anticorrosif inaltérable	•	•
Jupes latérales en matériau composite en fibre de verre extrêmement résistant anticorrosif inaltérable	•	•
Paroi arrière et pare-chocs de structure sandwich en composite de fibre de verre avec un coeur de mousse PU	•	•
Double plancher chauffé 470 mm env. (Charisma Daily uniquement), accessible via un volet latéral extérieur	•	•
Double plancher chauffé, hauteur 350 mm env. (pas Daily), accessible via un volet latéral extérieur	•	•

Équipement de série

CONCEPTION

	CARVER	CHARISMA
Roulettes de protection à l'arrière	•	•
Trappe de coffre avec charnières en fonte alu et feutre aiguilleté de haute qualité et facile d'entretien à l'intérieur, cadre thermiquement isolé	•	•
Plancher inférieur et intermédiaire de structure sandwich avec couche de mousse RTM de 40 ou 30 mm, épaisseur général de l'isolation du sol : 70 mm	•	•
Carters de roue de l'essieu arrière en structure sandwich entièrement isolée	•	•
Rangement arrière éclairé avec portes gauche et droite, système d'arrimage et prise électrique 230 V (pas sur le Charisma 920 G)	•	•
Marche d'accès intérieure éclairée, chauffée	•	•
Marche d'accès extérieure à déploiement électrique avec circuit de sécurité et éclairage	•	•
Porte d'entrée « Economy » avec commande à distance et serrure de secours à clé	•	-
Porte d'entrée « Security Plus » avec verrou sécurisé par code à chiffres et serrure de secours à clé, système de sécurité de porte « Interstop »	Option	•
Moustiquaire pour la porte d'entrée	•	•
Éclairage extérieur avec circuit de sécurité (déconnexion automatique lors du démarrage)	•	•
Siège conducteur avec système de ceinture intégré et accoudoirs	•	•
Rangement à chaussures spacieux au niveau de l'entrée, pouvant contenir plusieurs paires de chaussures	•	•
Volet pare-vue avant Privacy (protection variable contre les regards indiscrets du haut vers le bas)	Option	•
Plancher du rangement en PVC renforcé, résistant et facile d'entretien	•	•
Essuie-glace d'autocar	•	•
Rétroviseur extérieur d'autocar (court) avec grand angle, chauffage électrique et réglable	•	-
Rétroviseur extérieur d'autocar (long) avec grand angle, chauffage électrique et réglable	Option	•

Équipement de série

CELLULE / CHAMBRE A COUCHER

CARVER

CHARISMA

Portes et portes de meubles :		
• Teck européen (contreplaqué des deux côtés)	-	•
• Wengé européen (contreplaqué des deux côtés)	-	au choix
• Cerisier Finition (pelliculé des deux côtés)	•	-
• Argento Oliva (pelliculé des deux côtés)	•	-
Plancher de l'habitacle plan, du tableau de bord au couchage arrière	•	•
Parois et plafond revêtus de textiles assortis et de haute qualité	•	•
Revêtement de sol Soft-walk. Couleur : anthracite antia	•	•
Ensemble de sièges ergonomique. Rembourrage en microfibres de haute qualité avec fermetures à glissière (structure), notamment sur le siège conducteur	•	•
Stores bateau de haute qualité	•	•
Banquette multifonctions à gauche avec siège équipé d'une ceinture de sécurité	•	•
Penderie éclairée	•	•
Couchage arrière avec sommier, tête ajustable et matelas en mousse à froid grand confort	Option	•
Lanterneau Midi-Heki avec éclairage, moustiquaire et occultant plissé dans le salon	•	-
Lanterneau panoramique double-vitrée, moustiquaire et occultant plissé dans l'habitacle	Option	•
Lanterneau Mini-Heki avec moustiquaire et plissé d'obturation dans l'espace couchage	•	•
Table de haute qualité dans le salon	•	•
Pied de table central ajustable (pas dans la version bar et Charisma 900 L)	-	•
Meuble TV dans l'entrée	•	•
Vitrine d'entrée avec étagères en matériau minéral et gamme de verres assortis et éclairage LED	•	•
Baldaquin lumineux avec spots LED et éclairage indirect	•	•
Main courante en métal	•	•
Prise électrique 12 V et prises 230 V	•	•
Meubles suspendus avant en continu au dessus du pare-brise	•	•

LIT DE PAVILLON (EN OPTION)

	CARVER	CHARISMA
Dimension du lit (en mm)	2000 x 1300	2000 x 1300
Hauteur au dessus du lit (en mm)	860	860
Matelas en mousse à froid grand confort avec sommier	•	•
Lanterneau Mini-Heki avec moustiquaire et occultant plissé	•	•
Rideau de séparation avec la cabine conducteur	•	•

CUISINE

Espace cuisine avec protection anti-éclaboussures	•	•
Plan de travail en matériau minéral de structure légère et équipé d'un évier en acier inoxydable. Couleur : sanded mirage	•	•
Plaque de cuisson en acier inoxydable avec 3 flammes, allumage automatique et revêtement verre	•	•
Robinet mitigeur à levier unique chromé avec douchette amovible	•	•
Réfrigérateur 160 l avec compartiment congélateur séparé, AES (sélection automatique et manuelle de l'énergie : 12 V / 230 V / gaz)	•	•
Tiroir avec amortisseur Servo-Soft	•	•
Compartiment pour les couverts intégré	•	•
Lanterneau ventilé avec fonction de ventilation et d'aspiration	•	•
Baldaquin lumineux avec spots LED et éclairage indirect	•	•
Spots LED sous les rangements suspendus	•	•
Système de poubelles intégrées dans le meuble bas de la cuisine	•	•
2 x prise électrique 230 V	•	•
Armoire à coulissante dans la cuisine (selon le modèle) pour ranger les ustensiles de cuisine	-	•

Équipement de série

SALLE DE BAIN / TOILETTES

CARVER

CHARISMA

Robinetterie chromée design de haute qualité au niveau du plan de toilette	-	•
Plan de toilette en Plexicor avec lavabo intégré sans joint. Couleur : blanc neige	•	-
Plan de toilette en matériau minéral avec lavabo intégré sans joint. Couleur : sable crème	-	•
Robinet mitigeur à levier unique chromé au niveau du plan de toilette	•	-
Cellule de douche séparée avec portes en verre acrylique (sur les salles de bain Raumbad) et en verre véritable (sur les salles de bain Premiumbad) et barre porte-manteaux	•	•
Robinetterie de douche avec barre murale et pomme de douche ajustable en hauteur	•	•
Toilette à cassette en porcelaine	•	-
Toilettes en porcelaine avec réservoir fixe d'une contenance de 230 l (env. 160 l sur le Charisma 920 G)	Option	•
Salle de bain équipée de d'un support de papier hygiénique, brosse de toilettes, distributeur de savon liquide, crochet et barre porte-serviette, verres à dents	•	•
Fenêtre dans la salle de bain	-	•
Lanterneau Mini-Heki avec moustiquaire et occultant plissé	•	•
Éclairage par spots LED	•	•
Penderie éclairée, penderie TWIN sur le Charisma	•	•
Miroir de plein pied	•	•
Armoire à miroir spacieuse avec étagères	•	•
Prise 230 V	•	•

EAU / GAZ / CHAUFFAGE

	CARVER	CHARISMA
Jonction des eaux usées et des eaux noires vers une pièce d'évacuation centrale	-	•
Coffre pour 2 x bombonnes de gaz de 13 kg	•	•
Régulateur de gaz « Duocontrol » avec capteur de crash et détendeur-commutateur automatique	•	•
Siphons de qualité domestique	•	•
Réservoir eaux propres et eaux usées dans le double plancher chauffé, env. 230 l chacun	•	-
Réservoir eaux propres env. 380 l et eaux usées env. 310 l (hormis sur le Charisma 920 G qui comporte un réservoir d'eaux usées de 290 l env.)	-	•
Vidange facile du réservoir des eaux usées grâce au robinet de vidange dans le double plancher chauffé	•	•
Ouvertures de nettoyage par le haut pour tous les réservoirs, accessibles depuis l'habitacle	•	•
Tuyau de rinçage avec système de raccordement pour un nettoyage facile du réservoir à matières fécales (pas de deuxième pompe nécessaire)	-	•
Buse de rinçage haute pression pour le nettoyage des matières fécales en plus du tuyau de rinçage du système de réservoir fixe des toilettes	-	•
Tuyau de vidange des eaux usées avec raccordement baïonnette et bouchon	•	•
Pompe à eau centrale automatique sous pression et système de filtrage	•	•
Chauffage central Alde gaz et à fluide caloporteur 5500 W avec régulation thermostatique et minuterie, cartouche chauffante électrique 230 V, 3000 W, dispositif anti-retour avec chauffe-eau intégrée pour l'approvisionnement de tous les consommateurs	•	•
Circuit chauffage commutable entre l'espace couchage et le rangement avec ajustage thermostatique	Option	•
Chauffage par le sol dans 2 zones, réglable séparément (habitacle, salle de bain)	Option	•
Chauffage 3 zones, réglable séparément (habitacle, salle de bain, espace couchage)	-	•
Radiateur sèche-serviettes dans la salle de bain avec thermostat	•	•
Échangeur thermique avec récupération des calories moteur pour le chauffage de l'habitacle	•	•

Équipement de série

INSTALLATION ÉLECTRIQUE / TV / RADIO

CARVER

CHARISMA

Batterie gel 1 x 165 Ah (pas pour le Charisma 920 G)	•	•
Batterie gel 2 x 140 Ah (uniquement pour le Charisma 920 G)	-	•
Système de contrôle de la batterie avec protection contre la décharge complète	•	•
Raccord 230 V CEE dans l'espace de rangement et cheminement du câblage par le plancher du véhicule	•	•
Disjoncteur automatique FI	•	•
Chargement automatique avec régulation électronique et sonde température au niveau de la batterie, courant de charge maximum 25 A	•	•
Convertisseur 12 V / 230 V sinus 350 W avec commutation de priorité au réseau	•	•
Coupure d'électricité en cas de sous-tension et ré-enclenchement automatique	•	•
Prise 230 V dans le garage arrière (pas pour les modèles G)	•	•
Double raccord DIN radio CD/DVD, MP3 et USB	•	•
Système de haut-parleurs 2 voies	•	-
Système de haut-parleurs 3 voies	•	-
Éclairage par LED dans l'habitacle	•	•
Accès de service aisé à l'électronique de bord avec revêtement en grille de tôle trouée (pas pour les modèles G) dans le garage arrière (dans le compartiment extérieur droit pour les modèles G)	•	•
Basculement automatique du réfrigérateur de 12 V à l'arrêt du moteur au gaz / 230 V (à la connexion quai)	•	•
Chargement automatique de la batterie de l'habitacle et du moteur par branchement sur le courant extérieur ainsi que pendant le trajet	•	•
Sectionneur pour les batteries de l'habitacle	•	•
Coupure et ré-enclenchement automatique de la batterie de l'habitacle et du véhicule	•	•

SYSTÈME ÉLECTRONIQUE DE BORD

CARVER

CHARISMA

Système électronique de bord ultramoderne contrôlé par microprocesseur de technologie BUS (Binary Unit System)

•

•

Panneau de contrôle et de commande central, écran tactile couleur 7"

•

•

Commutateur principal pour tous les consommateurs

•

•

Interrupteurs pour allumer et éteindre les consommateurs suivants :

• Panneau

•

•

• Éclairage

•

•

• Pompe à eau

•

•

• Chauffage

•

•

Panneau d'affichage à cristaux liquides pour contrôler :

• Le réservoir d'eau propre (remplissage en %)

•

•

• Le réservoir des eaux usées (remplissage en %)

•

•

• La tension des batteries cellule et du véhicule

•

•

• La température intérieure et extérieure

•

•

• L'approvisionnement en courant de ville

•

•

• Niveau de gaz (uniquement raccordable à un réservoir de gaz)

•

•

• Branchement des batteries en parallèle

•

•

• Date et heure avec fonction de réveil

•

•

Dispositifs d'alarme pour :

• Réservoir eaux usées plein

•

•

• Réservoir eau propre vide

•

•

• Réservoir matières fécales plein

Option

•

• Sous-tension de la batterie

•

•

• Bouteille de gaz de réserve enclenchée

•

•

• Marchepied sorti

•

•

Ordinateur batterie :

• Affichage de la capacité de la batterie en charge

•

•

• Courant de charge et de décharge

•

•

Données techniques

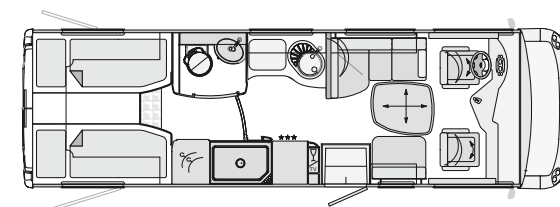
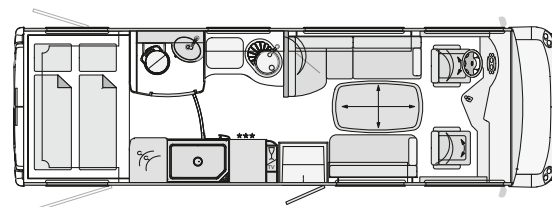
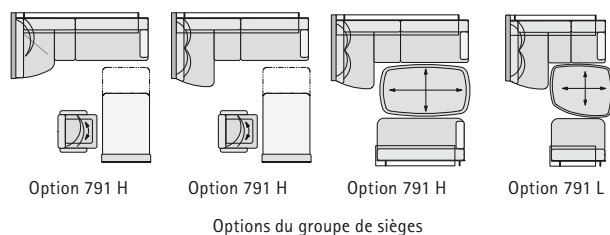

CARVER 791 H

CARVER 791 L

Véhicule de base	Iveco Daily	Iveco Daily
Type de châssis	65C17	65C17
Moteur	4 cylindres	4 cylindres
Cylindrée	3,0 l	3,0 l
Puissance	125 kW (170 CV)	125 kW (170 CV)
Couple moteur	400 Nm	400 Nm
Longueur totale (mm)	8160	8160
Largeur totale (mm)	2380	2380
Hauteur totale (mm)	3460	3460
Empattement (mm)	4350	4350
Poids total en charge P.T.A.C. (kg)	6500	6500
Poids à vide en ordre de marche (kg)	4990	4990
Charge utile (kg)	1510	1510
Charge remorquable (freinée) boîte de transmission manuelle / automatique (kg)	3500 / 2500	3500 / 2500
Places avec ceintures de sécurité 3 points	3/4/5/4	3/4
Groupe de sièges gauche (mm)	1985 / 890	1485 / 890
Banquette droite (mm)	1295 / 640	795 / 640
Lit arrière (mm)	2080 / 1480	2 x 2000 / 845
Dimensions lit pavillon (en option, mm)	2000 / 1300	2000 / 1300
Hauteur au-dessus du lit capucine (mm)	860	860
Porte de garage droite hauteur / largeur (en mm)	1250 / 1150	1250 / 1150
Porte de garage gauche hauteur / largeur (en mm)	1250 / 800	1250 / 800
Prix en euros (y compris 20% TVA)	162.400,-	162.400,-

Informations supplémentaires concernant les indications de mesure et de poids disponibles page 18.

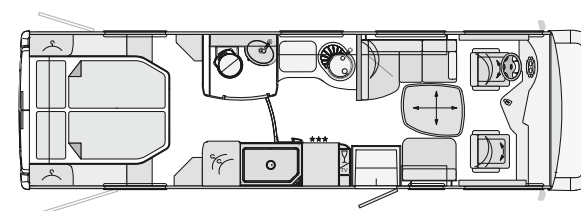
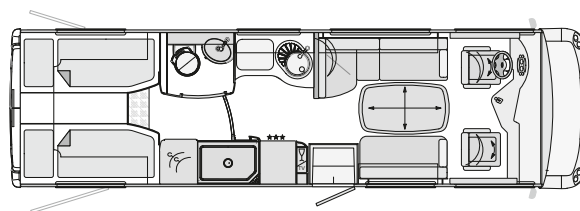
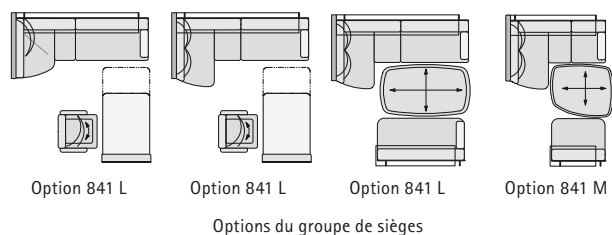

CARVER 841 L

CARVER 841 M

Véhicule de base	Iveco Daily	Iveco Daily
Type de châssis	65C17	65C17
Moteur	4 cylindres	4 cylindres
Cylindrée	3,0 l	3,0 l
Puissance	125 kW (170 CV)	125 kW (170 CV)
Couple moteur	400 Nm	400 Nm
Longueur totale (mm)	8660	8660
Largeur totale (mm)	2380	2380
Hauteur totale (mm)	3460	3460
Empattement (mm)	4750	4750
Poids total en charge P.T.A.C. (kg)	6500	6500
Poids à vide en ordre de marche (kg)	5120	5120
Charge utile (kg)	1380	1380
Charge remorquable (freinée) boîte de transmission manuelle / automatique (kg)	3500 / 2500	3500 / 2500
Places avec ceintures de sécurité 3 points	3/4/5/4	3/4
Groupe de sièges gauche (mm)	1985 / 890	1485 / 890
Banquette droite (mm)	1295 / 640	795 / 640
Lit arrière (mm)	2 x 2000 / 845	2 x 2000 / 845
Dimensions lit pavillon (en option, mm)	1970 / 1340	1970 / 1340
Hauteur au-dessus du lit capucine (mm)	860	860
Porte de garage droite hauteur / largeur (en mm)	1250 / 800	1250 / 800
Porte de garage gauche hauteur / largeur (en mm)	1250 / 800	1250 / 800
Prix en euros (y compris 20% TVA)	165.400,-	165.400,-

Informations supplémentaires concernant les indications de mesure et de poids disponibles page 18.

Données techniques

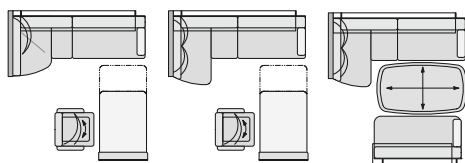

Options du groupe de sièges

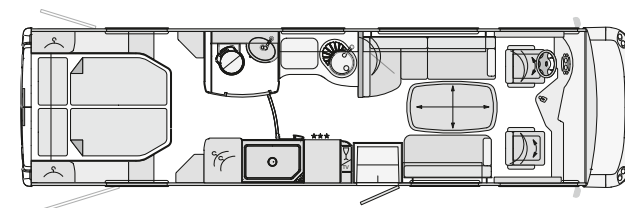

CARVER 891 M

Véhicule de base	Iveco Daily
Type de châssis	65C17
Moteur	4 cylindres
Cylindrée	3,0 l
Puissance	125 kW (170 CV)
Couple moteur	400 Nm
Longueur totale (mm)	9160
Largeur totale (mm)	2380
Hauteur totale (mm)	3460
Empattement (mm)	4900
Poids total en charge P.T.A.C. (kg)	6500
Poids à vide en ordre de marche (kg)	5250
Charge utile (kg)	1250
Charge remorquable (freinée) boîte de transmission manuelle / automatique (kg)	3500 / 2500
Places avec ceintures de sécurité 3 points	3 / 4 / 5 / 4
Groupe de sièges gauche (mm)	1985 / 890
Banquette droite (mm)	1295 / 640
Lit arrière (mm)	2000 / 1570
Dimensions lit pavillon (en option, mm)	2000 / 1300
Hauteur au-dessus du lit capucine (mm)	860
Porte de garage droite hauteur / largeur (en mm)	1250 / 800
Porte de garage gauche hauteur / largeur (en mm)	1250 / 800
Prix en euros (y compris 20% TVA)	170.400,-

Informations supplémentaires concernant les indications de mesure et de poids disponibles page 18.

CHÂSSIS IVECO DAILY

	PRIX EN EUROS y compris 20% TVA	POIDS EXCÉDENTAIRE en kg
Pack Châssis¹ 65C		
Augmentation du P.T.A.C à 6700 kg	6.000,-	40
Différentiel autobloquant pour essieu arrière		
Suspensions pneumatiques sur essieu arrière avec fonction « monte et baisse »		
Pack Châssis¹ 70C		
Augmentation du P.T.A.C à 7200 kg	6.000,-	40
Différentiel autobloquant pour essieu arrière		
Suspensions pneumatiques sur essieu arrière avec fonction « monte et baisse » (uniquement combiné avec la version 70C du châssis)		
Augmentation du P.T.A.C. à 6700 kg (version 65C du châssis)	1.010,-	0
Augmentation du P.T.A.C. à 7200 kg (version 70C du châssis)	1.010,-	0
Type de châssis Iveco Daily 70C (7000 kg P.T.A.C supplémentaire)	2.530,-	20
Crochet d'attelage avec charge remorquable de 3500 kg (Agile 2500 kg) (disponible uniquement en montage usine)	2.090,-	29
Crochet d'attelage tête amovible 2500 kg	2.470,-	33
Iveco Daily C21 Euro 5, cylindrée 3,0 l, 151 kW (205 CV), couple moteur 470 Nm, disponible uniquement avec boîte de vitesse manuelle	2.410,-	30
Boîte de vitesses automatisée 6 rapports Agile, y compris aide au démarrage en côte (masse remorquée de 2500 kg)	2.310,-	20
Sièges cellule de luxe pneumatiques chauffants avec soutien lombaire (uniquement en combinaison avec suspension pneumatique)	3.890,-	35
Système de vérins hydrauliques Daily avec nivellement automatique	7.930,-	100
Enjoliveurs en acier inoxydable	570,-	5
Jantes en alliage léger 16" sur essieu avant avec élargisseur de voie / enjoliveurs sur essieu arrière (roue de secours avec jante en acier)	2.210,-	-4
Volant Concorde revêtement cuir	660,-	1
Volant Concorde revêtement amovible cuir	1.060,-	2
Volant Concorde multifonction, revêtement cuir, avec accès à la radio ou système de navigation optionnel	1.090,-	3
Suspensions pneumatiques Iveco originales avec fonction « monte et baisse » (non combinable avec les sièges cellule de luxe)	5.240,-	25
Suspensions pneumatiques sur essieu arrière avec fonction « monte et baisse »	5.540,-	25
Suspensions pneumatiques essieu avant et arrière, système 4-canaux avec fonction « Auto-Level » (combinable uniquement avec des jantes en alliage léger)	9.910,-	81
Réservoir carburant 120 l	600,-	35
Différentiel autobloquant pour essieu arrière	950,-	15

¹ Non combinable avec des suspensions pneumatiques 4-canaux et sièges cellule luxe.

Options cellule

CELLULE

	PRIX EN EUROS y compris 20% TVA	POIDS EXCÉDENTAIRE en kg
Porte cellule « Security Plus » avec serrure de sécurité à code et dispositif Interstop + amortisseur à gaz	1.100,-	0
Porte cellule « Security » sans serrure de sécurité à code, avec télécommande et dispositif Interstop + amortisseur à gaz	1.100,-	0
Rétroviseur autocar long, côté conducteur	990,-	8
Rétroviseur autocar long, côté passager	990,-	8
Porte de garage côté conducteur 1250 x 1150 mm (au lieu de la porte de série)	340,-	6
Plancher du garage arrière avec revêtement en tôle d'aluminium stratifié	130,-	20
Verrouillage centralisé pour trappes de coffre (sauf trappes de bas de caisse et capot monteur)	2.010,-	5
Auvent 6,0 m, avec manivelle	1.830,-	62
Auvent 6,0 m, électrique	2.320,-	66
Store pare-soleil électrique dans la cellule conducteur pour la partie avant	700,-	5

HABITACLE / ESPACE COUCHAGE

Version bar (pour 791 H, 841 L et 891 M)	2.010,-	46
CL-Lounge (4 personnes)	900,-	24
CL-Lounge avec version bar (5 personnes) (pour 791 H, 841 L et 891 M)	1.470,-	70
Lit arrière avec sommier	770,-	6
Lit pavillon à actionnement manuel, sommier, au lieu de placards suspendus à l'avant	1.100,-	45
Lit pavillon à actionnement électrique, sommier, au lieu de placards suspendus à l'avant	2.210,-	53
Lanterneau Midi-Heki au lieu de Lanterneau Mini-Heki (espace couchage)	660,-	6
Lanterneau panoramique au lieu de Lanterneau Midi-Heki (habitable)	980,-	13
Lanterneau panoramique au lieu de Lanterneau Mini-Heki (espace couchage)	1.330,-	19
Table abaissable avec coussin pour transformation en lit (non combinable avec la version bar)	720,-	8
Volet pare-vue avant Privacy (protection variable contre les regards indiscrets du haut vers le bas)	550,-	4

CUISINE

Plan de travail de cuisine en matériau minéral de couleur beige (sable du sahara) avec évier parfaitement moulé dans le plan de travail, barre d'appui en chrome et porte-serviettes	1.300,-	15
Réfrigérateur 190 l au lieu du réfrigérateur de série 160 l	660,-	6
Réfrigérateur 190 l / four combiné avec grill au lieu du réfrigérateur de série 160 l	1.340,-	23

INSTALLATION ÉLECTRIQUE

	PRIX EN EUROS y compris 20% TVA	POIDS EXCÉDENTAIRE en kg
Pack électrique 1 1 batterie gel 165 Ah supplémentaire (2 au total), chargeur combiné 100 Ah, convertisseur sinus 12 V / 230 V, 4000 W de puissance max. et 2000 W de puissance permanente avec compensation d'absence de réseau	3.780,-	68
Pack électrique 2 2 batteries gel 165 Ah supplémentaire (3 au total), chargeur combiné 100 Ah, convertisseur sinus 12 V / 230 V, 5000 W de puissance max. et 2500 W de puissance permanente avec compensation d'absence de réseau	4.630,-	125
Dispositif d'alarme avec contrôle de l'intérieur, des portes du garage et de la porte de l'habitacle	1.270,-	3
Groupe électrogène gaz 2600 W, installation fixe (uniquement combiné avec réservoir de gaz)	5.240,-	50
Double caméra de recul avec cache (image par radio de série)	1.410,-	4
Panneau solaire d'env. 120 W de puissance maximale	1.870,-	15
Panneau solaire d'env. 2 x 120 W de puissance maximale	2.860,-	30

TV / RADIO / TÉLÉPHONE

Système satellite TV avec parabole de 85 cm, orientation entièrement automatique, doté de TWIN-LNB système multi-spectateurs, prise pour un deuxième récepteur de 12 V / 230 V avec prise-antenne dans l'espace de couchage, transmission sonore par radio possible (hauteur totale du véhicule plus env. 100 mm)		
Installation antenne satellite numérique 1 avec écran plat 24" à LED dans l'entrée	4.830,-	38
Installation antenne satellite 3 avec écran plat 24" à LED dans l'armoire suspendue au dessus pare-brise, abaissable électriquement (non combinable avec un lit arrière)	5.390,-	45
Installation antenne satellite par internet avec écran plat 24" à LED dans l'entrée, installation avec fonction réception TV, GPS SKEW et accès internet	5.740,-	38
Système de navigation (avec écran tactile 7,0" et logiciel pour camions, radio intégrée avec lecteur DVD, CD et MP3, dispositif mains-libres pour portable avec Bluetooth) et double caméra de recul avec cache	2.780,-	4
Combinaison 230 V / 12 V / antenne / prise avec passage par le plancher. Position : dans le compartiment de rangement extérieur à côté de la porte cellule (pour un branchement TV extérieur optionnel) (sortie sat.)	295,-	1
Écran plat 22" pour espace couchage arrière avec récepteur TV supplémentaire (pas pour lit arrière)	960,-	15
Antenne DVB-T pour réception de télévision terrestre	340,-	2
Système de sonorisation avec haut-parleurs 2 voies dans la cellule, 2 haut-parleurs à large bande dans l'habitacle, subwoofer, processeur de son	1.260,-	25

Options cellule

EAU / GAZ / CHAUFFAGE / SALLE DE BAIN

	PRIX EN EUROS y compris 20% TVA	POIDS EXCÉDENTAIRE en kg
Douche extérieure dans le garage (côté conducteur)	300,-	2
Chauffage diesel « Moteur Caravan » avec fonction chauffage en continu très confortable (5200 W), minuterie incluse	2.860,-	10
Réservoir eau propre 320 l (au lieu de 230 l)	500,-	8
Réservoir eau propre et eaux usées de 320 l env. chacun (au lieu de 230 l)	940,-	16
Chauffage par le sol dans 2 zones, réglable séparément (habitable, salle de bain)	2.510,-	10
Alarme pour le gaz dans l'habitable (monoxyde de carbone, propane, butane, gaz soporifiques)	400,-	2
Réservoir gaz 120 l env. avec commutateur à distance, capteur de crash, affichage du niveau de remplissage sur le panneau de contrôle, avec trappe d'accès dans le bas de caisse	2.310,-	104
Prise extérieure pour le gaz côté passager (prise barbecue)	240,-	1
Circuit chauffage commutable entre l'espace couchage et le rangement avec ajustage thermostatique	545,-	7
Climatiseur de toit 2400 W avec élément de chauffage 1700 W (hauteur totale du véhicule plus 130 mm)	2.980,-	34
Toilettes en porcelaine avec réservoir fixe d'une contenance de 230 l env.	1.980,-	28
Cassette de toilette supplémentaire avec bac de maintien	315,-	3
Ventilation SOG des toilettes par le toit	330,-	1

REVÊTEMENTS / CUIR / MOQUETTE

Revêtement microfibras sable, lisse	Série	0
Revêtement microfibras Cappuccino, lisse	Série	0
Revêtement cuir / microfibras nacré, lisse	1.880,-	0
Revêtement cuir / microfibras grès, lisse	1.880,-	0
Revêtement en cuir sable, lisse	3.520,-	25
Revêtement en cuir nacré, lisse	3.520,-	25
Revêtement en cuir ambre, lisse	3.520,-	25
Revêtement en cuir grès, lisse	3.520,-	25
Collection Concorde : 2 petits coussins de décoration, 1 grand coussin de décoration, 2 plaids	760,-	8
Revêtement de sol Soft-walk. Couleur : brun foncé	sans supplément tarifaire	0
Moquette de l'habitable tissée et amovible. Couleur : crème	530,-	10
Moquette de l'habitable tissée et amovible. Couleur : brun gris	530,-	10

Concorde utilise exclusivement des tissus et du cuir de très haute qualité dotés d'un revêtement résistant à la saleté.

Le poids à vide en ordre de marche comprend : Le conducteur (75 kg), le réservoir à carburant rempli ; 100 l d'eau propre pour Iveco Daily, Iveco Eurocargo et MAN TGL Chassis ; 1 bouteille de gaz en acier de 11 kg remplie, de l'outillage et une roue de secours. L'ajout d'options et d'accessoires peut modifier le poids à vide et les mesures. Toutes les indications de mesures et de poids sont conformes aux connaissances lors de l'impression. Des écarts de +/- 5% sont possibles et admissibles.

Dessin en coupe

LA CELLULE DU CONCORDE CARVER

Dans l'industrie du camping-car, Concorde est synonyme d'isolation parfaite et de stabilité exceptionnelle. Celles-ci sont dues en grande partie à la structure Solidtherm® entièrement assemblée sans ponts thermiques, avec profilés en mousse dure PU, ainsi qu'à l'isolation des parois latérales à l'aide de 38 mm de mousse RTM. Et ce n'est pas tout : même les sous-planchers et planchers intermédiaires sont en structure sandwich, pour une isolation totale de 70 mm. Les jupes latérales, les pare-chocs ainsi que les parois avant et arrière sont en outre en résine renforcée de fibre de verre ce qui les rend extrêmement robustes tout en restant flexibles. La construction en sandwich aluminium, entièrement lisse et brillante à l'extérieur, confère au camping-car une allure automobile. Les profils du toit en aluminium avec guidage de l'eau de pluie sont là pour réduire les saletés des parois latérales. L'étanchéité de la cellule est garantie 10 ans contre l'infiltration de liquides depuis l'extérieur lors du contrôle annuel conformément aux conditions de garantie Concorde.

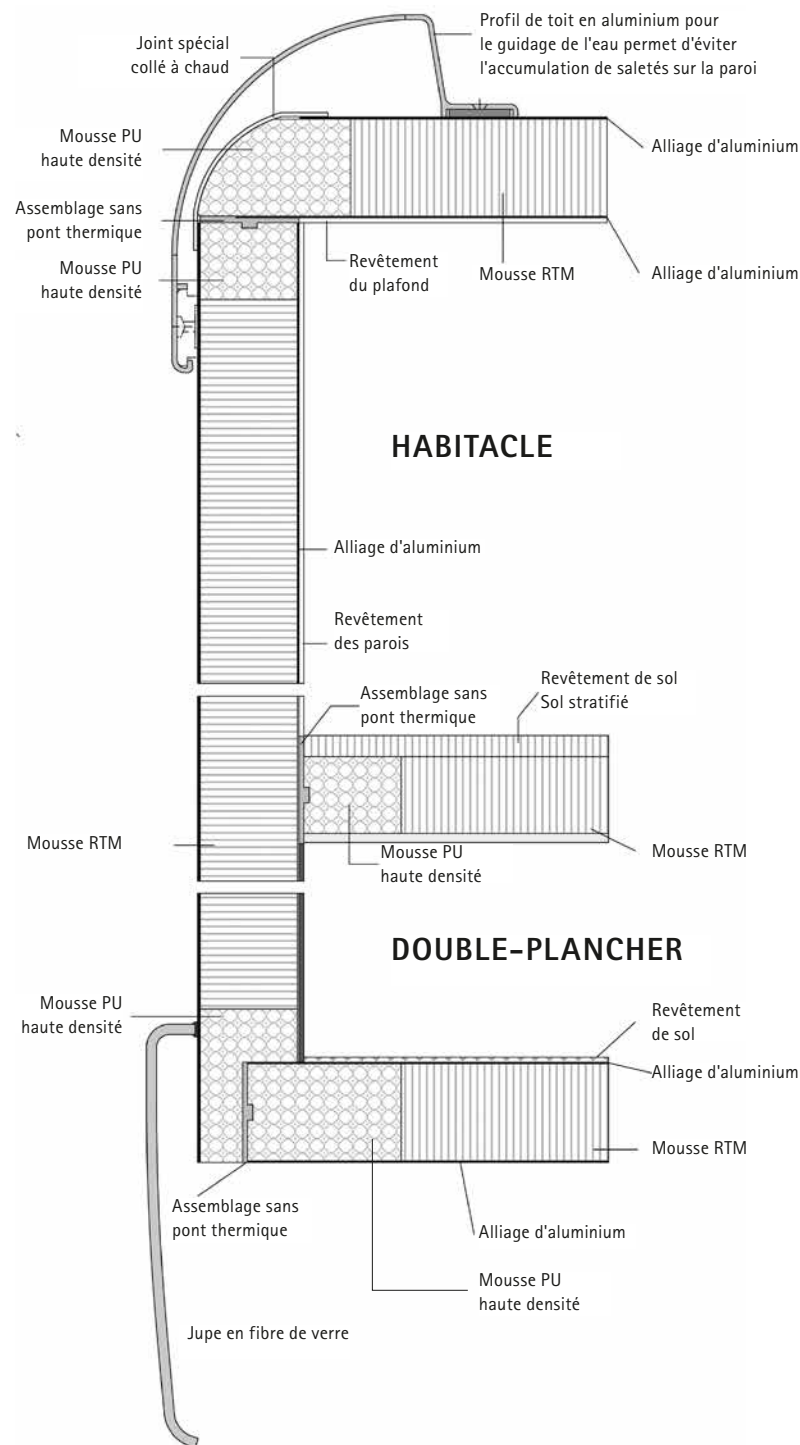

Données techniques

CHARISMA 850 L

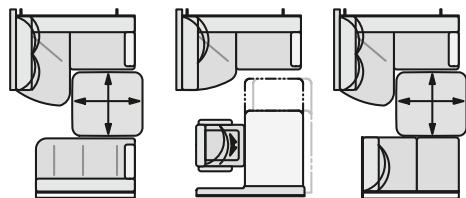

CL-Lounge

Version bar

CL-Lounge avec
5ème place assise

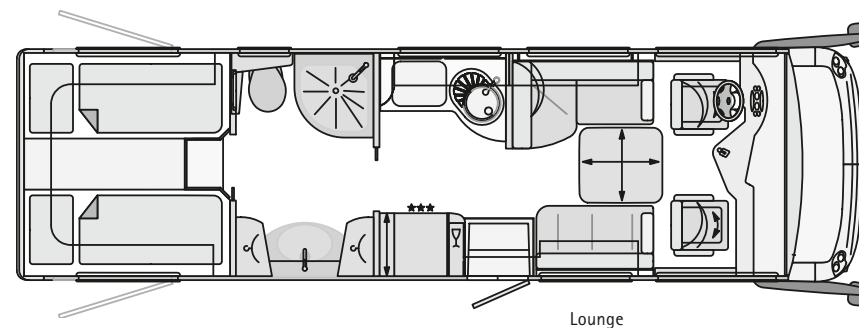

Véhicule de base	Iveco Daily	Iveco Eurocargo	MAN TGL
Type de châssis	70C17	75E18	8.220
Moteur	4 cylindres	4 cylindres	4 cylindres
Cylindrée	3,0 l	3,9 l	4,6 l
Puissance	125 kW (170 CV)	132 kW (180 CV)	162 kW (220 CV)
Couple moteur	400 Nm	570 Nm	850 Nm
Longueur totale (mm)	8590	8750	8750
Largeur totale (mm)	2400	2400	2400
Hauteur totale (mm)	3460	3490	3460
Empattement (mm)	4750	4185	4200
Poids total en charge P.T.A.C. (kg)	7000	7490	8800
Poids à vide en ordre de marche (kg)	5590	6600	6780
Charge utile (kg)	1410	890	2020
Charge remorquable (freinée) boîte de transmission manuelle / automatique (kg)	3500 / 2500	3500	3500
Sièges avec ceintures de sécurité trois points pour les versions Lounge / CL-Lounge / version bar / CL + 5ème place	3 / 4 / 4 / 5	3 / 4 / 4 / 5	3 / 4 / 4 / 5
Groupe de sièges gauche (mm)	1450 / 890	1450 / 890	1450 / 890
Banquette droite (mm)	1170 / 650	1170 / 650	1170 / 650
Lit arrière (mm)	2 x 2000 / 845	2 x 2000 / 845	2 x 2000 / 845
Dimensions lit pavillon (en option, mm)	1980 / 1300	1980 / 1300	1980 / 1300
Hauteur au-dessus du lit capucine (mm)	860	860	860
Porte de garage droite hauteur / largeur (en mm)	1250 / 1150	1250 / 1150	1250 / 1150
Porte de garage droite hauteur / largeur (en mm)	1250 / 1150	1250 / 1150	1250 / 1150
Prix en euros (y compris 20% TVA)	188.600,-	211.000,-	233.900,-

Informations supplémentaires concernant les indications de mesure et de poids disponibles page 30.

CHARISMA 900 L

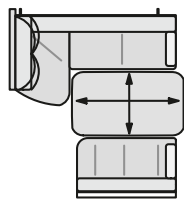

CL-Lounge long

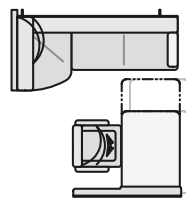

Version bar

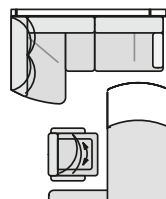
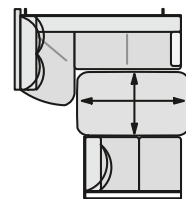
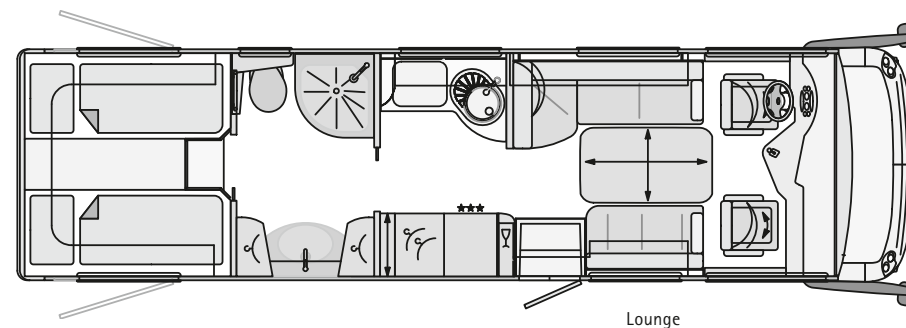
Version bar
avec CL-LoungeCL-Lounge long avec
5ème place assise

Véhicule de base	Iveco Daily	Iveco Eurocargo	MAN TGL
Type de châssis	70C17	75E18	8.220
Moteur	4 cylindres	4 cylindres	4 cylindres
Cylindrée	3,0 l	3,9 l	4,6 l
Puissance	125 kW (170 CV)	132 kW (180 CV)	162 kW (220 CV)
Couple moteur	400 Nm	570 Nm	850 Nm
Longueur totale (mm)	9090	9250	9250
Largeur totale (mm)	2400	2400	2400
Hauteur totale (mm)	3460	3490	3460
Empattement (mm)	4900	4455	4500
Poids total en charge P.T.A.C. (kg)	7000	7490	8800
Poids à vide en ordre de marche (kg)	5730	6740	6920
Charge utile (kg)	1270	750	1880
Charge remorquable (freinée) boîte de transmission manuelle / automatique (kg)	3500 / 2500	3500	3500
Sièges avec ceintures de sécurité trois points pour les versions Lounge / CL-Lounge / vers. bar / vers. bar + CL-Lounge / CL+5ème place	3 / 4 / 4 / 5 / 5	3 / 4 / 4 / 5 / 5	3 / 4 / 4 / 5 / 5
Groupe de sièges gauche (mm)	1450 / 890	1450 / 890	1450 / 890
Banquette droite (mm)	1170 / 650	1170 / 650	1170 / 650
Lit arrière (mm)	2 x 2000 / 845	2 x 2000 / 845	2 x 2000 / 845
Dimensions lit pavillon (en option, mm)	2000 / 1300	2000 / 1300	2000 / 1300
Hauteur au-dessus du lit capucine (mm)	860	860	860
Porte de garage droite hauteur / largeur (en mm)	1250 / 1150	1250 / 1150	1250 / 1150
Porte de garage droite hauteur / largeur (en mm)	1250 / 1150	1250 / 1150	1250 / 1150
Prix en euros (y compris 20% TVA)	193.600,-	216.000,-	239.000,-

Informations supplémentaires concernant les indications de mesure et de poids disponibles page 30.

Données techniques

CHARISMA 900 LS

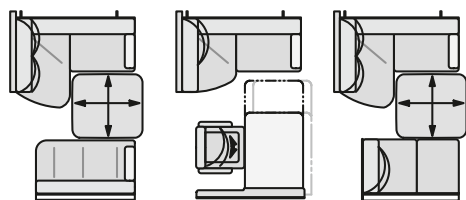

CL-Lounge

Version bar

CL-Lounge avec
5ème place assise

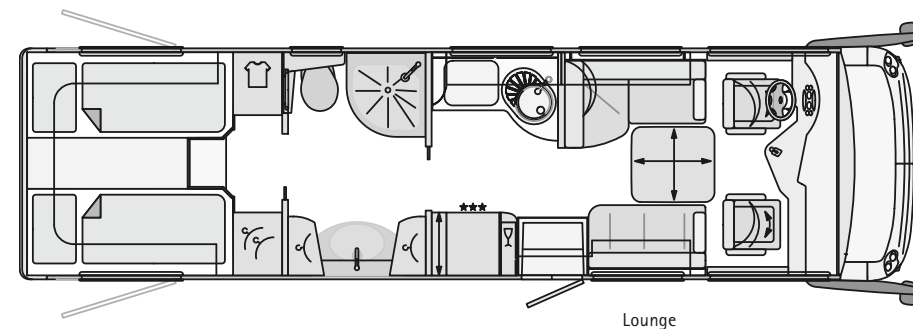

Lounge

Véhicule de base	Iveco Daily	Iveco Eurocargo	MAN TGL
Type de châssis	70C17	75E18	8.220
Moteur	4 cylindres	4 cylindres	4 cylindres
Cylindrée	3,0 l	3,9 l	4,6 l
Puissance	125 kW (170 CV)	132 kW (180 CV)	162 kW (220 CV)
Couple moteur	400 Nm	570 Nm	850 Nm
Longueur totale (mm)	9090	9250	9250
Largeur totale (mm)	2400	2400	2400
Hauteur totale (mm)	3460	3490	3460
Empattement (mm)	4900	4455	4500
Poids total en charge P.T.A.C. (kg)	7000	7490	8800
Poids à vide en ordre de marche (kg)	5730	6740	6920
Charge utile (kg)	1270	750	1880
Charge remorquable (freinée) boîte de transmission manuelle / automatique (kg)	3500 / 2500	3500	3500
Sièges avec ceintures de sécurité trois points pour les versions Lounge / CL-Lounge / version bar / CL + 5ème place	3 / 4 / 4 / 5	3 / 4 / 4 / 5	3 / 4 / 4 / 5
Groupe de sièges gauche (mm)	1450 / 890	1450 / 890	1450 / 890
Banquette droite (mm)	1170 / 650	1170 / 650	1170 / 650
Lit arrière (mm)	2000 / 1570	2000 / 1570	2000 / 1570
Dimensions lit pavillon (en option, mm)	2000 / 1300	2000 / 1300	2000 / 1300
Hauteur au-dessus du lit capucine (mm)	860	860	860
Porte de garage droite hauteur / largeur (en mm)	1250 / 1150	1250 / 1150	1250 / 1150
Porte de garage droite hauteur / largeur (en mm)	1250 / 1150	1250 / 1150	1250 / 1150
Prix en euros (y compris 20% TVA)	193.600,-	216.000,-	239.000,-

Informations supplémentaires concernant les indications de mesure et de poids disponibles page 30.

CHARISMA 900 M

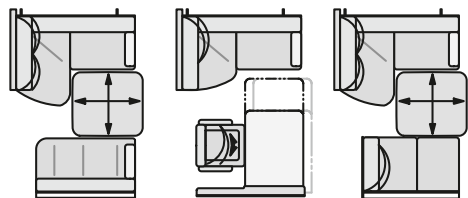

CL-Lounge

Version bar

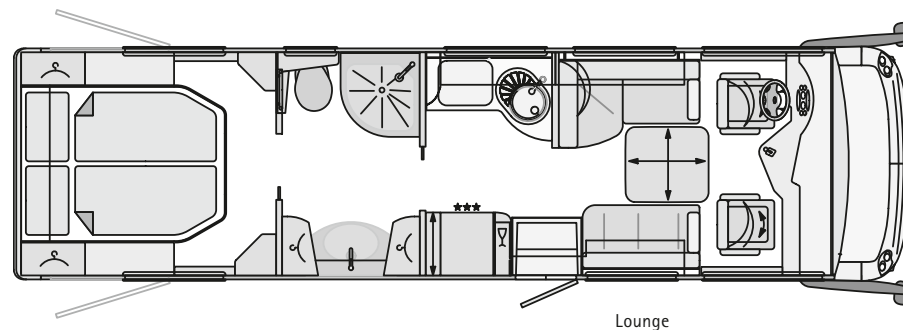
CL-Lounge avec
5ème place assise

Lounge

Véhicule de base	Iveco Daily	Iveco Eurocargo	MAN TGL
Type de châssis	70C17	75E18	8.220
Moteur	4 cylindres	4 cylindres	4 cylindres
Cylindrée	3,0 l	3,9 l	4,6 l
Puissance	125 kW (170 CV)	132 kW (180 CV)	162 kW (220 CV)
Couple moteur	400 Nm	570 Nm	850 Nm
Longueur totale (mm)	9090	9250	9250
Largeur totale (mm)	2400	2400	2400
Hauteur totale (mm)	3460	3490	3460
Empattement (mm)	4900	4455	4500
Poids total en charge P.T.A.C. (kg)	7000	7490	8800
Poids à vide en ordre de marche (kg)	5730	6740	6920
Charge utile (kg)	1270	750	1880
Charge remorquable (freinée) boîte de transmission manuelle / automatique (kg)	3500 / 2500	3500	3500
Sièges avec ceintures de sécurité trois points pour les versions Lounge / CL-Lounge / version bar / CL + 5ème place	3 / 4 / 4 / 5	3 / 4 / 4 / 5	3 / 4 / 4 / 5
Groupe de sièges gauche (mm)	1450 / 890	1450 / 890	1450 / 890
Banquette droite (mm)	1170 / 650	1170 / 650	1170 / 650
Lit arrière (mm)	2000 / 1570	2000 / 1570	2000 / 1570
Dimensions lit pavillon (en option, mm)	2000 / 1300	2000 / 1300	2000 / 1300
Hauteur au-dessus du lit capucine (mm)	860	860	860
Porte de garage droite hauteur / largeur (en mm)	1250 / 1150	1250 / 1150	1250 / 1150
Porte de garage droite hauteur / largeur (en mm)	1250 / 1150	1250 / 1150	1250 / 1150
Prix en euros (y compris 20% TVA)	193.600,-	216.000,-	239.000,-

Informations supplémentaires concernant les indications de mesure et de poids disponibles page 30.

Données techniques

CHARISMA 905 L

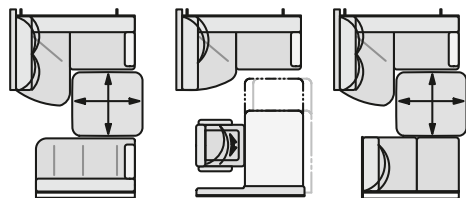

CL-Lounge

Version bar

CL-Lounge avec
5ème place assise

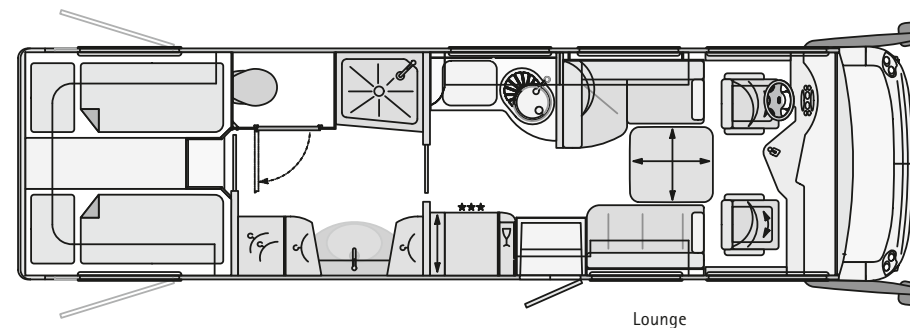

Véhicule de base	Iveco Daily	Iveco Eurocargo	MAN TGL
Type de châssis	70C17	75E18	8.220
Moteur	4 cylindres	4 cylindres	4 cylindres
Cylindrée	3,0 l	3,9 l	4,6 l
Puissance	125 kW (170 CV)	132 kW (180 CV)	162 kW (220 CV)
Couple moteur	400 Nm	570 Nm	850 Nm
Longueur totale (mm)	9090	9250	9250
Largeur totale (mm)	2400	2400	2400
Hauteur totale (mm)	3460	3490	3460
Empattement (mm)	4900	4455	4500
Poids total en charge P.T.A.C. (kg)	7000	7490	8800
Poids à vide en ordre de marche (kg)	5730	6740	6920
Charge utile (kg)	1270	750	1880
Charge remorquable (freinée) boîte de transmission manuelle / automatique (kg)	3500 / 2500	3500	3500
Sièges avec ceintures de sécurité trois points pour les versions Lounge / CL-Lounge / version bar / CL + 5ème place	3 / 4 / 4 / 5	3 / 4 / 4 / 5	3 / 4 / 4 / 5
Groupe de sièges gauche (mm)	1450 / 890	1450 / 890	1450 / 890
Banquette droite (mm)	1170 / 650	1170 / 650	1170 / 650
Lit arrière (mm)	2000 / 1570	2000 / 1570	2000 / 1570
Dimensions lit pavillon (en option, mm)	2000 / 1300	2000 / 1300	2000 / 1300
Hauteur au-dessus du lit capucine (mm)	860	860	860
Porte de garage droite hauteur / largeur (en mm)	1250 / 1150	1250 / 1150	1250 / 1150
Porte de garage droite hauteur / largeur (en mm)	1250 / 1150	1250 / 1150	1250 / 1150
Prix en euros (y compris 20% TVA)	194.600,-	219.100,-	240.000,-

Informations supplémentaires concernant les indications de mesure et de poids disponibles page 30.

CHARISMA 920 G

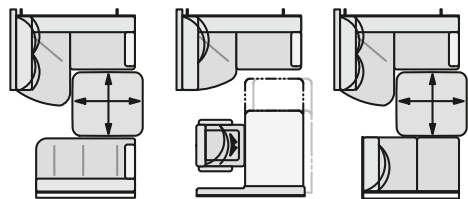

CL-Lounge

Version bar

CL-Lounge avec
5ème place assise

Smart Garage

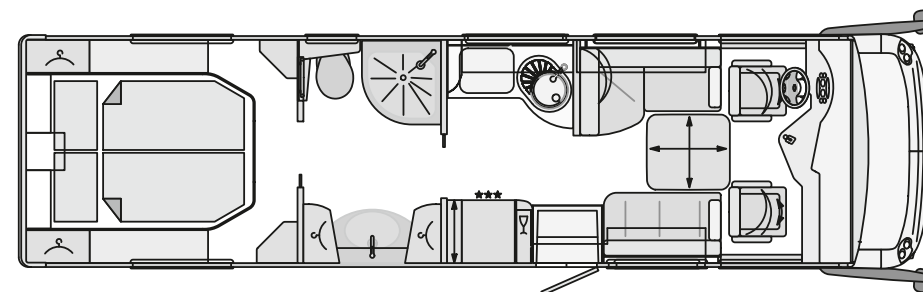

Lounge

Véhicule de base	Iveco Daily
Type de châssis	70C17
Moteur	4 cylindres
Cylindrée	3,0 l
Puissance	125 kW (170 CV)
Couple moteur	400 Nm
Longueur totale (mm)	9240
Largeur totale (mm)	2400
Hauteur totale (mm)	3460
Empattement (mm)	5000
Poids total en charge P.T.A.C. (kg)*	7490
Poids à vide en ordre de marche (kg)	5890
Charge utile (kg)	1600
Charge remorquable (freinée) (kg)	2500
Sièges avec ceintures de sécurité trois points pour les versions Lounge / CL-Lounge / version bar / CL + 5ème place	3 / 4 / 4 / 5
Groupe de sièges gauche (mm)	1450 / 890
Banquette droite (mm)	1170 / 650
Lit arrière (mm)	2000 / 1570
Dimensions lit pavillon (en option, mm)	2000 / 1300
Hauteur au-dessus du lit capucine (mm)	860
Porte arrière hauteur / largeur (en mm)	1500 / 1650
Prix en euros (y compris 20% TVA)	221.800,-

*y compris Suspensions pneumatiques sur essieu arrière avec fonction « monte et baisse ». Informations supplémentaires concernant les indications de mesure et de poids disponibles page 30.

Options véhicule

CHÂSSIS IVECO DAILY

	PRIX EN EUROS y compris 20% TVA	POIDS EXCÉDENTAIRE en kg
Pack châssis¹ (pas pour 920 G)		
Augmentation du P.T.A.C à 7490 kg	7.010,-	40
Différentiel autobloquant pour essieu arrière		
Suspensions pneumatiques sur essieu arrière avec fonction « monte et baisse »		
Augmentation du P.T.A.C à 7490 kg (charge remorquable 3000 kg max., Agile 2500 kg)	2.020,-	0
Crochet d'attelage avec charge remorquable de 3500 kg (Agile 2500 kg) (disponible uniquement en montage usine)	2.090,-	29
Crochet d'attelage tête amovible (charge remorquable 2500 kg max.)	2.480,-	33
Enjoliveurs en acier inoxydable	570,-	5
Boîte de vitesses automatisée 6 rapports Agile, y compris aide au démarrage en côte (masse remorquée de 2500 kg)	2.310,-	20
Iveco Daily C21 Euro 5, cylindrée 3,0 l, 151 kW (205 CV), couple moteur 470 Nm, (disponible uniquement avec boîte de vitesse manuelle)	2.410,-	30
Phares bi-LED à l'avant, phares antibrouillard et feux de position avec feux de circulation diurnes LED intégrés dans le pare-chocs	660,-	5
Différentiel autobloquant pour essieu arrière	950,-	15
Sièges cellule de luxe pneumatiques chauffants avec soutien lombaire (uniquement en combinaison avec suspension pneumatique)	3.890,-	35
Système de vérins hydrauliques Daily avec nivellement automatique	7.930,-	100
Jantes en alliage léger 16" sur essieu avant avec élargisseur de voie et essieu avant 2600 kg, enjoliveur en plastique sur essieu arrière (roue de secours avec jante en acier)	2.210,-	-4
Jantes en alliage léger 16" sur essieu avant avec élargisseur de voie et essieu avant surélevé 2800 kg, enjoliveur en aluminium sur essieu avant (roue de secours avec jante en acier)	2.510,-	-4
Volant Concorde revêtement cuir	660,-	1
Volant Concorde revêtement cuir amovible	1.060,-	2
Volant Concorde multifonction, revêtement cuir, avec accès à la radio ou système de navigation optionnel	1.090,-	3
Suspensions pneumatiques sur essieu arrière Iveco originales avec fonction « monte et baisse » (non combinable avec les sièges cellule de luxe)	5.240,-	25
Suspensions pneumatiques sur essieu arrière avec fonction « monte et baisse » (de série pour la version 920 G)	5.540,-	25
Suspensions pneumatiques essieu avant et arrière, système 4-canaux avec fonction « Auto-Level » (combinable uniquement avec des jantes en alliage léger 16") (uniquement pour 920 G)	4.630,-	56
Suspensions pneumatiques essieu avant et arrière, système 4-canaux avec fonction « Auto-Level » (combinable uniquement avec des jantes en alliage léger 16")	9.910,-	81
Réservoir à carburant env. 120 l (pas pour le 920 G)	600,-	35

¹ Non combinable avec des suspensions pneumatiques 4-canaux et sièges cellule luxe.

CHÂSSIS IVECO EUROCARGO

	PRIX EN EUROS y compris 20% TVA	POIDS EXCÉDENTAIRE en kg
Crochet d'attelage avec charge remorquable de 3500 kg (disponible uniquement en montage usine)	2.090,-	29
Crochet d'attelage tête amovible (charge remorquable 2500 kg max.)	2.470,-	33
Phares principaux bi-LED à l'avant, phares antibrouillard et feux de position avec feux de circulation diurnes LED intégrés dans le pare-chocs	660,-	5
Différentiel autobloquant pour essieu arrière	950,-	15
Sièges cellule de luxe pneumatiques chauffants avec soutien lombaire	3.890,-	35
Système de vérins hydrauliques Daily avec nivellement automatique	7.930,-	139
Volant Concorde revêtement cuir	660,-	1
Volant Concorde multifonction, revêtement cuir, avec accès à la radio ou système de navigation optionnel	1.060,-	3
Boîte 6 vitesses automatisée Eurotronic (seulement 75E18)	2.470,-	15
Réservoir carburant 180 l (seulement 75E18)	700,-	70
Type de châssis 9000 kg 90E25 (6 cylindres, 5,9 l, 184/250 kW/CV, 850 Nm, charge remorquable 3500 kg)	15.130,-	430

CHÂSSIS IVECO MAN TGL

Crochet d'attelage avec charge remorquable de 3500 kg (disponible uniquement en montage usine)	2.090,-	29
Crochet d'attelage tête amovible (charge remorquable 2500 kg max.)	2.470,-	33
Phares principaux bi-LED à l'avant, phares antibrouillard et feux de position avec feux de circulation diurnes LED intégrés dans le pare-chocs	660,-	5
Différentiel autobloquant pour essieu arrière	950,-	15
Sièges cellule de luxe pneumatiques chauffants avec soutien lombaire	3.890,-	35
Système de vérins hydrauliques Daily avec nivellement automatique	7.930,-	139
Volant Concorde revêtement cuir	660,-	1
Volant Concorde multifonction, revêtement cuir, avec accès à la radio ou système de navigation optionnel	1.060,-	3
Jantes en alliage léger 17,5" avec pneumatiques en série	2.780,-	-56
Version du moteur 8.250 (6 cylindres, 6,9 l, 184 kw (250 CV), 1000 Nm)	6.310,-	435

Options cellule

CELLULE

	PRIX EN EUROS y compris 20% TVA	POIDS EXCÉDENTAIRE en kg
Auvent 5,5 m, avec manivelle (850 L)	1.610,-	54
Auvent 5,5 m, électrique (850 L)	2.100,-	58
Auvent 6,0 m, avec manivelle (900 L, 900 LS, 900 M, 905 L, 920 G)	1.830,-	62
Auvent 6,0 m, électrique (900 L, 900 LS, 900 M, 905 L, 920 G)	2.320,-	66
Verrouillage centralisé pour trappes de coffre (sauf trappes de bas de caisse et portillon bouteille de gaz)	2.010,-	5
Porte cellule « Security » sans serrure de sécurité à code, avec télécommande et dispositif Interstop (au lieu de portes cellule en série)	130,-	0
Plancher du garage arrière avec revêtement en tôle d'aluminium stratifié	130,-	20
Store pare-soleil électrique dans la cellule conducteur pour la partie avant	700,-	5

HABITACLE / ESPACE COUCHAGE

CL-Lounge (4 personnes)	900,-	24
CL-Lounge avec ceinture de sécurité supplémentaire sur la banquette latérale (5 personnes) (fenêtre au niveau de la banquette latérale 800 x 450 mm)	1.470,-	55
Version bar avec siège 1 personne ajustable et banquette multifonctions (notamment pour 4 personnes)	2.170,-	46
Version bar avec siège 1 personne ajustable et CL-Lounge (notamment pour 5 personnes) (uniquement 900 L)	3.070,-	70
Lit arrière à actionnement électrique, sommier, au lieu de placards suspendus à l'avant	2.210,-	62
Volet pare-vue avant Privacy (protection variable contre les regards indiscrets du haut vers le bas)	550,-	4
Portes coulissantes entre la salle de bain / la cuisine / l'espace couchage en placage véritable au lieu de blanc-crème	1.000,-	0
Midi-Heki au lieu de Mini-Heki (espace couchage)	660,-	6
Lanterneau panoramique au lieu de Mini-Heki (espace couchage)	1.330,-	19
Table abaissable avec coussin pour transformation en lit (pas avec la version bar)	720,-	8

CUISINE

Plan de travail composite à base minérale pour la cuisine, la table de toilette et de l'habitacle. Lavabo et évier intégrés sans joints.		
Plaque de cuisson en acier inoxydable avec 3 flammes, allumage automatique, revêtement verre et fond en verre. Couleur : golden-leaf ou blaze	1.430,-	20
Réfrigérateur 190 l au lieu du réfrigérateur de série 160 l	660,-	6
Réfrigérateur 190 l / four combiné avec grill au lieu du réfrigérateur de série 160 l	1.340,-	23
Micro-ondes en acier inoxydable avec fonction grill sous la plaque de cuisson, raccordement 230 V via raccord extérieur, capacité 17 l (non combinable avec un lave-vaisselle)	1.100,-	22
Lave-vaisselle sous la plaque de cuisson (non combinable avec le micro-ondes en acier inoxydable)	1.160,-	25

INSTALLATION ÉLECTRIQUE

	PRIX EN EUROS y compris 20% TVA	POIDS EXCÉDENTAIRE en kg
Pack électrique 1		
1 batterie gel 165 Ah supplémentaire (2 au total), chargeur combiné 100 Ah avec présélection de la puissance du réseau	3.780,-	68
Convertisseur sinus 12 V sur 230 V, 4000 W de puissance maximale et 2000 W de puissance permanente avec une compensation d'absence de réseau (pas pour le 920 G)		
Pack électrique 2		
2 batteries gel 165 Ah supplémentaire (3 au total), chargeur combiné 100 Ah, convertisseur sinus 12 V / 230 V, 5000 W de puissance max. et 2500 W de puissance permanente avec compensation d'absence de réseau (pas pour le 920 G)	4.630,-	125
Dispositif d'alarme avec contrôle de l'intérieur, des portes du garage et de la porte de l'habitacle	1.270,-	3
Groupe électrogène gaz 2600 W, installation fixe (uniquement combiné avec réservoir de gaz)	5.240,-	50
Double caméra de recul avec cache (image par radio de série)	1.410,-	4
Panneau solaire d'env. 120 W de puissance maximale	1.870,-	15
Panneau solaire d'env. 2 x 120 W de puissance maximale	2.860,-	30
Caméra supplémentaire au niveau du rétroviseur extérieur, côté passager uniquement (image pas radio de série)	1.000,-	1

TV / RADIO / TÉLÉPHONE

Système satellite TV avec parabole de 85 cm, orientation entièrement automatique, doté de TWIN-LNB système multi-spectateurs, raccord pour deuxième récepteur de 12 V / 230 V et prise-antenne dans l'espace couchage, transmission sonore par radio possible (hauteur totale du véhicule plus env. 120 mm) :		
Installation antenne satellite numérique 1 avec écran plat 24" à LED dans l'entrée	4.830,-	38
Installation antenne TV satellite 2 avec écran plat 24" à LED dans l'armoire suspendue droite, inclinable électriquement	5.390,-	45
Installation antenne satellite 3 avec écran plat 24" à LED dans l'armoire suspendue au dessus pare-brise, abaissable électriquement (non combinable avec un lit arrière)	5.390,-	45
Installation antenne satellite par internet avec écran plat 24" à LED dans l'entrée, installation avec fonction réception TV, GPS SKEW et accès internet	5.740,-	38
Combinaison 230 V / 12 V / antenne / prise avec passage par le plancher. Position : dans le compartiment de rangement extérieur à côté de la porte cellule (pour un branchement TV extérieur optionnel) (sortie sat.)	295,-	1
Système de navigation (avec écran tactile 7,0" et logiciel pour camions, radio intégrée avec lecteur DVD, CD et MP3, dispositif mains-libres pour portable avec Bluetooth) et double caméra de recul avec cache	2.780,-	4
Écran plat 22" pour espace couchage arrière avec récepteur TV supplémentaire	960,-	15
Antenne DVB-T pour réception de télévision terrestre	340,-	2
Système de sonorisation avec haut-parleurs 3 voies dans la cellule, diviseurs de fréquence spécifiques au véhicule, haut-parleurs à 2 voies dans l'habitacle, subwoofer double-basse reflex, processeur de son	1.570,-	25

Options cellule

EAU / GAZ / CHAUFFAGE / SALLE DE BAIN

	PRIX EN EUROS y compris 20% TVA	POIDS EXCÉDENTAIRE en kg
Douche extérieure dans le garage (côté conducteur)	300,-	2
Chauffage diesel « Moteur Caravan » avec fonction chauffage en continu très confortable (5200 W), minuterie incluse	2.860,-	10
Alarme pour le gaz dans l'habitacle (monoxyde de carbone, propane, butane, gaz soporifiques)	400,-	2
Réservoir gaz 120 l env. avec commutateur à distance, capteur de crash, affichage du niveau de remplissage sur le panneau de contrôle (pas pour le 920 G)	2.310,-	104
Prise extérieure pour le gaz côté passager (prise barbecue)	240,-	1
Climatiseur de toit pour l'habitacle 2400 W avec élément de chauffage 1700 W (hauteur totale du véhicule plus 120 mm)	2.980,-	34
Portes de l'armoire basse de la salle de bain en placage véritable au lieu de blanc-crème	660,-	0
Ventilation SOG des toilettes par le toit	330,-	1

REVÊTEMENTS / CUIR / MOQUETTE

Revêtement micro-fibres sable aspect côtelé	Série	0
Revêtement micro-fibres cappuccino aspect côtelé	Série	0
Revêtement cuir sable aspect côtelé	3.520,-	25
Revêtement cuir nacré aspect côtelé	3.520,-	25
Revêtement cuir ambré aspect côtelé	3.520,-	25
Revêtement cuir grès aspect côtelé	3.520,-	25
Collection Concorde : 2 petits coussins de décoration, 1 grand coussin de décoration, 2 plaids	760,-	8
Revêtement de sol Soft-walk. Couleur : brun foncé	sans supplément tarifaire	0
Allée de l'habitacle en moquette tissée et amovible. Couleur : crème	530,-	10
Allée de l'habitacle en moquette tissée et amovible. Couleur : brun gris	530,-	10

Concorde utilise exclusivement des tissus et du cuir de très haute qualité dotés d'un revêtement résistant à la saleté.

Le poids à vide en ordre de marche comprend : Le conducteur (75 kg), le réservoir à carburant rempli ; 100 l d'eau propre pour Iveco Daily, Iveco Eurocargo et MAN TGL Chassis ; 1 bouteille de gaz en acier de 11 kg remplie, de l'outillage et une roue de secours. L'ajout d'options et d'accessoires peut modifier le poids à vide et les mesures. Toutes les indications de mesures et de poids sont conformes aux connaissances lors de l'impression. Des écarts de +/- 5% sont possibles et admissibles.

Dessin en coupe

LA CELLULE DU CONCORDE CHARISMA

Dans l'industrie du camping-car, Concorde est synonyme d'isolation parfaite et de stabilité exceptionnelle. Celles-ci sont dues en grande partie à la structure Solidtherm® entièrement assemblée sans ponts thermiques, avec profilés en mousse dure PU, ainsi qu'à l'isolation des parois latérales à l'aide de 38 mm de mousse RTM. Et ce n'est pas tout : même les sous-planchers et planchers intermédiaires sont en structure sandwich, pour une isolation totale de 70 mm. Les jupes latérales, les pare-chocs ainsi que les parois avant et arrière sont en outre en résine renforcée de fibre de verre ce qui les rend extrêmement robustes tout en restant flexibles. La construction en sandwich aluminium, entièrement lisse et brillante à l'extérieur, confère au camping-car une allure automobile. Les profils du toit en aluminium avec guidage de l'eau de pluie sont là pour réduire les saletés des parois latérales. L'étanchéité de la cellule est garantie 10 ans contre l'infiltration de liquides depuis l'extérieur lors du contrôle annuel conformément aux conditions de garantie Concorde.

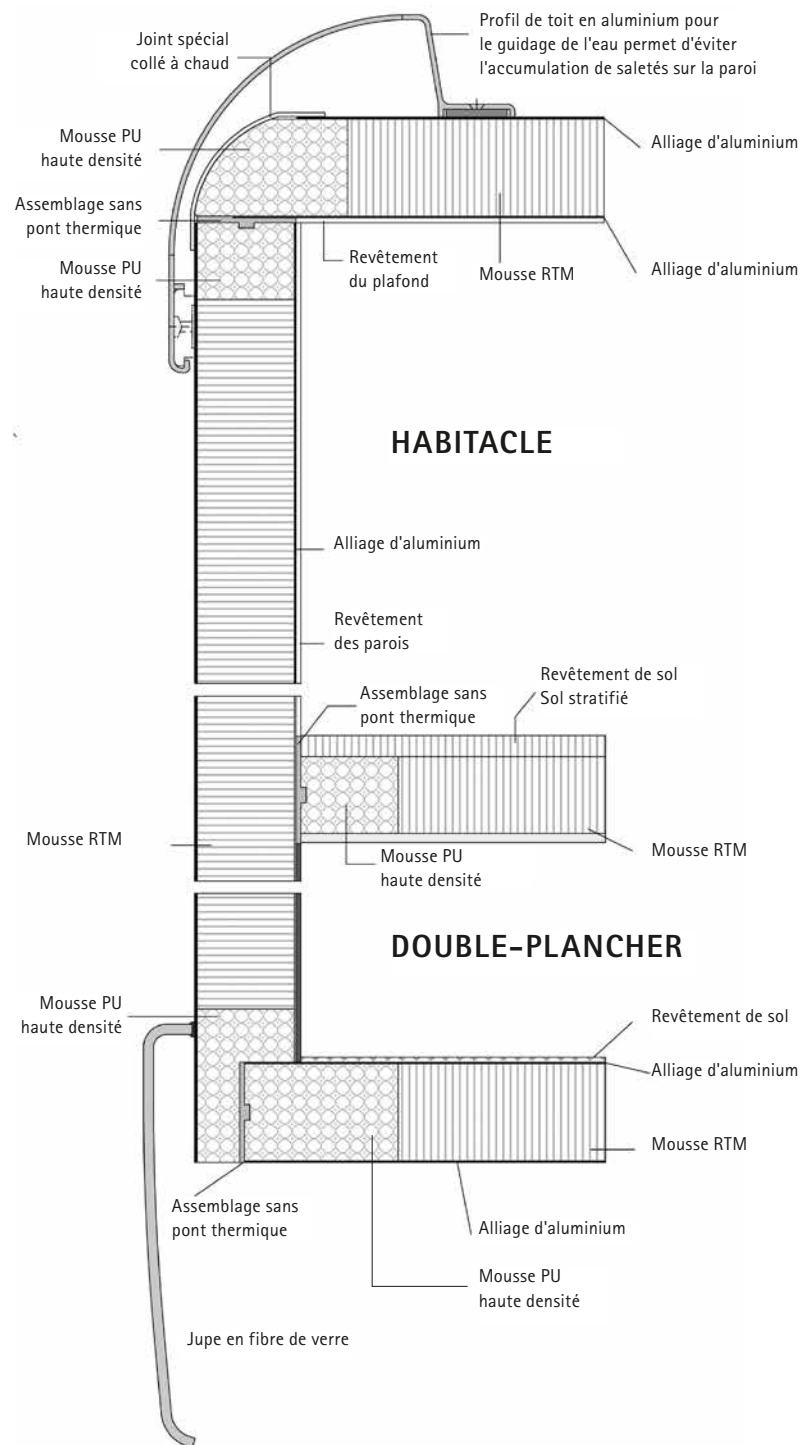

Les prix des véhicules et des options mentionnés sont valables pour un achat et une immatriculation effectués en France, sont en euros et comprennent une TVA de 20%. Dans le cas d'une augmentation de la TVA dans la période de livraison, nous nous réservons le droit de procéder à un réajustement des prix en conséquence. Tous les prix sont donnés à titre indicatif, départ usine. Une modification du prix effectuée par le fabricant du véhicule de base entrainera un réajustement des prix en fonction de l'augmentation du prix pour le châssis. Les prix des options sont valables pour le montage en usine, supposant une commande dans les délais. Des commandes ultérieures entraineront des frais de matériaux et de montage supplémentaires. Les prix comprennent les frais annexes comme la livraison du châssis à l'usine et le passage au TÜV (service de contrôle technique). Sous réserve de frais supplémentaires de mise aux normes selon le pays d'immatriculation, ainsi que de modifications techniques pouvant permettre de conserver ou d'améliorer la qualité du produit de façon générale sans influencer sur sa fonction. Dès la parution de ce tarif, tous les tarifs antérieurs perdent leur validité. Sous réserve de modification ou d'erreur.

Concorde

REISEMOBILE AUS LEIDENSCHAFT

Concorde Reisemobile GmbH
Concorde-Straße 2-4, D-96132 Schlüsselfeld-Aschbach
Tél. : +49 (0) 9555 9225-0, Fax : +49 (0) 9555 9225-44
Web : www.concorde.eu, Mail : info@concorde.eu