

Carver | Charisma Classic | Cruiser | Liner



Tarif 1-2012

**Concorde**  
LA PASSION DU CAMPING-CAR

# Equipement Standard

## CHÂSSIS

	IVECO Daily	IVECO Eurocargo 75E18	IVECO Eurocargo 80E22	IVECO Eurocargo 90E25	MAN TGL
Capot du moteur isolé et insonorisé (non disponible pour les modèles capucines)	•	•	•	•	•
Moteur turbo diesel avec traction arrière	•	•	•	•	•
Système d'injection directe à régulation électronique (système common-rail)	•	•	•	•	-
Norme Euro 5 avec filtre à particules, couleur de vignette verte	•	-	-	-	•
Norme Euro 5 avec technologie SCR (AdBlue)	-	•	•	•	-
Variante motorisation Euro 5, cylindrée 3,0 l, 125 kW / 170 CV, à 2990 - 3500 U / min, couple moteur 400 Nm bei 1250 - 3000 U / min	•	-	-	-	-
Boîte mécanique 6 vitesses (9 vitesses pour le moteur MAN à 6 cylindres)	•	•	•	•	•
Boîte automatique 6 vitesses (12 vitesses sur le moteur MAN à 6 cylindres)	-	Option / • <sup>2</sup>	Option	• <sup>2</sup>	Option
<sup>2</sup> (Option obligatoire pour compléter la définition sur modèles Charisma Classic, Liner)					
Système anti-patinage (ASR)	•	Option / • <sup>2</sup>	Option	• <sup>2</sup>	Option
<sup>2</sup> (Option obligatoire pour compléter la définition sur modèles Charisma Classic, Liner)					
Différentiel autobloquant pour essieu arrière	Option	Option / • <sup>2</sup>	Option	• <sup>2</sup>	
<sup>2</sup> (Option obligatoire pour compléter la définition sur modèles Charisma Classic, Liner)					
Suspensions pneumatiques sur essieu arrière avec fonction „monte et baisse" (Serie sur modèles G)	Option	Option / • <sup>2</sup>	Option	• <sup>2</sup>	Option
<sup>2</sup> (Option obligatoire pour compléter la définition sur modèles Charisma Classic, Liner)					
Suspensions pneumatiques sur essieu avant et arrière avec fonction „monte et baisse"	Option	-	Option	Option	-
Pneumatiques pour un châssis jusqu'à 10 tonnes	225 / 75R16	225 / 75R17,5	225 / 75R17,5	235 / 75R17,5	235 / 75R17,5
Pneumatiques pour un châssis de 11,9 tonnes	-				245 / 75R17,5
Pneumatiques sur l'essieu arrière avec profil de traction (symbole M+S)	•	•	•	•	•
Freins à disque sur essieu avant et arrière	•	•	•	•	•
Freins pneumatiques à double circuit	-	•	•	•	•
Système antiblocage des freins électronique (ABS)	•	•	•	•	•
Frein moteur	-	•	•	•	•
Circuit de freinage moteur EVB (système de frein à culbuteur)	-	-	-	-	•
Régulateur de vitesse	•	•	•	•	•

# Equipement Standard

CHÂSSIS	IVECO	IVECO	IVECO	IVECO	MAN
	Daily	Eurocargo 75E18	Eurocargo 80E22	Eurocargo 90E25	TGL
Alternateur 14 V, 140 Ah voire 28 V, 70 Ah (1690 W)	•	•	•	•	-
Alternateur 28 V, 80 Ah (2240 W)	-	-	-	-	•
Alternateur supplémentaire 14 V 80 Ah (1120 W) pour charger la batterie cellule en cours de marche	-	-	•	•	•
Réservoir du carburant	90 l	180 l	180 l	180 l	180 l
Climatisation cabine conducteur (MAN avec réglage automatique)	•	•	•	•	•
Feux de circulation diurne sur la gamme (non disponible pour les modèles capucines)	•	•	•	•	•
Clignotants avec feu de position à LED (non disponible pour les modèles capucines)	•	•	•	•	•
Feux à LED à l'arrière du véhicule	•	•	•	•	•
Rétroviseurs extérieurs avec rétroviseur grand angle chauffés et réglables électriquement	•	•	•	•	•
Rétroviseurs extérieurs d'autocar, avec rétroviseur grand angle et avant (option sur Carver optional, non disponible pour les modèles capucines)	•	•	•	•	•
Essuie-glace autocar	•	•	•	•	•
Iveco High Line Control (Affichage de l'état opérationnel avec ordinateur)	-	•	•	-	-
Lève-vitre électrique côté conducteur et passager, verrouillage central de la cabine conducteur (disponible uniquement pour les modèles capucines)	-	•	•	-	-
Tableau de bord indépendant et actif du conducteur (non disponible pour les modèles capucines)	•	•	•	•	•
Volant ajustable en hauteur et inclinaison (Iveco Daily seulement ajustable en hauteur)	•	•	•	•	•
Triangle de détresse, trousse de secours, feu de détresse et sabot d'arrêt	•	•	•	•	•

Carver

Charisma Classic

Cruiser

Liner

# Equipement Standard

## CELLULE

CARVER CHARISMA CLASSIC CRUISER  
LINER

	CARVER	CHARISMA CLASSIC LINER	CRUISER
Chauffage du pare-brise	•	•	-
Pare brise panoramique teinté en verre composite, avec appuie essuie-glaces chauffant	•	•	-
Fenêtres latérales coulissantes de la cabine conducteur en verre trempé isolé, teintées, avec store d'occultation et moustiquaire	•	•	-
Fenêtres de l'habitacle à double vitrage, teintées, déflecteurs ou coulissants, avec store d'occultation et moustiquaire	•	•	•
Volet isolant pour le pare-brise avec commande électrique	•	•	-
Structure intégrée en aluminium Solidtherm extrêmement stable avec une grande longévité	•	•	•
Technique de raccordement des parois entièrement isolée, sans pont thermique avec profilés massifs en PU	•	•	•
Cabine du conducteur complètement isolée	•	•	-
Radiateur entre le volet isolant et le pare-brise (non disponible pour les modèles capucines)	-	-	•
Epaisseur des parois 40 mm, dont 38 mm en mousse solidifiée à alvéoles fermées RTM	•	•	•
Parois, toit et plancher à l'intérieur comme à l'extérieur en alliage aluminium anodisé	•	•	•
Tôle extérieure lisse, couleur blanche, laquée à chaud	•	•	•
Toit complètement praticable	•	•	•
Rails profilés en aluminium sur le toit avec une descente pour les eaux pluviales afin de réduire les salissures des parois latérales	•	•	•
Façe avant en fibres de verre très stable et résistant à la corrosion	•	•	-
Jupes latérales en fibres de verre très stable et résistant à la corrosion	•	•	•
Arrière en structure sandwich à fibres de verre (env. 45 mm) avec âme en mousse PU	•	•	•
Pare-chocs arrière en fibres de verre, échangeable séparément (pas pour les modèles G)	•	•	•
Double plancher chauffé, env. 350 mm de hauteur accessible par la trappe de rangement extérieure (420 mm de hauteur pour les modèles G)	•	•	•

# Equipement Standard

## CELLULE

	CARVER	CHARISMA CLASSIC LINER	CRUISER
Roues de manoeuvre	•	•	•
Compartiments de rangement avec charnières en aluminium fondu revêtus en feutre aiguilleté de haute gamme	•	•	•
Plancher et sous-plancher en construction sandwich, avec 40 mm voire 30 mm de mousse RTM chacun, isolation du plancher 70 mm au total	•	•	•
Passages de roues sur essieu arrière en fibre de verre très stable, construction sandwich entièrement isolée	•	•	•
Garage arrière éclairé, avec portes de garage à droite et à gauche, rails d'arrimage avec boucles de fixation et prise 230 V (pas pour les modèles à garage)	•	•	•
Marchepied intérieur, éclairé, chauffé	•	•	•
Marchepied extérieur, escamotable électriquement avec commande de sécurité et éclairage	•	•	•
Porte d'entrée „Economy" avec télécommande et interrupteur de secours	•	-	-
Porte d'entrée „Security Plus" avec serrure de sécurité à code et interrupteur de secours	Option	•	•
Dispositif d'ouverture de la porte d'entrée „Interstop" à amortissement dynamique (pour les portes d'entrée Security et Security Plus)	Option	•	•
Moustiquaire pour la porte d'entrée	Option	•	•
Eclairage extérieur avec commande de sécurité (mise hors circuit automatique lors du démarrage du moteur)	•	•	•
Rebord du toit en aluminium, laquée en poudre, blanc	Option	Option	Option
Sièges cabine avec système de ceintures de sécurité intégré et accoudoirs	•	•	-
Siège confort pour le conducteur en tissu original Iveco, siège passager, réglable sur deux positions	-	-	•
Sièges confort de luxe au lieu des sièges standard (système de climatisation et chauffage, etc.)	Option	Option	Option
Dessins extérieurs en bleu / argent	•	•	•
Store d'occultation pour le pare-brise Privacy (protection visuelle variable du bas vers le haut)	Option	Option	-
Plancher du garage revêtu en PVC extrêmement robuste et renforcé	•	•	•

Carver

Charisma Classic

Cruiser

Liner

# Equipement Standard

## HABITACLE / CHAMBRE À COUCHER

CARVER CHARISMA CLASSIC CRUISER  
LINER

	CARVER	CHARISMA CLASSIC LINER	CRUISER
Battants et portes des meubles à facettes polies en bois véritable avec charnières métalliques et boutons à ressorts Push-Lock	•	•	•
Sol à un seul niveau de l'arrière du véhicule jusqu'au tableau de bord	•	•	-
Revêtement mural et plafond en moquette coordonnée	•	•	•
Sol avec revêtement HPL, en optique parquet (uniquement sur le Charisma Classic)	-	•	-
Sol en PVC, facile d'entretien, couleur „marron-elfe“ (sauf pour Charisma Classic)	•	•	•
Canapé avec rembourrage de forme ergonomique, surface d'assise avec rembourrage Diolène de haute qualité et fermetures éclair	•	•	•
Stores bateau haute qualité	•	•	•
Revêtement microfibrés y compris les sièges de la cabine conducteur	•	•	-
Revêtement microfibrés dans le séjour avec sièges originaux du fabricant du châssis dans la cabine conducteur en teinte du producteur	-	-	•
Canapé multifonction à gauche avec place assise sécurisée par une ceinture de sécurité	•	•	•
Penderie avec éclairage (partiellement située dans la salle de bain selon modèle)	•	•	•
Lit arrière avec sommier à lattes et matelas en mousse à froid	•	-	-
Lit arrière avec système à ressorts, appuie-tête réglable et matelas en mousse à froid	Option	•	•
Porte coulissante isolante entre la cabine du conducteur et l'habitacle, verrouillable sur le côté séjour	-	-	•
Lanterneau Midi à double vitrage avec éclairage, volet moustiquaire et store d'occultation dans le séjour	•	-	-
Lanterneau panoramique à double vitrage avec éclairage, volet moustiquaire et store d'occultation dans le séjour	Option	•	•
Lanterneau avec volet moustiquaire et store d'occultation dans l'espace de couchage	•	•	•
Table de séjour haute qualité du concept Concorde Living	•	•	•
Placard-TV dans la zone d'entrée avec prise à 230 V (Carver uniquement sur les modèles 721 HS, 821 LS / L)	•	•	•
Vitrine suspendue avec étagères en matière minérale y compris un assortiment de verres	•	•	•
Baldaqins lumineux avec spots à LED et éclairage intégré	•	•	•
Poignée solide en métal pour faciliter l'accès dans l'habitacle	•	•	•
Prises 230 V / prises 12 V dans le séjour et l'espace de couchage	•	•	•
Placards suspendus au-dessus du pare-brise	•	•	-

# Equipement Standard

## LIT PAVILLON (EN OPTION) / ALCÔVE

	CARVER	CHARISMA CLASSIC LINER	CRUISER
Dimension du lit env. (en mm)	1970 x 1340	2000 x 1320	2000 x 1550
Hauteur au-dessus du lit env. (en mm)	860	860	700
Sommier avec un matelas confort en mousse à froid, lit pavillon et modèle capucine	•	•	•
Lanterneau avec volet moustiquaire et store d'occultation	•	•	•
Tablette avec spots halogène sur les deux côtés avec prise 12 V / 230 V côté conducteur	-	-	•
Rideau vers la cabine conducteur (version intégrée) / Rideau pour séparer le séjour (alcôve)	•	•	•
Echelle, protection antichute avec bretelle de sécurité à baïonnette	-	-	•

## CUISINE

Zone de cuisine avec protection anti-éclaboussures optimisée	•	•	•
Plan de travail cuisine en matériau composite d'origine minérale avec évier intégré sans joints	•	•	•
Plan de travail cuisine en matériau composite d'origine minérale avec lavabo intégré sans joints de couleur blanche (sable crème)	Option	Option	Option
Cuisinière au gaz encastrée, en inox à trois freux avec auto-allumage électrique et couvercle vitré	•	•	•
Porte-torchons chromé, attaché au plan de travail	•	•	•
Robinet mitigeur monocommande en design chromé avec goulot extensible	•	•	•
Machine à café de marque à dosettes	Option	Option	Option
Réfrigérateur de 160 litres avec compartiment congélateur séparé, système AES (sélection d'énergie 12 V / 230 V / Gaz)	•	•	•
Prise 230 V dans le placard au-dessus du réfrigérateur (pas pour la combinaison réfrigérateur / four)	•	•	-
Réfrigérateur 190 l avec congélateur 31 l séparé, façade réfrigérateur anthracite métallisé, système AES (choix automatique et manuel de la source d'énergie 12V / 230 V / Gaz), four au gaz avec grill 28 l	Option	Option	Option
Tiroirs avec auto-fermeture et amortisseur Servo-Soft	•	•	•
Ecrin à couverts intégré	•	•	•
Aérateur de toit thermostatique avec fonction d'aération et de ventilation	•	•	•
Eclairage avec spots à LED dans le baldaquin et sous les placards suspendus	•	•	•
Système poubelles intégré dans l'élément de cuisine	•	•	•
3 prises 230 V	•	•	•
Vitrine en verre satiné dans le placard de cuisine surélevé avec éclairage à LED	•	•	•

# Equipement Standard

## SALLE DE BAIN / TOILETTE

CARVER CHARISMA CLASSIC CRUISER  
LINER

	CARVER	CHARISMA CLASSIC LINER	CRUISER
Plan de toilette en matériau composite d'origine minérale avec lavabo intégré sans joints de couleur blanche (sable crème)	Option	Option	Option
Robinetterie chromé escamotable au plan de toilette	•	•	•
Cabine de douche séparée avec porte en verre acrylique et tringle vêtements amovible	•	•	•
Robinetterie de douche avec tringle au mur et pomme de douche réglable en hauteur (marque Brause)	•	•	•
Toilette à cassette avec raccordement au réservoir pour matières fécales à 100 l dotée d'un système à pompe	•	-	-
Toilette en porcelaine avec réservoir fixe 230 l (160 l pour Charisma 890 G)	Option	•	•
Equipement de salle de bain avec support de papier hygiénique, distributeur de savon liquide, barre et porte-serviette, verre à dents	•	•	•
Fenêtre dans la salle de bain (Carver uniquement 820 L und 880 M)	-	•	•
Lanterneau avec volet moustiquaire et store d'occultation	•	•	•
Eclairage par spots à LED, interrupteur à l'extérieur	•	•	•
Prise 230 V	•	•	•
Penderie spacieuse, éclairée, avec miroir à l'intérieur de la porte (uniquement pour modèles avec salle de bain premium)	•	•	•
Armoire de toilette spacieuse avec tablettes	•	•	•



# Equipement Standard

## EAU / GAZ/ CHAUFFAGE

	CARVER	CHARISMA CLASSIC LINER	CRUISER
Jonction des eaux usées et des eaux noires vers une pièce d'évacuation centrale	•	•	•
Coffre pour bonbonnes de gaz de 2 x 11 kg	•	•	•
Régulateur de gaz „Ducontrol" avec capteur de crash et détendeur-commutateur automatique respectant la norme récente	•	•	•
Réservoir eaux propres et eaux usées dans le double plancher chauffé, env. 230 l chacun	•	-	-
Réservoir eaux propres env. 320 l et eaux usées env. 230 l dans le double plancher chauffé	Option	•	•
Réservoir eaux propres et eaux usées dans le double plancher chauffé, env. 320 l	Option	Option	Option
Vidange facile du réservoir des eaux usées grâce au robinet de vidange dans le double plancher chauffé	•	•	•
Ouvertures de nettoyage par le haut pour les deux réservoirs, accessibles depuis l'habitacle	•	•	•
Tuyau de vidange des eaux usées avec accouplement baïonnette et capots de recouvrement	•	•	•
Pompe à eau centrale automatique sous pression et système de filtrage	•	•	•
Chauffage central au gaz et à l'eau chaude 5500 W avec régulation thermostatique et minuterie, cartouche chauffante électrique 230 V, 3000 W, dispositif anti-retour, ventilation de l'air automatique	•	•	•
Chauffe-eau intégré pour l'approvisionnement de tous les consommateurs	•	•	•
Circuit chauffage commutable entre l'espace couchage et le garage	Option	•	•
Chauffage par le sol dans le séjour et la salle de bain réglable séparément	Option	•	•
Radiateur sèche-serviettes dans la salle de bain (avec thermostat pour modèles avec salle de bain premium)	Option	•	•
Echangeur thermique avec récupération des calories moteur pour le chauffage de la cellule	•	•	•
Installation d'eau potable respectant le nouveau décret sur l'eau potable	•	•	•

Carver

Charisma Classic

Cruiser

Liner

# Equipement Standard

## INSTALLATION ÉLECTRIQUE / TV / RADIO

CARVER CHARISMA CLASSIC CRUISER  
LINER

	CARVER	CHARISMA CLASSIC LINER	CRUISER
Batterie AGM 1 x 160 Ah dans le double plancher	•	•	•
Système de contrôle batterie avec protection contre la surcharge ou la décharge complète	•	•	•
Branchement 230 V CEE dans l'espace de rangement et cheminement du cablage dans le plancher du véhicule	•	•	•
Disjoncteur automatique FI	•	•	•
Chargement automatique avec régulation électronique et sonde température au niveau de la batterie, courant de charge maximum 25 A	•	•	•
Convertisseur 12 V / 230 V sinus 350 W avec commutation de priorité au réseau	•	•	•
Chargeur avec convertisseur sinus de 12 V à 230 V, puissance de pointe 4000 W et puissance constante 2000 W avec régulation électronique et commutation de priorité au réseau, courant de charge maximum 100 A	Option	Option	Option
Coupure d'électricité en cas de sous-tension ou de température supérieure à la normale, avec ré-enclenchement automatique	•	•	•
Prise 230 V dans le garage arrière (pas pour les modèles G)	•	•	•
Radio avec lecteur CD et MP3 dans la cabine conducteur	•	•	•
Eclairage à LED dans l'habitacle	•	•	•
Accès de service aisé à l'électronique de bord avec revêtement en grille de tôle trouée dans le garage arrière (pas pour les modèles G)	•	•	•
Basculement automatique du réfrigérateur de 12 V à l'arrêt du moteur au gaz / 230V	•	•	•
Chargement automatique de la batterie pour l'habitacle et de la batterie moteur par branchement sur le courant extérieur ainsi qu'en ordre de marche	•	•	•
Haut-parleurs dans la cabine conducteur et dans l'habitacle avec balance radio	•	•	-
Haut-parleurs à large bande avec aigues séparés et diviseur de fréquence dans l'habillage latéral de la cabine conducteur	-	-	•
Sectionneur pour batteries cellule	•	•	•
Coupure et ré-enclenchement automatique de la batterie cellule et de la batterie moteur	•	•	•

# Equipement Standard

## SYSTÈME ÉLECTRONIQUE DE BORD

CARVER CHARISMA CLASSIC CRUISER  
LINER

Système électronique de bord ultramoderne contrôlé par microprocesseur à technologie BUS (Binary Unit System)	•	•	•
Panneau de contrôle et de commande central, écran tactile couleur 7"	•	•	•
Commutateur principal pour tous les consommateurs	•	•	•
<b>Interrupteurs pour allumer et éteindre les consommateurs suivants:</b>			
• Chauffage, y compris commande pour chauffage ALDE	•	•	•
• Protection antigel du régulateur de pression de gaz	•	•	•
• Eclairage	•	•	•
• Pompe à eau	•	•	•
• Equipement optionnel	•	•	•
<b>Panneau d'affichage à cristaux liquides pour contrôler:</b>			
• Réservoir eaux propres (%)	•	•	•
• Réservoir eaux usées (%)	•	•	•
• Tension des batteries habitacle et extérieure	•	•	•
• Température intérieure et extérieure	•	•	•
• Courant de charge et de décharge	•	•	•
• Approvisionnement en courant de ville	•	•	•
• Niveau de gaz (uniquement avec un réservoir de gaz)	•	•	•
• Branchement des batteries en parallèle	•	•	•
• Date et heure avec fonction réveil	•	•	•
<b>Dispositifs d'alarme pour</b>			
• Réservoir eaux usées plein	•	•	•
• Réservoir eaux propres vide	•	•	•
• Sous-tension de la batterie	•	•	•
• Réserve de gaz enclenchée	•	•	•
• Marchepied sorti	•	•	•

Carver

Charisma Classic

Cruiser

Liner

# Données Techniques Carver

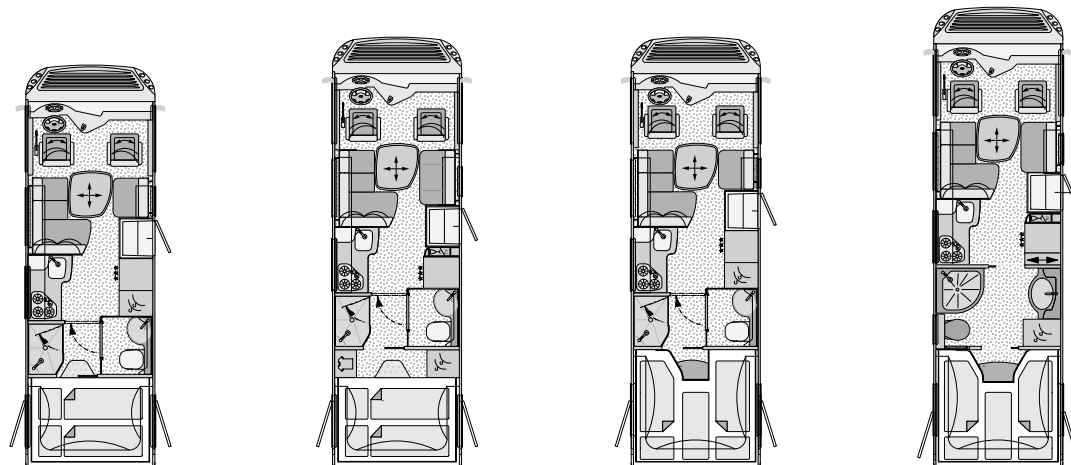

CARVER 721 H

CARVER 771 HS

CARVER 771 L

CARVER 820 L

Véhicule de base	Iveco Daily	Iveco Daily	Iveco Daily	Iveco Daily
Type de châssis	65C17	65C17	65C17	65C17
Moteur	4 cylindres	4 cylindres	4 cylindres	4 cylindres
Cylindrée	3,0 l	3,0 l	3,0 l	3,0 l
Puissance	125 kW	125 kW	125 kW	125 kW
Couple moteur	400 Nm	400 Nm	400 Nm	400 Nm
Longueur totale (en mm)	7280	7780	7780	8280
Largeur totale (en mm)	2380	2380	2380	2380
Hauteur totale (en mm)	3310	3310	3310	3310
Empattement (en mm)	3750	4050	4050	4350
Poids total en charge P.T.A.C. (kg)	6500	6500	6500	6500
Poids à vide en ordre de marche <sup>1</sup> (kg)	4460	4710	4710	4890
Charge utile <sup>1</sup> (kg)	2040	2040	1790	1610
Charge remorquée boîte de transmission manuelle / automatique (kg)	3500 / 2500	3500 / 2500	3500 / 2500	3500 / 2500
Places avec ceintures de sécurité 3 points	4	4	4	4
Canapé gauche (en mm)	1340 / 1040	1340 / 1040	1400 / 1020	1400 / 1020
Banquette droite (en mm)	675 / 650	675 / 650	675 / 650	730 / 640
Lit arrière (en mm)	2080 / 1480	2080 / 1480	2 x 2000 / 845	2000 / 1570
Dimensions lit pavillon (en option, en mm)	1970 / 1340	1970 / 1340	1970 / 1340	2000 / 1320
Hauteur au-dessus du lit capucine (en mm)	860	860	860	860
Porte de garage droite hauteur / largeur (en mm)	1250 / 800	1250 / 800	1250 / 800	1250 / 800
Porte de garage gauche hauteur / largeur (en mm)	500 / 800	500 / 800	500 / 800	500 / 800
<b>Prix en Euro (y compris 19,6% TVA)</b>	<b>134.900,-</b>	<b>137.900,-</b>	<b>137.900,-</b>	<b>139.900,-</b>

# Données Techniques Carver

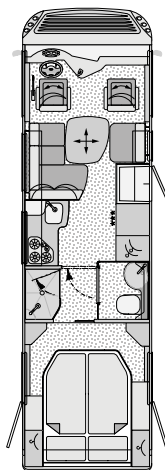

**CARVER 821 M**

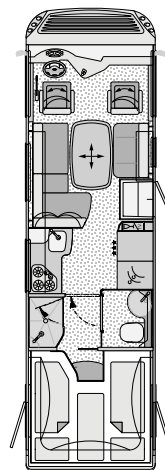

**CARVER 821 L**

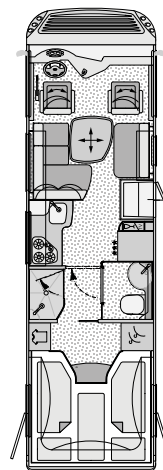

**CARVER 821 LS**

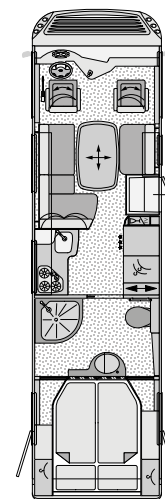

**CARVER 880 M**

Véhicule de base	Iveco Daily	Iveco Daily	Iveco Daily	Iveco Daily
Type de châssis	65C17	65C17	65C17	65C17
Moteur	4 cylindres	4 cylindres	4 cylindres	4 cylindres
Cylindrée	3,0 l	3,0 l	3,0 l	3,0 l
Puissance	125 kW	125 kW	125 kW	125 kW
Couple moteur	400 Nm	400 Nm	400 Nm	400 Nm
Longueur totale (en mm)	8280	8280	8280	8780
Largeur totale (en mm)	2380	2380	2380	2380
Hauteur totale (en mm)	3310	3310	3310	3310
Empattement (en mm)	4350	4350	4350	4900
Poids total en charge P.T.A.C. (kg)	6500	6500	6500	6500
Poids à vide en ordre de marche <sup>1</sup> (kg)	4890	4890	4890	5190
Charge utile <sup>1</sup> (kg)	1610	1610	1610	1310
Charge remorquée boîte de transmission manuelle / automatique (kg)	3500 / 2500	3500 / 2500	3500 / 2500	3500 / 2500
Places avec ceintures de sécurité 3 points	4	4	4	4
Canapé gauche (en mm)	1400 / 1020	1840 / 1040	1340 / 1040	1400 / 1020
Banquette droite (en mm)	730 / 640	980 / 690	980 / 690	730 / 640
Lit arrière (en mm)	2000 / 1570	2 x 2000 / 845	2 x 2000 / 845	2000 / 1570
Dimensions lit pavillon (en option, en mm)	2000 / 1320	1970 / 1340	1970 / 1340	2000 / 1320
Hauteur au-dessus du lit capucine (en mm)	860	860	860	860
Porte de garage droite hauteur / largeur (en mm)	1250 / 800	1250 / 800	1250 / 800	1250 / 800
Porte de garage gauche hauteur / largeur (en mm)	500 / 800	500 / 800	500 / 800	500 / 800
<b>Prix en Euro (y compris 19,6% TVA)</b>	<b>139.900,-</b>	<b>139.900,-</b>	<b>139.900,-</b>	<b>141.900,-</b>

# Options et Accessoires

## CHÂSSIS IVECO DAILY

		PRIX EN EURO (y compris 19,6% TVA)	POIDS SUPPL. en kg
709 209	<b>Pack châssis Carver (Economie par rapport à des commandes séparées: 1.850,-)</b> Augmentation du P.T.A.C. à 6700 kg Phares bi-xénon avec dispositif de nettoyage et clignotants avec feux de position à LED Différentiel autobloquant pour essieu arrière Réservoir de carburant 160 l Jantes en aluminium sur essieu avant avec élargisseur de voie / enjoliveurs sur essieu arrière Volant „Exclusif“ Concorde Suspensions pneumatiques sur essieu arrière avec fonction „monte et baisse“	10.670,-	121
700 048	Attelage (montage usine uniquement, la longueur du véhicule augmente d'env. 130 mm)	1.890,-	29
125 057	Type de châssis avec un P.T.A.C. de 6700 kg (au lieu de 6500 kg uniquement combiné avec pack châssis)	1.100,-	0
125 050-12	Motorisation Iveco Daily C21 (Euro 5, cylindrée 3,0 l, 151 kW / 205 CV, 3600 U / min, couple moteur 400 Nm à 1250 - 3000 U / min, uniquement boîte de vitesses manuelle)	1.890,-	30
700 043	Réduction de prix pour attelage sans crochet et sans découpe pare-chocs (uniquement avec attelage)	- 50,-	- 4
700 041	Crochet d'attelage amovible (uniquement avec attelage)	400,-	5
125 024	Boîte de vitesses automatisée 6 rapports Agile (charge remorquée 2500 kg)	1.800,-	20
700 054	Phares bi-xénon avec dispositif de nettoyage et clignotants avec feux de position à LED (uniquement avec suspension pneumatique sur essieu arrière)	1.500,-	5
125 060	Différentiel autobloquant sur essieu arrière	850,-	15
849 1...	Sièges pilotes conducteur et passager de luxe pneumatiques chauffants avec soutien lombaire	3.500,-	35
700 078	Système de vérins hydrauliques Daily avec nivellement automatique	7.130,-	68
125 503	Réservoir carburant 160 l	1.590,-	76
702 217	Jantes en aluminium sur essieu avant avec élargisseur de voie / enjoliveurs sur essieu arrière (roue de secours avec jante en acier)	2.000,-	0
703 400	Volant „Exclusif“ Concorde	490,-	0
703 401	Volant Concorde multifonction avec accès à la radio ou système multimédia en option (compatible avec dispositif mains-libres pour portables). Disponible en janvier 2012 environ	990,-	0
703 403	Supplément de prix pour volant multifonction au lieu du volant Concorde „Exclusif“ (uniquement avec le pack châssis). Disponible en janvier 2012 environ	450,-	0

## CHÂSSIS IVECO DAILY

		PRIX EN EURO (y compris 19,6% TVA)	POIDS SUPPL. en kg
125 072	Suspensions pneumatiques sur essieux avant et arrière, système à 4 voies avec fonction spéciale „Auto Level“ (uniquement pour jantes en aluminium)	8.990,-	64
125 066	Suspensions pneumatiques sur essieux avant et arrière, système à 4 voies avec fonction spéciale „Auto Level“ (uniquement combiné avec pack châssis)	4.000,-	39
125 065	Suspensions pneumatiques sur essieu arrière avec fonction „monte et baisse“	4.990,-	25
702 235	Enjoliveurs en acier	510,-	8

## CELLULE

700 2431	Porte cellule „Security Plus“ avec serrure de sécurité à code et dispositif „Interstop“ à amortissement dynamique	990,-	10
700 2432	Porte cellule „Security“ sans serrure de sécurité à code, mais avec télécommande et dispositif „Interstop“	990,-	10
700 383	Rétroviseur extérieur LINER au lieu du rétroviseur standard, y compris les essuie-glaces pour autocars	4.000,-	32
701 575	Rétroviseur extérieur peints	390,-	0
700 245	Moustiquaire porte d'entrée	390,-	5
701 584	Porte de garage côté conducteur 1250 x 800 mm (au lieu de la porte de série)	370,-	8
701 586	Porte de garage côté passager 1250 x 1150 mm (au lieu de la porte de série, pas pour le modèle 721 H)	290,-	3
700 134	Auvent 4,5 m, avec manivelle (pour le modèle 721)	1.260,-	47
700 1341	Auvent 4,5 m, électrique (pour le modèle 721)	1.700,-	51
700 135	Auvent 5,0 m, avec manivelle (pour le modèle 771)	1.360,-	50
700 1351	Auvent 5,0 m, électrique (pour le modèle 771)	1.800,-	54
700 136	Auvent 5,5 m, avec manivelle (pour le modèle 820 L + 821)	1.460,-	54
700 1361	Auvent 5,5 m, électrique (pour le modèle 820 L + 821)	1.900,-	58
700 137	Auvent 6,0 m, avec manivelle (pour le modèle 880 M)	1.660,-	62
700 1371	Auvent 6,0 m, électrique (pour le modèle 880 M)	2.100,-	66
700 867	Plancher du garage arrière revêtu en tôle aluminium stratifiée	100,-	30

# Options et Accessoires

## HABITACLE / CHAMBRE À COUCHER

		PRIX EN EURO (y compris 19,6% TVA)	POIDS SUPPL. en kg
704 470	Lit arrière avec système à ressorts au lieu d'un sommier à lattes	690,-	6
704 506	Lit pavillon, actionnement manuel, avec système à ressorts au lieu des placards suspendus à l'avant	990,-	40
704 5061	Lit pavillon, actionnement électrique, avec système à ressorts au lieu des placards suspendus à l'avant	2.000,-	48
700 754	Lanterneau midi avec éclairage dans l'espace couchage au lieu du lanterneau standard	590,-	6
700 7541	Lanterneau panoramique dans le séjour au lieu du lanterneau midi	660,-	14
700 7542	Lanterneau panoramique dans l'espace de couchage au lieu du lanterneau standard (ATTENTION: provoque surface du toit limitée à d'autres équipement)	990,-	14
701 5471	Table abaissable avec coussin pour transformation en lit	460,-	8
700 6673	Vitrine avec étagères, hauteur plafond, dans la zone d'entrée avec assortiment de verres (au lieu du placard-TV, uniquement pour les modèles 721 HS, 821 LS, 821 L)	130,-	10
700 191	Store d'occultation pour le pare-brise Privacy (protection visuelle variable du bas vers le haut)	490,-	4
700 823	Revêtement de sol „Silverstone“, gris argent-noir	890,-	0

## CUISINE

709 145	<b>Pack cuisine</b> Réfrigérateur 190 l / four combiné avec grill, façade réfrigérateur foncé-métallique, plan de travail cuisine en matériau composite d'origine minérale avec évier intégré sans joints de couleur blanche (sable crème) (y compris le plan de toilette en matière composite dans la salle de bain)	2.300,-	26
700 4...	Plan de travail cuisine / plan de toilette en matériau composite d'origine minérale avec évier / lavabo intégré sans joints de couleur blanche (sable crème)	1.290,-	35
700 001	Supplément de prix pour couleur spéciale du plan de travail cuisine et plan de toilette en matériau composite d'origine minérale: beige (sable sahara) ou gris (aspen slate)	390,-	0
700 808	Réfrigérateur 190 l au lieu du réfrigérateur de 160 l standard	590,-	2
700 809	Réfrigérateur 190 l / four combiné avec grill au lieu du réfrigérateur de 160 l standard	1.220,-	18



## INSTALLATION ÉLECTRIQUE

		PRIX EN EURO (y compris 19,6% TVA)	POIDS SUPPL. en kg
700 740	<b>Pack puissance électrique 1</b> 1 batterie AGM 160 Ah, supplémentaire (2 au total), chargeur 100 Ah avec préselection de la puissance du réseau, convertisseur sinus 12 V / 230 V, 4000 W de puissance max. et 2000 W de puissance permanente avec compensation d'absence de réseau, y compris machine à café automatique	2.600,-	50
700 741	<b>Pack puissance électrique 2</b> 2 batteries AGM 160 Ah, supplémentaires (3 au total), chargeur 100 A avec préselection de la puissance du réseau, convertisseur sinus 12 V / 230 V, 5000 W de puissance max. et 2500 W de puissance permanente avec compensation d'absence de réseau, y compris machine à café automatique	3.900,-	95
700 701	Supplément de prix pour 1 batterie à ions de lithium 320 Ah, remplace 3 batteries AGM (uniquement pour le pack puissance électrique 2)	5.590,-	- 95
701 200	Alarme: habitacle, portes de garage et porte d'entrée	1.160,-	3
700 853	Groupe électrogène gaz 2600 W, installation fixe (uniquement combiné avec réservoir de gaz)	4.770,-	50
700 850	Groupe électrogène essence 2600 W, installation fixe	4.970,-	50
700 684	Double caméra de recul avec cache, radio intégrée double DIN avec lecteur DVD, CD et MP3	1.990,-	4
700 720	1 panneau solaire env. 120 W de puissance max.	1.490,-	15
700 722	2 panneaux solaires env. 2 x 120 W de puissance max.	2.590,-	30

## TV / RADIO / TÉLÉPHONE

	Système satellite TV avec parabole de 85 cm, orientation entièrement automatique, récepteur numérique avec fentes CI pour chaînes codées, doté de TWIN-LNB système multi-spectateurs, prise pour un deuxième récepteur de 12 V / 230 V avec prise-antenne dans l'espace de couchage, transmission sonore par radio possible (hauteur totale du véhicule plus env. 120 mm)		
700 560	Installation antenne satellite numérique 1 avec écran plat 22" dans l'entrée (uniquement pour les modèles 771 HS, 820 L, 821 L / LS et 880 M)	4.390,-	38
700 570	Installation antenne satellite numérique 2 avec écran plat 22" dans la vitrine suspendue à droite, abaissable électriquement (uniquement modèles 721 H, 771 L, 820 L, 821 M et 880 M)	4.890,-	45
700 571	Installation antenne satellite numérique 3 avec écran plat 22" dans le placard suspendu au-dessus du pare-brise, abaissable électriquement (pas disponible avec un lit pavillon, incluant la vitrine sur toute hauteur à l'entrée pour les modèles 771 HS, 820 L, 821 L / LS et 880 M)	4.890,-	45
700 576	Supplément de prix pour système satellite TV par Internet avec écran plat LED-22", y compris Oyster numérique Internet HDCI et DVB-T avec dispositif SKEW pour rattraper la perte de signaux due à la courbature de la terre et fente CI pour chaînes codées avec opérateur réseau, avec fonction de réception TV ou accès internet (pas disponible comme installation TWIN avec deuxième écran plat)	1.700,-	0

# Options et Accessoires

## TV / RADIO / TÉLÉPHONE

		PRIX EN EURO (y compris 19,6% TVA)	POIDS SUPPL. en kg
700 605	Système de navigation avec écran tactile et logiciel pour camions incluant double caméra de recul avec cache, dispositif mains-libres pour portables avec Bluetooth	2.490,-	4
700 5102	Combinaison 230 V / 12 V / antenne / prise avec passage par le plancher, position: dans le compartiment de rangement extérieur à côté de la porte cellule (pour un branchement TV extérieur optionnel)	260,-	1
700 592	Système multimédia Concorde (double radio DIN intégrée avec lecteur DVD, CD et MP3, navigation avec écran tactile et logiciel pour camions, système de sonorisation avec haut-parleurs supplémentaires et subwoofer, dispositif mains-libres pour portables avec Bluetooth, double caméra de recul avec cache)	3.490,-	14
700 568	Ecran plat 22" pour chambre arrière avec récepteur supplémentaire (pas disponible avec installation numérique internet)	1.300,-	15
700 677	Antenne DVB-T (réception terrestre)	310,-	8

## EAU / GAZ / CHAUFFAGE / SALLE DE BAIN

701 010	<b>Pack Nordique (Economie par rapport à des commandes séparées: 830,-)</b> Chauffage diesel „Moteur Caravan" avec fonction chauffage en continu (5200 W), minuterie incluse Chauffage par le sol dans le séjour et la salle de bain réglable séparément Radiateur sèche-serviettes (non réglable) Circuit chauffage commutable entre l'espace couchage et le garage	4.920,-	38
700 412	Douche extérieure dans le garage (côté conducteur)	280,-	2
700 862	Chauffage diesel „Moteur Caravan" avec fonction chauffage en continu (5200 W), minuterie incluse	2.610,-	10
701 890	Réservoir eaux propres 320 l (au lieu de 230 l)	460,-	8
701 892	Réservoir eaux propres et eaux grises 320 l chacun (au lieu de 230 l)	860,-	16
700 865	Chauffage par le sol dans le séjour et la salle de bain réglable séparément	1.900,-	10
700 898	Alarme pour le gaz dans le séjour (monoxyde de carbone, propane, butane, gaz soporifiques)	370,-	2
700 890	Réservoir gaz 120 l avec commutateur à distance, capteur de crash, affichage de remplissage au panneau de contrôle, rempli (uniquement pour les modèles 821 M / L / LS et 880 M)	2.100,-	88
700 868	Radiateur sèche-serviettes (non réglable)	750,-	11
700 866	Circuit chauffage commutable entre l'espace couchage et le garage	490,-	7
700 830	Climatiseur pour le séjour 2400 W avec élément de chauffage 1700 W (montage sur le toit, variation de la hauteur totale)	2.500,-	33
708 831	Climatiseur avec dôme de toit intégré 2100 W, puissance de chauffage 2700 W, vitre panoramique (210 x 758 x 1105 mm) (montage sur le toit, variation de la hauteur totale)	2.700,-	42
700 832	Climatisation pour le séjour à 2400 W avec télécommande infrarouge, montage dans le double plancher (sauf Carver 880 M)	2.500,-	37

## EAU / GAZ / CHAUFFAGE / SALLE DE BAIN

		PRIX EN EURO (y compris 19,6% TVA)	POIDS SUPPL. en kg
701 821	Toilette en porcelaine avec réservoir eaux noires à 230 l	1.800,-	28
701 8111	Aération WC par aspiration sur le toit SOG	300,-	1
700 400	Raccordement extérieur au gaz, côté droit (prélèvement)	200,-	1
700 819	Caillebotis en bois haute qualité pour le bac à douche	390,-	5

## REVÊTEMENTS / CUIRS / MOQUETTE

809 201	Revêtement microfibrés grès, lisse	série	0
809 208	Revêtement microfibrés Cappuccino, lisse	série	0
809 206	Revêtement microfibrés / -textile: grès / Slam, lisse	1700,-	10
809 207	Revêtement microfibrés / -textile: Cappuccino / Prisma, lisse	1700,-	10
809 108	Revêtement cuir-textile: Maron / Epoque, lisse	1700,-	25
809 110	Revêtement en cuir grès, lisse	3.190,-	25
809 111	Revêtement en cuir nacre, lisse	3.190,-	25
809 114	Revêtement en cuir ambre, lisse	3.190,-	25
809 205	Supplément de prix pour revêtement en microfibrés ou en cuir en couleur spécifique	1.090	
849 540	Concorde Collection: 2 x petits coussins de décorations, 1 x gr. coussin de décoration, un couvre-lit, drap-housse	590,-	8
700 1551B	Moquette amovible couleur cognac	280,-	10
700 1551C	Moquette amovible couleur crème	490,-	10
700 1551G	Moquette bi-color pour salon et chambre à coucher (gris-cognac)	490,-	10

<sup>1</sup> Poids à vide en ordre de marche comprend: Conducteur (75 kg); réservoir carburant plein, 100 l d'eaux propres pour le châssis Iveco Daily, 320 l d'eaux propres pour les châssis Iveco Eurocargo et MAN TGL, bonbonnes de gaz remplies, outils et une roue de secours. Suite à l'installation d'options ou d'accessoires supplémentaires, le poids à vide en ordre de marche et les dimensions peuvent différer. Les dimensions et poids mentionnés correspondent à ceux connus au moment de l'impression. Des écarts de +/- 5 % sont possibles et admissibles.

# Châssis et coupe de la cellule le châssis

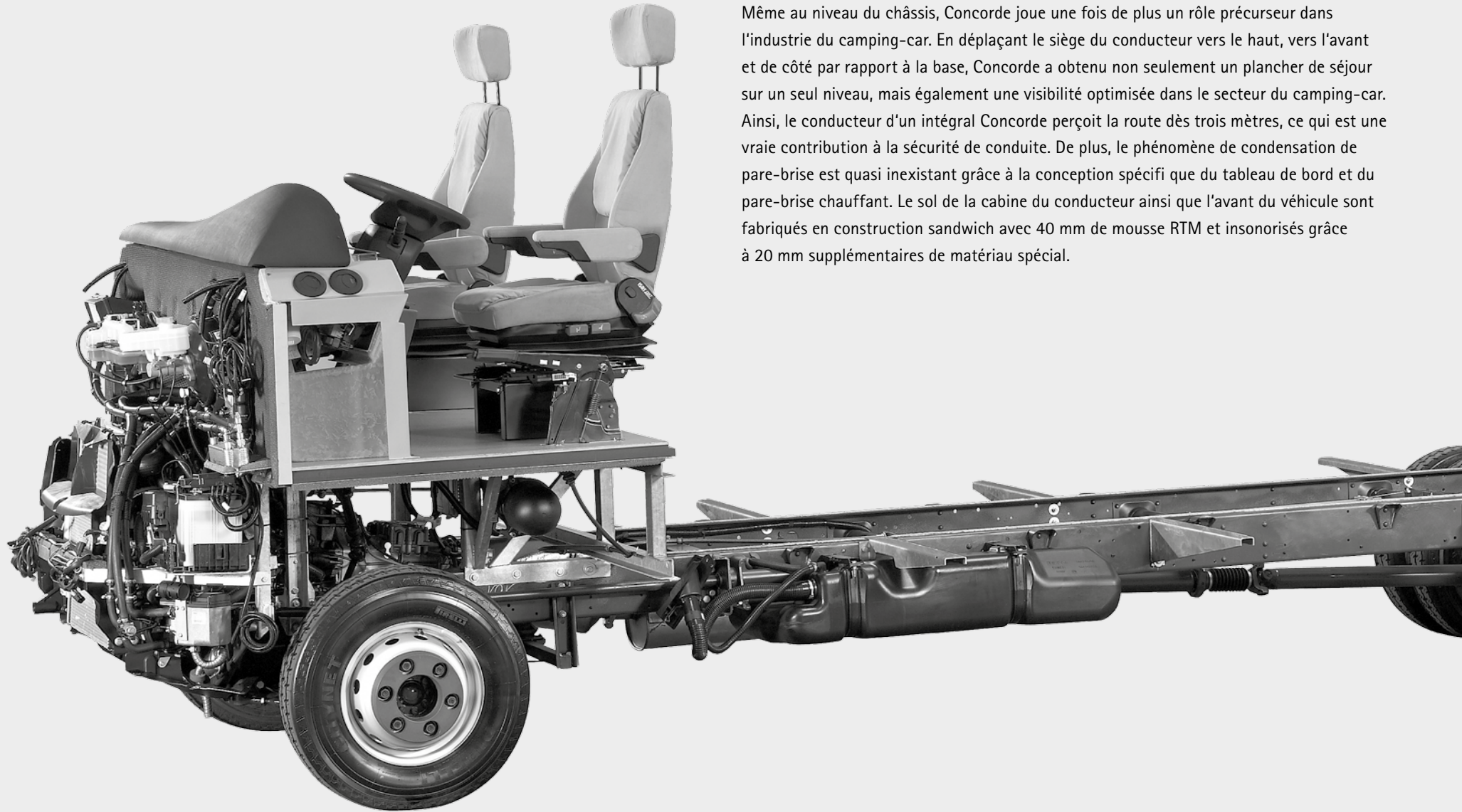

## LE CHÂSSIS DU CONCORDE CARVER

Même au niveau du châssis, Concorde joue une fois de plus un rôle précurseur dans l'industrie du camping-car. En déplaçant le siège du conducteur vers le haut, vers l'avant et de côté par rapport à la base, Concorde a obtenu non seulement un plancher de séjour sur un seul niveau, mais également une visibilité optimisée dans le secteur du camping-car. Ainsi, le conducteur d'un intégral Concorde perçoit la route dès trois mètres, ce qui est une vraie contribution à la sécurité de conduite. De plus, le phénomène de condensation de pare-brise est quasi inexistant grâce à la conception spécifique du tableau de bord et du pare-brise chauffant. Le sol de la cabine du conducteur ainsi que l'avant du véhicule sont fabriqués en construction sandwich avec 40 mm de mousse RTM et insonorisés grâce à 20 mm supplémentaires de matériau spécial.

## LA CELLULE DU CONCORDE CARVER

Dans l'industrie du camping-car, Concorde est synonyme d'isolation parfaite et de stabilité exceptionnelle. Celles-ci sont dues en grande partie à la construction Solidtherm® entièrement assemblée sans ponts thermiques, avec profi lés en mousse dure PU, ainsi qu'à l'isolation des parois latérales à l'aide de 40 mm de mousse RTM. Bien mieux encore: même les sous-planchers et planchers intermédiaires sont en construction sandwich, donnant au total une isolation de 70 mm. Grâce à cela, Concorde obtient des valeurs d'isolation excellentes dans l'industrie du camping-car. De plus, les tabliers latéraux, les pare-chocs ainsi que les parois avant et arrière en résine renforcée de fibre de verre sont extrêmement robustes. La construction en sandwich aluminium, entièrement lisse et brillante à l'extérieur, confère au camping-car une apparence automobile. Et pour que cela reste, les profils du toit en aluminium avec guidage de l'eau de pluie sont là pour réduire les traces sur les parois latérales.

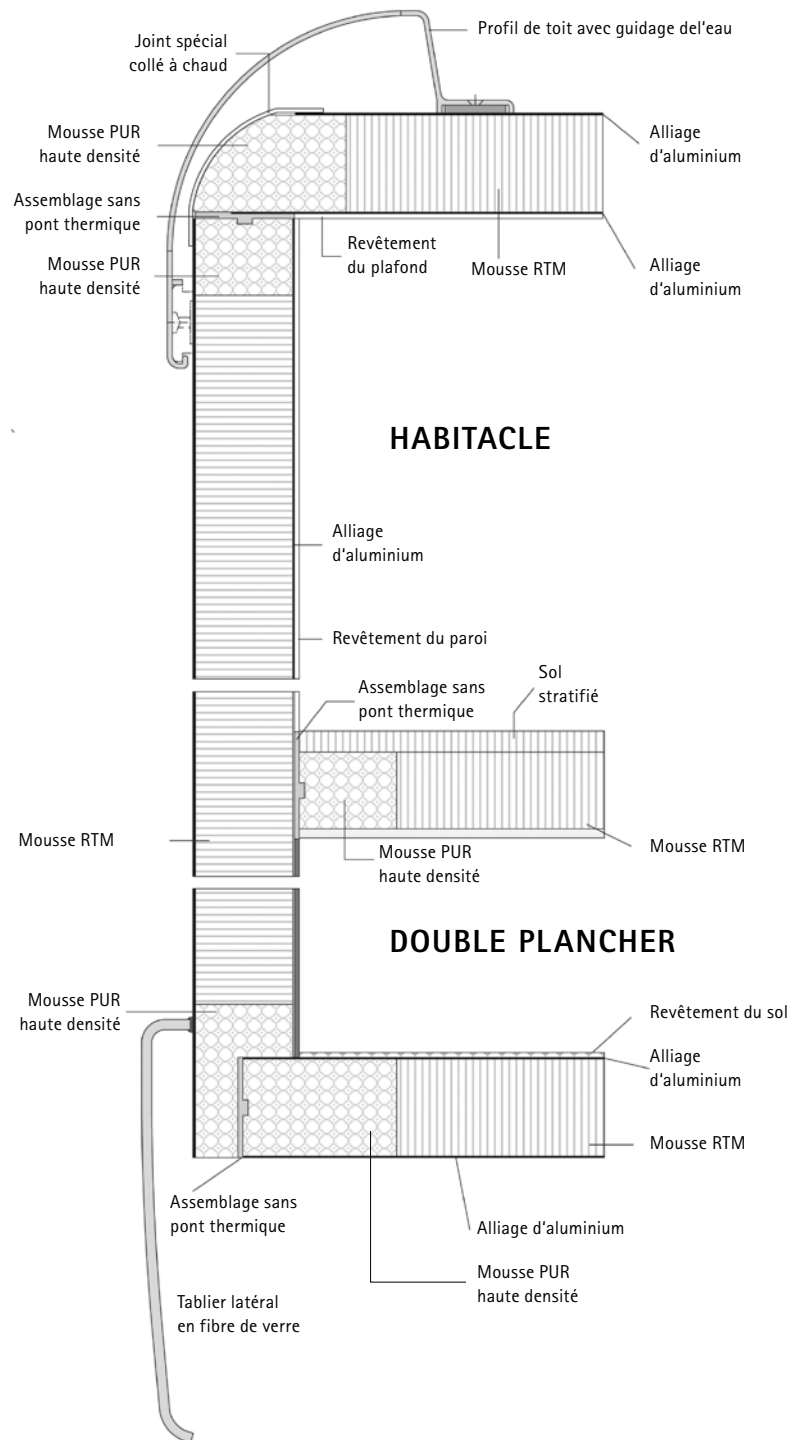
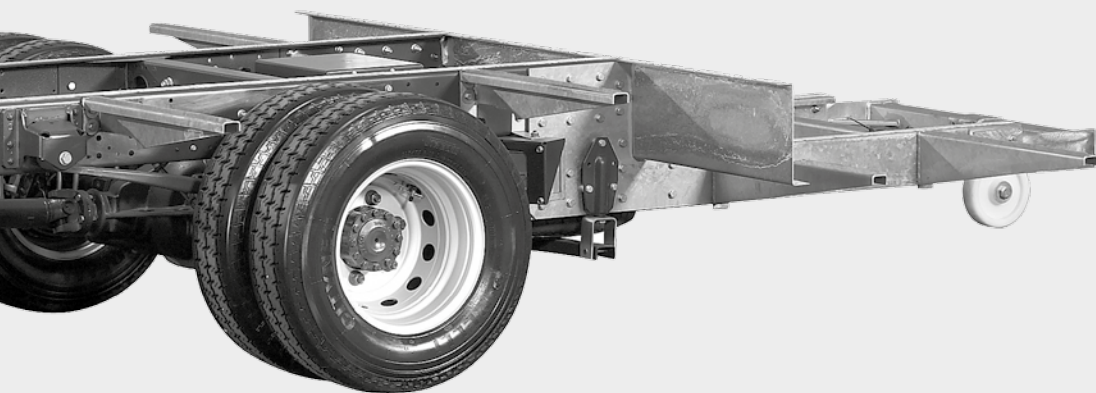

# Données Techniques Charisma Classic

## CHARISMA CLASSIC 790 H

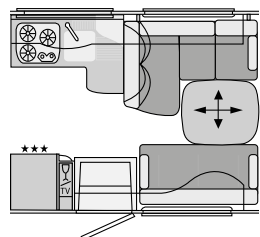

CL-Lounge-Version

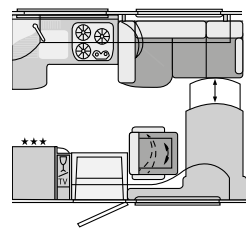

Bar-Version

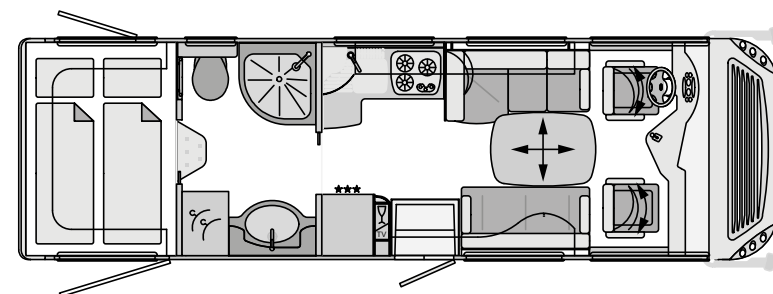

Lounge-Version

Véhicule de base	Iveco Daily	Iveco Eurocargo	Iveco Eurocargo	MAN TGL	MAN TGL
Type de châssis	65C17	75E18	90E25	8.220	8.250
Moteur	4 cylindres	4 cylindres	6 cylindres	4 cylindres	6 cylindres
Cylindrée	3,0 l	3,9 l	5,8 l	4,6 l	6,9 l
Puissance	125 kW	130 kW	184 kW	162 kW	184 kW
Couple moteur	400 Nm	570 Nm	850 Nm	850 Nm	1000 Nm
Longueur totale (en mm)	7980	8090	8090	8090	8090
Largeur totale (en mm)	2380	2380	2380	2380	2380
Hauteur totale (en mm)	3310	3450	3450	3480	3480
Empattement (en mm)	4350	3900	3900	3900	3900
Poids total en charge P.T.A.C. (kg)	6700	7490	9000	8600 / 7490	8600 / 7490
Poids à vide en ordre de marche <sup>1</sup> (kg)	4760	6040	6800	6220	6655
Charge utile <sup>1</sup> (kg)	1940	1450	2200	2580 / 1270	1945 / 835
Charge remorquée boîte de transmission manuelle / automatique (kg)	3500 / 2500	3500 / 3500	3500 / 3500	3500 / 3500	3500 / 3500
Places avec ceintures de sécurité 3 points	3 / 4 / 4	3 / 4 / 4	3 / 4 / 4	3 / 4 / 4	3 / 4 / 4
Canapé gauche (en mm)	1500 / 980	1500 / 980	1500 / 980	1500 / 980	1500 / 980
Banquette droite (en mm)	1280 / 640	1280 / 640	1280 / 640	1280 / 640	1280 / 640
Lit arrière (en mm)	2080 / 1480	2080 / 1480	2080 / 1480	2080 / 1480	2080 / 1480
Dimensions lit pavillon (en option, en mm)	1970 / 1340	1970 / 1340	1970 / 1340	1970 / 1340	1970 / 1340
Hauteur au-dessus du lit capucine (en mm)	860	860	860	860	860
Porte de garage droite hauteur / largeur (en mm)	1250 / 1150	1250 / 1150	1250 / 1150	1250 / 1150	1250 / 1150
Porte de garage gauche hauteur / largeur (en mm)	1250 / 800	1250 / 800	1250 / 800	1250 / 800	1250 / 800
<b>Prix en Euro (y compris 19,6% TVA)</b>	<b>154.900,-</b>	<b>162.900,-</b>	<b>178.900,-</b>	<b>186.900,-</b>	<b>193.900,-</b>

# Données Techniques Charisma Classic

## CHARISMA CLASSIC 840 L

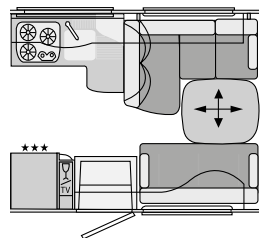

CL-Lounge-Version

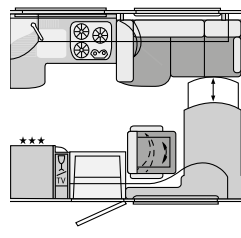

Bar-Version

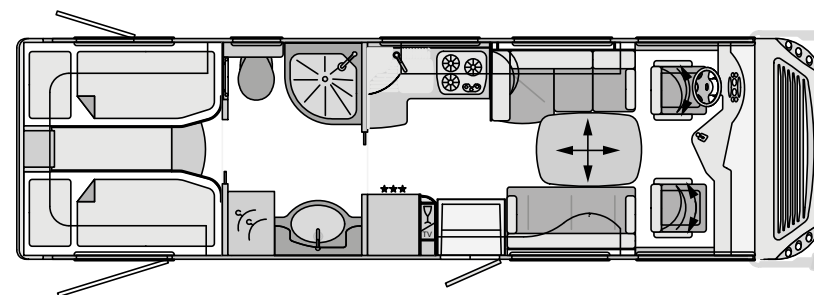

Lounge-Version

Véhicule de base	Iveco Daily	Iveco Eurocargo	Iveco Eurocargo	MAN TGL	MAN TGL
Type de châssis	65C17	75E18	90E25	8.220	8.250
Moteur	4 cylindres	4 cylindres	6 cylindres	4 cylindres	6 cylindres
Cylindrée	3,0 l	3,9 l	5,8 l	4,6 l	6,9 l
Puissance	125 kW	130 kW	184 kW	162 kW	184 kW
Couple moteur	400 Nm	570 Nm	850 Nm	850 Nm	1000 Nm
Longueur totale (en mm)	8480	8480	8480	8590	8590
Largeur totale (en mm)	2380	2380	2380	2380	2380
Hauteur totale (en mm)	3310	3310	3310	3480	3480
Empattement (en mm)	4750	4185	4185	4200	4200
Poids total en charge P.T.A.C. (kg)	6700	7490	9000	8800 / 7490	8800 / 7490
Poids à vide en ordre de marche <sup>1</sup> (kg)	4910	6190	6950	6370	6800
Charge utile <sup>1</sup> (kg)	1790	1300	2050	2430 / 1120	2000 / 690
Charge remorquée boîte de transmission manuelle / automatique (kg)	3500 / 2500	3500 / 2500	3500 / 2500	3500 / 3500	3500 / 3500
Places avec ceintures de sécurité 3 points	3 / 4 / 4	3 / 4 / 4	3 / 4 / 4	3 / 4 / 4	3 / 4 / 4
Canapé gauche (en mm)	1500 / 980	1500 / 980	1500 / 980	1500 / 980	1500 / 980
Banquette droite (en mm)	1340 / 640	1340 / 640	1340 / 640	1340 / 640	1340 / 640
Lit arrière (en mm)	2 x 2000 / 845	2 x 2000 / 845	2 x 2000 / 845	2 x 2000 / 845	2 x 2000 / 845
Dimensions lit pavillon (en option, en mm)	2000 / 1320	2000 / 1320	2000 / 1320	2000 / 1320	2000 / 1320
Hauteur au-dessus du lit capucine (en mm)	860	860	860	860	860
Porte de garage droite hauteur / largeur (en mm)	1250 / 1150	1250 / 1150	1250 / 1150	1250 / 1150	1250 / 1150
Porte de garage gauche hauteur / largeur (en mm)	1250 / 800	1250 / 800	1250 / 800	1250 / 800	1250 / 800
<b>Prix en Euro (y compris 19,6% TVA)</b>	<b>157.900,-</b>	<b>165.900,-</b>	<b>176.900,-</b>	<b>184.900,-</b>	<b>191.900,-</b>

# Données Techniques Charisma Classic

## CHARISMA CLASSIC 890 L

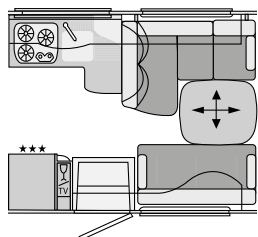

CL-Lounge-Version

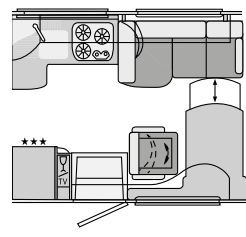

Bar-Version

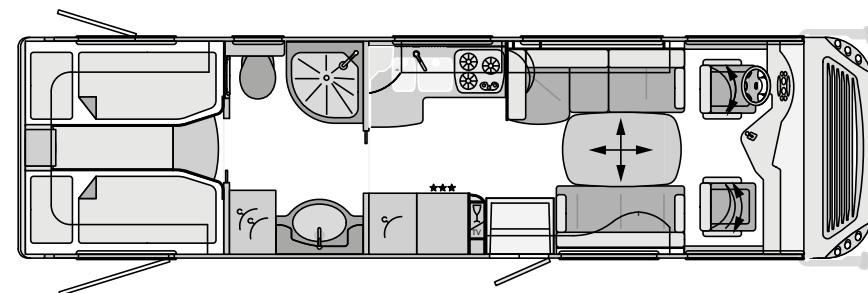

Lounge-Version

Véhicule de base	Iveco Daily	Iveco Daily	Iveco Eurocargo	Iveco Eurocargo	MAN TGL	MAN TGL
Type de châssis	65C17	70C17	75E18	90E25	8.220	8.250
Moteur	4 cylindres	4 cylindres	4 cylindres	6 cylindres	4 cylindres	6 cylindres
Cylindrée	3,0 l	3,0 l	3,9 l	5,8 l	4,6 l	6,9 l
Puissance	125 kW	125 kW	130 kW	184 kW	162 kW	184 kW
Couple moteur	400 Nm	400 Nm	570 Nm	850 Nm	850 Nm	1000 Nm
Longueur totale (en mm)	8980	8980	9090	9090	9090	9090
Largeur totale (en mm)	2380	2380	2380	2380	2380	2380
Hauteur totale (en mm)	3310	3310	3450	3450	3480	3480
Empattement (en mm)	4900	4900	4455	4455	4500	4500
Poids total en charge P.T.A.C. (kg)	6700	7000	7490	9000	8800 / 7490	8800 / 7490
Poids à vide en ordre de marche <sup>1</sup> (kg)	5070	5070	6340	7090	6510	6860
Charge utile <sup>1</sup> (kg)	1630	1930	1150	1930	2290 / 980	1940 / 630
Charge remorquée boîte de transmission manuelle / automatique (kg)	3500 / 2500	3500 / 2500	3500 / 2500	3500 / 2500	3500 / 3500	3500 / 3500
Places avec ceintures de sécurité 3 points	3 / 4 / 4	3 / 4 / 4	3 / 4 / 4	3 / 4 / 4	3 / 4 / 4	3 / 4 / 4
Canapé gauche (en mm)	1850 / 980	1850 / 980	1850 / 980	1850 / 980	1850 / 980	1850 / 980
Banquette droite (en mm)	1340 / 640	1340 / 640	1340 / 640	1340 / 640	1340 / 640	1340 / 640
Lit arrière (en mm)	2 x 2000 / 850	2 x 2000 / 850	2 x 2000 / 850	2 x 2000 / 850	2 x 2000 / 850	2 x 2000 / 850
Dimensions lit pavillon (en option, en mm)	2000 / 1320	2000 / 1320	2000 / 1320	2000 / 1320	2000 / 1320	2000 / 1320
Hauteur au-dessus du lit capucine (en mm)	860	860	860	860	860	860
Porte de garage droite hauteur / largeur (en mm)	1250 / 1150	1250 / 1150	1250 / 1150	1250 / 1150	1250 / 1150	1250 / 1150
Porte de garage gauche hauteur / largeur (en mm)	1250 / 800	1250 / 800	1250 / 800	1250 / 800	1250 / 800	1250 / 800
<b>Prix en Euro (y compris 19,6% TVA)</b>	<b>162.900,-</b>	<b>164.900,-</b>	<b>170.900,-</b>	<b>180.900,-</b>	<b>188.900,-</b>	<b>195.900,-</b>



# Données Techniques Charisma Classic

## CHARISMA CLASSIC 890 LS

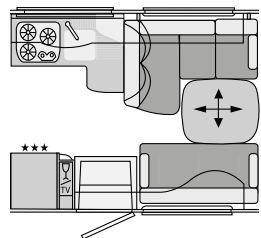

CL-Lounge-Version

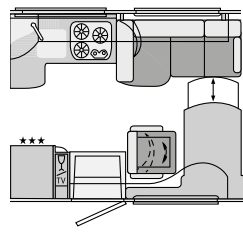

Bar-Version

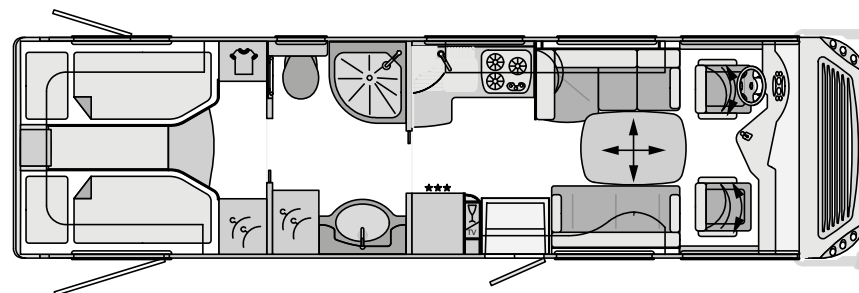

Lounge-Version

Véhicule de base	Iveco Daily	Iveco Daily	Iveco Eurocargo	Iveco Eurocargo	MAN TGL	MAN TGL
Type de châssis	65C17	70C17	75E18	90E25	8.220	8.250
Moteur	4 cylindres	4 cylindres	4 cylindres	6 cylindres	4 cylindres	6 cylindres
Cylindrée	3,0 l	3,0 l	3,9 l	5,8 l	4,6 l	6,9 l
Puissance	125 kW	125 kW	130 kW	184 kW	162 kW	184 kW
Couple moteur	400 Nm	400 Nm	570 Nm	850 Nm	850 Nm	1000 Nm
Longueur totale (en mm)	8980	8980	9090	9090	9090	9090
Largeur totale (en mm)	2380	2380	2380	2380	2380	2380
Hauteur totale (en mm)	3310	3310	3450	3450	3480	3480
Empattement (en mm)	4900	4900	4455	4455	4500	4500
Poids total en charge P.T.A.C. (kg)	6700	7000	7490	9000	8800 / 7490	8800 / 7490
Poids à vide en ordre de marche <sup>1</sup> (kg)	5070	5070	6340	7090	6510	6860
Charge utile <sup>1</sup> (kg)	1630	1930	1150	1930	2290 / 980	1940 / 630
Charge remorquée boîte de transmission manuelle / automatique (kg)	3500 / 2500	3500 / 2500	3500 / 2500	3500 / 2500	3500 / 3500	3500 / 3500
Places avec ceintures de sécurité 3 points	3 / 4 / 4	3 / 4 / 4	3 / 4 / 4	3 / 4 / 4	3 / 4 / 4	3 / 4 / 4
Canapé gauche (en mm)	1850 / 980	1850 / 980	1850 / 980	1850 / 980	1850 / 980	1850 / 980
Banquette droite (en mm)	1340 / 640	1340 / 640	1340 / 640	1340 / 640	1340 / 640	1340 / 640
Lit arrière (en mm)	2 x 2000 / 850	2 x 2000 / 850	2 x 2000 / 850	2 x 2000 / 850	2 x 2000 / 850	2 x 2000 / 850
Dimensions lit pavillon (en option, en mm)	2000 / 1320	2000 / 1320	2000 / 1320	2000 / 1320	2000 / 1320	2000 / 1320
Hauteur au-dessus du lit capucine (en mm)	860	860	860	860	860	860
Porte de garage droite hauteur / largeur (en mm)	1250 / 1150	1250 / 1150	1250 / 1150	1250 / 1150	1250 / 1150	1250 / 1150
Porte de garage gauche hauteur / largeur (en mm)	1250 / 800	1250 / 800	1250 / 800	1250 / 800	1250 / 800	1250 / 800
<b>Prix en Euro (y compris 19,6% TVA)</b>	<b>162.900,-</b>	<b>164.900,-</b>	<b>170.900,-</b>	<b>180.900,-</b>	<b>188.900,-</b>	<b>195.900,-</b>

# Données Techniques Charisma Classic

## CHARISMA CLASSIC 890 M

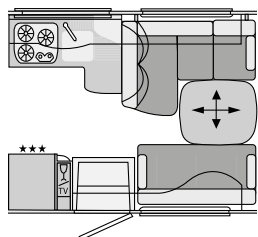

CL-Lounge-Version

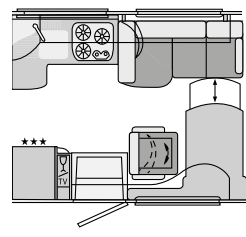

Bar-Version

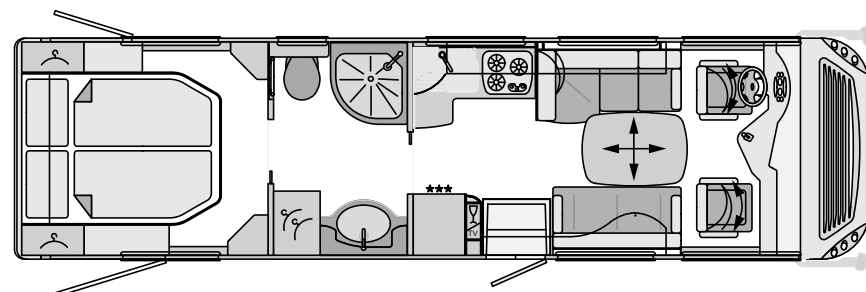

Lounge-Version

Véhicule de base	Iveco Daily	Iveco Daily	Iveco Eurocargo	Iveco Eurocargo	MAN TGL	MAN TGL
Type de châssis	65C17	70C17	75E18	90E25	8.220	8.250
Moteur	4 cylindres	4 cylindres	4 cylindres	6 cylindres	4 cylindres	6 cylindres
Cylindrée	3,0 l	3,0 l	3,9 l	5,8 l	4,6 l	6,9 l
Puissance	125 kW	125 kW	130 kW	184 kW	162 kW	184 kW
Couple moteur	400 Nm	400 Nm	570 Nm	850 Nm	850 Nm	1000 Nm
Longueur totale (en mm)	8980	8980	9090	9090	9090	9090
Largeur totale (en mm)	2380	2380	2380	2380	2380	2380
Hauteur totale (en mm)	3310	3310	3450	3450	3480	3480
Empattement (en mm)	4900	4900	4455	4455	4500	4500
Poids total en charge P.T.A.C. (kg)	6700	7000	7490	9000	8800 / 7490	8800 / 7490
Poids à vide en ordre de marche <sup>1</sup> (kg)	5070	5070	6340	7090	6510	6860
Charge utile <sup>1</sup> (kg)	1630	1630	1150	1910	2290 / 980	1940 / 630
Charge remorquée boîte de transmission manuelle / automatique (kg)	3500 / 2500	3500 / 2500	3500 / 2500	3500 / 3500	3500 / 3500	3500 / 3500
Places avec ceintures de sécurité 3 points	3 / 4 / 4	3 / 4 / 4	3 / 4 / 4	3 / 4 / 4	3 / 4 / 4	3 / 4 / 4
Canapé gauche (en mm)	1500 / 980	1500 / 980	1500 / 980	1500 / 980	1500 / 980	1500 / 980
Banquette droite (en mm)	1280 / 640	1280 / 640	1280 / 640	1280 / 640	1280 / 640	1280 / 640
Lit arrière (en mm)	2000 / 1570	2000 / 1570	2000 / 1570	2000 / 1570	2000 / 1570	2000 / 1570
Dimensions lit pavillon (en option, en mm)	1970 / 1340	1970 / 1340	1970 / 1340	1970 / 1340	1970 / 1340	1970 / 1340
Hauteur au-dessus du lit capucine (en mm)	860	860	860	860	860	860
Porte de garage droite hauteur / largeur (en mm)	1250 / 1150	1250 / 1150	1250 / 1150	1250 / 1150	1250 / 1150	1250 / 1150
Porte de garage gauche hauteur / largeur (en mm)	1250 / 800	1250 / 800	1250 / 800	1250 / 800	1250 / 800	1250 / 800
<b>Prix en Euro (y compris 19,6% TVA)</b>	<b>162.900,-</b>	<b>164.900,-</b>	<b>170.900,-</b>	<b>180.900,-</b>	<b>188.900,-</b>	<b>195.900,-</b>

# Données Techniques Charisma Classic

## CHARISMA CLASSIC 940 M

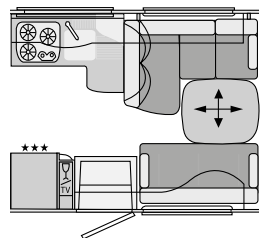

CL-Lounge-Version

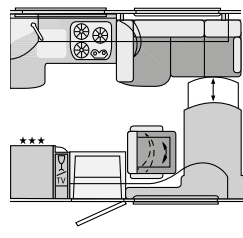

Bar-Version

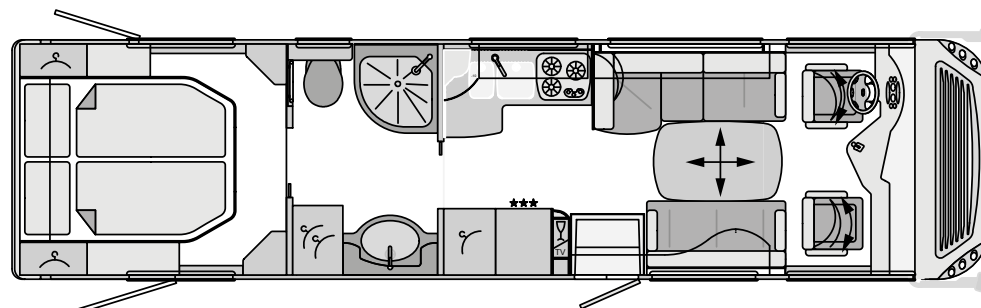

Lounge-Version

Véhicule de base	Iveco Daily	Iveco Daily	Iveco Eurocargo	Iveco Eurocargo	MAN TGL	MAN TGL
Type de châssis	65C17	70C17	75E18	90E25	8.220	8.250
Moteur	4 cylindres	4 cylindres	4 cylindres	6 cylindres	4 cylindres	6 cylindres
Cylindrée	3,0 l	3,0 l	3,9 l	5,8 l	4,6 l	6,9 l
Puissance	125 kW	125 kW	130 kW	184 kW	162 kW	184 kW
Couple moteur	400 Nm	400 Nm	570 Nm	850 Nm	850 Nm	1000 Nm
Longueur totale (en mm)	9480	9480	9590	9590	9590	9590
Largeur totale (en mm)	2380	2380	2380	2380	2380	2380
Hauteur totale (en mm)	3310	3310	3450	3450	3480	3480
Empattement (en mm)	5100	4900	4815	4815	4850	4850
Poids total en charge P.T.A.C. (kg)	6700	7200	7490	9000	8800 / 7490	8800 / 7490
Poids à vide en ordre de marche <sup>1</sup> (kg)	5210	5210	6490	7240	6660	6860
Charge utile <sup>1</sup> (kg)	1490	1990	1000	1760	2140 / 830	1940 / 630
Charge remorquée boîte de transmission manuelle / automatique (kg)	3500 / 2500	3500 / 2500	3500 / 2500	3500 / 3500	3500 / 3500	3500 / 3500
Places avec ceintures de sécurité 3 points	3 / 4 / 4	3 / 4 / 4	3 / 4 / 4	3 / 4 / 4	3 / 4 / 4	3 / 4 / 4
Canapé gauche (en mm)	1850 / 980	1850 / 980	1850 / 980	1850 / 980	1850 / 980	1850 / 980
Banquette droite (en mm)	1340 / 640	1340 / 640	1340 / 640	1340 / 640	1340 / 640	1340 / 640
Lit arrière (en mm)	2000 / 1600	2000 / 1600	2000 / 1600	2000 / 1600	2000 / 1600	2000 / 1600
Dimensions lit pavillon (en option, en mm)	2000 / 1320	2000 / 1320	2000 / 1320	2000 / 1320	2000 / 1320	2000 / 1320
Hauteur au-dessus du lit capucine (en mm)	860	860	860	860	860	860
Porte de garage droite hauteur / largeur (en mm)	1250 / 1150	1250 / 1150	1250 / 1150	1250 / 1150	1250 / 1150	1250 / 1150
Porte de garage gauche hauteur / largeur (en mm)	1250 / 800	1250 / 800	1250 / 800	1250 / 800	1250 / 800	1250 / 800
<b>Prix en Euro (y compris 19,6% TVA)</b>	<b>165.900,-</b>	<b>167.900,-</b>	<b>173.900,-</b>	<b>183.900,-</b>	<b>191.900,-</b>	<b>198.900,-</b>

# Données Techniques Charisma Classic

## CHARISMA CLASSIC 940 MS

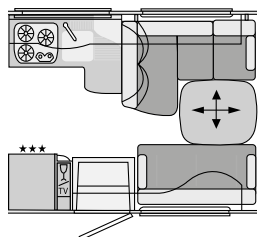

CL-Lounge-Version

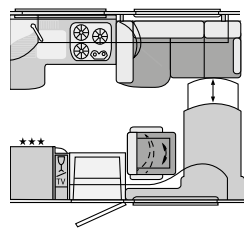

Bar-Version

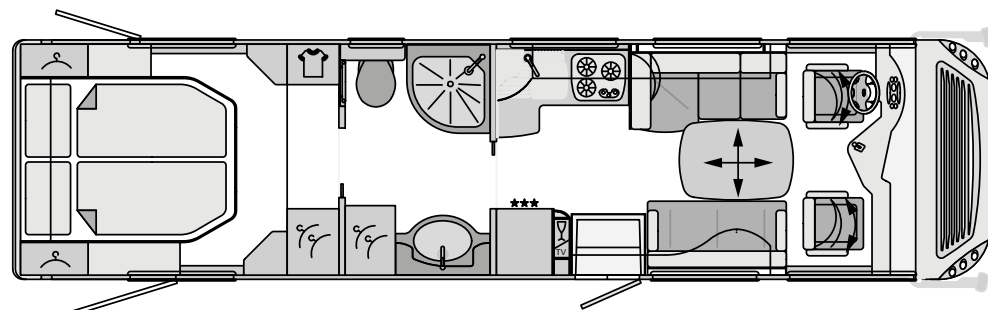

Lounge-Version

Véhicule de base	Iveco Daily	Iveco Daily	Iveco Eurocargo	Iveco Eurocargo	MAN TGL	MAN TGL
Type de châssis	65C17	70C17	75E18	90E25	8.220	8.250
Moteur	4 cylindres	4 cylindres	4 cylindres	6 cylindres	4 cylindres	6 cylindres
Cylindrée	3,0 l	3,0 l	3,9 l	5,8 l	4,6 l	6,9 l
Puissance	125 kW	125 kW	130 kW	184 kW	162 kW	184 kW
Couple moteur	400 Nm	400 Nm	570 Nm	850 Nm	850 Nm	1000 Nm
Longueur totale (en mm)	9480	9480	9590	9590	9590	9590
Largeur totale (en mm)	2380	2380	2380	2380	2380	2380
Hauteur totale (en mm)	3310	3310	3450	3450	3480	3480
Empattement (en mm)	5100	4900	4815	4815	4850	4850
Poids total en charge P.T.A.C. (kg)	6700	7200	7490	9000	8800 / 7490	8800 / 7490
Poids à vide en ordre de marche <sup>1</sup> (kg)	5210	5210	6490	7240	6660	6860
Charge utile <sup>1</sup> (kg)	1490	1990	1000	1760	2140 / 830	1940 / 630
Charge remorquée boîte de transmission manuelle / automatique (kg)	3500 / 2500	3500 / 2500	3500 / 2500	3500 / 3500	3500 / 3500	3500 / 3500
Places avec ceintures de sécurité 3 points	3 / 4 / 4	3 / 4 / 4	3 / 4 / 4	3 / 4 / 4	3 / 4 / 4	3 / 4 / 4
Canapé gauche (en mm)	1850 / 980	1850 / 980	1850 / 980	1850 / 980	1850 / 980	1850 / 980
Banquette droite (en mm)	1340 / 640	1340 / 640	1340 / 640	1340 / 640	1340 / 640	1340 / 640
Lit arrière (en mm)	2000 / 1600	2000 / 1600	2000 / 1600	2000 / 1600	2000 / 1600	2000 / 1600
Dimensions lit pavillon (en option, en mm)	2000 / 1320	2000 / 1320	2000 / 1320	2000 / 1320	2000 / 1320	2000 / 1320
Hauteur au-dessus du lit capucine (en mm)	860	860	860	860	860	860
Porte de garage droite hauteur / largeur (en mm)	1250 / 1150	1250 / 1150	1250 / 1150	1250 / 1150	1250 / 1150	1250 / 1150
Porte de garage gauche hauteur / largeur (en mm)	1250 / 800	1250 / 800	1250 / 800	1250 / 800	1250 / 800	1250 / 800
<b>Prix en Euro (y compris 19,6% TVA)</b>	<b>165.900,-</b>	<b>167.900,-</b>	<b>173.900,-</b>	<b>183.900,-</b>	<b>191.900,-</b>	<b>198.900,-</b>

# Données Techniques Charisma Classic

## CHARISMA CLASSIC 890 G

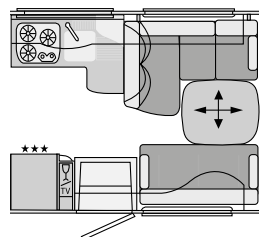

CL-Lounge-Version

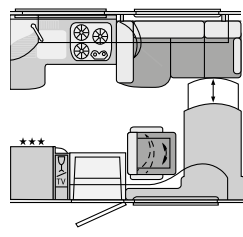

Bar-Version

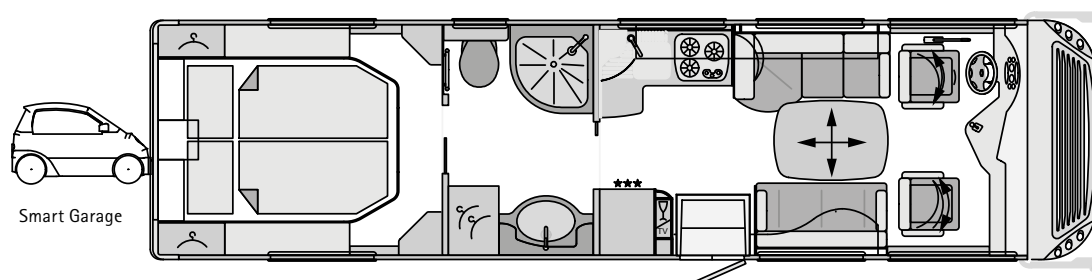

Lounge-Version

Véhicule de base	Iveco Daily
Type de châssis	70C17
Moteur	4 cylindres
Cylindrée	3,0 l
Puissance	129 kW
Couple moteur	400 Nm
Longueur totale (en mm)	9130
Largeur totale (en mm)	2380
Hauteur totale (en mm)	3430
Empattement (en mm)	5000
Poids total en charge P.T.A.C. <sup>1</sup> (kg)	7200
Poids à vide en ordre de marche <sup>2</sup> (kg)	5580
Charge utile <sup>2</sup> (kg)	1620
Charge remorquée (en kg)	2500
Places avec ceintures de sécurité 3 points pour les salons lounge / CL / bar	3 / 4 / 4
Canapé gauche (en mm)	1500 / 980
Banquette droite (en mm)	1280 / 640
Lit arrière (en mm)	2000 / 1570
Dimensions lit pavillon (en option, en mm)	1970 / 1340
Hauteur au-dessus du lit capucine (en mm)	860
Porte papillon arrière hauteur / largeur (en mm)	1500 / 1720
<b>Prix en Euro (y compris 19,6% TVA)</b>	<b>184.900,-*</b>

\*incl. suspensions pneumatiques sur essieu arrière avec fonction „monte et baisse“

# Options et Accessoires

## CHÂSSIS IVECO DAILY

		PRIX EN EURO (y compris 19,6% TVA)	POIDS SUPPL. en kg
709 200	<b>Pack châssis, Charisma Classic Iveco Daily 65C17 (Economie par rapport à des commandes séparées: 1.760,-)</b> Augmentation du P.T.A.C. à 7200 kg Phares bi-xénon avec dispositif de nettoyage Clignotants avec feux de position à LED Différentiel autobloquant pour essieu arrière Réservoir de carburant 160 l Jantes en aluminium sur essieu avant avec élargisseur de voie / enjoliveurs sur essieu arrière Volant „Exclusif“ Concorde Suspensions pneumatiques sur essieu arrière avec fonction „monte et baisse“	10.670,-	121
709 220	<b>Pack châssis, Charisma Classic 890 G Iveco Daily 70C17 (Economie par rapport à des commandes séparées: 2.040,-)</b> Boîte de transmission automatisée à 6 vitesses „Agile“ incl. hillholder Phares bi-xénon avec dispositif de nettoyage Clignotants avec feux de position à LED Différentiel autobloquant pour essieu arrière 1 batterie AGM 160 Ah, supplémentaire (2 au total) Chargeur 100 Ah avec convertisseur sinus 12 V / 230 V, 4000 W de puissance max. et 2000 W de puissance permanente avec compensation d'absence de réseau Climatisation pour le séjour à 2400 W avec télécommande infrarouge (montage dans le double plancher) Jantes en aluminium sur essieu avant avec élargisseur de voie / enjoliveurs sur essieu arrière Volant „Exclusif“ Concorde Réfrigérateur 190 l / four combiné avec grill	10.990,-	153

## CHÂSSIS IVECO DAILY

		PRIX EN EURO (y compris 19,6% TVA)	POIDS SUPPL. en kg
125 ...	Type de châssis avec un P.T.A.C. de 7490 kg (au lieu de 7200 kg, charge remorquable 2500 kg)	1.000,-	0
125 057	Type de châssis avec un P.T.A.C. de 7200 kg (combiné avec pack châssis, charge remorquable 2500 kg)	2.000,-	0
125 054	Type de châssis avec un P.T.A.C. de 7200 kg (au lieu de 6500 kg, charge remorquable 2500 kg)	3.000,-	0
700 048	Attelage (montage usine uniquement, la longueur du véhicule augmente d'env. 130 mm)	1.890,-	29
702 235	Enjoliveurs en acier	520,-	8
700 043	Réduction de prix pour attelage sans crochet et sans découpe pare-chocs (uniquement avec attelage)	- 50,-	-4
700 041	Crochet d'attelage amovible disponible en janvier 2012 environ	400,-	5
125 024	Boîte de vitesses automatisée 6 rapports Agile (charge remorquée 2500 kg)	1.890,-	20
125 050-12	Motorisation Iveco Daily C21 (Euro 5, Cylindrée 3,0 l, 151 kW / 205 CV, 3.600 U / min, Couple moteur 400 Nm bei 1250 - 3000 U / min, uniquement avec boîte de vitesse manuelle)	1.800,-	30
700 054	Phares bi-xénon avec dispositif de nettoyage, phares antibrouillard avec feu de circulation diurne et clignotants avec feux de position à LED (uniquement avec suspension pneumatique sur essieu arrière)	1.500,-	5
125 060	Différentiel autobloquant sur essieu arrière	860,-	15
849 1...	Sièges pilotes conducteur et passager de luxe pneumatiques et chauffants, avec soutien lombaire (uniquement avec suspension pneumatique sur essieu arrière)	3.500,-	35
700 078	Système de vérins hydrauliques pour Iveco Daily avec nivellement automatique	7.230,-	110
700 ...	Système de vérins hydrauliques pour Iveco Daily avec nivellement automatique (réglage par iPhone possible)	8.800,-	110
700 ...	Système de vérins hydrauliques en aluminium pour Iveco Daily avec nivellement automatique	8.200,-	80
125 503	Réservoir carburant 160 l	1.590,-	76
702 217	Jantes en aluminium sur essieu avant avec élargisseur de voie / enjoliveurs sur essieu arrière (roue de secours avec jante en acier)	2.000,-	0
703 400	Volant „Exclusif“ Concorde	490,-	0
703 401	Concorde volant multifonction avec accès à la radio en option ou au système multimédia (compatible avec dispositif mains-libres pour portables). Disponible en janvier 2012 environ	990,-	0
703 403	Supplément de prix pour volant multifonction au lieu du volant Concorde „Exclusif“ (uniquement avec le pack châssis). Disponible en janvier 2012 environ	450,-	0
125 072	Suspensions pneumatiques sur essieux avant et arrière, système à 4 voies avec fonction spéciale „Auto Level“ (uniquement pour jantes en aluminium)	8.990,-	64
125 066	Suspensions pneumatiques sur essieux avant et arrière, système à 4 voies avec fonction spéciale „Auto Level“ (uniquement combine avec pack châssis)	4.000,-	39
125 065	Suspensions pneumatiques sur essieu arrière avec fonction „monte et baisse“ (série 890 G)	4.990,-	25

# Options et Accessoires

## CHÂSSIS IVECO EUROARGO

		PRIX EN EURO (y compris 19,6% TVA)	POIDS SUPPL. en kg
709 202	<b>Pack châssis 1, Charisma Classic Iveco Eurocargo (Option obligatoire pour compléter la définition) (Economie par rapport à des commandes séparées: 1.520,-)</b> Boîte de transmission automatique à 6 vitesses EuroTronic Système anti-patinage (ASR) Différentiel autobloquant pour essieu arrière Suspensions pneumatiques sur essieux arrière avec fonction „monte et baisse“ Enjoliveurs en acier	10.100,-	80
709 203	<b>Pack châssis 2, Charisma Classic Iveco Eurocargo 75E (Option obligatoire pour compléter la définition) (Economie par rapport à des commandes séparées: 1.300,-)</b> Boîte de transmission automatique à 6 vitesses EuroTronic Système anti-patinage (ASR) Différentiel autobloquant pour essieu arrière Pack éclairage 1 Suspensions pneumatiques sur essieux arrières pour Iveco Eurocargo 75E Enjoliveurs en acier	7.800,-	65
700 052	Détarrage à un P.T.A.C. de 7490 kg (uniquement s'il reste une charge utile suffisante)	250,-	0
700 511	Attelage avec prise 12 V (montage usine uniquement, la longueur du véhicule augmente d'env. 130 mm)	1.890,-	29
700 043	Réduction de prix pour attelage sans crochet et sans découpe pare-chocs (uniquement avec attelage)	- 50,-	-4
700 041	Crochet d'attelage amovible (uniquement avec attelage) (disponible en janvier 2012 environ)	400,-	5
126 002	Boîte de transmission automatique à 6 vitesses EuroTronic	3.220,-	10
126 022	Système anti-patinage (ASR)	860,-	5
700 0542	Phares bi-xénon avec dispositif de nettoyage, phares avec feu de circulation diurne et clignotants avec feu de position à LED	1.500,-	5
126 005	Différentiel autobloquant sur essieu arrière	850,-	15
126 018	Tachygraphe numérique (obligatoire en cas d'utilisation commerciale)	1.490,-	1
849 1...	Sièges pilotes conducteur et passager de luxe pneumatiques et chauffants, avec soutien lombaire	3.500,-	35
700 7...	Système de vérins hydrauliques pour Iveco Eurocargo avec nivellement automatique	7.230,-	110
700 ...	Système de vérins hydrauliques pour Iveco Eurocargo avec nivellement automatique (réglage par iPhone possible)	8.800,-	110
700 ...	Système de vérins hydrauliques en aluminium pour Iveco Eurocargo avec nivellement automatique	8.200,-	80
126 013	Suspensions pneumatiques sur essieu arrière avec fonction „monte et baisse“	3.500,-	25
126 015	Suspensions pneumatiques sur essieux avant et arrière avec fonction „monte et baisse“ pour Eurocargo 90E	5.990,-	45
703 406	Volant en cuir	890,-	2
703 407	Volant multifonctions en cuir (disponible en janvier 2012 environ)	990,-	5
702 244	Enjoliveurs en acier	700,-	12



## CHÂSSIS MAN TGL

		PRIX EN EURO (y compris 19,6% TVA)	POIDS SUPPL. en kg
709 205	<b>Pack châssis, Charisma MAN TGL 8.220 (Economie par rapport à des commandes séparées: 2.510,-)</b> Boîte de transmission automatique à 6 vitesses TipMatic Système anti-patinage (ASR) Phares bi-xénon avec dispositif de nettoyage Différentiel autobloquant pour essieu arrière Jantes en aluminium 6,75" x 17,5" avec pneumatiques standard Suspensions pneumatiques sur essieu arrière avec fonction „monte et baisse"	10.200,-	9
709 206	<b>Pack châssis, Charisma MAN 8.250 (Economie par rapport à des commandes séparées: 2.720,-)</b> Boîte de transmission automatique à 12 vitesses TipMatic Système anti-patinage (ASR) Phares bi-xénon avec dispositif de nettoyage Différentiel autobloquant pour essieu arrière Jantes en aluminium 6,75" x 17,5" avec pneumatiques standard Suspensions pneumatiques sur essieu arrière avec fonction „monte et baisse"	10.990,-	49
700 052	Détarrage à un P.T.A.C. de 7490 kg (uniquement s'il reste une charge utile suffisante)	100,-	0
700 511	Attelage avec prise 12 V (montage usine uniquement, la longueur du véhicule augmente d'env. 130 mm)	1.890,-	29
700 043	Réduction de prix pour attelage sans crochet et sans découpe pare-chocs (uniquement avec attelage)	- 50,-	- 4
700 041	Crochet d'attelage amovible (disponible en janvier 2012 environ)	400,-	5
146 010	Boîte de vitesses automatique à 6 vitesses TipMatic avec fonction EasyStart (uniquement pour moteur à 4 cylindres)	2.760,-	10
146 012	Boîte de vitesses automatique à 12 vitesses TipMatic avec fonction EasyStart (uniquement pour moteur à 6 cylindres)	3.760,-	50
146 016	Différentiel autobloquant sur essieu arrière	1.050,-	5
700 0541	Phares bi-xénon avec dispositif de nettoyage, phares antibrouillard, phares avec feu de circulation diurne et clignotants avec feux de position à LED (uniquement avec suspension pneumatique)	1.500,-	5
146 018	Différentiel autobloquant sur essieu arrière	650,-	15
146 026	Tachygraphe numérique MAN (obligatoire en cas d'utilisation commerciale)	1.490,-	1

# Options et Accessoires

## CHÂSSIS MAN TGL

		PRIX EN EURO (y compris 19,6% TVA)	POIDS SUPPL. en kg
849 1...	Sièges pilotes conducteur et passager de luxe pneumatiques et chauffants avec soutien lombaire	3.500,-	35
700 077	Système de vérins hydrauliques pour MAN avec nivellement automatique	7.230,-	110
700 ...	Système de vérins hydrauliques pour MAN avec nivellement automatique (réglage par iPhone possible)	8.800,-	110
700 ...	Système de vérins hydrauliques en aluminium pour MAN avec nivellement automatique	8.200,-	80
700 5011	Jantes en aluminium 6,75" x 17,5" avec pneumatiques standard (ATTENTION: charges remorquées réduites)	2.460,-	- 56
146 020	Suspensions pneumatiques sur essieu arrière avec fonction „monte et baisse" (option obligatoire à l'exportation!)	4.290,-	30
703 409	Volant en cuir	900,-	2
702 243	Enjoliveurs en acier	810,-	2

## CELLULE

700 136	Auvent 5,5 m, avec manivelle	1.460,-	54
700 1361	Auvent 5,5 m, électrique	1.900,-	58
700 137	Auvent 6,0 m, avec manivelle	1.660,-	62
700 1371	Auvent 6,0 m, électrique	2.100,-	66
700 754	Lanterneau midi avec éclairage dans l'espace couchage au lieu du lanterneau standard	590,-	6
700 752	Lanterneau panoramique avec éclairage dans l'espace couchage au lieu du lanterneau standard	1.200,-	18
700 2433	Porte cellule „Security" sans serrure de sécurité à code, mais avec télécommande et dispositif „Interstop" (au lieu de la porte cellule standard)	100,-	10
700 867	Plancher du garage arrière revêtu en tôle aluminium stratifiée (pas pour les modèles G)	100,-	30

## HABITACLE / CHAMBRE À COUCHER

		PRIX EN EURO (y compris 19,6% TVA)	POIDS SUPPL. en kg
832 0...	Salon lounge avec canapé multifonction et banquette latérale (incl. homologation 3 places)	série	0
833 6...	Salon CL avec banquette latérale (incl. homologation 4 places)	800,-	81
831 0...	Salon bar avec siège orientable et canapé multifonction (incl. homologation 4 places)	1.000,-	117
704 497	Lit pavillon Charisma, actionnement manuel, avec système à ressorts au lieu des placards suspendus à l'avant	1.000,-	40
704 4971	Lit pavillon Charisma, actionnement électrique, avec système Lattoflex au lieu des placards suspendus à l'avant	1.990,-	48
701 554	Table abaissable avec plateau moins large et coussin supplémentaire (pas pour la version Bar)	460,-	8
700 6672	Vitrine avec étagères, hauteur plafond, dans la zone d'entrée avec assortiment de verres (au lieu d'un placard TV)	130,-	10
700 191	Store d'occultation pour le pare-brise Privacy (protection visuelle variable du haut vers le bas)	490,-	4

## CUISINE

709 130	<b>Pack cuisine</b> Réfrigérateur 190 l / four combiné avec grill, façade réfrigérateur foncé-métallique, plan de travail cuisine en matériau composite d'origine minérale avec évier intégré sans joints de couleur blanche (sable crème) (y compris le plan de toilette en matière composite dans la salle de bain)	2.300,-	45
700 4...	Plan de travail cuisine / plan de toilette en matériau composite d'origine minérale avec évier / lavabo intégré sans joints de couleur blanche (sable crème)	1.290,-	35
700 001	Supplément de prix pour couleur spéciale du plan de travail cuisine et plan de toilette en matériau composite d'origine minérale: beige (sable sahara) ou gris (aspen slate)	390,-	0
700 808	Réfrigérateur 190 l au lieu du réfrigérateur de 160 l standard	590,-	2
700 809	Réfrigérateur 190 l / four combiné avec grill au lieu du réfrigérateur de 160 l standard	1.200,-	18
700 436	Micro-onde avec fonction grill et chaleur tournante en acier inox sous la plaque de cuisson, 230 V sur courant de ville, volume 26 l	1.000,-	22
701 899	Lave-vaisselle sous la plaque de cuisson (uniquement avec le pack puissance électrique 1 ou 2, pas avec micro-onde)	960,-	25

# Options et Accessoires

## INSTALLATION ÉLECTRIQUE

		PRIX EN EURO (y compris 19,6% TVA)	POIDS SUPPL. en kg
700 740	<b>Pack puissance électrique 1</b> 1 batterie AGM 160 Ah, supplémentaire (2 au total), chargeur 100 Ah avec préselection de la puissance du réseau, convertisseur sinus 12 V / 230 V, 4000 W de puissance max. et 2000 W de puissance permanente avec compensation d'absence de réseau, y compris machine à café automatique	2.600,-	60
700 741	<b>Pack puissance électrique 2</b> 2 batteries AGM 2 x 160 Ah, supplémentaire (3 au total), chargeur 100 Ah avec préselection de la puissance du réseau, convertisseur sinus 12 V / 230 V, 5000 W de puissance max. et 2500 W de puissance permanente avec compensation d'absence de réseau, y compris machine à café automatique	3.900,-	105
701 100	<b>Pack indépendance électrique (Economie par rapport à des commandes séparées: 2.360,-)</b> Groupe électrogène gaz 2600 W installation fixe Réservoir de gaz 120 l 2 panneaux solaires env. 240 W de puissance max. 1 batterie à ions de lithium 320 Ah, remplace 3 batteries AGM pris du pack puissance électrique 2 Pack puissance électrique 2 Interrupteur batteries pour batteries cellule Ordinateur batterie MICC (Affichage puissance pour alimentation en courant électrique)	16.590,-	245
700 701	Supplément de prix pour 1 batterie à ions de lithium 320 Ah, remplace 3 batteries AGM (uniquement pour le pack puissance électrique 2)	5.590,-	- 95
700 735	EFOY 210 pile à combustible y compris réservoir de 2 x 5-l en méthanol (non disponible avec la batterie à ions de lithium)	4.900,-	20
701 200	Alarme: habitacle, portes de garage et porte d'entrée	1.160,-	3
700 853	Groupe électrogène gaz 2600 W, installation fixe (uniquement combiné avec réservoir de gaz)	4.770,-	50
700 850	Groupe électrogène essence 2600 W, installation fixe	4.970,-	50
700 684	Double caméra de recul avec cache, radio intégrée double DIN avec lecteur DVD, CD et MP3	1.990,-	4
700 720	1 panneau solaire env. 120 W de puissance max.	1.490,-	15
700 722	2 panneaux solaires env. 2 x 120 W de puissance max.	2.590,-	30

# Options et Accessoires

## TV / RADIO / TÉLÉPHONE

		PRIX EN EURO (y compris 19,6% TVA)	POIDS SUPPL. en kg
	Système satellite TV avec parabole de 85 cm, orientation entièrement automatique, récepteur numérique avec fentes CI pour chaînes codées, doté de TWIN-LNB système multi-spectateurs, prise pour un deuxième récepteur de 12 V / 230 V avec prise-antenne dans l'espace de couchage, transmission sonore par radio possible (hauteur totale du véhicule plus env. 120 mm):		
700 560	Installation antenne satellite numérique 1 avec écran plat 22" dans l'entrée	4.390,-	38
700 562	Installation antenne satellite numérique 2 avec écran plat 22" dans la vitrine suspendue à droite, abaissable électriquement, y compris une vitrine hauteur plafond dans l'espace entrée	4.890,-	45
700 564	Installation antenne satellite numérique 3 avec écran plat 22" dans le placard suspendu au-dessus du pare-brise, abaissable électriquement, y compris une vitrine hauteur plafond dans l'espace entrée (pas avec un lit pavillon)	4.890,-	45
700 576	Supplément de prix pour système satellite TV par Internet avec écran plat LED-22", y compris Oyster numérique Internet HDCl et DVB-T avec dispositif SKEW pour rattraper la perte de signaux due à la courbature de la terre et fente CI pour chaînes codées avec opérateur réseau, avec fonction de réception TV ou accès internet (pas disponible comme installation TWIN avec deuxième écran plat)	1.700,-	0
700 605	Système de navigation avec écran tactile et logiciel pour camions incluant double caméra de recul avec cache, dispositif mains-libres pour portables avec Bluetooth	2.490,-	4
700 5102	Combinaison 230 V / 12 V / antenne / prise avec passage par le plancher, position: dans le compartiment de rangement extérieur à côté de la porte cellule (pour un branchement TV extérieur optionnel)	260,-	1
700 5923	Système multimédia Concorde (radio intégrée double DIN avec lecteur DVD, CD et MP3, système de navigation avec écran tactile et logiciel pour camions, système de sonorisation avec haut-parleurs supplémentaires et subwoofer, dispositif mains-libres pour portables avec Bluetooth, double caméra de recul avec cache)	3.490,-	14
700 568	Ecran plat 22" pour chambre arrière avec récepteur supplémentaire (pas disponible avec installation numérique internet)	1.300,-	15
700 677	Antenne DVB-T (réception terrestre)	310,-	8

# Options et Accessoires

## EAU / GAZ / CHAUFFAGE / SALLE DE BAIN

		PRIX EN EURO (y compris 19,6% TVA)	POIDS SUPPL. en kg
700 412	Douche extérieure dans le garage (côté conducteur)	280,-	2
700 862 / 3	Chauffage diesel „Motor Caravan“ avec fonction chauffage en continu (5200 W), minuterie incluse (Iveco Daily, MAN, Eurocargo)	2.610,-	10
701 881	Réservoir eaux usées 320 l au lieu de 230 l (pas disponible pour modèle 890 G)	460,-	5
700 898	Alarme pour le gaz dans le séjour	370,-	2
700 890	Réservoir gaz 120 l avec commutateur à distance, capteur de crash, affichage de remplissage au panneau de contrôle, rempli (non pas pour le modèle 890 G)	2.100,-	88
700 830	Climatiseur pour le séjour 2400 W, puissance de chauffage 1700 W (montage sur le toit, variation de la hauteur totale)	2.500,-	33
708 831	Climatiseur avec dôme de toit intégré 2100 W, puissance de chauffage 2700 W, vitre panoramique (210 x 758 x 1105 mm) (variation de la hauteur totale)	2.700,-	42
700 832	Climatiseur pour le séjour 2400 W avec télécommande infrarouge (montage dans le double plancher)	2.500,-	37
701 826	Toilette en porcelaine avec réservoir fixe 230 l (160 l pour le modèle 890 G)	Serie	0
701 828	Toilette en porcelaine à cassette avec aération SOG sur le toit (au lieu de toilette avec réservoir fixe)	0	- 15
701 829	Toilette à cassette avec raccordement au réservoir eaux noires à 230 l dotée d'un système à pompe et SOG	610,-	0
700 400	Raccordement extérieur au gaz, côté droit (prélèvement)	200,-	1
700 819	Caillebottis en bois haute qualité pour le bac à douche	390,-	5

## REVÊTEMENTS / CUIRS / MOQUETTE

		PRIX EN EURO (y compris 19,6% TVA)	POIDS SUPPL. en kg
809 201	Revêtement microfibrés Soft-Optique grès	série	0
809 204	Revêtement microfibrés Soft-Optique cappuccino	série	0
809 209	Revêtement microfibrés-textile: grès, lisse	1.700,-	10
809 208	Revêtement microfibrés Cappuccino, lisse	1.700,-	10
809 120	Revêtement cuir-textile Apes, lisse	1.700,-	25
809 110	Revêtement en cuir lisse, grès	3.200,-	25
809 111	Revêtement en cuir lisse, nacre	3.200,-	25
809 114	Revêtement en cuir ambre, lisse	3.200,-	25
809 117	Revêtement en cuir lisse, Sahara	3.200,-	25
809 118	Revêtement en cuir lisse, Sunrise	3.200,-	25
809 119	Revêtement en cuir lisse, Tortora	3.200,-	25
809 101	Revêtement en cuir Soft-Optique grès	3.200,-	25
809 102	Revêtement en cuir Soft-Optique nacre	3.200,-	25
809 103	Revêtement en cuir Soft-Optique ambre	3.200,-	25
809 105	Revêtement en cuir bicolore marron-nacre sans boutons	3.600,-	25
809 109	Revêtement en cuir Soft-Optique Sahara	3.200,-	25
809 115	Revêtement en cuir Soft-Optique Sunrise	3.200,-	25
809 116	Revêtement en cuir Soft-Optique Tortora	3.200,-	25
809 205	Supplément de prix pour revêtement en microfibrés ou en cuir en couleur spécifique	1.090,-	25
809 125	Collection exclusive I: cuir Ecru et tissus rayé, lisse. Coussins de décoration, couvre-lit inclus.	4.715,-	25
809 127	Collection exclusive II: Revêtement cuir-textile: Peanut et Basset, lisse. Coussins de décoration, couvre-lit inclus.	4.715,-	25
849 540	Collection Concorde: 2 petits coussins de décoration, 1 grand coussin de décoration, un couvre-lit pour le lit arrière s'adaptant dans les teintes, drap-housse	590,-	8
700 1551B	Moquette amovible couleur cognac	280,-	10
700 1551C	Moquette amovible couleur crème	490,-	10
700 1551G	Moquette amovible (gris-cognac)	490,-	10

<sup>1</sup> Les véhicules à partir d'un P.T.A.C. de 7500 kg requièrent un permis de la catégorie C (avant catégorie 2) en Allemagne.

<sup>2</sup> Poids à vide en ordre de marche comprend: Conducteur (75 kg), réservoir carburant plein, 100 l d'eaux propres, bonbonnes de gaz remplies, outils et une roue de secours. Suite à l'installation d'options ou d'accessoires supplémentaires, le poids à vide en ordre de marche et les dimensions peuvent différer. Les dimensions et poids mentionnés correspondent à ceux connus au moment de l'impression. Des écarts de +/- 5% sont possibles et admissibles. Des écarts de +/- 5% sont possibles et admissibles.

## Châssis et coupe de la cellule

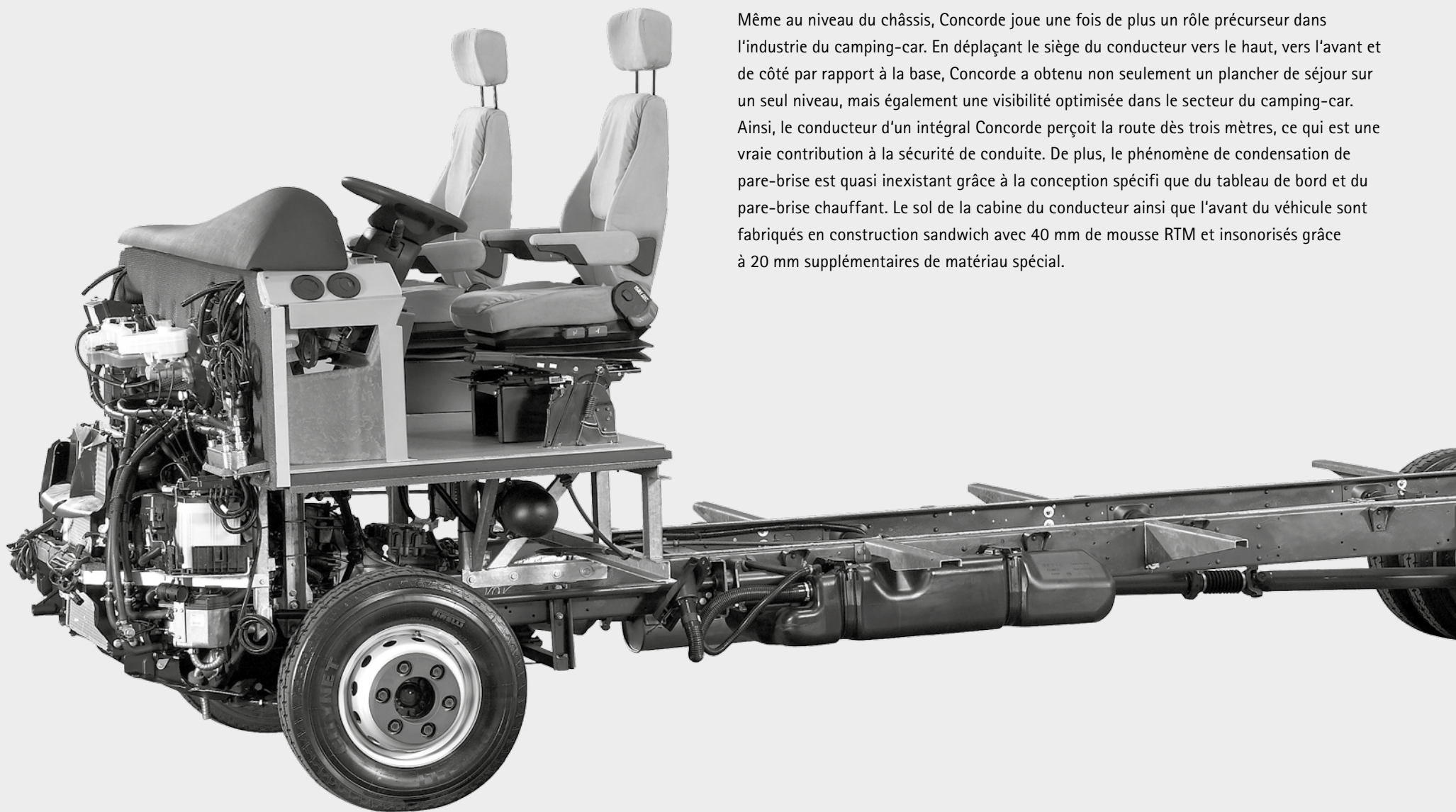

### LE CHÂSSIS DU CONCORDE CHARISMA CLASSIC

Même au niveau du châssis, Concorde joue une fois de plus un rôle précurseur dans l'industrie du camping-car. En déplaçant le siège du conducteur vers le haut, vers l'avant et de côté par rapport à la base, Concorde a obtenu non seulement un plancher de séjour sur un seul niveau, mais également une visibilité optimisée dans le secteur du camping-car. Ainsi, le conducteur d'un intégral Concorde perçoit la route dès trois mètres, ce qui est une vraie contribution à la sécurité de conduite. De plus, le phénomène de condensation de pare-brise est quasi inexistant grâce à la conception spécifique du tableau de bord et du pare-brise chauffant. Le sol de la cabine du conducteur ainsi que l'avant du véhicule sont fabriqués en construction sandwich avec 40 mm de mousse RTM et insonorisés grâce à 20 mm supplémentaires de matériau spécial.



## LA CELLULE DU CONCORDE CHARISMA CLASSIC

Dans l'industrie du camping-car, Concorde est synonyme d'isolation parfaite et de stabilité exceptionnelle. Celles-ci sont dues en grande partie à la construction Solidtherm® entièrement assemblée sans ponts thermiques, avec profils lés en mousse dure PU, ainsi qu'à l'isolation des parois latérales à l'aide de 40 mm de mousse RTM. Bien mieux encore: même les sous-planchers et planchers intermédiaires sont en construction sandwich, donnant au total une isolation de 70 mm. Grâce à cela, Concorde obtient des valeurs d'isolation excellentes dans l'industrie du camping-car. De plus, les tabliers latéraux, les parechocs ainsi que les parois avant et arrière en résine renforcée de fibre de verre sont extrêmement robustes. La construction en sandwich aluminium, entièrement lisse et brillante à l'extérieur, confère au campingcar une apparence automobile. Et pour que cela reste, les profils du toit avec guidage de l'eau de pluie sont là pour réduire les traces sur les parois latérales.

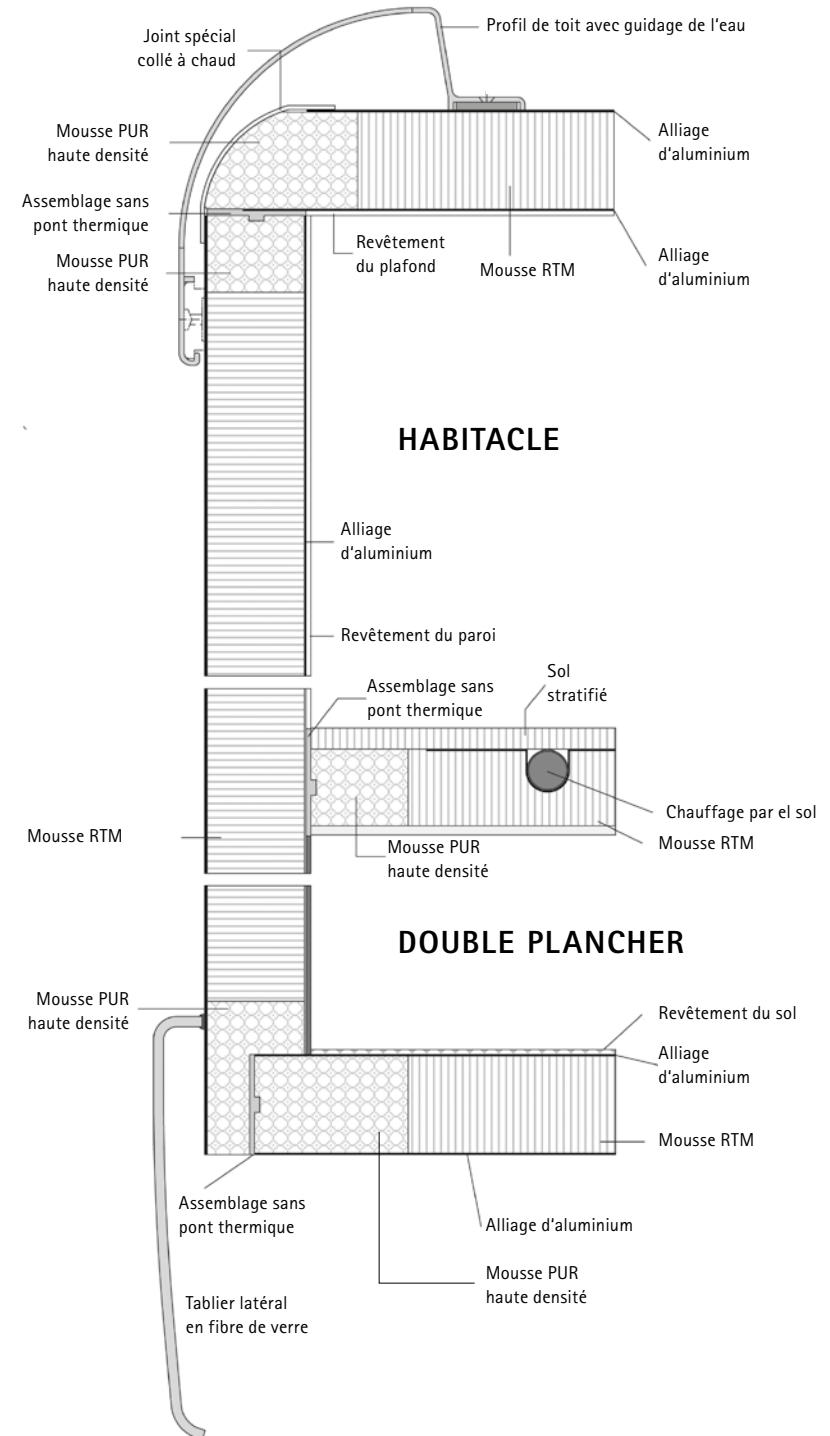
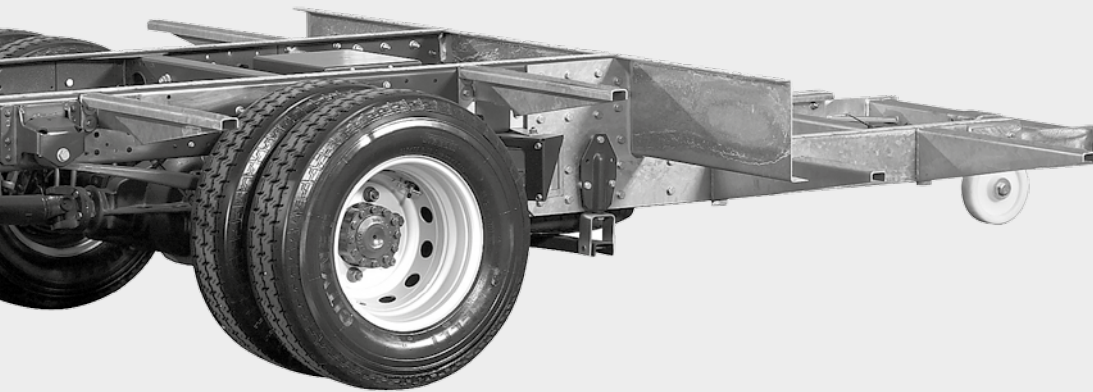





# Données Techniques Cruiser

## CRUISER 840 H / 840 HR

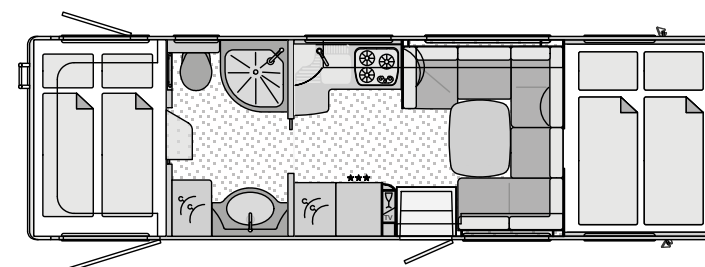
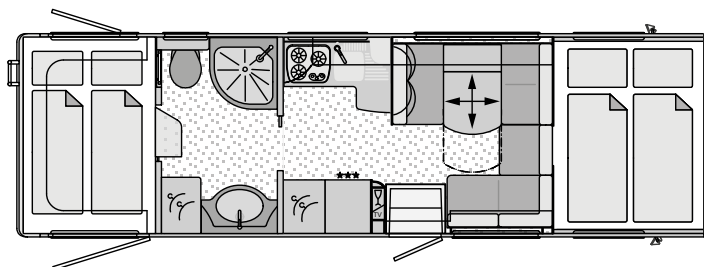

Véhicule de base	Iveco Eurocargo	Iveco Eurocargo
Type de châssis	75E18	80E22
Moteur	6 cylindres	6 cylindres
Cylindrée	3,9 l	5,9 l
Puissance	130 kW	160 kW
Couple moteur	570 Nm	680 Nm
Longueur totale (en mm)	8830	8830
Largeur totale (en mm)	2490	2490
Hauteur totale (en mm)	3730	3730
Empattement (en mm)	4185	4185
Poids total en charge P.T.A.C. (kg)	7490	8600 / 7490
Poids à vide en ordre de marche <sup>2</sup> (kg)	6320 / 6390	6750 / 6820
Charge utile (kg)	1170 / 1100	1850 / 670
Charge remorquée (kg)	3500	3500
Places avec ceintures de sécurité 3 points	4 (4 / 3)	4 (4 / 3)
Canapé gauche (en mm)	1910 / 980	1910 / 980
Banquette droite (en mm)	1220 / 640	1220 / 640
Lit arrière (en mm)	2 x 2000 / 850	2 x 2000 / 850
Dimension alcôve (en mm)	2340 / 1680	2340 / 1680
Dimensions lit alcôve (en mm)	2100 / 1550	2100 / 1550
Hauteur au-dessus du matelas de l'alcôve (en mm)	700	700
Porte de garage droite hauteur / largeur (en mm)	1250 / 1150	1250 / 1150
Porte de garage gauche hauteur / largeur (en mm)	1250 / 800	1250 / 800
<b>Prix en Euro (y compris 19,6% TVA)</b>	<b>150.900,-</b>	<b>155.900,-</b>

## CRUISER 890 H / 890 HR

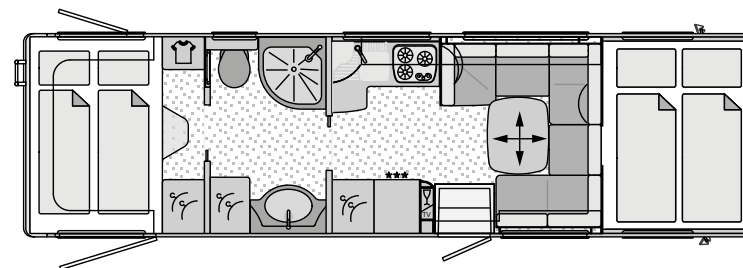
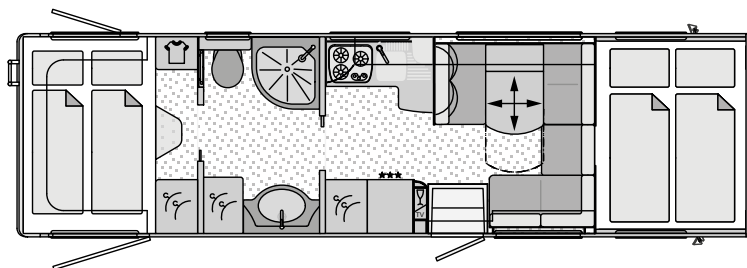

Véhicule de base	Iveco Eurocargo	Iveco Eurocargo
Type de châssis	75E18	80E22
Moteur	6 cylindres	6 cylindres
Cylindrée	3,9 l	5,9 l
Puissance	132 kW	160 kW
Couple moteur	570 Nm	680 Nm
Longueur totale (en mm)	8830	8830
Largeur totale (en mm)	2490	2490
Hauteur totale (en mm)	3730	3730
Empattement (en mm)	4455	4455
Poids total en charge P.T.A.C. (en kg)	7490	8600 / 7490
Poids à vide en ordre de marche <sup>2</sup> (kg)	6320 / 6390	6930 / 7000
Charge utile (kg)	1170 / 1100	1670 / 1600
Charge remorquée (kg)	3500	3500
Places avec ceintures de sécurité 3 points (H / HR + 1 ceinture de sécurité ventrale)	4 (4 / 3)	4 (4 / 3)
Canapé / Banquette gauche (en mm)	1910 / 980	1910 / 980
Banquette droite (en mm)	1220 / 640	1220 / 640
Lit arrière (en mm)	2 x 2000 / 850	2 x 2000 / 850
Dimension alcôve (en mm)	2340 / 1680	2340 / 1680
Dimensions lit alcôve (en mm)	2100 / 1550	2100 / 1550
Hauteur au-dessus du matelas de l'alcôve (en mm)	700	700
Porte de garage droite hauteur / largeur (en mm)	1250 / 1150	1250 / 1150
Porte de garage gauche hauteur / largeur (en mm)	1250 / 800	1250 / 800
<b>Prix en Euro (y compris 19,6% TVA)</b>	<b>154.900,-</b>	<b>160.900,-</b>

# Données Techniques Cruiser

## CRUISER 890 L / 890 LR

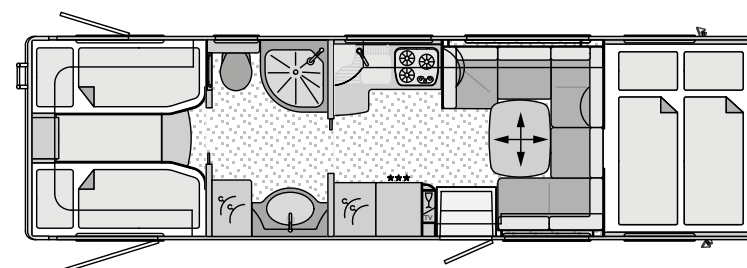
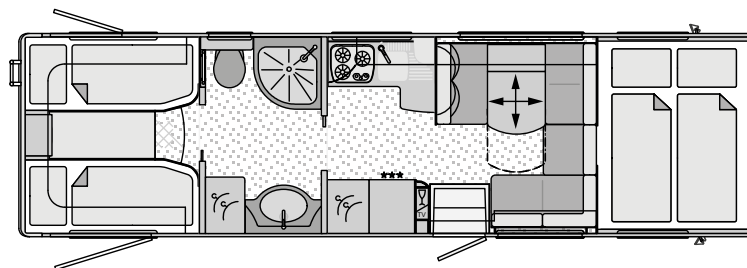

Véhicule de base	Iveco Eurocargo
Type de châssis	80E22
Moteur	6 cylindres
Cylindrée	5,9 l
Puissance	160 kW
Couple moteur	680 Nm
Longueur totale (en mm)	8830
Largeur totale (en mm)	2490
Hauteur totale (en mm)	3730
Empattement (en mm)	4455
Poids total en charge P.T.A.C. (kg)	8600
Poids à vide en ordre de marche <sup>2</sup> (kg)	6930
Charge utile (kg)	1670
Charge remorquée (kg)	3500
Places avec ceintures de sécurité 3 points	4 (4 / 3)
Canapé / Banquette gauche (en mm)	1910 / 980
Banquette droite (en mm)	1220 / 640
Lit arrière (en mm)	2 x 2000 / 850
Dimension alcôve (en mm)	2340 / 1680
Dimensions lit alcôve (en mm)	2100 / 1550
Hauteur au-dessus du matelas de l'alcôve (en mm)	700
Porte de garage droite hauteur / largeur (en mm)	1250 / 1150
Porte de garage gauche hauteur / largeur (en mm)	1250 / 800
<b>Prix en Euro (y compris 19,6% TVA)</b>	<b>160.900,-</b>

## CRUISER 940 L / 940 LR

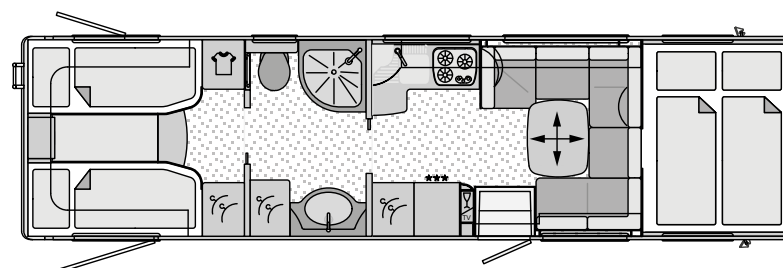
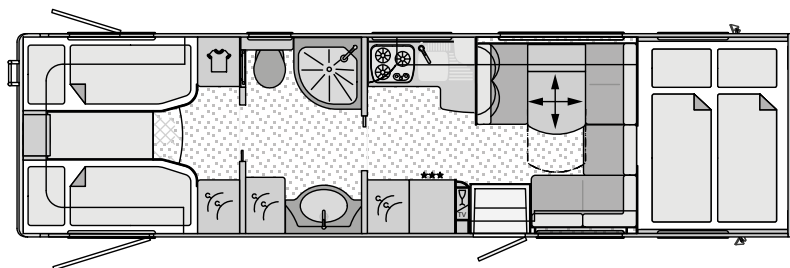

Véhicule de base	Iveco Eurocargo
Type de châssis	80E22
Moteur	6 cylindres
Cylindrée	5,9 l
Puissance	160 kW
Couple moteur	680 Nm
Longueur totale (en mm)	8830
Largeur totale (en mm)	2490
Hauteur totale (en mm)	3730
Empattement (en mm)	4815
Poids total en charge P.T.A.C. (kg)	8600
Poids à vide en ordre de marche <sup>2</sup> (kg)	7080
Charge utile (kg)	1520
Charge remorquée (kg)	3500
Places avec ceintures de sécurité 3 points (L / LR + 1 ceinture de sécurité ventrale)	4 (4 / 3)
Canapé / Banquette gauche (en mm)	1910 / 980
Banquette droite (en mm)	1220 / 640
Lit arrière (en mm)	2 x 2000 / 850
Dimension alcôve (en mm)	2340 / 1680
Dimensions lit alcôve (en mm)	2100 / 1550
Hauteur au-dessus du matelas de l'alcôve (en mm)	700
Porte de garage droite hauteur / largeur (en mm)	1250 / 1150
Porte de garage gauche hauteur / largeur (en mm)	1250 / 800
<b>Prix en Euro (y compris 19,6% TVA)</b>	<b>165.900,-</b>

# Données Techniques Cruiser

## CRUISER 940 M / 940 MR

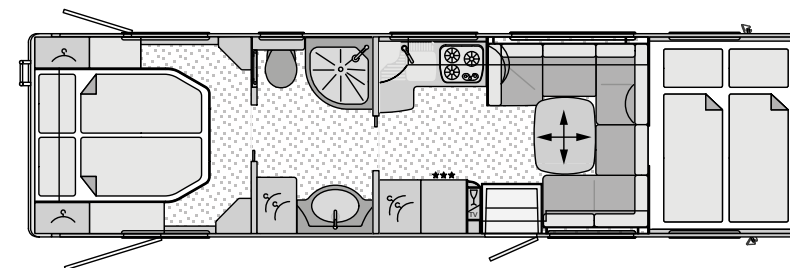
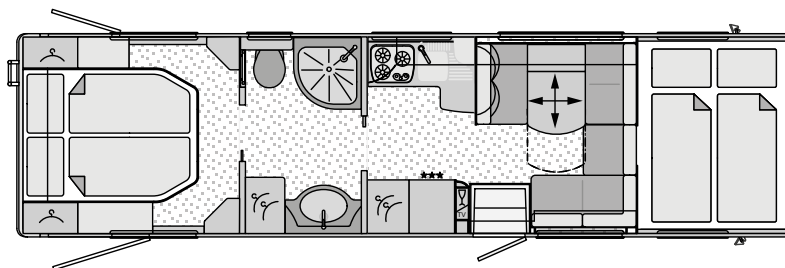

Véhicule de base	Iveco Eurocargo
Type de châssis	80E22
Moteur	6 cylindres
Cylindrée	5,9 l
Puissance	160 kW
Couple moteur	680 Nm
Longueur totale (en mm)	9330
Largeur totale (en mm)	2490
Hauteur totale (en mm)	3730
Empattement (en mm)	4815
Poids total en charge P.T.A.C. (kg)	8600
Poids à vide en ordre de marche <sup>2</sup> (kg)	7080
Charge utile (kg)	1520
Charge remorquée (kg)	3500
Places avec ceintures de sécurité 3 points (L / LR + 1 ceinture de sécurité ventrale)	4 (4 / 3)
Canapé / Banquette gauche (en mm)	1910 / 980
Banquette droite (en mm)	1220 / 640
Lit arrière (en mm)	2000 / 1600
Dimension alcôve (en mm)	2340 / 1680
Dimensions lit alcôve (en mm)	2000 / 1550
Hauteur au-dessus du matelas de l'alcôve (en mm)	700
Porte de garage droite hauteur / largeur (en mm)	1250 / 1150
Porte de garage gauche hauteur / largeur (en mm)	1250 / 800
<b>Prix en Euro (y compris 19,6% TVA)</b>	<b>165.900,-</b>





# Options et Accessoires

## CHÂSSIS IVECO EUROARGO

		PRIX EN EURO (y compris 19,6% TVA)	POIDS SUPPL. en kg
709 026	<b>Pack châssis, Cruiser Iveco Eurocargo (Economie par rapport à des commandes séparées: 1.500,-)</b> Boîte de transmission automatique à 6 vitesses EuroTronic Système anti-patinage (ASR) Différentiel autobloquant pour essieu arrière Suspensions pneumatiques sur essieux avant et arrière avec fonction „monte et baisse“ Enjoliveurs en acier	10.090,-	116
700 077	Système de vérins hydrauliques pour Eurocargo avec nivellement automatique	7.230,-	110
700 ...	Système de vérins hydrauliques pour Eurocargo avec nivellement automatique (réglage par iPhone possible)	8.800,-	110
700 ...	Système de vérins hydrauliques en aluminium pour Eurocargo avec nivellement automatique	8.200,-	80
126 013	Suspensions pneumatiques sur essieux arrière fonction „monte et baisse“	3.500,-	25
126 015	Suspensions pneumatiques sur essieux arrière fonction „monte et baisse“ (uniquement Eurocargo 80E)	6.020,-	45
702 244	Enjoliveurs en acier	700,-	12
849 1...	Sièges pilotes conducteur et passager de luxe pneumatiques chauffants avec soutien lombaire	3.500,-	35
700 052	Détarrage à un P.T.A.C. de 7490 kg (uniquement s'il reste une charge utile suffisante)	100,-	0
700 511	Attelage avec prise 12 V (montage usine uniquement, la longueur du véhicule augmente d'env. 130 mm)	1.900,-	29
700 043	Réduction de prix pour attelage sans crochet et sans découpe pare-chocs (uniquement avec attelage)	- 50	- 4
700 041	Crochet d'attelage amovible (uniquement avec attelage), disponible en janvier 2012	400,-	5
126 002	Boîte de transmission automatique à 6 vitesses EuroTronic	3210,-	10
126 022	Système anti-patinage (ASR)	850,-	5
126 005	Différentiel autobloquant sur essieu arrière	850,-	15
126 018	Tachygraphe numérique (obligatoire en cas d'utilisation commerciale)	1500,-	1
710 260	Tableau de bord Concorde Destyle	810,-	0

## CELLULE

		PRIX EN EURO (y compris 19,6% TVA)	POIDS SUPPL. en kg
700 305	Ceintures de sécurité ventrale pour la banquette dans le sens contraire de la marche (homologation 5 personnes incluse, uniquement pour les canapés ronds)	290,-	7
700 306	Ceintures de sécurité ventrale en supplément pour la banquette dans le sens contraire de la marche (homologation 6 personnes incluse, uniquement pour la version dinette)	590,-	30
240 999	Cache pour échelle arrière	145,-	6
700 206	Echelle arrière y compris échelle d'accrochage	990,-	5
700 140	Auvent de toit 5,5 m, électrique	2.250,-	60
700 754	Lanterneau midi avec éclairage dans l'espace couchage au lieu du lanterneau standard	590,-	6
700 752	Lanterneau panoramique avec éclairage dans l'espace couchage au lieu du lanterneau standard	1.200,-	18
700 2433	Porte cellule „Security“ sans serrure de sécurité à code, mais avec télécommande et dispositif „Interstop“ (au lieu de la porte cellule standard)	100,-	10
700 867	Plancher du garage arrière revêtu en tôle aluminium stratifiée	100,-	30

## HABITACLE / CHAMBRE À COUCHER

701 554	Table abaissable avec coussin (uniquement pour canapé rond)	460,-	8
700 6672	Vitrine avec étagères, hauteur plafond, dans la zone d'entrée avec assortiment de verres (au lieu d'un placard TV)	120,-	10
700 827	Revêtement de sol „Silverstone“, gris argent-noir	890,-	0

## CUISINE

709 130	<b>Pack cuisine</b> Réfrigérateur 190 l / four combiné avec grill, façade réfrigérateur foncé-métallique, plan de travail cuisine en matériau composite d'origine minérale avec évier intégré sans joints de couleur blanche (sable crème) (y compris le plan de toilette en matière composite dans la salle de bain)	2.300,-	45
700 4...	Plan de travail cuisine / plan de toilette en matériau composite d'origine minérale avec évier / lavabo intégré sans joints de couleur blanche (sable crème)	1.300,-	35
700 001	Supplément de prix pour couleur spéciale du plan de travail cuisine et plan de toilette en matériau composite d'origine minérale: beige (sable sahara) ou gris (aspen slate)	390,-	0
700 808	Réfrigérateur 190 l au lieu du réfrigérateur de 160 l standard	590,-	2
700 809	Réfrigérateur 190 l / four combiné avec grill au lieu du réfrigérateur de 160 l standard	1.200,-	18
700 436	Micro-onde avec fonction grill et chaleur tournante en acier inox sous la plaque de cuisson, 230 V sur courant de ville, volume 26 l	1.000,-	22
701 899	Lave-vaisselle sous la plaque de cuisson (uniquement avec le pack puissance électrique 1 ou 2, pas avec micro-onde)	960,-	25

# Options et Accessoires

## INSTALLATION ÉLECTRIQUE

		PRIX EN EURO (y compris 19,6% TVA)	POIDS SUPPL. en kg
700 740	<b>Pack puissance électrique 1</b> 1 batterie AGM 160 Ah, supplémentaire (2 au total), chargeur 100 Ah avec préselection de la puissance du réseau, convertisseur sinus 12 V / 230 V, 4000 W de puissance max. et 2000 W de puissance permanente avec compensation d'absence de réseau, y compris machine à café automatique	2.600,-	60
700 741	<b>Pack puissance électrique 2</b> 2 batteries AGM 2 x 160 Ah, supplémentaire (3 au total), chargeur 100 Ah avec préselection de la puissance du réseau, convertisseur sinus 12 V / 230 V, 5000 W de puissance max. et 2500 W de puissance permanente avec compensation d'absence de réseau, y compris machine à café automatique	3.890,-	105
701 100	<b>Pack indépendance électrique (Economie par rapport à des commandes séparées: 2.360,-)</b> Groupe électrogène gaz 2600 W installation fixe Réservoir de gaz 120 l 2 panneaux solaires env. 240 W de puissance max. 1 batterie à ions de lithium 320 Ah, remplace 3 batteries AGM pris du pack puissance électrique 2 Pack puissance électrique 2 Interrupteur batteries pour batteries cellule Ordinateur batterie MICC (Affichage puissance pour alimentation en courant électrique)	16.590,-	245
700 701	Supplément de prix pour 1 batterie à ions de lithium 320 Ah, remplace 3 batteries AGM (uniquement pour le pack puissance électrique 2)	5.590,-	- 95
700 735	EFOY 210 pile à combustible y compris réservoir de 2 x 5-l en méthanol (non disponible avec la batterie à ions de lithium)	4.900,-	20
701 200	Alarme	1.160,-	3
700 853	Groupe électrogène gaz 2600 W, installation fixe (uniquement combiné avec réservoir de gaz)	4.770,-	50
700 850	Groupe électrogène essence 2600 W, installation fixe	4.970,-	50
700 684	Double caméra de recul avec cache, radio intégrée double DIN avec lecteur DVD, CD et MP3	1.990,-	4
700 720	1 panneau solaire env. 120 W de puissance max.	1.490,-	15
700 722	2 panneaux solaires env. 2 x 120 W de puissance max.	2.590,-	30

## TV / RADIO / TÉLÉPHONE

		PRIX EN EURO (y compris 19,6% TVA)	POIDS SUPPL. en kg
	Système satellite TV avec parabole de 85 cm, orientation entièrement automatique, récepteur numérique avec fentes CI pour chaînes codées, doté de TWIN-LNB système multi-spectateurs, prise pour un deuxième récepteur de 12 V / 230 V avec prise-antenne dans l'espace de couchage, transmission sonore par radio possible (hauteur totale du véhicule plus env. 120 mm):		
700 560	Installation antenne satellite numérique 1 avec écran plat 22" dans l'entrée	4.390,-	38
700 562	Installation antenne satellite numérique 2 avec écran plat 22" dans la vitrine suspendue à droite, abaissable électriquement, y compris une vitrine hauteur plafond dans l'espace entrée	4.890,-	45
700 576	Supplément de prix pour système satellite TV par Internet avec écran plat LED-22", y compris Oyster numérique Internet HDCI et DVB-T avec dispositif SKEW pour rattraper la perte de signaux due à la courbature de la terre et fente CI pour chaînes codées avec opérateur réseau, avec fonction de réception TV ou accès internet (pas disponible comme installation TWIN avec deuxième écran plat)	1.700,-	0
700 604	Système de navigation avec écran tactile et logiciel pour camions incluant double caméra de recul avec cache, dispositif mains-libres pour portables avec Bluetooth	2.490,-	4
700 5102	Combinaison 230 V / 12 V antenne / prise avec passage par le plancher, position: dans le compartiment de rangement extérieur à côté de la porte cellule (pour un branchement TV extérieur optionnel)	260,-	1
700 6996	Ecran plat pour la capucine, disposition murale (pas disponible avec installation numérique internet)	1.300,-	15
700 568	Ecran plat 22" pour chambre arrière avec récepteur supplémentaire (pas disponible avec installation numérique internet)	1.300,-	15
700 675	Antenne DVB-T	300,-	15
700 594	Radio dans l'habitacle avec lecteur CD, DVD et MP 3, sound system avec subwoofer et haut-parleurs supplémentaires	1.500,-	8

# Options et Accessoires

## EAU / GAZ / CHAUFFAGE / SALLE DE BAIN

		PRIX EN EURO (y compris 19,6% TVA)	POIDS SUPPL. en kg
700 412	Douche extérieure dans le garage (côté conducteur)	280,-	2
700 863	Chauffage diesel „Motor Caravan“ avec fonction chauffage en continu (5200 W), minuterie incluse	2.610,-	10
701 881	Réservoir eaux usées 320 l au lieu de 230 l (pas sur le modèle 890 G)	460,-	5
700 898	Alarme pour le gaz dans le séjour	370,-	2
700 890	Réservoir gaz 120 l avec commutateur à distance, capteur de crash, affichage de remplissage au panneau de contrôle, rempli	2.100,-	88
700 830	Climatiseur 2400 W avec élément de chauffage 1700 W (montage sur le toit, variation de la hauteur totale)	2.500,-	33
708 831	Climatiseur avec dôme de toit intégré 2100 W, puissance de chauffage 2700 W, vitre panoramique (210 x 758 x 1105 mm, variation de la hauteur totale)	2.700,-	42
700 832	Climatiseur pour le séjour 2400 W avec télécommande infrarouge (montage dans le double plancher)	2.500,-	37
701 826	Toilette en porcelaine avec réservoir fixe 230 l	2.700,-	42
701 828	Toilette en porcelaine à cassette avec aération SOG sur le toit (au lieu de toilette avec réservoir fixe)	0	- 15
701 829	Toilette à cassette avec raccordement au réservoir eaux noires à 230 l dotée d'un système à pompe et avec SOG	610,-	0
700 400	Raccordement extérieur au gaz, côté droit (prélèvement)	200,-	1
700 819	Caillebottis en bois haute qualité pour le bac à douche	390,-	5

## REVÊTEMENTS / CUIRS / MOQUETTE

809 201	Revêtement microfibrilles Soft-Optique grès	série	0
809 204	Revêtement microfibrilles Soft-Optique cappuccino	série	0
809 209	Revêtement microfibrilles-textile lisse: grès	1.700,-	10
809 208	Revêtement microfibrilles-textile Cappuccino, lisse	1.700,-	10
809 120	Revêtement cuir-textile Apes, lisse	1.700,-	25
809 110	Revêtement en cuir lisse, grès	3.200,-	25
809 111	Revêtement en cuir lisse, nacre	3.200,-	25
809 114	Revêtement en cuir lisse, ambre	3.200,-	25
809 117	Revêtement en cuir lisse, Sahara	3.200,-	25
809 118	Revêtement en cuir lisse, Sunrise	3.200,-	25
809 119	Revêtement en cuir lisse, Tortora	3.200,-	25
809 101	Revêtement en cuir Soft-Optique grès	3.200,-	25
809 102	Revêtement en cuir Soft-Optique nacre	3.200,-	25
809 103	Revêtement en cuir Soft-Optique ambre	3.200,-	25

## REVÊTEMENTS / CUIRS / MOQUETTE

		PRIX EN EURO (y compris 19,6% TVA)	POIDS SUPPL. en kg
809 105	Revêtement bicolore ambre-nacre, lisse	3.600,-	25
809 109	Revêtement en cuir Soft-Optique Sahara	3.200,-	25
809 115	Revêtement en cuir Soft-Optique Sunrise	3.200,-	25
809 116	Revêtement en cuir Soft-Optique Tortora	3.200,-	25
809 205	Supplément de prix pour revêtement en microfibres ou en cuir en couleur spécifique	1.100,-	25
308 020	Sièges originaux dans la cabine conducteur en microfibre, même teinte que l'habitacle au lieu du revêtement original du producteur du châssis (uniquement pour le modèle Cruiser)	900,-	0
308 ...	Sièges originaux dans la cabine conducteur en cuir bicolore, même teinte que l'habitacle au lieu du revêtement original du producteur du châssis (uniquement pour le modèle Cruiser)	1.100,-	0
308 ...	Sièges originaux dans la cabine conducteur en partie revêtus en cuir, même tissus que l'habitacle au lieu du revêtement original du producteur du châssis (uniquement pour le modèle Cruiser)	1.100,-	5
308 010	Sièges originaux dans la cabine conducteur en cuir, même teinte que l'habitacle au lieu du revêtement original du producteur du châssis (uniquement pour le modèle Cruiser)	1150,-	5
809 125	Collection exclusive I: cuir Ecu et tissus rayé, lisse. Coussins de décoration, couvre-lit inclus.	4.715,-	25
809 127	Collection exclusive II: Revêtement cuir-textile: Peanut et Basset, lisse. Coussins de décoration, couvre-lit inclus.	4.715,-	25
849 540	Collection Concorde: 2 petits coussins de décoration, 1 grand coussin de décoration, un couvre-lit pour le lit arrière s'adaptant dans les teintes, drap-housse)	590,-	8
700 1551B	Moquette amovible couleur cognac	270,-	10
700 1551C	Moquette amovible couleur crème	490,-	10
700 1551G	Moquette amovible (gris-crème)	490,-	10

<sup>1</sup> Les véhicules à partir d'un P.T.A.C. de 7500 kg requièrent un permis de la catégorie C (avant catégorie 2) en Allemagne.

<sup>2</sup> Poids à vide en ordre de marche comprend: Conducteur (75 kg), réservoir carburant plein, 100 l d'eaux propres, bonbonnes de gaz remplies, outils et une roue de secours. Suite à l'installation d'options ou d'accessoires supplémentaires, le poids à vide en ordre de marche et les dimensions peuvent différer. Les dimensions et poids mentionnés correspondent à ceux connus au moment de l'impression. Des écarts de +/- 5% sont possibles et admissibles. Des écarts de +/- 5% sont possibles et admissibles.

# Données Techniques Liner

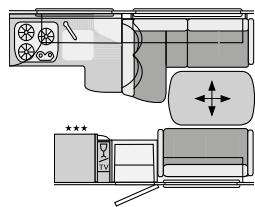

CL-Lounge-Version

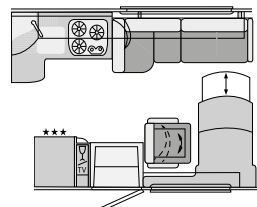

Bar-Version

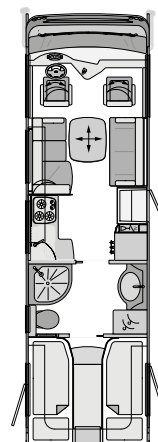

LINER 840 L

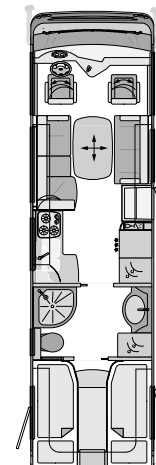

LINER 890 L

Véhicule de base	Iveco Eurocargo	Iveco Eurocargo	Iveco Eurocargo	Iveco Eurocargo
Type de châssis	75E18	90E25	90E25	100E25
Moteur	4 cylindres	6 cylindres	6 cylindres	6 cylindres
Cylindrée	3,9 l	5,9 l	5,9 l	5,9 l
Puissance	132 kW	185 kW	185 kW	185 kW
Couple moteur	570 Nm	680 Nm	680 Nm	680 Nm
Longueur totale (en mm)	8480	8480	8980	8980
Largeur totale (en mm)	2490	2490	2490	2490
Hauteur totale (en mm)	3480	3480	3480	3480
Empattement (en mm)	4185	4185	4455	4455
Poids total en charge P.T.A.C. <sup>1</sup> (kg)	7490	9000	9000	10000
Poids à vide en ordre de marche <sup>2</sup> (kg)	6370	6680	6830	6850
Charge utile <sup>2</sup> (kg)	1120	2320	1120	3150
Charge remorquée boîte de transmission manuelle / automatique (kg)	3500	3500	3500	3500
Places avec ceintures de sécurité 3 points pour les salons multifonction / CL-Lounge / bar	3 / 4 / 4	3 / 4 / 4	3 / 4 / 4	3 / 4 / 4
Canapé gauche (en mm)	1500 / 980	1500 / 980	1850 / 980	1850 / 980
Banquette droite (en mm)	1340 / 640	1340 / 640	1340 / 640	1340 / 640
Lit arrière (en mm)	2 x 2000 / 850	2 x 2000 / 850	2 x 2000 / 850	2 x 2000 / 850
Dimensions lit pavillon (en option, en mm)	2000 / 1400	2000 / 1400	2000 / 1400	2000 / 1400
Hauteur au-dessus du lit capucine (en mm)	860	860	860	860
Porte de garage droite hauteur / largeur (en mm)	1250 / 1150	1250 / 1150	1250 / 1150	1250 / 1150
Porte de garage gauche hauteur / largeur (en mm)	1250 / 800	1250 / 800	1250 / 800	1250 / 800
<b>Prix en Euro (y compris 19,6% TVA)</b>	<b>176.900,-</b>	<b>184.900,-</b>	<b>189.900,-</b>	<b>193.900,-</b>



# Données Techniques Liner

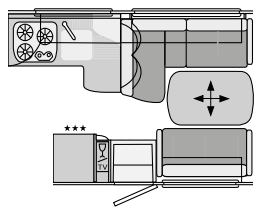

CL-Lounge-Version

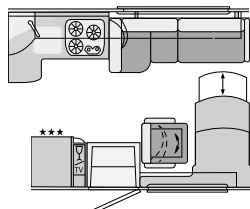

Bar-Version

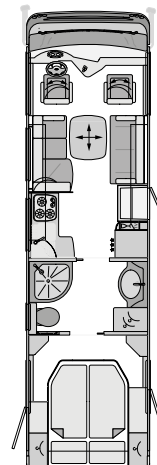

LINER 890 M

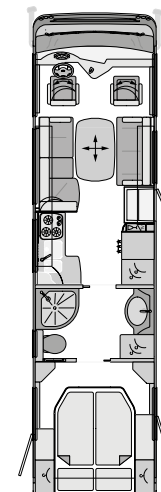

LINER 940 M

Véhicule de base	Iveco Eurocargo	Iveco Eurocargo	Iveco Eurocargo	Iveco Eurocargo
Type de châssis	90E25	100E25	90E25	100E25
Moteur	6 cylindres	6 cylindres	6 cylindres	6 cylindres
Cylindrée	5,9 l	5,9 l	5,9 l	5,9 l
Puissance	185 kW	185 kW	185 kW	185 kW
Couple moteur	680 Nm	680 Nm	680 Nm	680 Nm
Longueur totale (en mm)	8980	8980	9480	9480
Largeur totale (en mm)	2490	2490	2490	2490
Hauteur totale (en mm)	3480	3480	3480	3480
Empattement (en mm)	4455	4455	4815	4815
Poids total en charge P.T.A.C. <sup>1</sup> (kg)	9000	10000	9000	10000
Poids à vide en ordre de marche <sup>2</sup> (kg)	6830	6850	6980	7000
Charge utile <sup>2</sup> (kg)	2170	3150	2020	3000
Charge remorquée boîte de transmission manuelle / automatique (kg)	3500	3500	3500	3500
Places avec ceintures de sécurité 3 points pour les salons multifonction / C-Lounge / bar	3 / 4 / 4	3 / 4 / 4	3 / 4 / 4	3 / 4 / 4
Canapé gauche (en mm)	1500 / 980	1500 / 980	1850 / 980	1850 / 980
Banquette droite (en mm)	1340 / 640	1340 / 640	1340 / 640	1340 / 640
Lit arrière (en mm)	2000 / 1600	2000 / 1600	2000 / 1600	2000 / 1600
Dimensions lit pavillon (en option, en mm)	2000 / 1400	2000 / 1400	2000 / 1400	2000 / 1400
Hauteur au-dessus du lit capucine (en mm)	860	860	860	860
Porte de garage droite hauteur / largeur (en mm)	1250 / 1150	1250 / 1150	1250 / 1150	1250 / 1150
Porte de garage gauche hauteur / largeur (en mm)	1250 / 800	1250 / 800	1250 / 1150	1250 / 1150
<b>Prix en Euro (y compris 19,6% TVA)</b>	<b>189.900,-</b>	<b>193.900,-</b>	<b>194.900,-</b>	<b>198.900,-</b>

# Options et Accessoires

## CHÂSSIS EUROARGO

		PRIX EN EURO (y compris 19,6% TVA)	POIDS SUPPL. en kg
709 202	<b>Pack châssis 1, Liner Iveco Eurocargo (option obligatoire pour compléter la définition) (Economie par rapport à des commandes séparées: 1.520,-)</b> Boîte de transmission automatique à 6 vitesses EuroTronic Système anti-patinage (ASR) <sup>2</sup> Différentiel autobloquant pour essieu arrière <sup>2</sup> Suspensions pneumatiques sur essieux avant et arrière avec fonction „monte et baisse“ (pour Eurocargo 90E et 100E) Enjoliveurs en acier	10.100,-	80
709 203	<b>Pack châssis 2, Liner Iveco Eurocargo 75E (option obligatoire pour compléter la définition) (Economie par rapport à des commandes séparées: 1.300,-)</b> Boîte de transmission automatique à 6 vitesses EuroTronic Système anti-patinage (ASR) Différentiel autobloquant pour essieu arrière Suspensions pneumatiques sur essieux arrières avec fonction „monte et baisse“ (pour Eurocargo 75E) Enjoliveurs en acier	7.800,-	65
700 052	Détarrage à un P.T.A.C. de 7490 kg (uniquement s'il reste une charge utile suffisante)	100,-	0
700 511	Attelage avec prise 12 V (montage usine uniquement, la longueur du véhicule augmente d'env. 130 mm)	1.890,-	29
700 043	Réduction de prix pour attelage sans crochet et sans découpe pare-chocs (uniquement avec attelage)	- 50,-	- 4
700 041	Crochet d'attelage amovible (disponible en janvier 2012 environ)	400,-	5
126 002	Boîte de transmission automatique à 6 vitesses EuroTronic	3.220,-	10
126 022	Système anti-patinage (ASR)	860,-	5
700 0542	Phares bi-xénon avec dispositif de nettoyage, phares avec feu de circulation diurne et clignotants avec feu de position à LED	1.500,-	5
126 005	Différentiel autobloquant sur essieu arrière	850,-	15
126 018	Tachygraphe numérique (obligatoire en cas d'utilisation commerciale)	1.490,-	1
849 1...	Sièges pilotes conducteur et passager de luxe pneumatiques chauffants avec soutien lombaire	3.500,-	35
700 077	Système de vérins hydrauliques pour Eurocargo avec nivellement automatique	7.230,-	110
700 ...	Système de vérins hydrauliques pour Eurocargo avec nivellement automatique (réglage par iPhone possible)	8.640,-	110
700 ...	Système de vérins hydrauliques en aluminium pour Eurocargo avec nivellement automatique	7.940,-	80
126 013	Suspensions pneumatiques sur essieu arrière avec fonction „monte et baisse“	3.500,-	25
126 015	Suspensions pneumatiques sur essieux avant et arrière avec fonction „monte et baisse“ pour Eurocargo 90E und 100E	5.990,-	45
703 406	Volant en cuir	590,-	2
703 407	Volant multifonctions Concorde en cuir (disponible en janvier 2012 environ)	990,-	5
702 244	Enjoliveurs en acier	700,-	12

## CELLULE

		PRIX EN EURO (y compris 19,6% TVA)	POIDS SUPPL. en kg
700 140	Auvent de toit 5,5 m, électrique	2.260,-	60
700 754	Lanterneau midi avec éclairage dans l'espace couchage au lieu du lanterneau standard	590,-	6
700 752	Lanterneau panoramique avec éclairage dans l'espace couchage au lieu du lanterneau standard	1.200,-	18
700 2433	Porte cellule „Security" sans serrure de sécurité à code, mais avec télécommande et dispositif „Interstop" (au lieu de la porte cellule standard)	100,-	10
700 867	Plancher du garage arrière revêtu en tôle aluminium stratifiée (sur demande)	100,-	30

## HABITACLE / CHAMBRE À COUCHER

832 0...	Salon lounge avec canapé multifonction et banquette latérale (incl. homologation 3 places)	série	0
831 0...	Salon bar avec siège orientable et canapé multifonction (incl. homologation 4 places)	1.000,-	117
704 498	Lit pavillon Liner, actionnement manuel, avec système à ressorts, au lieu des placards suspendus à l'avant	990,-	40
704 4981	Lit pavillon Liner, actionnement électrique, avec système à ressorts, au lieu des placards suspendus à l'avant	1.990,-	48
701 554	Table abaissable avec plateau moins large et coussin supplémentaire (non pas pour la version Bar)	450,-	8
700 6672	Vitrine avec étagères, hauteur plafond, dans la zone d'entrée avec assortiment de verres (au lieu d'un placard TV)	120,-	10
700 192	Store d'occultation pour le pare-brise Privacy (protection visuelle variable du bas vers le haut)	490,-	4
700 828	Revêtement de sol „Silverstone", gris argent-noir	890,-	0

## CUISINE

709 130	<b>Pack cuisine</b> Réfrigérateur 190 l / four combiné avec grill, façade réfrigérateur foncé-métallique, plan de travail cuisine en matériau composite d'origine minérale avec évier intégré sans joints de couleur blanche (sable crème) (y compris le plan de toilette en matière composite dans la salle de bain)	2.300,-	45
700 4...	Plan de travail cuisine / plan de toilette en matériau composite d'origine minérale avec évier / lavabo intégré sans joints de couleur blanche (sable crème)	1.290,-	35
700 001	Supplément de prix pour couleur spéciale du plan de travail cuisine et plan de toilette en matériau composite d'origine minérale: beige (sable sahara) ou gris (aspen slate)	390,-	0
700 808	Réfrigérateur 190 l au lieu du réfrigérateur de 160 l standard	590,-	2
700 809	Réfrigérateur 190 l / four combiné avec grill au lieu du réfrigérateur de 160 l standard	1.200,-	18
700 436	Micro-onde avec fonction grill et chaleur tournante en acier inox sous la plaque de cuisson, 230 V sur courant de ville, volume 26 l	1.000,-	22
701 899	Lave-vaisselle sous la plaque de cuisson (uniquement avec le pack puissance électrique 1 ou 2, pas avec micro-onde)	960,-	25

# Options et Accessoires

## INSTALLATION ÉLECTRIQUE

		PRIX EN EURO (y compris 19,6% TVA)	POIDS SUPPL. en kg
700 740	<b>Pack puissance électrique 1</b> 1 batterie AGM 160 Ah, supplémentaire (2 au total), chargeur 100 Ah avec préselection de la puissance du réseau, convertisseur sinus 12 V / 230 V, 4000 W de puissance max. et 2000 W de puissance permanente avec compensation d'absence de réseau, y compris machine à café automatique	2.600,-	60
700 741	<b>Pack puissance électrique 2</b> 2 Batteries AGM 160 Ah, supplémentaires (3 au total), chargeur 100 A avec préselection de la puissance du réseau, convertisseur sinus 12 V / 230 V, 5000 W de puissance max. et 2500 W de puissance permanente avec compensation d'absence de réseau, y compris machine à café automatique	3.900,-	105
701 100	<b>Pack indépendance électrique (Economie par rapport à des commandes séparées: 1.690,-)</b> Groupe électrogène gaz 2600 W installation fixe Réservoir de gaz 120 l 2 panneaux solaires env. 240 W de puissance max. 1 batterie à ions de lithium 320 Ah, remplace 3 batteries AGM pris du pack puissance électrique 2 Pack puissance électrique 2 Interrupteur batteries pour batteries cellule Ordinateur batterie MICC (Affichage puissance pour alimentation en courant électrique)	14.900,-	245
700 701	Supplément de prix pour 1 batterie à ions de lithium 320 Ah, remplace 3 batteries AGM (uniquement pour le pack puissance électrique 2)	5.590,-	- 95
700 735	EFOY 210 pile à combustible y compris réservoir de 2 x 5-l en méthanol (non disponible avec la batterie à ions de lithium)	4.900,-	20
701 200	Alarme	1.160,-	3
700 853	Groupe électrogène gaz 2600 W, installation fixe (uniquement combiné avec réservoir de gaz)	4.770,-	50
700 850	Groupe électrogène essence 2600 W, installation fixe	4.970,-	50
700 684	Double caméra de recul avec cache, radio intégrée double DIN avec lecteur DVD, CD et MP3	1.990,-	4
700 720	1 panneau solaire env. 120 W de puissance max.	1.490,-	15
700 722	2 panneaux solaires env. 2 x 120 W de puissance max.	2.590,-	30

# Options et Accessoires

## TV / RADIO / TÉLÉPHONE

		PRIX EN EURO (y compris 19,6% TVA)	POIDS SUPPL. en kg
	Système satellite TV avec parabole de 85 cm, orientation entièrement automatique, récepteur numérique avec fentes CI pour chaînes codées, doté de TWIN-LNB système multi-spectateurs, prise pour un deuxième récepteur de 12 V / 230 V avec prise-antenne dans l'espace de couchage, transmission sonore par radio possible (hauteur totale du véhicule plus env. 120 mm):		
700 560	Installation antenne satellite numérique 1 avec écran plat 22" dans l'entrée	4.390,-	38
700 567	Installation antenne satellite numérique 2 avec écran plat 22" dans la vitrine suspendue à droite, abaissable électriquement, avec assortiment de verres, y compris une vitrine hauteur plafond dans l'espace entrée	4.890,-	45
700 564	Installation antenne satellite numérique 3 avec écran plat 22" dans le placard suspendu au-dessus du pare-brise, abaissable électriquement, y compris une vitrine hauteur plafond dans l'espace entrée (pas avec un lit pavillon)	4.890,-	45
700 576	Supplément de prix pour système satellite TV par Internet avec écran plat LED-22", y compris Oyster numérique Internet HDCI et DVB-T avec dispositif SKEW pour rattraper la perte de signaux due à la courbature de la terre et fente CI pour chaînes codées avec opérateur réseau, avec fonction de réception TV ou accès internet (pas disponible comme installation TWIN avec deuxième écran plat)	1.700,-	0
700 605	Système de navigation avec écran tactile et logiciel pour camions incluant double caméra de recul avec cache, dispositif mains-libres pour portables avec Bluetooth	2.490,-	4
700 5102	Combinaison 230 V / 12 V / antenne / prise avec passage par le plancher, position: dans le compartiment de rangement extérieur à côté de la porte cellule (pour un branchement TV extérieur optionnel)	260,-	1
700 592	Système multimédia Concorde (radio intégrée double DIN avec lecteur DVD, CD et MP3, système de navigation avec écran tactile et logiciel pour camions, système de sonorisation avec haut-parleurs supplémentaires et subwoofer, dispositif mains-libres pour portables avec Bluetooth, double caméra de recul avec cache)	3.490,-	14
700 568	Ecran plat 22" pour chambre arrière avec récepteur supplémentaire (pas disponible avec installation numérique internet)	1.300,-	15
700 677	Antenne DVB-T	310,-	8

Carver

Charisma Classic

Cruiser

Liner

# Options et Accessoires

## EAU / GAZ / CHAUFFAGE / SALLE DE BAIN

		PRIX EN EURO (y compris 19,6% TVA)	POIDS SUPPL. en kg
700 412	Douche extérieure dans le garage (côté conducteur)	280,-	2
700 863	Chauffage diesel „Motor Caravan“ avec fonction chauffage en continu (5200 W), minuterie incluse	2.610,-	10
701 881	Réservoir eaux usées 320 l au lieu de 230 l	460,-	5
700 898	Alarme pour le gaz dans le séjour	370,-	2
700 890	Réservoir gaz 120 l avec commutateur à distance, capteur de crash, affichage de remplissage au panneau de contrôle, rempli	2.100,-	88
700 830	Climatiseur pour le séjour 2400 W avec élément de chauffage 1700 W (montage sur le toit, variation de la hauteur totale)	2.500,-	33
708 831	Climatiseur avec dôme de toit intégré 2100 W, puissance de chauffage 2700 W, vitre panoramique (210 x 758 x 1105 mm) (variation de la hauteur totale)	2.700,-	42
700 832	Climatiseur pour le séjour 2400 W avec télécommande infrarouge (montage dans le double plancher)	2.500,-	37
701 826	Toilette en porcelaine avec réservoir fixe 230 l	série	0
701 828	Toilette en porcelaine à cassette avec aération SOG sur le toit (au lieu de toilette avec réservoir fixe)	0	- 15
701 829	Toilette à cassette avec raccordement au réservoir eaux noires à 230 l dotée d'un système à pompe et SOG	610,-	0
700 400	Raccordement extérieur au gaz, côté droit (prélèvement)	200,-	1
700 819	Caillebottis en bois haute qualité pour le bac à douche	390,-	5

## REVÊTEMENTS / CUIRS / MOQUETTE

		PRIX EN EURO (y compris 19,6% TVA)	POIDS SUPPL. en kg
809 201	Revêtement microfibrés Soft-Optique grès	série	0
809 204	Revêtement microfibrés Soft-Optique cappuccino	série	0
809 209	Revêtement microfibrés-textile: grès, lisse	1.700,-	10
809 208	Revêtement microfibrés Cappuccino, lisse	1.700,-	10
809 120	Revêtement cuir-textile Apes, lisse	1.700,-	25
809 110	Revêtement en cuir grès, lisse	3.200,-	25
809 111	Revêtement en cuir lisse, nacre	3.200,-	25
809 114	Revêtement en cuir lisse, ambre	3.200,-	25
809 117	Revêtement en cuir lisse, Sahara	3.200,-	25
809 118	Revêtement en cuir lisse, Sunrise	3.200,-	25
809 119	Revêtement en cuir lisse, Tortora	3.200,-	25
809 101	Revêtement en cuir Soft-Optique grès	3.200,-	25
809 102	Revêtement en cuir Soft-Optique nacre	3.200,-	25
809 103	Revêtement en cuir Soft-Optique ambre	3.200,-	25
809 105	Revêtement en cuir bicolore marron-nacre sans boutons	3.600,-	25
809 109	Revêtement en cuir Soft-Optique Sahara	3.200,-	25
809 115	Revêtement en cuir Soft-Optique Sunrise	3.200,-	25
809 116	Revêtement en cuir Soft-Optique Tortora	3.200,-	25
809 205	Supplément de prix pour revêtement en microfibrés ou en cuir en couleur spécifique	1.090,-	25
809 125	Collection exclusive I: cuir Ecru et tissus rayé, lisse. Coussins de décoration, couvre-lit inclus.	4.715,-	25
809 127	Collection exclusive II: Revêtement cuir-textile: Peanut et Basset, lisse. Coussins de décoration, couvre-lit inclus.	4.715,-	25
849 540	Collection Concorde: 2 petits coussins de décoration, 1 grand coussin de décoration, un couvre-lit pour le lit arrière s'adaptant dans les teintes, drap-housse)	590,-	8
700 1551B	Moquette amovible couleur cognac	280,-	10
700 1551C	Moquette amovible couleur crème	490,-	10
700 1551G	Moquette amovible (gris-cognac)	490,-	10

<sup>1</sup> Les véhicules à partir d'un P.T.A.C. de 7500 kg requièrent un permis de la catégorie C (avant catégorie 2) en Allemagne.

<sup>2</sup> Poids à vide en ordre de marche comprend: Conducteur (75 kg), réservoir carburant plein, 100 l d'eaux propres, bonbonnes de gaz remplies, outils et une roue de secours. Suite à l'installation d'options ou d'accessoires supplémentaires, le poids à vide en ordre de marche et les dimensions peuvent différer. Les dimensions et poids mentionnés correspondent à ceux connus au moment de l'impression. Des écarts de +/- 5% sont possibles et admissibles. Des écarts de +/- 5% sont possibles et admissibles.

Les prix des véhicules et des options mentionnés sont valables pour un achat et une immatriculation effectués en France, sont en euros et comprennent une TVA de 19,6%. Dans le cas d'une augmentation de la TVA dans la période de livraison, nous nous réservons le droit de procéder à un réajustement des prix en conséquence. Tous les prix sont donnés à titre indicatif, départ usine. Une modification du prix effectuée par le fabricant du véhicule de base entrainera un réajustement des prix en fonction de l'augmentation du prix pour le châssis. Les prix des options sont valables pour montage en usine, supposant une commande dans les délais. Des commandes ultérieures entraineront des frais de matériaux et de montage supplémentaires. Les prix comprennent les frais annexes comme la livraison du châssis à l'usine et le passage au TÜV (service de contrôle technique). Sous réserve de frais supplémentaires de mise aux normes selon le pays d'immatriculation, ainsi que de modifications techniques pouvant permettre de conserver ou d'améliorer la qualité du produit de façon générale sans influencer sur sa fonction. Dès la parution de ce tarif, tous les tarifs antérieurs perdent leur validité. Si une attention particulière a été portée à la rédaction du présent document, son exactitude ou son exhaustivité ne peut faire l'objet d'aucune garantie ou déclaration, implicite ou explicite. Ni Concorde Reisemobile GmbH, ni ses dirigeants, directeurs ou employés ne peuvent être tenus directement ou indirectement responsables des informations et/ou des recommandations, quelles qu'elles soient, contenues dans le présent document.

---

# **Concorde**

LA PASSION DU CAMPING-CAR

## **Concorde Reisemobile GmbH**

Concorde-Straße 2-4, D-96132 Schlüsselfeld-Aschbach

Tél. +49 95 55 / 92 25-0, Fax +49 95 55 / 92 25-44

Internet: [www.concorde.eu](http://www.concorde.eu), [www.concorde-emotion.de](http://www.concorde-emotion.de)

E-mail: [info@concorde.eu](mailto:info@concorde.eu)

---