

# Profilés 25

CI-tourer T | chic c-line T

CATALOGUE DE PRIX 25.1 FR

Valable à partir du 01/08/2024



**carthago**<sup>®</sup>  
Das Reisemobil.

## Remarques concernant le poids

3-6

3,5 tons



### C1-tourer lightweight 3,5 t

7-19

Les modèles C1-tourer lightweight 3,5 t séduisent par leur construction légère intelligente qui permet un confort maximal et un équipement pratique avec un faible poids à vide dans la catégorie des 3,5 t.

FIAT  
AL-KO

Mercedes-Benz  
AL-KO

4,2 tons



### C1-tourer T confort 4,2 t

7-19

À l'allure sportive, unique et cosy à la fois. Le C1-tourer confort 4,2 t convient parfaitement à une homologation en dehors de la classe de poids 3,5 t et se concentre sur un confort de vie absolu et une praticité sans compromis.

FIAT  
AL-KO

Mercedes-Benz  
AL-KO

4,5 tons



### chic c-line T

20-26

La fascination de la catégorie Premium de Carthago :  
Élégance, confort et excellence

FIAT  
AL-KO

Mercedes-Benz  
AL-KO

### Conseils et infos sur l'équipement étendu

27-28

### Remarques générales

29

### Notes de bas de page

29-30

# INFORMATIONS JURIDIQUES ET TECHNIQUES IMPORTANTES POUR LE CHOIX ET LA CONFIGURATION DE VOTRE CAMPING-CAR

Tout camping-car n'est autorisé à circuler sur la voie publique qu'avec un poids maximum déterminé, qui ne doit en aucun cas être dépassé en roulant. Lors du choix et de la configuration de votre camping-car ou fourgon (ci-après : « camping-car »), les limites techniques et légales concernant le poids du camping-car revêtent donc une importance particulière. Celles-ci jouent un rôle décisif dans le cadre de la configuration, notamment lors du choix des équipements supplémentaires (packs d'équipement, équipements spéciaux et options).

Les prescriptions techniques et légales relatives au poids de votre camping-car sont régies par le règlement d'application de l'UE n° 2021/535 (jusqu'en juin 2022 : règlement d'application UE n° 1230/2012). Celui-ci s'applique uniformément au sein de l'Union européenne. Pour vous aider à choisir et à configurer votre camping-car dans le respect des dispositions légales et techniques, nous vous expliquons ci-après les principaux termes et dispositions de ce règlement et vous donnons quelques indications particulièrement importantes pour la configuration de votre véhicule ainsi que pour le choix des équipements supplémentaires (packs d'équipement, équipements spéciaux et options) parmi notre offre d'usine. Veuillez les lire attentivement avant de configurer et de commander votre véhicule. Nos concessionnaires vous proposent une aide complémentaire pour le choix et la configuration de votre camping-car.

## 1. P.T.A.C

Le PTAC (poids total autorisé en charge) décrit le poids maximum autorisé, fixé par le constructeur en fonction de l'implantation, que peut peser votre camping-car lorsqu'il est chargé (p. ex. 3500 kg, 4500 kg). Celui-ci figure dans la partie I du certificat d'immatriculation. Vous trouverez l'indication du P.T.A.C. pour chaque implantation dans les caractéristiques techniques indiquées dans nos documents de vente (p. ex. dans les tarifs).

Illustration dans les tarifs :

		T 143 KB-LE lightweight 3.5 t	
		Fiat Ducato	Mercedes-Benz Sprinter
Boîte de vitesses		Boîte automatique à convertisseur de couple à 8 rapports	Boîte de vitesses manuelle à 6 rapports
Châssis standard		Châssis surbaissé AL-KO 35 spécial light	Châssis surbaissé AL-KO spécial light 315 CDI
motorisation de base		Diesel 2,2 l (140 ch / 103 kW)	Diesel 2,0 l (150 ch / 110 kW)
Long. / larg. / haut. (mm) <sup>1) 2) 3)</sup>		6.900 / 2.270 / 2.920	7.060 / 2.270 / 2.950
Empattement (mm)		3.800	3.900
Hauteur double plancher / soute prof. décaissée dans le double plancher (mm)		220 / 460	220 / 460
Haut. int. habitacle (mm)		1.980	1.980
Hauteur int. garage (mm)		1.200	1.200
Larg. / haut. porte garage côté passager (mm)		1.050 x 1.140	1.050 x 1.140
Larg. / haut. porte garage côté conducteur (mm)		850 x 1.140	850 x 1.140
<b>P.T.A.C. (kg) <sup>9)</sup></b>		<b>3.500</b>	<b>3.500</b>
Poids en ordre de marche (kg) <sup>6)</sup>		2.953 (2.805 - 3.101)	2.857 (2.714 - 3.000)
Poids max. déterminé par le fabricant pour l'équipement supplémentaire de série (kg) <sup>7)</sup>		179	275
Poids remorquable max. (kg) <sup>10)</sup>		2.000	2.000
Nombre max. de sièges avec ceinture 3 points pour la route (de série/en option) <sup>5)</sup>		4	4

Le P.T.A.C. du véhicule (p. ex. 3 500 kg) ne peut en aucun cas être dépassé en roulant. Le fait de rouler avec un véhicule qui dépasse le P.T.A.C. constitue une infraction et peut être sanctionné par une amende. Nous vous recommandons donc vivement de vérifier et de vous assurer avant chaque départ que vous ne dépassiez pas le P.T.A.C. (p. ex. 3 500 kg) avec votre véhicule.

## 2. POIDS EN ORDRE DE MARCHÉ

Le poids en ordre de marche correspond au poids (à vide) du véhicule avec l'équipement de série installé en usine (y compris les lubrifiants, les outils, le système de dépannage des pneus et le réservoir de carburant rempli à 90 %), auquel s'ajoute un poids forfaitaire légal de 75 kg pour le conducteur.

Le poids en ordre de marche comprend essentiellement les éléments suivants :

- le poids à vide du véhicule avec sa cellule, y compris les consommables (« graisses », « huiles » et « liquides de refroidissement ») dont l'appoint a été fait ;
- l'équipement de série, c'est-à-dire tous les éléments d'équipement qui font partie de la livraison standard installée en usine ;
- le réservoir d'eau fraîche rempli à 100 % en mode conduite (remplissage pour la route selon les indications du constructeur. Vous trouvez les indications du constructeur concernant les remplissages pour la route dans les documents de vente (p. ex. dans les tarifs). Selon la série, celui-ci est de 20 l ou 50 l) et comporte également une bouteille de gaz en aluminium remplie à 100 %, d'un poids de 16 kg ;
- le réservoir de carburant rempli à 90 %, carburant compris ;
- le conducteur, dont le poids, indépendamment du poids réel du conducteur, est évalué forfaitairement à 75 kg.

Le poids en ordre de marche correspond donc à la configuration de base du modèle de véhicule que vous avez choisi, avec l'équipement de série plus un poids forfaitaire de 75 kg pour le conducteur. Ceci est un poids fixé par la loi. Celui-ci est modifié par la sélection d'équipements supplémentaires (packs d'équipement, équipement spécial, options).

Vous trouverez des informations sur le poids en ordre de marche pour chaque implantation dans nos documents de vente (p. ex. dans les tarifs).

Il est important de noter que la valeur du poids en ordre de marche indiquée dans nos documents de vente est une valeur standard déterminée lors de la procédure de réception par type et vérifiée par les autorités. Il est juridiquement admissible et possible que le poids en ordre de marche du véhicule qui vous a été livré diffère de la valeur nominale indiquée dans les documents de vente en raison de tolérances liées à la production. La tolérance autorisée par la loi est de  $\pm 5\%$ . La législation européenne tient ainsi compte du fait que le poids en ordre de marche varie quelque peu en raison des variations de poids des pièces fournies ainsi que des processus et des conditions météorologiques. Veuillez en tenir compte lors du choix et de la configuration de votre camping-car.

Voici un exemple de calcul pour illustrer ces écarts de poids (admissibles) liés à la production :

Poids en ordre de marche selon les documents de vente :	2 900 kg
Écart légalement autorisé de $\pm 5\%$ :	145 kg
Plage légale du poids en ordre de marche :	2.755 à 3.045 kg

Vous trouverez la fourchette concrète des écarts de poids autorisés pour les masses en ordre de marche pour chaque implantation dans les données techniques indiquées dans nos documents de vente. En tant que fabricant, nous nous efforçons de limiter les variations de poids au minimum inévitable du point de vue de la production. Les écarts vers le haut et vers le bas dans la plage de tolérance autorisée par la loi ne se produisent donc que très rarement. Il n'est toutefois pas possible de les éviter complètement, malgré les optimisations techniques constantes du processus de production.

Afin de s'assurer que tous les véhicules effectivement livrés respectent la tolérance légale, le poids réel du véhicule ainsi que le respect de la tolérance autorisée de  $\pm 5\%$  sont vérifiés par nos soins, en tant que fabricant, en pesant le véhicule à la fin de la production, en sortie de chaîne. Le poids réel de votre véhicule, pesé en sortie de chaîne, vous sera communiqué par votre concessionnaire. Vous obtenez ainsi une transparence totale sur un éventuel écart de poids réel de votre véhicule.

### 3. NOMBRE MAXIMAL DE PLACES ASSISES AUTORISÉES / MASSE DES PASSAGERS

Le nombre maximal de places assises autorisées pendant le trajet est fixé par nous, en tant que constructeur, dans le cadre de la procédure de réception par type. La masse des passagers résulte du nombre maximal de places assises autorisées. La masse des passagers est fixée forfaitairement à 75 kg pour chaque place assise autorisée que nous avons prévue pour le véhicule en tant que constructeur, quel que soit le poids réel des passagers. Il s'agit là aussi d'une valeur de calcul prescrite par la loi. Comme la masse du conducteur est déjà incluse dans la masse en ordre de marche avec également 75 kg (voir à ce sujet le point 2), elle n'est plus prise en compte dans la masse des passagers. Pour un camping-car avec quatre places assises autorisées, la masse des passagers est donc de  $4 \times 75 \text{ kg} = 300 \text{ kg}$ .

L'indication du nombre maximal de places assises autorisées dans les documents de vente se réfère au poids respectif du véhicule à l'état de série sans équipement supplémentaire (pour l'équipement supplémentaire, voir le point 4.) et reflète le nombre maximal de personnes pouvant trouver une place assise pendant le trajet. Le nombre de ces places dépend toutefois du poids et de la charge par essieu. Elle peut donc être réduite par l'installation d'équipements supplémentaires (par exemple par le choix de packs d'équipement, d'options et d'équipements spéciaux) ou, selon le modèle, ne peut être atteinte que par une augmentation du poids total autorisé en charge et/ou par la suppression d'équipements supplémentaires.

### 4. POIDS RÉEL ET ÉQUIPEMENT SUPPLÉMENTAIRE

Le poids en ordre de marche (voir à ce sujet le point 2.) et le poids des équipements supplémentaires montés en usine sur un véhicule concret (packs d'équipement, équipements spéciaux, options) sont désignés ensemble comme le poids effectif du véhicule.

Vous trouverez l'indication des dimensions réelles de votre véhicule après livraison au point 13.2 du certificat de conformité (Certificate of Conformity, CoC) qui vous sera remis par votre concessionnaire lors de la livraison de votre véhicule.

Veillez noter que le poids réel indiqué dans le certificat de conformité (Certificate of Conformity, CoC) est également une valeur standardisée. Étant donné que le poids en ordre de marche - en tant qu'élément du poids réel - est soumis à une tolérance légale de  $\pm 5\%$  (voir à ce sujet le point 2.), le poids réel peut également varier en conséquence par rapport à la valeur nominale indiquée.

Selon la définition légale, font partie de ce qu'on appelle l'équipement supplémentaire tous les éléments d'équipement optionnels qui ne sont pas compris dans l'équipement de série, qui sont montés sur le véhicule sous la responsabilité du constructeur - c'est-à-dire à l'usine - et qui peuvent être commandés par le client (p. ex. auvent, porte-vélos ou porte-motos, installation satellite, installation solaire, four, etc.). Vous trouverez dans nos documents de vente des indications sur les poids individuels ou les poids des packs d'équipement, des équipements spéciaux et des options pouvant être commandés. Ne font pas partie de l'équipement spécial dans ce sens les autres accessoires qui sont ajoutés par le concessionnaire ou par vous personnellement après la livraison du véhicule par l'usine.

## 5. POIDS MAXIMAL FIXÉ PAR LE CONSTRUCTEUR POUR LES ÉQUIPEMENTS SUPPLÉMENTAIRES ET LA CHARGE UTILE

Étant donné que l'installation d'équipements supplémentaires est également soumise à des limites légales et techniques, nous fixons, pour chaque implantation et chaque véhicule, la valeur du poids maximal des équipements supplémentaires qui peuvent être montés sur le véhicule en plus de l'équipement de série (p. ex. en choisissant des packs d'équipement et/ou des équipements spéciaux). Cette valeur ne doit pas être dépassée lors du choix et de la configuration de votre véhicule.

Vous trouverez l'indication des poids fixés par le fabricant pour l'équipement supplémentaire dans nos documents de vente (p. ex. dans les tarifs).

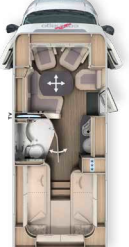
C1-tourer		
		
T 143 KB-LE lightweight 3.5 t		
	Fiat Ducato	Mercedes-Benz Sprinter
Boîte de vitesses	Boîte automatique à convertisseur de couple à 8 rapports	Boîte de vitesses manuelle à 6 rapports
Châssis standard	Châssis surbaissé AL-KO 35 spécial light	Châssis surbaissé AL-KO spécial light 315 CDI
motorisation de base	Diesel 2,2 l (140 ch / 103 kW)	Diesel 2,0 l (150 ch / 110 kW)
Long. / larg. / haut. (mm) <sup>1) 2) 3)</sup>	6.900 / 2.270 / 2.920	7.060 / 2.270 / 2.950
Empattement (mm)	3.800	3.900
Hauteur double plancher/ soute prof. décaissée dans le double plancher (mm)	220 / 460	220 / 460
Haut. int. habitacle (mm)	1.980	1.980
Hauteur int. garage (mm)	1.200	1.200
Larg. / haut. porte garage côté passager (mm)	1.050 x 1.140	1.050 x 1.140
Larg. / haut. porte garage côté conducteur (mm)	850 x 1.140	850 x 1.140
P.T.A.C. (kg) <sup>9)</sup>	3.500	3.500
Poids en ordre de marche (kg) <sup>6)</sup>	2.953 (2.805 - 3.101)	2.857 (2.714 - 3.000)
Poids max. déterminé par le fabricant pour l'équipement supplémentaire de série (kg) <sup>7)</sup>	179	275
Poids remorquable max. (kg) <sup>10)</sup>	2.000	2.000
Nombre max. de sièges avec ceinture 3 points pour la route (de série/en option) <sup>5)</sup>	4	4

Le poids maximal fixé par le constructeur pour les équipements supplémentaires a pour but de garantir que la charge utile minimale prescrite par la loi soit effectivement disponible pour la charge utile après la livraison d'un véhicule par le constructeur. Il n'est donc pas possible de commander et de monter en usine plus d'équipements supplémentaires qu'il n'en reste pour les bagages et autres accessoires (charge utile) sans dépasser le P.T.A.C.

La charge utile se calcule en déduisant de la masse totale techniquement admissible (voir point 1), la masse en ordre de marche (valeur nominale selon la documentation de vente, voir point 2), la masse des passagers (voir point 3) et la masse maximale fixée par le constructeur pour les équipements supplémentaires.

Pour les camping-cars, la législation européenne prescrit une charge utile minimale fixe qui doit être respectée pour les bagages ou les autres accessoires non montés en usine. Cette charge utile minimale se calcule comme suit :

$$\text{Charge utile minimale en kg} \geq 10 * (n + L)$$

Où « n » = nombre maximal de passagers plus le conducteur et « L » = longueur totale du véhicule en mètres (y compris la décimale).

Pour un camping-car d'une longueur de 7 m et avec 4 sièges autorisés (y compris le conducteur), la charge utile minimale est donc, par exemple, de 10 kg \* (4 + 7) = 110 kg.

Lors de la configuration de votre camping-car, veillez à ne pas descendre en dessous de la charge utile minimale.

Pour que la charge utile minimale soit maintenue, il existe pour chaque modèle de véhicule une combinaison maximale d'équipements supplémentaires pouvant être commandés. Dans l'exemple ci-dessus, avec une charge utile minimale de 110 kg, le poids total de l'équipement supplémentaire devrait être, p. ex. de 265 kg maximum pour un véhicule avec quatre places assises autorisées (conducteur compris) et un poids en ordre de marche de 2900 kg :

3 500 kg	P.T.A.C.
- 2 900 kg	Poids en ordre de marche
- 3 x 75 kg	Poids des passagers
- 110 kg	Charge utile minimale
= 265 kg	Équipement supplémentaire

Veuillez noter que ce calcul se fonde sur la valeur par défaut du poids en ordre de marche définie dans la procédure de réception par type, sans tenir compte des écarts de poids autorisés pour le poids en ordre de marche (voir à cet égard le point 2.). Si la valeur maximale autorisée pour l'équipement supplémentaire de 265 kg (dans l'exemple) est presque ou totalement épuisée, il peut arriver, en cas d'écart de poids vers le haut pour le poids en ordre de marche, que la charge utile minimale de 110 kg soit respectée sur la base de la valeur standard du poids en ordre de marche, mais qu'il n'y a effectivement aucune capacité de charge utile correspondante.

Voici également un exemple de calcul pour un véhicule offrant quatre places assises autorisées et dont le poids réel en ordre de marche est supérieur de 1 % à la valeur nominale :

3 500 kg	P.T.A.C.
- 2 929 kg	Poids réel du véhicule en ordre de marche (+ 1% par rapport au poids de 2 900 kg indiqué dans les documents de vente)
- 3 x 75 kg	Poids des passagers
- 265 kg	Poids de l'équipement supplémentaire
= 81 kg	Capacité de charge réelle (< charge utile minimale de 110 kg) ; dans cet exemple, la charge utile minimale est donc inférieure de 29 kg à la charge utile minimale

Afin d'éviter que la charge utile minimale ne soit ainsi insuffisante, le poids de l'équipement supplémentaire pouvant être commandé est réduit par le constructeur en fonction de l'implantation. La limitation de l'équipement supplémentaire doit garantir que la charge utile soit minimale, c'est-à-dire le poids libre prescrit par la loi pour les bagages et autres accessoires, soit effectivement disponible pour la charge utile des véhicules livrés par le constructeur.

Étant donné que, pour des raisons liées à la production, le poids réel du véhicule concret n'est déterminé qu'au moment du pesage en sortie de chaîne, il ne peut pas être totalement exclu que, dans de rares cas exceptionnels, malgré cette limitation de l'équipement supplémentaire, une situation se présente dans laquelle la charge utile minimale en sortie de chaîne n'est pas garantie. Afin de garantir également la charge utile minimale dans ces cas, le constructeur examinera avec votre concessionnaire et vous, avant la livraison offre véhicule, si, par exemple, le P.T.A.C. du véhicule doit être augmenté, si le nombre de places assises autorisées doit être réduit ou si les équipements supplémentaires destinés à réduire le poids doivent être retirés, de sorte qu'on vous livre un véhicule offrant la charge utile minimale légale. Vous trouverez les poids des équipements supplémentaires proposés en usine dans nos documents de vente (p. ex. dans les tarifs).

Illustration dans les tarifs :

Ref.		€ 20 % T.V.A. incl.	kg
<b>Châssis Fiat Ducato</b>			
310051	Moteur 140 ch / 103 kW, Euro 6e, f35 light, boîte automatique à convertisseur de couple à 8 rapports <sup>57) 68)</sup>	De série	-
310071	Moteur 180 ch / 132 kW, Euro VIe, f40 heavy, boîte automatique à convertisseur de couple à 8 rapports <sup>67)</sup>	De série	-
311810	Ressorts renforcés sur l'essieu avant, pour un confort de conduite optimal <sup>57)</sup>	620	-
311815	Jambe de force AL-KO + ACS + High Performance sur l'essieu avant <sup>57)</sup>	1.490	-
310467	Augmentation du P.T.A.C. de 4 250 kg à 4 500 kg sur Fiat Ducato f40 heavy	340	-
331615	Phares avant Full-LED Fiat <sup>44)</sup>	1.350	-
331614	Feu antibrouillard avec éclairage adaptatif	250	2
210338	Système multimédias Fiat 10, <sup>1)</sup> avec de navigation, guidage itinéraire camping-cars et DAB+ <sup>59)</sup>	1.450	1
310605	Réservoir à carburant de 90 l	120	23

Le poids supplémentaire des équipements optionnels (toutes les pièces d'équipement non comprises dans la dotation de série augmente la masse réelle du véhicule (= masse en ordre de marche plus les équipements optionnels sélectionnés) et réduit la charge utile. La valeur indiquée indique le poids supplémentaire par rapport à l'équipement de série de chaque implantation. Le poids total de l'équipement supplémentaire sélectionné (packs d'équipement, équipements spéciaux et options) ne doit pas dépasser la masse maximale fixée par le constructeur pour les équipements supplémentaires.

## 6. IMPACT DES TOLÉRANCES DU POIDS EN ORDRE DE MARCHÉ SUR LA CHARGE UTILE

Même indépendamment de la charge utile minimale, vous devez tenir compte du fait que les inévitables variations du poids en ordre de marche dues à la production se répercutent de facto sur la capacité de charge restante :

Si vous commandez notre véhicule configuré à titre d'exemple (cf. point 5.) avec, par exemple, un équipement supplémentaire d'un poids total de 150 kg, la charge utile calculée sur la base de la valeur standard de la masse en ordre de marche est de 225 kg. En raison des tolérances, la possibilité de chargement réellement disponible peut s'écarter de cette valeur et être supérieure ou inférieure. Si la masse en ordre de marche de votre véhicule est supérieure d'environ 1 % à celle indiquée dans les documents de vente, la possibilité de charge utile passe de 225 kg à 196 kg :

3 500 kg	Poids total autorisé en charge
- 2 929 kg	Poids réel du véhicule en ordre de marche (+ 1% par rapport au poids de 2 900 kg indiqué dans les documents de vente)
- 3 x 75 kg	Poids des passagers
- 150 kg	Équipement supplémentaire commandé pour le véhicule concrètement configuré
= 196 kg	Capacité de charge réelle

Pour s'assurer que la charge utile calculée est effectivement respectée, il est donc conseillé, lors du choix et de la configuration de votre véhicule, de prendre en compte, à titre préventif, les tolérances possibles et admissibles concernant le poids en ordre de marche. Nous recommandons en outre impérativement de peser le camping-car chargé avant chaque voyage sur une balance non automatique et de déterminer, en tenant compte du poids individuel des passagers, si le P.T.A.C. et le poids maximal techniquement admissible sur l'essieu sont respectés.



Plus d'informations en ligne !

## Le multivalent sophistiqué

### La catégorie poids plume



- Modèles lightweight 3,5 t avec masse maximale autorisée de 3 500 kg et 4 places assises autorisées
- Une construction légère et innovante permet un équipement adapté à la pratique dans la catégorie des 3,5 t

### Soute profondément décaissée dans le double plancher très spacieux et chauffé :



- Hauteur utile jusqu'à 55,5 cm
- Accessible depuis l'extérieur via plusieurs grandes portes de soutes. Accès pratique depuis l'intérieur par le couvercle de la banquette du salon en L ainsi que les grandes trappes dans le plancher de l'habitacle
- Grand rangement traversant central (haut.int. 22 cm) avec rangement prof. décaissé (haut. utile 46 cm), aisément chargeable depuis l'extérieure par la porte de cellule XL via les grandes trappes relevables dans le plancher de l'habitacle
- L'ensemble du double plancher est chauffé par la fonction accumulateur de chaleur

### Châssis surbaissé AL-KO Carthago spécial light / spécial de série (selon le modèle) :



Mercedes-Benz  
AL-KO

- Modèles lightweight 3,5 t avec P.T.A.C. de 3 500 kg
- Modèles confort 4,2 t avec P.T.A.C. de 4 500 kg max.

### Carrosserie Carthago de la catégorie Liner Premium :



- Jonction de la carrosserie très solide grâce à des poutres transversales (toit-paroi / plancher-paroi)
- Cellule totalement exempte de bois avec noyau isolant en mousse rigide RTM hydrofuge
- Cloisons intérieures et face intérieure du toit en aluminium
- Revêtement mural en microfibre

### Support véhicule

- Châssis surbaissé AL-KO Carthago spécial (modèles confort 4,2 t) ou spécial light (modèles lightweight 3,5 t)
- Feux de jour intégrés aux phares
- Airbag côté conducteur / côté passager <sup>1)</sup>
- Bavettes sur l'essieu arrière
- Kit de dépannage Fix & Go
- Pneus toutes saisons (M+S)

### Fiat Ducato

- Moteur : Diesel 2,2 l Multijet 3 avec Adblue (19 l), 140 ch / 103 kW, 4 cylindres, 350 Nm, Euro 6e, traction avant (modèle lightweight 3,5 t)
- Moteur : Diesel 2,2 l Multijet 3 avec Adblue (19 l), **180 ch / 132 kW**, 4 cylindres, 350 Nm, Euro VIe, traction avant (modèle confort 4,2 t)
- **Boîte automatique à convertisseur de couple à 8 rapports de série**
- Système Start & Stop
- Réservoir à carburant de 60 l
- Assistant de stabilisation en cas de vent latéral, régulateur de vitesse, ABS, ESP, ASR, anti-démarrage électronique, Hillholder, Hill Descent Control, Traction Plus, contrôle de stabilité pour les remorques, système de freinage en cas de collision <sup>65)</sup>
- Climatiseur manuel
- porte-gobelet

### Mercedes-Benz Sprinter

- Moteur : diesel 2,0 l avec Adblue (22 l), 150 ch / 110 kW, 4 cylindres, 330 Nm, Euro VI E, 6 vitesses, à traction avant
- Jantes en alu de 16 pouces
- Réservoir à carburant de 65 l
- Démarrage sans clé avec touche marche/arrêt
- Assistant de stabilisation en cas de vent latéral, assistant au démarrage dans les pentes, ABS, ASR, EBV, ESP
- Assistant de freinage actif et assistant d'attention actif
- Porte-gobelet côté conducteur et passager, boîte à gants côté passager
- Couvercle rabattable pour dépose
- Commande automatique des phares
- Système d'appel d'urgence Mercedes-Benz, gestion des pannes
- Batterie AGM 12 V / 92 Ah
- Préparation (jeu de câbles) pour verrouillage central porte de cellule
- Chauffage à air pulsé additionnel en cabine

### Une carrosserie de la catégorie Liner Premium

- 10 ans de garantie d'étanchéité
- Carrosserie exempte de bois et sous plancher revêtu de polyester
- Jonction toit-paroi moyennant l'arrondi et des poutres transversales
- Systèmes de rails sur les côtés du toit avec évacuation des eaux de pluie
- Parois latérales et paroi arrière avec de l'aluminium sur la face extérieure et intérieure
- Noyau isolant en mousse rigide au niveau du toit, du plancher et des parois
- Jonction dessous de caisse-parois moyennant des poutres collées en plein avec un insert anti-froid additionnel
- Épaisseur totale des parois et du toit 38 mm
- Portes de soutes en matériau original des parois « Carthago Isoplus »
- Étanchéité des portes de soutes à l'intérieur et à l'extérieur ; joint extérieur comme protection contre les projections d'eau
- Portes de soutes et porte de cellule avec charnières noyées
- Jupes latérales segmentées en profilé d'aluminium
- Cadre arrière en 4 parties avec pare-chocs arrière séparé (modèles 145 RB-LE, 149 RB-LE : arrière moderne au design dynamique)
- Feux arrière à LED avec C-Branding Carthago
- Baie de cellule Seitz S4 à double cadre sans ponts thermiques avec vitrage isolant, moustiquaire et store plissé occultant
- Lampe extérieure LED au-dessus de la porte de cellule avec gouttière
- Marche-pied de la porte de cellule à commande électrique et avec alarme sonore

### Cabine

- Pare-chocs et éléments latéraux peints dans la couleur de la carrosserie
- Design de la calandre avec éléments chromés (Mercedes-Benz)
- Calandre avec logo Carthago (Fiat)
- Casquette en PRV
- Portes de la cabine avec verrouillage centralisé et vitres à commande électrique côté conducteur et côté passager
- Sièges confort Aguti conducteur et passager en tissu, accoudoirs pivotants rembourrés (Mercedes-Benz)
- Sièges confort conducteur et passager en tissu habitable, accoudoirs pivotants rembourrés (Fiat Ducato)
- Rétroviseurs extérieurs, à chauffage et réglage électriques
- Placards de pavillon tout autour de la cabine de conduite
- Rideau de séparation avec le salon

### Soute profondément décaissée dans le double plancher

- Hauteur utile jusqu'à 55,5 cm
- Rangement traversant chauffé et éclairé
- Accès depuis l'extérieur via plusieurs grandes portes de soutes
- Accès aisé depuis l'intérieur via le salon en L avec couvercle breveté, banquette latérale rabattable ainsi que via les grandes trappes dans le plancher au niveau de la cuisine et de l'entrée
- Rangement à travers central (hauteur int. 22 cm) avec rangement décaissé (haut. utile 46 cm)

### Grand garage à scooter

- Garage à scooter d'une capacité de charge de 350 kg maxi
- Grande porte de garage côté passager, porte additionnelle côté conducteur
- Plancher du garage avec face inférieure et supérieure en polyester, revêtement antidérapant
- Isolé tout autour et chauffé, donc à l'abri du gel
- Système d'arrimage au moyen d'une poutre de renfort équipée de huit œilletons d'arrimage

### Intérieur

- Style intérieur « epic » : Décor des meubles frêne brillant avec des façades des placards de pavillon en ivoire brillant (modèles 143 KB-LE, 145 RB-LE)
- Style intérieur « casablanca 2 » : Décor des meubles en cerisier noble avec grandes façades de placards de pavillon bicolore en ivoire brillant combiné avec des contrastes modernes en anthracite-noir (143 KB-LE, 145 RB-LE)

### Espace séjour

- Revêtement climatique des faces intérieures des parois et du toit
- salon en L avec banquette latérale
- Baie de cellule au-dessus de la banquette latérale côté passager (modèle 148 KB-LE H)
- Garnissage mural derrière la banquette latérale aspect cuir
- Table de salon pivotante de 360° et coulissante 2 positions en actionnant une pédale
- Rangement à chaussures pivotant dans la base de la banquette, avec éclairage d'accentuation LED
- Coussins avec noyau de mousse multi-couches Premium et soutien lombaire
- Technique de double assemblage « Durafix » :  
Éléments de meubles vissés et chevillés
- Portes à clapets avec amortisseur
- Système de rideaux avec rideau déco amovible

### Cuisine

- Comptoir de cuisine comme séparation de la pièce et surface de travail supplémentaire (sauf le modèle 143 KB-LE)
- Surface du plan de travail décor ardoise anti-rayures
- Plan de travail rétroéclairé avec une bande lumineuse à LED
- Cuisine avec tiroir range-couvert
- Poubelle séparée dans une zone hygiénique séparée
- Tiroirs à roulements « easy glide », système de fermeture soft-close
- Cuisinière 3 feux avec couvercle en verre en deux parties (modèles 138 LE, 141 KB-LE, 143 KB-LE en une partie) avec grille en fil métallique robuste et émaillée et fond en acier inoxydable (modèles lightweight 3,5 t)
- Cuisinière 3 feux avec couvercle en verre en deux parties (modèles 141 KB-LE, 143 KB-LE en une partie) avec grille en fonte robuste et fond en verre (modèles confort 4,2 t)
- Évier rond en inox, noyé dans le plan de travail, avec cache-évier multifonctions, support mural comme extension du plan de travail
- Robinetterie en métal pratique pour les casseroles hautes
- Crédence en verre déco crème
- Grand frigo avec porte s'ouvrant dans les deux sens (modèles 143 KB-LE, 145 RB LE : Slimtower), comp. freezer séparé, système de recherche automatique de l'énergie 12 V / 230 V / gaz
- Lanterneau Mini-Heki

### Salle de bains et dressing

#### Dressing et séparation de la pièce

- Penderie avec porte de séparation verrouillable ou porte coulissante séparée du salon (sauf modèle 148 KB-LE H)
- Porte coulissante en bois massif devant la chambre (modèles 145 RB-LE confort 4.2 t, 148 KB-LE, 149 RB-LE)
- Cloison-TV et cloison de séparation devant la chambre (modèle 150 RB-QB)
- Penderie jusqu'au plafond avec deux tringles à vêtements et une étagère (modèle 148 KB-LE)

### Salle de bains combinée avec douche circulaire séparable (Modèles 143 KB-LE, 148 KB-LE, 148 KB-LE H)

- Porte-serviettes au-dessus de la douche circulaire
- Douchette réglable en hauteur sur une barre chromée
- Lanterneau Mini-Heki
- Meuble sous lavabo avec support papier WC, placard avec miroir

### Salle de bains spacieuse avec douche séparée (Modèles 145 RB-LE, 149 RB-LE, 150 RB-QB)

- Accès à la douche sur un niveau
- Porte-serviettes au-dessus de la douche circulaire
- Caillebotis de même design que le plancher de l'habitacle, amovible pour prendre la douche
- Douchette réglable en hauteur sur une barre chromée
- Lanterneau dans la douche
- Lanterneau Mini Heki dans le cabinet de toilette
- Meuble sous-lavabo avec porte-papier toilette, armoire de toilette périphérique et panier à linge sale (modèles confort 4,2 t)
- Meuble sous lavabo avec porte-papier toilette, vasque à poser et grand miroir mural (modèles lightweight 3,5 t)

### Espace nuit

#### lits fixes à l'arrière

- Sommier à lattes en deux parties, chauffé et ventilé
- Matelas 7 zones en mousse à froid de qualité
- Lanterneau Mini-Heki
- Tête de lit relevable

#### Lits jumeaux longitudinaux

- Marchepied rigide (modèles lightweight 3,5 t)
- Marchepied extractible, y compris extension de la surface de couchage (modèles confort 4,2 t)
- Penderies sous les lits abaissés dans la soute profondément décaissée dans le double plancher (selon le modèle), avec fonction de levage et matelas divisé
- Placards de pavillon tout autour

### Technologie embarquée

#### eau

- Réservoir d'eau douce et des eaux usées dans la soute profondément décaissée dans le double plancher chauffé, ouverture de nettoyage dans la trappe dans le plancher de l'habitacle ou du garage à scooter (selon le modèle)
- Centrale de vidange d'eau dans la soute profondément décaissée dans le double plancher
- Système de pompe à pression nécessitant peu d'entretien

#### gaz

- Coffret à bouteilles de gaz extérieur, positionné bas, volet extérieur avec support séparé (selon le modèle)
- Modèle 143 KB LE : Coffre à bouteilles de gaz à l'arrière, accessible par un portillon séparé
- Pour 2 bouteilles de gaz de 11 kg
- Robinets d'arrêt de gaz au niveau de la cuisine

#### Système électrique

- Centrale électrique dans le garage à scooter avec chargeur, fusibles, disjoncteur FI, chargeur automatique 16 A avec coupure automatique en cas de sous-tension
- Centrale à batteries chauffée, 1 batterie gel de 80 Ah dans le double plancher, accessible via le rangement dans le double plancher côté conducteur, interrupteur principal
- Panneau de commande numérique Truma CP+ pour le chauffage à air pulsé, installé derrière le panneau technique au-dessus de la porte d'entrée
- Prise 230 V au niveau de l'entrée, de la cuisine, de la salle de bains, dans le garage à scooter
- Prise 12 V en cabine (Fiat)
- Prise USB en cabine (Fiat : 2 x, Mercedes-Benz : 1 x)

#### concept d'éclairage innovant

- Baldaquin avec spots LED additionnels et éclairage à LED indirect
- Éclairage d'accentuation LED au niveau de la cuisine / dans la base de la banquette (modèle 143 KB-LE uniquement dans la base de la banquette)
- Éclairage de travail et éclairage d'ambiance pouvant être allumés séparément

#### TV

- Préparation du raccordement pour écran plat LED 24" / 32" (sauf pour 145 RB-LE)

### Système de chauffage

- Sorties d'air chaud dans le salon, soute profondément décaissée dans le double plancher, garage à scooter et accès aux portes de la cellule
- Effet de chauffage par le sol grâce à la soute profondément décaissée dans le double plancher chauffé accumulateur de chaleur



Pour la série C1-tourer, on distingue deux variantes de poids et d'équipement.

Pour vous, en tant que client, cette distinction permet d'orienter clairement les modèles qui répondent à vos besoins.



Si vous recherchez un véhicule léger répondant aux exigences de la catégorie 3,5 t et pouvant être conduit avec un permis de conduire européen de catégorie B, les **modèles lightweight 3,5** sont le bon choix pour vous. Ceux-ci allient une construction légère innovante à l'ADN premium de Carthago.



Nos **modèles confort 4,2 t** sont le bon choix pour ceux qui ne dépendent pas de la limite de poids de 3,5 t et qui ne veulent pas faire de compromis sur le confort. D'énormes réserves de charge utile et un confort d'habitation maximal permettent à ces modèles de répondre à tous les souhaits.

Pour vous aider à choisir le bon modèle, voici les différences d'équipement entre les modèles lightweight 3,5 t et confort 4,2 t.

lightweight 3,5 t	confort 4,2 t	Option pour le modèle lightweight 3,5 t
<b>Véhicule de base Fiat Ducato</b>		
Fiat Ducato avec un PTAC de 3 500 kg avec cadre surbaissé AL-KO Carthago spécial light	Fiat Ducato avec un PTAC de <b>4 250 kg</b> avec <b>cadre surbaissé AL-KO Carthago spécial</b>	
Réservoir de carburant de 60 l de série	Réservoir de carburant de 60 l de série, <b>réservoir de carburant de 90 l disponible dans le pack Base Plus</b>	○
<b>Véhicule de base Mercedes-Benz Sprinter</b>		
Mercedes-Benz Sprinter avec un PTAC de 3 500 kg avec cadre surbaissé AL-KO Carthago spécial light	Mercedes-Benz Sprinter avec un PTAC de <b>4 200 kg</b> avec <b>cadre surbaissé AL-KO Carthago spécial</b>	
Réservoir de carburant de 65 l de série	Réservoir de carburant de 65 l de série, <b>réservoir de carburant de 92 l disponible dans le pack Base Plus</b>	○
<b>carrosserie</b>		
Accès extérieur au double plancher par une trappe de rangement devant la porte de la cellule XL (selon le modèle)	Accès extérieur au double plancher par une trappe de rangement devant et <b>compartiment extérieur supplémentaire abaissé derrière la porte de la cellule XL (selon le modèle)</b>	○
<b>double plancher</b>		
Immense soute profondément décaissée dans le double plancher dans l'entrée avec abaissement supplémentaire de l'espace de rangement en matériau léger robuste et résistant*.	Immense soute profondément décaissée dans le double plancher dans l'entrée avec abaissement supplémentaire de l'espace de rangement en <b>matériau sandwich RTM de haute qualité et un revêtement de sol en PRV résistant*</b>	
<b>salle d'eau</b>		
Salle d'eau spacieuse avec lavabo moderne, grand miroir mural et armoire de rangement supplémentaire (modèle 145 RB-LE uniquement)	Salle d'eau spacieuse avec une très grande armoire à glace sur tout le pourtour et un grand lavabo encastré	
Meuble sous-lavabo avec support pour papier toilette	Meuble sous lavabo, y compris support de papier toilette et <b>panier à linge sale**</b>	
<b>Cuisine</b>		
Cuisinière 3 feux avec couvercle en verre en une ou deux parties (selon le modèle), grille en fil émaillé et fond en acier inoxydable***.	Cuisinière 3 feux avec couvercle en verre en une ou deux parties (selon le modèle), <b>grille en fonte et fond en verre***</b>	
Couvercle d'évier multifonctionnel, y compris support mural pour l'extension du plan de travail	Couvercle d'évier multifonctionnel, y compris logement mural pour l'extension du plan de travail et <b>fonction de planche à découper</b>	●
<b>Espace de couchage avec penderies</b>		
Escalier d'accès confortable pour les lits jumeaux longitudinaux	Marchepied extractible, <b>y compris extension de la surface de couchage avec coussin supplémentaire</b> pour lits jumeaux longitudinaux.	●
Penderies sous les lits jumeaux longitudinaux dans la soute profondément décaissée dans le double plancher, avec fonction de levage et matelas divisé	Penderies <b>y compris étagères</b> sous les lits jumeaux longitudinaux dans la soute profondément décaissée dans le double plancher, avec fonction de levage et matelas divisé	●
<b>Technique</b>		
Batterie lithium-ion 90 Ah, ordinateur de batterie inclus dans le pack Base Plus	Batterie gel 80 Ah en série	

\* sauf modèle 141 KB-LE

\*\* Panier à linge sale disponible uniquement pour les implantations de salle de bains

\*\*\* Couverture en verre en deux parties pour les cuisines d'angle, en une partie pour les cuisines latérales

○ = Équipement spécial ● = inclus dans le pack



Modèles Fiat Ducato avec boîte automatique à convertisseur de couple à 8 rapports de série



Veillez lire attentivement les informations juridiques sur les données relatives au poids aux pages 3 à 6 avant de conclure le contrat !



Vous pouvez également scanner le code QR pour obtenir toutes les informations importantes concernant le poids !

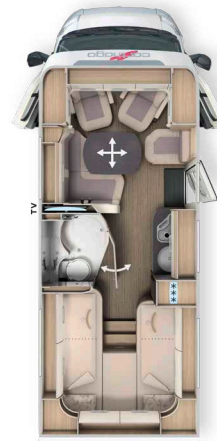

	T 143 KB-LE			
	lightweight 3,5 t		comfort 4,2 t	
	Fiat Ducato	Mercedes-Benz Sprinter	Fiat Ducato	Mercedes-Benz Sprinter
Boîte de vitesses	Boîte automatique à convertisseur de couple à 8 rapports	Boîte de vitesses manuelle à 6 rapports	Boîte automatique à convertisseur de couple à 8 rapports	Boîte de vitesses manuelle à 6 rapports
Châssis standard	Châssis surbaissé AL-KO 35 spécial light	Châssis surbaissé AL-KO spécial light 315 CDI	Châssis surbaissé AL-KO heavy	Châssis surbaissé ALKO 415 CDI
motorisation de base	Diesel 2,2 l (140 ch / 103 kW)	Diesel 2,0 l (150 ch / 110 kW)	Diesel 2,2 l (180 ch / 132 kW)	Diesel 2,0 l (150 ch / 110 kW)
Long. / larg. / haut. (mm) <sup>1) 2) 3)</sup>	6900 / 2270 / 2920	7060 / 2270 / 2950	6900 / 2270 / 2920	7060 / 2270 / 2950
Empattement (mm)	3800	3900	3800	3900
Hauteur double plancher / soute prof. décaissée dans le double plancher (mm)	220 / 460	220 / 460	220 / 460	220 / 460
Haut. int. habitacle (mm)	1980	1980	1980	1980
Hauteur int. garage (mm)	1200	1200	1200	1200
Larg. / haut. porte garage côté passager (mm)	1050 x 1140	1050 x 1140	1050 x 1140	1050 x 1140
Larg. / haut. porte garage côté conducteur (mm)	850 x 1140	850 x 1140	850 x 1140	850 x 1140
P.T.A.C. (kg) <sup>9)</sup>	3500	3500	4250 / 4500*	4200 / 4500*
Poids en ordre de marche (kg) <sup>6)</sup>	2 953 (2 805 - 3 101)	2 857 (2 714 - 3 000)	2 983 (2 834 - 3 132)	2 907 (2 762 - 3 052)
Poids max. déterminé par le fabricant pour l'équipement supplémentaire de série (kg) <sup>7)</sup>	179	275	899	924
Poids remorquable max. (kg) <sup>10)</sup>	2000	2000	2000	2000
Nombre max. de sièges avec ceinture 3 points pour la route (de série/en option) <sup>5)</sup>	4	4	4	4
Nbre de couchages de série/en option	2 / 3	2 / 3	2 / 3	2 / 3
Dim. lit arrière (mm)	1900 / 2 000 X 850	1900 / 2 000 X 850	1900 / 2 000 X 850	1900 / 2 000 X 850
Dimensions du lit pavillon central optionnel (mm)	-	-	-	-
Dim. Banquettes transformées en lit <sup>**</sup> (mm)	2 030 x 1 105 / 650	2 030 x 1 105 / 650	2 030 x 1 105 / 650	2 030 x 1 105 / 650
Taille frigo / comp. freezer (l)	133 / 12	133 / 12	133 / 12	133 / 12
Système de chauffage	Truma Combi 6	Truma Combi 6	Truma Combi 6	Truma Combi 6
Réservoir d'eau douce (l) <sup>52)</sup>	150	150	150	150
Réservoir des eaux usées (l)	140	140	140	140
Capacité batteries (Ah)	80	80	80	80
Prises 230 V / 12 V / USB	4 / 1 / 2	4 / 0 / 1	4 / 1 / 2	4 / 0 / 1
Réf.	111120	111520	111121	111521

<sup>1)</sup> Option Surcharge

<sup>\*\*</sup> En combinaison avec l'équipement spécial

<sup>2)</sup> La largeur totale du véhicule correspond à la cote paroi extérieure-paroi extérieure (passages de roues latérales pour Fiat Ducato / Mercedes-Benz Sprinter env. : + 70 mm)

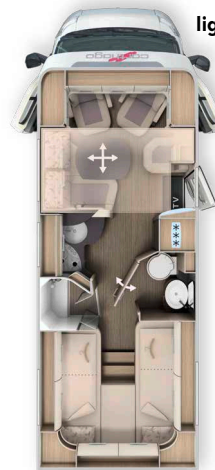
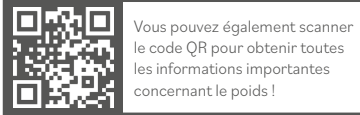
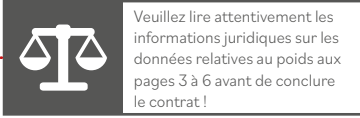

lightweight 3,5 t

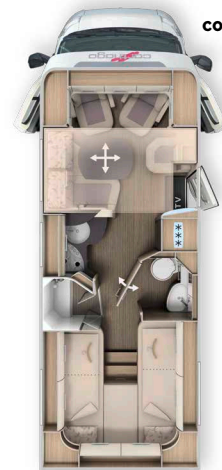

comfort 4,2 t

	T 145 RB-LE			
	lightweight 3,5 t		comfort 4,2 t	
	Fiat Ducato	Mercedes-Benz Sprinter	Fiat Ducato	Mercedes-Benz Sprinter
Boîte de vitesses	Boîte automatique à convertisseur de couple à 8 rapports	Boîte de vitesses manuelle à 6 rapports	Boîte automatique à convertisseur de couple à 8 rapports	Boîte de vitesses manuelle à 6 rapports
Châssis standard	Châssis surbaissé AL-KO 35 spécial light	Châssis surbaissé AL-KO spécial light 315 CDI	Châssis surbaissé AL-KO heavy	Châssis surbaissé ALKO 415 CDI
motorisation de base	Diesel 2,2 l (140 ch / 103 kW)	Diesel 2,0 l (150 ch / 110 kW)	Diesel 2,2 l (180 ch / 132 kW)	Diesel 2,0 l (150 ch / 110 kW)
Long. / larg. / haut. (mm) <sup>1) 2) 3)</sup>	6990 / 2270 / 2920	7160 / 2270 / 2950	6990 / 2270 / 2920	7160 / 2270 / 2950
Empattement (mm)	3800	3900	3800	3900
Hauteur double plancher / soute prof. décaissée dans le double plancher (mm)	220 / 460	220 / 460	220 / 460	220 / 460
Haut. int. habitacle (mm)	1980 / 1840***	1980 / 1840***	1980 / 1840***	1980 / 1840***
Hauteur int. garage (mm)	1200	1200	1200	1200
Larg. / haut. porte garage côté passager (mm)	1050 x 1140	1050 x 1140	1050 x 1140	1050 x 1140
Larg. / haut. porte garage côté conducteur (mm)	1050 x 1140	1050 x 1140	1050 x 1140	1050 x 1140
P.T.A.C. (kg) <sup>9)</sup>	3500	3500	4250 / 4500*	4200 / 4500*
Poids en ordre de marche (kg) <sup>6)</sup>	2 973 (2 824 - 3 122)	2 867 (2 724 - 3 010)	3 003 (2 853 - 3 153)	2 917 (2 771 - 3 063)
Poids max. déterminé par le fabricant pour l'équipement supplémentaire de série (kg) <sup>7)</sup>	158	264	878	913
Poids remorquable max. (kg) <sup>10)</sup>	2000	2000	2000	2000
Nombre max. de sièges avec ceinture 3 points pour la route (de série/en option) <sup>5)</sup>	4	4	4	4
Nbre de couchages de série/en option	2 / 4	2 / 4	2 / 4	2 / 4
Dim. lit arrière (mm)	2 000 / 1900 X 850	2 000 / 1900 X 850	2 000 / 1900 X 850	2 000 / 1900 X 850
Dimensions du lit pavillon central optionnel (mm)	1710 x 1000	1710 x 1000	1710 x 1000	1710 x 1000
Dim. Banquettes transformées en lit ** (mm)	2 030 x 1 105 / 650	2 030 x 1 105 / 650	2 030 x 1 105 / 650	2 030 x 1 105 / 650
Taille frigo / comp. freezer (l)	133 / 12	133 / 12	133 / 12	133 / 12
Système de chauffage	Truma Combi 6	Truma Combi 6	Truma Combi 6	Truma Combi 6
Réservoir d'eau douce (l) <sup>52)</sup>	150	150	150	150
Réservoir des eaux usées (l)	140	140	140	140
Capacité batteries (Ah)	80	80	80	80
Prises 230 V / 12 V / USB	4 / 1 / 2	4 / 0 / 1	4 / 1 / 2	4 / 0 / 1
Réf.	111140	111540	111141	111541

1 Option Surcharge

\*\* En combinaison avec l'équipement spécial

\*\*\* Hauteur debout sous le lit pavillon central

2) La largeur totale du véhicule correspond à la cote paroi extérieure-paroi extérieure (passages de roues latérales pour Fiat Ducato / Mercedes-Benz Sprinter env. : + 70 mm)



Modèles Fiat Ducato avec boîte automatique à convertisseur de couple à 8 rapports de série



Veillez lire attentivement les informations juridiques sur les données relatives au poids aux pages 3 à 6 avant de conclure le contrat !



Vous pouvez également scanner le code QR pour obtenir toutes les informations importantes concernant le poids !



	T 148 KB-LE comfort 4,2 t		
	Fiat Ducato	Fiat Ducato	Mercedes-Benz Sprinter
Boîte de vitesses	Boîte automatique à convertisseur de couple à 8 rapports	Boîte automatique à convertisseur de couple à 8 rapports	Boîte de vitesses manuelle à 6 rapports
Châssis standard	Châssis surbaissé AL-KO heavy	Châssis surbaissé AL-KO heavy	Châssis surbaissé ALKO 415 CDI
motorisation de base	Diesel 2,2 l (180 ch / 132 kW)	Diesel 2,2 l (180 ch / 132 kW)	Diesel 2,0 l (150 ch / 110 kW)
Long. / larg. / haut. (mm) <sup>1) 2) 3)</sup>	7340 / 2270 / 2920	7460 / 2270 / 2920	7620 / 2270 / 2950
Empattement (mm)	4143	4143	4243
Hauteur double plancher / soute prof. décaissée dans le double plancher (mm)	220 / 460	220 / 460	220 / 460
Haut. int. habitacle (mm)	1980 / 1840***	1980 / 1840***	1980 / 1840***
Hauteur int. garage (mm)	1200	1200	1200
Larg. / haut. porte garage côté passager (mm)	1050 x 1140	1050 x 1140	1050 x 1140
Larg. / haut. porte garage côté conducteur (mm)	1050 x 1140	1050 x 1140	1050 x 1140
P.T.A.C. (kg) <sup>9)</sup>	4250 / 4500*	4250 / 4500*	4200 / 4500*
Poids en ordre de marche (kg) <sup>6)</sup>	3 203 (3 043 - 3 363)	3 153 (2 995 - 3 311)	3 067 (2 914 - 3 220)
Poids max. déterminé par le fabricant pour l'équipement supplémentaire de série (kg) <sup>7)</sup>	672	721	757
Poids remorquable max. (kg) <sup>10)</sup>	2000	2000	2000
Nombre max. de sièges avec ceinture 3 points pour la route (de série/en option) <sup>5)</sup>	4	4	4
Nbre de couchages de série/en option	2 / 4	2 / 5	2 / 5
Dim. lit arrière (mm)	2 000 / 1 900 X 850	1 900 / 2 000 X 850	1 900 / 2 000 X 850
Dimensions du lit pavillon central optionnel (mm)	1 890 / 1 700 X 1 100	1 890 x 1 100	1 890 x 1 100
Dim. Banquettes transformées en lit **(mm)	1 920 x 1 125 / 650	2 030 x 1 125 / 670	2 030 x 1 125 / 670
Taille frigo / comp. freezer (l)	153 / 29	153 / 29	153 / 29
Système de chauffage	Truma Combi 6	Truma Combi 6	Truma Combi 6
Réservoir d'eau douce (l) <sup>52)</sup>	150	150	150
Réservoir des eaux usées (l)	140	140	140
Capacité batteries (Ah)	80	80	80
Prises 230 V / 12 V / USB	4 / 1 / 2	4 / 1 / 2	4 / 0 / 1
Réf.	111150	111160	111560

1 Option Surcharge

\*\* En combinaison avec l'équipement spécial

\*\*\* Hauteur debout sous le lit pavillon central

2) La largeur totale du véhicule correspond à la cote paroi extérieure-paroi extérieure (passages de roues latérales pour Fiat Ducato / Mercedes-Benz Sprinter env. : + 70 mm)

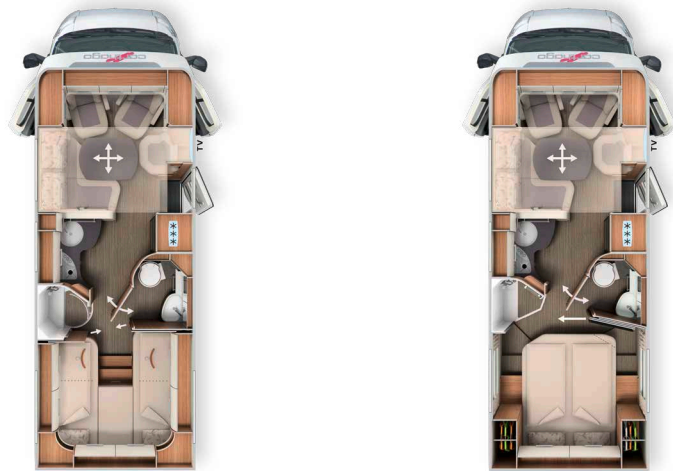
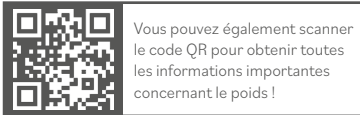
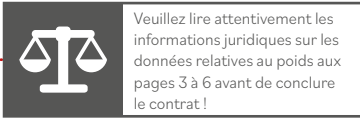

	T 149 RB-LE confort 4,2 t		T 150 RB-QB confort 4,2 t	
	Fiat Ducato	Mercedes-Benz Sprinter	Fiat Ducato	Mercedes-Benz Sprinter
Boîte de vitesses	Boîte automatique à convertisseur de couple à 8 rapports	Boîte de vitesses manuelle à 6 rapports	Boîte automatique à convertisseur de couple à 8 rapports	Boîte de vitesses manuelle à 6 rapports
Châssis standard	Châssis surbaissé AL-KO heavy	Châssis surbaissé ALKO 415 CDI	Châssis surbaissé AL-KO heavy	Châssis surbaissé ALKO 415 CDI
motorisation de base	Diesel 2,2 l (180 ch / 132 kW)	Diesel 2,0 l (150 ch / 110 kW)	Diesel 2,2 l (180 ch / 132 kW)	Diesel 2,0 l (150 ch / 110 kW)
Long. / larg. / haut. (mm) <sup>1) 2) 3)</sup>	7345 / 2270 / 2920	7500 / 2270 / 2950	7430 / 2270 / 2920	7590 / 2270 / 2950
Empattement (mm)	4143	4243	4143	4243
Hauteur double plancher / soute prof. décaissée dans le double plancher (mm)	220 / 460	220 / 460	220 / 460	220 / 460
Haut. int. habitacle (mm)	1980 / 1840***	1980 / 1840***	1980 / 1840***	1980 / 1840***
Hauteur int. garage (mm)	1200	1200	1120 / 1240**	1120 / 1240**
Larg. / haut. porte garage côté passager (mm)	1050 x 1140	1050 x 1140	1050 x 1100	1050 x 1100
Larg. / haut. porte garage côté conducteur (mm)	1050 x 1140	1050 x 1140	1050 x 1100	1050 x 1100
P.T.A.C. (kg) <sup>9)</sup>	4250 / 4500*	4200 / 4500*	4250 / 4500*	4200 / 4500*
Poids en ordre de marche (kg) <sup>6)</sup>	3 183 (3 024 - 3 342)	3 107 (2 952 - 3 262)	3 173 (3 014 - 3 332)	3 107 (2 952 - 3 262)
Poids max. déterminé par le fabricant pour l'équipement supplémentaire de série (kg) <sup>7)</sup>	692	716	701	717
Poids remorquable max. (kg) <sup>10)</sup>	2000	2000	2000	2000
Nombre max. de sièges avec ceinture 3 points pour la route (de série/en option) <sup>5)</sup>	4	4	4	4
Nbre de couchages de série/en option	2 / 4	2 / 4	2 / 4	2 / 4
Dim. lit arrière (mm)	2 000 / 1900 X 850	2 000 / 1900 X 850	1950 x 1450	1950 x 1450
Dimensions du lit pavillon central optionnel (mm)	1890 / 1700 X 1100	1890 / 1700 X 1100	1890 / 1700 X 1100	1890 / 1700 X 1100
Dim. Banquettes transformées en lit ** (mm)	1920 x 1 125 / 650	1920 x 1 125 / 650	1920 x 1 125 / 650	1920 x 1 125 / 650
Taille frigo / comp. freezer (l)	153 / 29	153 / 29	153 / 29	153 / 29
Système de chauffage	Truma Combi 6	Truma Combi 6	Truma Combi 6	Truma Combi 6
Réservoir d'eau douce (l) <sup>52)</sup>	150	150	150	150
Réservoir des eaux usées (l)	140	140	140	140
Capacité batteries (Ah)	80	80	80	80
Prises 230 V / 12 V / USB	4 / 1 / 2	4 / 0 / 1	4 / 1 / 2	4 / 0 / 1
Réf.	111172	111572	111182	111582

1 Option Surcharge

\*\* En combinaison avec l'équipement spécial

\*\*\* Hauteur debout sous le lit pavillon central

2) La largeur totale du véhicule correspond à la cote paroi extérieure-paroi extérieure (passages de roues latérales pour Fiat Ducato / Mercedes-Benz Sprinter env. : + 70 mm)

Ref.		216041	216038	216046	216039
Pack « Base Plus »	Poids	lightweight 3,5 t		comfort 4,2 t	
		Fiat	Mercedes	Fiat	Mercedes
	kg	EUROS	EUROS	EUROS	EUROS
<b>Options de châssis</b>					
enjolveurs		-	85	-	85
Enjolveurs Carthago		85	-	85	-
Plaque Skid noire		95	-	95	-
Feu antibrouillard avec éclairage adaptatif		255	-	255	-
Cadres des phares en noir		65	-	65	-
Climatiseur semi-automatique Tempmatik <sup>33)</sup>		-	3 070	-	3 070
régulateur de vitesse		De série	545	De série	545
Amplificateur de charge <sup>47)</sup>		215	215	215	215
Essieu avant avec capacité de charge plus élevée		-	495	-	495
Réservoir à carburant de 92 l		-	-	-	485
Réservoir à carburant de 90 l		-	-	125	-
Volant en cuir avec l'option Touches multifonctions (si boîte à vitesses, avec levier de vitesse en cuir)		-	455	-	455
Écran multifonctions avec affichage en couleur		-	575	-	575
Capteur de pluie		-	235	-	235
Frein de stationnement électrique		-	575	-	575
Verre thermo-isolant avec filtre à bande sur la baie frontale		-	345	-	345
Système d'occultation de la cabine : Plissé occultant au niveau du pare-brise et des vitres latérales <sup>50)</sup>		750	750	750	750
Réglage de l'inclinaison et de la hauteur des sièges cabine confort (avant/arrière)		585	585	585	585
Préparation pour la radio avec antenne de toit et DAB+, haut-parleurs (4) <sup>54) 88)</sup>		455	455	455	455
Radio / Moniceiver Pioneer 6,8" avec DAB+ <sup>80)</sup>		660	-	660	-
210335 Supplément Multimédia MBUX 10,2" avec syst. de navigation et DAB+ <sup>51)</sup>		-	4 530	-	4 530
Assistant de signalisation routière		-	435	-	435
<b>Options de cellule</b>					
Lanterneau Midi-Heki avec spots à LED au-dessus du salon en L		700	700	700	700
Grande porte de garage à scooter côté conducteur		585	585	585	585
Porte de cellule XL « premium two 2.0 » (largeur 63 cm) avec double verrouillage, store au niveau des baies et store moustiquaire		535	535	535	535
Batterie lithium-ion de 90 Ah, contrôleur de batteries incl. au lieu de la batterie gel de 80 Ah <sup>106)</sup>		900	900	-	-
Ventilation des toilettes SOC <sup>107)</sup>		375	375	375	375
Set de flexibles pour évacuer les eaux usées		-	-	125	125
Prise USB dans le placard de pavillon au-dessus du lit arrière		115	115	115	115
Préparation pour le ventilateur électrique du lanterneau		-	-	245	245
Préparation installation solaire		-	-	245	245
Préparation pour l'antenne satellite		-	-	245	245
Préparation caméra de recul (simple lentille)		-	-	245	245
Prix total des options individuelles		6 375	16 560	6 705	17 250
<b>Prix du pack</b>		<b>5 205</b>	<b>13 405</b>	<b>5 440</b>	<b>13 910</b>
<b>Économie réalisée</b>		<b>1 170</b>	<b>3 155</b>	<b>1 265</b>	<b>3 340</b>
<b>Poids du pack en kg</b>		<b>29</b>	<b>49,5</b>	<b>72,5</b>	<b>94,5</b>
<b>SUPPLÉMENT</b> Mediacenter Pioneer 9" avec système de navigation, guidage itinéraire camping-cars, DAB+ <sup>19)</sup>	1	920	-	920	-
<b>SUPPLÉMENT</b> Système multimédia Fiat 10,1" avec système de navigation, guidage itinéraire camping-cars et DAB+*	1	1 465	-	1 465	-

\* Uniquement en combinaison avec le pack châssis Plus Fiat

Réf.	216286	
<b>Pack châssis Plus Fiat</b>	<b>Poids</b>	
	<b>kg</b>	<b>EUROS</b>
Volant et pommeau garnis de cuir		315
Finition du tableau de bord : Grille de ventilation chromée		245
Jantes en alu Fiat 16" pour châssis f40 heavy / f35 en combinaison avec la boîte automatique à convertisseur de couple à 8 rapports		960
Volant multifonctions (radio-télécommandé via touches)		315
Climatiseur automatique en cabine <sup>33)</sup>		545
Chargeur inductif pour téléphone portable		345
Tableau de bord numérique avec écran couleur dans le tableau de bord <sup>104)</sup>		365
Prix total des options individuelles		3 090
<b>Prix du pack</b>	<b>-7</b>	<b>2 925</b>
<b>Économie réalisée</b>		<b>165</b>

Réf.	216270	
<b>Pack châssis Plus Mercedes</b>	<b>Poids</b>	
	<b>kg</b>	<b>EUROS</b>
Boîte automatique 9 rapports TRONIC avec fonction Hold		3 520
Variante de moteur 170 ch / 125 kW, Euro VI E (uniquement en combinaison avec boîte automatique) <sup>99)</sup>		3 020
Jantes en alu de 16 pouces (noires) avec pneus 4 saisons <sup>32)</sup>		1 515
Climatiseur pleinement automatique THERMOTRONIC		680
Prix total des options individuelles		8 735
<b>Prix du pack</b>	<b>13</b>	<b>8 330</b>
<b>Économie réalisée</b>		<b>405</b>

Réf.	216502	
<b>Kit de préparation (uniquement pour modèle lightweight 3,5 t)*</b>	<b>Poids</b>	
	<b>kg</b>	<b>EUROS</b>
Préparation pour le ventilateur électrique du lanterneau		245
Préparation installation solaire		245
Préparation pour l'antenne satellite		245
Préparation caméra de recul (simple lentille)		245
Prix total des options individuelles		980
<b>Prix du pack</b>	<b>4,5</b>	<b>760</b>
<b>Économie réalisée</b>		<b>220</b>

\* Recommandé, déjà inclus dans le pack Base Plus pour les modèles confort 4,2 t

Réf.	212325	
<b>Pack « Assistance à la conduite » Mercedes-Benz * 50)</b>	<b>Poids</b>	
	<b>kg</b>	<b>EUROS</b>
Assistant de distance actif DISTRONIC		✓
Avertisseur de franchissement de ligne actif		✓
assistant de feux de route		✓
Système de surveillance de la pression des pneus		✓
<b>Prix du pack</b>	<b>0</b>	<b>1 305</b>

\* Uniquement en combinaison avec le pack châssis Plus. Assistant de freinage actif et assistant d'attention actif déjà inclus dans l'équipement de série

Réf.		212029	212031	212028	212030
Pack médias	Poids	141 KB-LE, 143 KB-LE	145 RB-LE	148 KB-LE H	148 KB-LE, 149 RB-LE, 150 RB-LE
	kg	EUROS	EUROS	EUROS	EUROS
Système de caméra de recul à simple lentille <sup>100)</sup>		1160	1160	1160	1160
Support TV mural 32" pivotant à 180° dans l'entrée		-	475	-	-
Système coulissant de l'écran TV 24" dans la banquette latérale <sup>36)</sup>		-	-	-	720
Système coulissant de l'écran TV 32" dans la banquette latérale		-	-	720	-
Système coulissant de l'écran TV 24" pour le placard-TV au niveau des banquettes		720	-	-	-
Smart TV à LED 24" <sup>39)</sup>		1475	-	-	1475
Smart TV à LED 32"		-	2 000	2 000	-
Prix total des options individuelles		3 355	3 635	3 880	3 355
<b>Prix du pack</b>		<b>2 310</b>	<b>2 815</b>	<b>2 815</b>	<b>2 310</b>
<b>Économie réalisée</b>		<b>1 045</b>	<b>820</b>	<b>1 065</b>	<b>1 045</b>
<b>Poids du pack en kg</b>		<b>16</b>	<b>13</b>	<b>10,5</b>	<b>12</b>
<b>SUPPLÉMENT</b> 143 KB-LE : placard-TV design avec Smart TV à LED 32" au lieu du téléviseur 24" <sup>39)</sup>	5,5	850	-	-	-
<b>SUPPLÉMENT</b> pour caméra de recul à double lentille et obturateur au lieu de la simple lentille <sup>100)</sup>	1	700	700	700	700
<b>SUPPLÉMENT</b> Installation satellite Teleco Flatsat Classic 85 avec fente C1 <sup>12) 23)</sup>	15	2 995	2 995	2 995	2 995

Réf.				210730
Pack cuisine/café	Poids			
	kg			EUROS
Convertisseur 12 V - 230 V, 1800 W, commutation priorité de réseau* <sup>103)</sup>				1970
Cafetière à capsules avec kit de connexion, syst. coulissant incl.				325
Prix total des options individuelles				2 295
<b>Prix du pack</b>			<b>11</b>	<b>1 950</b>
<b>Économie réalisée</b>				<b>345</b>

\* Uniquement en combinaison avec une deuxième batterie de cellule (gel) ou lithium

Réf.				810632
Pack confort dans l'habitacle (modèles 143 KB-LE, 145 RB-LE)   De série sur les modèles confort	Poids			143 KB-LE 145 RB-LE
	kg			EUROS
Marchepied lightweight, extractible, agrandissement du couchage incl.				✓
Cache-évier multifonctionnel pouvant également être accroché à la paroi et servant de rallonge du plan de travail				✓
Tablette d'étagère sous les lits jumeaux longitudinaux				✓
<b>Prix du pack</b>			<b>6</b>	<b>660</b>

Réf.			210580	210584	210586
Pack TV chambre	Poids	141 KB-LE, 143 KB-LE, 148 KB-LE, 148 KB-LE H, 149 RB-LE	150 RB-QB	145 RB-LE confort 4,2 t *	
	kg	EUROS	EUROS	EUROS	
Placard-TV en chambre avec système coulissant TV spécial <sup>36)</sup>		930	-	-	
Smart TV à LED 24" en chambre <sup>23) 39)</sup>		1475	-	-	
Écran plat à LED 24", chambre avec support TV pivotant		-	-	1950	
Prise TV additionnelle au niveau de la chambre		-	-	345	
Préparation pour le raccordement d'un téléviseur, y compris jeu de câbles dans le baldaquin et cache <sup>36)</sup>		-	295	-	
Smart TV à LED 24" en chambre, support-TV et interrupteur de contact incl. <sup>23) 39) 86)</sup>		-	1970	-	
Prix total des options individuelles		2 405	2 265	2 295	
<b>Prix du pack</b>		<b>1 655</b>	<b>1 565</b>	<b>1 515</b>	
<b>Économie réalisée</b>		<b>750</b>	<b>700</b>	<b>780</b>	
<b>Poids du pack en kg</b>		<b>12,5</b>	<b>6,5</b>	<b>n.a.</b>	
<b>SUPPLÉMENT</b> pour installation satellite Teleco Flatsat Easy Skew Smart 90 / Twin LNB pour deuxième TV <sup>12) 23)</sup>	16,5	3 180	3 180	3 180	

\* disponible à partir d'avril 2025



Réf.		€ 20 % T.V.A. incl.	kg	T 143 KB-LE lightweight 3,5 t	T 143 KB-LE comfort 4,2 t	T 145 KB-LE lightweight 3,5 t	T 145 RB-LE comfort 4,2 t	T 148 KB-LE comfort 4,2 t	T 148 KB-LE H comfort 4,2 t	T 149 RB-LE comfort 4,2 t	T 150 RB-QB comfort 4,2 t
<b>Châssis Fiat Ducato</b>											
310051	Moteur 140 ch / 103 kW, Euro 6e, f35 light, boîte automatique à convertisseur de couple à 8 rapports <sup>67) 68)</sup>	De série	-	X	-	X	-	-	-	-	-
310071	Moteur 180 ch/132 kW, Euro VIe, f40 heavy, boîte automatique à convertisseur de couple à 8 rapports <sup>10) 67)</sup>	De série	-	-	X	-	X	X	X	X	X
311810	Ressorts renforcés sur l'essieu avant, pour un confort de conduite optimal <sup>57)</sup>	630	-	○	○	○	○	○	○	○	○
311815	Jambe de force AL-KO « ACS » High Performance sur l'essieu avant <sup>57)</sup>	1505	-	○	○	○	○	○	○	○	○
310467	Augmentation du P.T.A.C. de 4 250 kg à 4 500 kg sur Fiat Ducato f40 heavy	345	-	-	○	-	○	○	○	○	○
331615	Phares avant Full-LED Fiat <sup>44)</sup>	1365	-	○	○	○	○	○	○	○	○
331614	Feu antibrouillard avec éclairage adaptatif	255	2	●	●	●	●	●	●	●	●
210338	Système multimédias Fiat 10,1" avec de navigation, guidage itinéraire camping-cars et DAB+ <sup>51)</sup>	1465	1	○	○	○	○	○	○	○	○
310605	Réservoir à carburant de 90 l	125	23	○	●	○	●	●	●	●	●
<b>Châssis Mercedes-Benz Sprinter</b>											
310467	Augmentation du PTAC de 4200 kg à 4500 kg	345	-	-	○	-	○	-	○	○	○
331612	Phares à LED haute performance	2 575	2	○	○	○	○	-	○	○	○
331613	Feu antibrouillard avec éclairage adaptatif	405	-	○	○	○	○	-	○	○	○
310611	Volume du réservoir de carburant 92 l	485	24,5	○	●	○	●	-	●	●	●
410282	Coloris extérieur de la cabine noir obsidien métallisé	1 615	-	○	○	○	○	-	○	○	○
<b>Autres options de châssis</b>											
311400	Attelage amovible	1 920	38	○	○	○	○	○	○	○	○
311430	Attelage amovible en combinaison avec garage à scooter/vélo électrique	2 310	41	-	-	-	-	-	-	-	○
311300	Béquilles arrières à manivelle pour stabiliser le véhicule à l'arrêt	445	10	○	○	○	○	○	○	○	○
<b>Extérieur de la cellule</b>											
410122	Verrouillage centralisé pour porte de cellule XL « premium two 2.0 »	355	0,5	○	○	○	○	○	○	○	○
410500	Store extérieur en cassette, alu, entoilage gris, long. : 3,5 m	1 645	35	○	-	○	-	-	-	-	-
410520	Store extérieur en cassette, alu, entoilage gris, long. : 4,0 m	1 765	39	○	○	○	○	○	○	○	○
410560	Store extérieur en cassette, alu, entoilage gris, long. : 4,5 m	1 890	42,5	-	-	-	-	○	○	○	○
410114	Garage à scooter/vélo électrique breveté, hauteur de chargement jusqu'à 124 cm <sup>42) 66)</sup>	595	11	-	-	-	-	-	-	-	○
410925	Syst. coulissant et de transport pour 2 garages à scooter/vélos électriques <sup>71)</sup>	740	28,5	-	-	-	-	-	-	-	○
410270	Compartment de rangement intégré dans le double plancher avec rabaissement et accès extérieur derrière la porte de cellule	910	8,5	○	X	○	X	X	-	X	X
410760T	Lanterneau « skyview » avec dôme panoramique au-dessus de la cabine <sup>60)</sup>	1 395	18	○	○	○	○	○	○	○	○
410850	Ventilateur électrique au niveau du lanterneau au-dessus de la cuisine <sup>22)</sup>	525	2,5	○	○	○	○	○	○	○	○
<b>Système électrique</b>											
510020	Deuxième batterie de cellule au gel 80 Ah dans la centrale à batteries	545	26	-	○	-	○	○	○	○	○
510056	Batterie lithium-ion de 90 Ah, contrôleur de batteries incl. au lieu de la batterie gel de 80 Ah <sup>106)</sup>	900	-14,5	●	○	●	○	○	○	○	○
510057	Batterie lithium-ion de 150 Ah avec contrôleur et écran tactile séparé (remplace la batterie lithium-ion de 90 Ah)	1 535	5	○	-	○	-	-	-	-	-
510053	Batterie lithium-ion de 150 Ah, contrôleur de batteries et écran tactile séparé incl. <sup>55)</sup>	2 435	-9,5	-	○	-	○	○	○	○	○
510081	Installation solaire : 2 x 110 W <sup>12)</sup>	2 010	16,5	○	○	○	○	○	○	○	○
510180	Convertisseur 12 V - 230 V, 1800 W, commutation priorité de réseau <sup>103) 110)</sup>	1 970	8	●	●	●	●	●	●	●	●
510255	Pack « Prises » avec prises additionnelles (3 x 230 V, 2 x USB) <sup>45)</sup>	495	2,5	○	○	○	○	○	○	○	○
510201	Système d'alarme Carthago Security <sup>35)</sup>	1 435	3	○	○	○	○	○	○	○	○

Réf.		€ 20 % T.V.A. incl.	kg	T 143 KB-LE lightweight 3,5 t	T 143 KB-LE comfort 4,2 t	T 145 KB-LE lightweight 3,5 t	T 145 RB-LE comfort 4,2 t	T 148 KB-LE comfort 4,2 t	T 148 KB-LEH comfort 4,2 t	T 149 RB-LE comfort 4,2 t	T 150 RB-QB comfort 4,2 t
<b>Gaz   Eau   Divers</b>											
610020	Truma DuoControl CS <sup>73)</sup>	445	3	○	○	○	○	○	○	○	○
610021	Filtre gaz pour Truma DuoControl CS (recommandé) <sup>95)</sup>	225	0,5	○	○	○	○	○	○	○	○
610045	Système coulissant pour bouteilles de gaz (uniq. en comb. avec Truma DuoControl CS)	660	6	○	○	-	-	-	-	-	-
610140	Douche extérieure eau chaude / froide dans le garage à scooter côté passager	355	2,5	○	○	○	○	○	○	○	○
610480	Surclassement du garage à scooter avec revêtement de feutre aiguilleté, filets à bagages	355	4,5	○	○	○	○	○	○	○	○
610500	Plancher en alu pour le garage à scooter <sup>66)</sup>	185	11	○	○	○	○	○	○	○	○
<b>Cuisine   Appareils</b>											
550081	Frigo combiné Tec-Tower de 153 l avec four à gaz séparé <sup>75)</sup>	890	16,5	-	-	-	-	○	-	○	○
550067	Four à gaz avec fonction grill dans l'élément bas de la cuisine <sup>37)</sup>	1070	8,5	○	○	○	○	○	○	○	○
550287	Cafetière à capsules avec kit de connexion, syst. coulissant incl.	325	3	●	●	●	●	●	●	●	●
<b>Chauffage   Climatiseur</b>											
650040	Truma Combi 6E (cartouche chauffante additionnelle 2 x 900 W / 230 V) <sup>63)</sup>	750	1	○	○	○	○	○	○	○	○
650230	Système de chauffage à l'eau chaude Alde, 230 V / fonctionnant au gaz avec booster en cabine <sup>63) 113)</sup>	3 430	56	-	-	-	-	○	-	○	○
650240	Échangeur thermique Alde (mise à profit de la chaleur provenant du moteur) <sup>65) 113)</sup>	1 190	9,5	-	-	-	-	○	-	○	○
<b>Multimédias</b>											
710029	Système Mediacyber Pioneer 9" avec système de navigation, guidage itinéraire camping-cars, DAB+ (Fiat Ducato) <sup>19)</sup>	1 575	3	○	○	○	○	○	○	○	○
710200	Système de caméra de recul avec lentille unique <sup>100)</sup>	1 160	0,5	●	●	●	●	●	●	●	●
710220	Système de caméra de recul avec double lentille et obturateur <sup>97) 100)</sup>	1 860	1	○	○	○	○	○	○	○	○
710501	Support TV mural 32" pivotant à 180° dans l'entrée <sup>36)</sup>	475	4,5	-	-	●	●	-	-	-	-
710502	Système coulissant de l'écran TV 24" dans la banquette latérale <sup>36)</sup>	720	7	-	-	-	-	●	-	●	●
710503	Système coulissant de l'écran TV 32" dans la banquette latérale <sup>36)</sup>	720	2	-	-	-	-	-	●	-	-
710506	Système coulissant de l'écran TV 24" pour le placard-TV au niveau des banquettes <sup>36)</sup>	720	11	●	●	-	-	-	-	-	-
710547	Smart TV à LED 24" pour le système coulissant de la TV / support TV <sup>39)</sup>	1 475	5	●	●	-	-	●	-	●	●
710548	Smart TV à LED 32" pour système coulissant de la TV <sup>39)</sup>	2 000	8	-	-	●	●	-	●	-	-
710481	Placard-TV dans la chambre avec système coulissant TV et kit de connexion <sup>36)</sup>	930	8,5	●	●	-	-	●	●	●	-
910460	Prise TV additionnelle au niveau de la chambre <sup>25) 36)</sup>	345	1,5	●	●	●	●	●	●	●	-
710477	Préparation pour la connexion de la TV dans la chambre, avec jeu de câbles et cache	295	1	-	-	-	-	-	-	-	●
710474	Smart TV à LED 24" en chambre, support-TV pivotant (disponible à partir d'avril 2025)	1 950	n.a.	-	-	-	●	-	-	-	-
710472	Smart TV à LED 24" pour le placard-TV en chambre ou sur la cloison arrière du cabinet de toilettes <sup>23) 25) 39) 87)</sup>	1 475	4	●	●	-	-	●	●	●	-
710478	Smart TV à LED 24" en chambre, support-TV, interrupteur de contact, signal TV inclus <sup>23) 39) 86)</sup>	1 970	5,5	-	-	-	-	-	-	-	●
<b>Installations satellites</b>											
750041	Installation satellite Teleco Flatsat Classic 85 avec fente CI <sup>12) 23)</sup>	3 480	15	○	○	○	○	○	○	○	○
750046	Installation satellite Flatsat Easy Skew Smart 90 / Twin LNB pour une 2ème TV <sup>12) 23)</sup>	3 845	16,5	○	○	○	○	○	○	○	○

Réf.		€ 20 % T.V.A. incl.	kg	T 143 KB-LE lightweight 3,5 t	T 143 KB-LE comfort 4,2 t	T 145 KB-LE lightweight 3,5 t	T 145 RB-LE comfort 4,2 t	T 148 KB-LE comfort 4,2 t	T 148 KB-LE H comfort 4,2 t	T 149 RB-LE comfort 4,2 t	T 150 RB-QB comfort 4,2 t
<b>Intérieur</b>											
810027	Style intérieur « casablanca » 1 <sup>77)</sup>	700	-	-	-	-	-	○	○	○	○
810030	Style intérieur nuovo	700	-	○	○	○	○	-	-	-	-
810100	Moquette pour l'habitacle	375	7,5	○	○	○	○	○	○	○	○
810120	Moquette en cabine	195	2	○	○	○	○	○	○	○	○
810460	Lit de pavillon central électrique au-dessus de la dînette, y compris lanterneau dans le capot en T <sup>38)</sup> 60)	2 310	59	-	-	○	○	○	○	○	○
810580	Salon transformable en couchage pour la nuit <sup>69)</sup>	595	7,5	○	○	○	○	○	○	○	○
810610	Porte coulissante en bois massif devant la chambre	415	5,5	-	-	○	X	X	-	X	-
810726	Caillebotis hydrofuge de même design que le plancher de l'habitacle	235	3,5	○	○	-	-	○	○	-	-
<b>Équipement spécial réduisant le poids</b>											
810900	Rangements ouverts au lieu de coffres de toit circulaires à l'arrière (pour réduire le poids)	65	-14	○	-	○	-	-	-	-	-
810260	Lit arrière avec système à ressorts Carawinx au lieu du sommier à lattes	575	-2	○	○	○	○	○	○	○	○
<b>Tissus d'intérieur</b>											
850600	Barcelona 23 - Combinaison de tissus Antara <sup>112)</sup>	De série	-	X	X	X	X	X	X	X	X
850610	Venezia - Combinaison de tissus Antara <sup>112)</sup>	De série	-	X	X	X	X	X	X	X	X
850620	Cambridge 25 - Combinaison de tissus Antara <sup>112)</sup>	De série	-	X	X	X	X	X	X	X	X
850304	London 25 - Combinaison de tissus	De série	-	X	X	X	X	X	X	X	X
850314	Paris - Combinaison de tissus	425	-	○	○	○	○	○	○	○	○
850640	Davos - Combinaison cuir textile-tissu	425	1	○	○	○	○	○	○	○	○
850710	Cuir partiel Ivoire - Combinaison cuir-tissu	1 505	2	○	○	○	○	○	○	○	○
850720	Cuir partiel Macchiato 23 - Combinaison cuir-tissu <sup>112)</sup>	1 505	2	○	○	○	○	○	○	○	○
850690	Cuir Ivoire	3 715	3	○	○	○	○	○	○	○	○
850730	Cuir Sand <sup>112)</sup> *	3 715	3	○	○	-	-	○	○	○	○
850740	Cuir Macchiato	3 715	3	○	○	○	○	○	○	○	○
850501	Set déco « Chambre » : Coussins décoratifs, couverture, set de draps-housses <sup>26)</sup>	415	3,5	○	○	○	○	○	○	○	○

\* pas possible en combinaison avec Le style intérieur « casablanca 1 »

## La fascination de la catégorie Premium de Carthago :

Élégance, confort et excellence

### Design extérieur exclusif :



- Arrière à aspect bus moderne en polyester
- Feux arrière Carthago avec clignotants chenillard LED

### Implantations axées sur le confort :



- Salon en L avec table rectangulaire
- Armoire à pharmacie
- Dressing séparé

### Soute profondément décaissée dans le double plancher très spacieux et chauffé :



- Hauteur utile jusqu'à 70 cm
- Accessible depuis l'extérieur via plusieurs grandes portes de soutes. Accès pratique depuis l'intérieur par le couvercle de la banquette du salon en L, la banquette latérale rabattable ainsi que les grandes trappes dans le plancher de l'habitacle
- Grand rangement traversant central (haut.int. 22 cm) avec rangement prof. décaissé (haut. utile 46 cm), aisément chargeable par la porte de cellule XL via la trappe relevable dans le plancher de l'habitacle
- L'ensemble du double plancher est chauffé par la fonction accumulateur de chaleur
- Concept de rangement étendu dans l'espace de vie avec placards de pavillon sur tout le pourtour de la cabine et de la zone de couchage (modèles à lit queen size : placards de pavillon au-dessus du lit)

### Autonomie au-dessus de la moyenne :



- Eau douce 170 l, eaux usées 140 l, 2 batteries de 80 Ah

### Carrosserie Carthago de la catégorie Liner Premium :



- Jonction de la carrosserie très solide grâce à des poutres transversales (toit-paroi / plancher-paroi)
- Cellule exempte de bois avec noyau isolant en mousse rigide RTM hydrofuge
- Parois et face intérieure du toit en aluminium, protection contre la foudre
- Revêtement mural en microfibre

## Support véhicule

### Fiat Ducato avec châssis surbaissé AL-KO spécial Carthago

- Moteur : Diesel 2,2 l Multijet 3 avec Adblue (19 l), 180 ch / 132 kW, 4 cylindres, 350 Nm, Euro VIe, traction avant
- Réservoir à carburant de 90 l
- **Boîte automatique à convertisseur de couple à 8 rapports de série**
- Système Start & Stop
- Assistant de stabilisation en cas de vent latéral, régulateur de vitesse, ABS, ESP, ASR, anti-démarrage électronique, Hillholder, Hill Descent Control, Traction Plus, contrôle de stabilité pour les remorques, système de freinage en cas de collision <sup>65)</sup>
- Climatiseur manuel
- Airbag côté conducteur / côté passager <sup>1)</sup>
- porte-gobelet
- Feux de jour intégrés aux phares
- Enjoliveurs avec inscription Carthago
- Bavettes sur l'essieu arrière
- Kit de dépannage Fix & Go
- Jantes en alu de 16 pouces
- Pneus toutes saisons (M+S)

### Mercedes-Benz Sprinter avec châssis surbaissé AL-KO Carthago spécial light

- Moteur : diesel 2,0 l avec Adblue (22 l), 150 ch / 110 kW, 4 cylindres, 330 Nm, Euro VI E, 6 vitesses, à traction avant
- Jantes en alu de 16 pouces
- Réservoir à carburant de 65 l
- Démarrage sans clé avec touche marche/arrêt
- Assistant de stabilisation en cas de vent latéral, assistant au démarrage dans les pentes, ABS, ASR, EBV, ESP
- Assistant de freinage actif et assistant d'attention actif
- Porte-gobelet côté conducteur et passager, boîte à gants côté passager
- Couvercle rabattable pour dépose
- Commande automatique des phares
- Système d'appel d'urgence Mercedes-Benz, gestion des pannes
- Batterie AGM 12 V / 92 Ah
- Préparation (jeu de câbles) pour verrouillage central porte de cellule
- Chauffage à air pulsé additionnel en cabine
- Pneus toutes saisons (M+S)

## Une carrosserie de la catégorie Liner Premium

- 10 ans de garantie d'étanchéité
- Carrosserie exempte de bois et sous plancher revêtu de polyester
- Jonction toit-paroi moyennant l'arrondi et des poutres transversales
- Systèmes de rails sur les côtés du toit avec évacuation des eaux de pluie
- Parois latérales et paroi arrière avec de l'aluminium sur la face extérieure et intérieure
- Noyau isolant en mousse rigide au niveau du toit, du plancher et des parois
- Jonction dessous de caisse-parois moyennant des poutres collées en plein avec un insert anti-froid additionnel
- Épaisseur totale des parois et du toit 38 mm
- Carrosserie avec protection contre la foudre certifiée / cage de Faraday
- Portes de soutes en matériau original des parois « Carthago Isoplus »
- Étanchéité des portes de soutes à l'intérieur et à l'extérieur ; joint extérieur comme protection contre les projections d'eau
- Portes de soutes et porte de cellule avec charnières noyées
- Jupes latérales segmentées en profilé d'aluminium
- Arrière de type bus en polyester, à double coque isolée, pare-choc séparé
- Feux arrière Carthago avec clignotants chenillard LED
- Baie de cellule Seitz S4 à double cadre sans ponts thermiques avec vitrage isolant, moustiquaire et store plissé occultant
- Lampe extérieure LED au-dessus de la porte de cellule avec gouttière
- Marche-pied de la porte de cellule à commande électrique et avec alarme sonore

## Cabine

- casquette en PRV
- Portes de la cabine avec verrouillage centralisé et vitres à commande électrique côté conducteur et côté passager
- Sièges confort Aguti côté conducteur et côté passager, garnis du même tissu que les selleries, pivotants, accoudoirs rembourrés
- Rétroviseurs extérieurs, à chauffage et réglage électriques
- Placards de pavillon tout autour de la cabine de conduite
- Rideau de séparation avec le salon

## Soute profondément décaissée dans le double plancher

- Hauteur utile jusqu'à 70 cm
- Rangement traversant chauffé et éclairé
- Accès depuis l'extérieur via plusieurs grandes portes de soutes
- Accès aisé depuis l'intérieur via le salon en L avec couvercle breveté, banquette latérale rabattable ainsi que via les grandes trappes dans le plancher au niveau de la cuisine et de l'entrée
- Rangement à travers central (hauteur int. 22 cm) avec rangement décaissé (haut. utile 46 cm)

## Grand garage à scooter

- Garage à scooter d'une capacité de charge de 350 kg maxi
- Grandes portes de garage côté conducteur et passager
- Plancher du garage avec face inférieure et supérieure en polyester, revêtement antidérapant
- Isolé tout autour et chauffé, donc à l'abri du gel
- Système d'arrimage au moyen d'une poutre de renfort équipée de huit œilletons d'arrimage

## Intérieur

- Style intérieur « linea moderna » : décor des meubles en acacia doré avec des façades des placards de pavillon bicolores en ivoire brillant

## Espace séjour

- Revêtement climatique des faces intérieures des parois et du toit
- salon en L avec banquette latérale
- Garnissage mural derrière la banquette latérale aspect cuir
- Lanterneau panoramique Heki III au-dessus du salon avec spots LED
- Table de salon pivotante de 360° et coulissante 2 positions en actionnant une pédale
- Placard à chaussures coulissant sur le côté avec système de rangement dans le socle de la banquette
- Coussins avec noyau de mousse multi-couches Premium et soutien lombaire
- Technique de double assemblage « Durafix » :  
Éléments de meubles vissés et chevillés
- Portes à clapets avec amortisseur
- Rideau déco amovible, système de stores bateau réglable et pouvant être bloqué

## Cuisine

- Cuisine d'angle avec comptoir de cuisine surélevé comme séparation de la pièce et plan de travail supplémentaire
- Plan de travail au décor « Savannah » et rebord en Corian
- Plan de travail rétroéclairé avec une bande lumineuse à LED
- Tiroirs à roulements « easy glide », système de fermeture soft-close
- Poubelle séparée dans une zone hygiénique séparée
- Tiroir à couverts compartimenté séparé, range-bouteilles
- Réchaud 3 flammes avec couvre-plaques en verre divisé, utilisable comme dépose d'appoint avec grille en fonte solide et fond en verre facile à nettoyer
- Évier rond en inox, noyé dans le plan de travail, avec cache-évier multifonctions, support mural comme extension du plan de travail
- Robinetterie design en métal, avec douchette extractible
- Crédence en verre déco crème
- Grand frigo avec porte s'ouvrant dans les deux sens, compartiment freezer séparé, syst. de recherche automatique de l'énergie 12 V / 230 V / gaz
- Grand rangement coulissant
- Ventilateur électrique de lanterneau au-dessus de la cuisine

## Salle de bains et dressing

### Dressing et séparation de la pièce

- Dressing avec porte de séparation pouvant être fermée à clé donnant sur l'habitacle
- Porte coulissante en bois massif devant la chambre (modèle 4,9 LE)
- Cloison-TV et cloison de séparation devant la chambre (modèle 5,0 QB)

### Salle de bains spacieuse avec douche séparée

- Accès à la douche sur un niveau
- Porte-serviettes au-dessus de la douche circulaire
- Caillebotis hydrofuge de même design que le plancher de l'habitacle
- Douchette réglable en hauteur sur une barre chromée
- Lanterneau dans la douche
- Lanterneau Mini Heki dans le cabinet de toilette
- Meuble sous lavabo avec support papier WC, placard avec miroir
- Porte de la salle de bains spacieuse avec 3 fonctions (double porte de la salle d'eau pour les toilettes et comme séparation vers l'habitacle)

## Espace nuit

### lits fixes à l'arrière

- Sommier à ressort à élasticité ponctuelle « Carawinx », recommandé par les médecins, chauffé et ventilé
- Matelas 7 zones en mousse à froid de qualité
- Lanterneau Mini-Heki
- Tête de lit relevable

### Lits jumeaux longitudinaux

- Marchepied confort pour accéder aux lits, escamotables, avec rangement additionnel et agrandissement de la surface de couchage
- Déposes design au niveau des placards de pavillon en chambre
- Penderies sous les lits abaissés dans la soute profondément décaissée dans le double plancher, avec fonction de levage et matelas divisé
- Placards de pavillon tout autour

## Technologie embarquée

### eau

- Réservoir d'eau douce et des eaux usées dans la soute profondément décaissée dans le double plancher chauffé, ouverture de nettoyage dans la trappe dans le plancher de l'habitacle ou du garage à scooter (selon le modèle)
- Centrale de vidange d'eau dans la soute profondément décaissée dans le double plancher
- Système de pompe à pression nécessitant peu d'entretien
- Set de flexibles pour faciliter l'évacuation des eaux usées

### gaz

- Coffret à bouteilles de gaz extérieur, positionné bas
- Pour 2 bouteilles de gaz de 11 kg
- Robinets d'arrêt de gaz au niveau de la cuisine

### Système électrique

- Centrale électrique dans le garage à scooter avec chargeur, fusibles, disjoncteur FI, chargeur automatique 16 A avec coupure automatique en cas de sous-tension
- Centrale à batteries chauffée, 2 batteries gel de 80 Ah, accessible via le rangement dans le double plancher côté passager, interrupteur principal
- Panneau de commande numérique Truma CP+ pour le chauffage à air pulsé, installé derrière le panneau technique au-dessus de la porte d'entrée
- Prise 230 V au niveau de l'entrée, de la cuisine, de la salle de bains, dans le garage à scooter
- Prise 12 V en cabine
- Prises USB en cabine (2)

### concept d'éclairage innovant

- Système d'éclairage avec de nombreux spots LED en cabine, au niveau de l'habitacle et du dressing, dimmable en continu
- Baldaquin avec spots LED additionnels et éclairage à LED indirect
- Éclairage d'accentuation LED avec rétroéclairage au niveau de l'entrée

## Système de chauffage

- Sorties d'air chaud dans le salon, soute profondément décaissée dans le double plancher, garage à scooter et accès aux portes de la cellule
- Effet de chauffage par le sol grâce à la soute profondément décaissée dans le double plancher chauffé accumulateur de chaleur



Modèles Fiat : Moteur 180 ch, y compris boîte automatique à convertisseur de couple à 8 rapports de série



Veuillez lire attentivement les informations juridiques sur les données relatives au poids aux pages 3 à 6 avant de conclure le contrat !



Vous pouvez également scanner le code QR pour obtenir toutes les informations importantes concernant le poids !

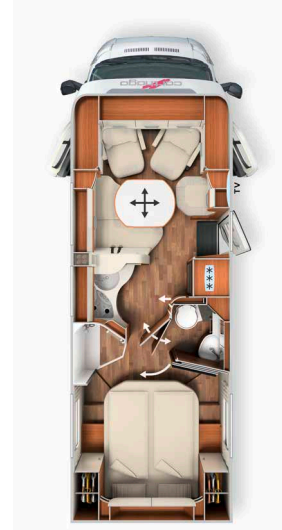
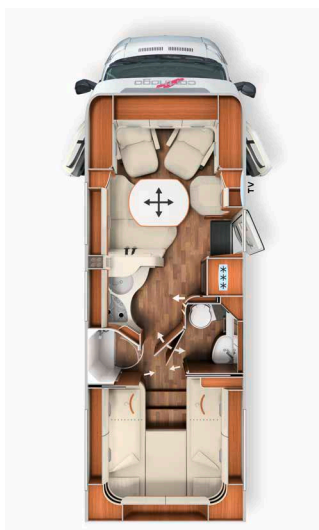

	T 4.9 LE		T 5.0 QB
Support véhicule	Fiat Ducato	Mercedes-Benz Sprinter	Fiat Ducato
Boîte de vitesses	Boîte automatique à convertisseur de couple à 8 rapports	Boîte de vitesses manuelle à 6 rapports	Boîte automatique à convertisseur de couple à 8 rapports
Châssis standard	Châssis surbaissé AL-KO 40 heavy	Châssis surbaissé ALKO 415 CDI	Châssis surbaissé AL-KO 40 heavy
motorisation de base	Diesel 2,2 l (180 ch / 132 kW)	Diesel 2,0 l (150 ch / 110 kW)	Diesel 2,2 l (180 ch / 132 kW)
Long. / larg. / haut. (mm) <sup>1) 2) 3)</sup>	7340 / 2270 / 2920	7500 / 2270 / 2950	7430 / 2270 / 2920
Empattement (mm)	4143	4243	4143
Hauteur double plancher/ soute prof. décaissée dans le double plancher (mm)		220 / 460	220 / 460
Haut. int. habitacle (mm)		1980	1980
Hauteur int. garage (mm)		1200	1120 / 1240**
Larg. / haut. porte garage côté passager (mm)		1050 x 1140	1050 x 1100
Larg. / haut. porte garage côté conducteur (mm)		1050 x 1140	1050 x 1100
P.T.A.C. (kg) <sup>9)</sup>	4250 / 4500*	4200 / 4500*	4250 / 4500*
Poids en ordre de marche (kg) <sup>6)</sup>	3 375 (3 206 - 3 544)	3 307 (3 142 - 3 472)	3 365 (3 197 - 3 533)
Poids max. déterminé par le fabricant pour l'équipement supplémentaire de série (kg) <sup>7)</sup>	498	515	507
Poids remorquable max. (kg) <sup>10)</sup>	1800	2000	1800
Nombre max. de sièges avec ceinture 3 points pour la route de série <sup>5)</sup>		4	4
Nbre de couchages (de série/en option)		2 / 3	2 / 3
Dim. lit arrière (mm)		2 000 / 1900 X 850	1950 x 1450
Dim. banquettes transformées en lit (mm)***		1920 x 1 125 / 670	1920 x 1 125 / 670
Taille frigo / comp. freezer (l)		153 / 29	153 / 29
Système de chauffage		Truma Combi 6	Truma Combi 6
Réservoir d'eau douce (l) <sup>52)</sup>		170	170
Réservoir eau fraîche pour la route (l)		20	20
Réservoir des eaux usées (l)		140	140
Capacité batteries (Ah)		2 x 80	2 x 80
Prises 230 V / 12 V / USB		4 / 1 / 2	4 / 1 / 2
Réf.	131270	131470	131280

\* Option avec charge maximale

\*\* Option garage à scooter/vélo électrique

\*\*\* En combinaison avec l'équipement spécial

<sup>2)</sup> La largeur totale du véhicule correspond à la cote paroi extérieure-paroi extérieure (passages de roues latérales env. : + 70 mm).

Réf.		216071	216076
Super pack	Poids	Fiat	Mercedes-Benz
	kg	EUROS	EUROS
<b>Options de châssis</b>			
Climatiseur semi-automatique Tempmatik <sup>33)</sup>		-	3 070
Plaque Skid noire		95	-
Feu antibrouillard avec éclairage adaptatif		255	-
Cadres des phares en noir		65	-
régulateur de vitesse		De série	545
Amplificateur de charge <sup>47)</sup>		215	215
Réservoir à carburant de 92 l		-	485
Essieu avant avec capacité de charge plus élevée		-	495
Volant en cuir avec l'option Touches multifonctions (si boîte à vitesses man., avec levier de vitesse en cuir)		-	455
Écran multifonctions avec affichage en couleur		-	575
Capteur de pluie		-	235
Frein de stationnement électrique		-	575
Verre thermo-isolant avec filtre à bande sur la baie frontale		-	345
Réglage de l'inclinaison et de la hauteur des sièges cabine confort (avant/arrière)		585	585
Système d'occultation de la cabine, plissé sur les vitres latérales et le pare-brise		750	750
Béquilles arrières à manivelle pour stabiliser le véhicule à l'arrêt		445	445
Supplément Multimédia MBUX 10,2" avec syst. de navigation et DAB+		-	4 530
Assistant de signalisation routière		-	435
<b>Options de cellule</b>			
Porte de cellule XL « premium two 2.0 » (largeur 63 cm) avec double verrouillage, store au niveau des baies et store moustiquaire		535	535
Verrouillage centralisé des portières de cabine et de la porte de cellule avec fonction « coming home » <sup>17)</sup>		585	585
Surclassement du garage à scooter avec revêtement de feutre aiguilleté, filets à bagages		355	355
Ventilation du WC SOG via la cheminée		375	375
Truma DuoControl CS <sup>73)</sup>		445	445
Meuble bar design avec porte-verres et set de verres au-dessus de la cuisine		435	435
Prise USB dans le placard de pavillon au-dessus du lit arrière		115	115
Préparation installation solaire		245	245
Préparation pour l'antenne satellite		245	245
Préparation caméra de recul (simple lentille)		245	245
Radio / Moniceiver Pioneer 6,8" avec DAB+, préparation pour la radio, antenne, 4 haut-parleurs <sup>80) 88)</sup>		1 110	-
Système de caméra de recul à simple lentille <sup>100)</sup>		1 160	1 160
Prix total des options individuelles		8 260	18 480
<b>Prix du pack</b>		<b>6 650</b>	<b>15 180</b>
<b>Économie réalisée</b>		<b>1 610</b>	<b>3 300</b>
<b>Poids du pack en kg</b>		<b>58,5</b>	<b>100,5</b>
<b>SUPPLÉMENT</b> Mediacycenter Pioneer 9" avec système de navigation, guidage itinéraire camping-cars, DAB+ <sup>19)</sup>	1	920	-
<b>SUPPLÉMENT</b> Système multimédia Fiat 10,1" avec système de navigation, guidage itinéraire camping-cars et DAB+*	1	1 465	-
<b>SUPPLÉMENT</b> pour caméra de recul à double lentille et obturateur au lieu de la simple lentille <sup>97) 100)</sup>	1	700	-

\* Uniquement en combinaison avec le pack châssis Plus Fiat

Réf.		216286
Pack châssis Plus Fiat	Poids	
	kg	EUROS
Volant et pommeau garnis de cuir		315
Finition du tableau de bord : Grille de ventilation chromée		245
Jantes en alu Fiat 16" pour châssis f40 heavy / f35 en combinaison avec la boîte automatique à convertisseur de couple à 8 rapports		960
Volant multifonctions (radio-télécommandé via touches)		315
Climatiseur automatique en cabine <sup>33)</sup>		545
Chargeur inductif pour téléphone portable		345
Tableau de bord numérique avec écran couleur dans le tableau de bord <sup>104)</sup>		365
Prix total des options individuelles		3 090
<b>Prix du pack</b>	<b>-7</b>	<b>2 925</b>
<b>Économie réalisée</b>		<b>165</b>

Réf.	216270	
Pack châssis Plus Mercedes	Poids	
	kg	EUROS
Boîte automatique 9 rapports TRONIC avec fonction Hold		3 520
Variante de moteur 170 ch / 125 kW, Euro VI E (uniquement en combinaison avec boîte automatique) <sup>99)</sup>		3 020
Jantes en alu de 16 pouces (noires) avec pneus 4 saisons <sup>32)</sup>		1 515
Climatiseur pleinement automatique THERMOTRONIC <sup>33)</sup>		680
Prix total des options individuelles		8 735
<b>Prix du pack</b>	<b>13</b>	<b>8 330</b>
<b>Économie réalisée</b>		<b>405</b>

Réf.	212325	
Pack « Assistance à la conduite » Mercedes-Benz * 50)	Poids	
	kg	EUROS
Assistant de distance actif DISTRONIC		✓
Avertisseur de franchissement de ligne actif		✓
assistant de feux de route		✓
Système de surveillance de la pression des pneus		✓
<b>Prix du pack</b>	<b>0</b>	<b>1 305</b>

\* Uniquement en combinaison avec le pack châssis Plus. Assistant de freinage actif et assistant d'attention actif déjà inclus dans l'équipement de série

Réf.	210730	
Pack cuisine/café	Poids	
	kg	EUROS
Convertisseur 12 V - 230 V, 1800 W, commutation priorité de réseau		1 970
Cafetière à capsules avec kit de connexion, syst. coulissant incl.		415
Prix total des options individuelles		2 385
<b>Prix du pack</b>	<b>10</b>	<b>2 040</b>
<b>Économie réalisée</b>		<b>345</b>

Réf.	210401	
Pack TV habitacle	Poids	
	kg	EUROS
Système coulissant de l'écran TV dans la banquette latérale <sup>36)</sup>		720
Smart TV à LED 24" 39)		1 475
Prix total des options individuelles		2 195
<b>Prix du pack</b>	<b>11,5</b>	<b>1 425</b>
<b>Économie réalisée</b>		<b>770</b>
<b>SUPPLÉMENT</b> Installation satellite Teleco Flatsat Classic 85 avec fente CI <sup>12) 23)</sup>		2 995

Réf.	210580	210584
Pack TV chambre	Modèle : 4,9 LE	Modèle : 5,0 QB
	EUROS	EUROS
Placard-TV en chambre avec système coulissant TV spécial <sup>36)</sup>	930	-
Smart TV à LED 24" en chambre <sup>23) 39)</sup>	1 475	-
Préparation pour le raccordement d'un téléviseur, y compris jeu de câbles dans le baldaquin et cache <sup>36)</sup>	-	295
Smart TV à LED 24" en chambre, support-TV et interrupteur de contact incl. <sup>23) 39) 86)</sup>	-	1 970
Prix total des options individuelles	2 405	2 265
<b>Prix du pack</b>	<b>1 655</b>	<b>1 565</b>
<b>Économie réalisée</b>	<b>750</b>	<b>700</b>
<b>Poids du pack en kg</b>	<b>12,5</b>	<b>6,5</b>
<b>SUPPLÉMENT</b> pour installation satellite Teleco Flatsat Easy Skew Smart 90 / Twin LNB pour deuxième TV <sup>12) 23)</sup>	3 180	3 180



Réf.		€ 20 % T.V.A. incl.	kg	T 4.9 LE	T 5.0 QB
<b>Châssis Fiat Ducato</b>					
310071	Moteur 180 ch/132 kW, Euro VIe, f40 heavy, boîte automatique à convertisseur de couple à 8 rapports	De série	-	X	X
311810	Ressorts renforcés sur l'essieu avant, pour un confort de conduite optimal <sup>57)</sup>	630	-	○	○
311815	Jambe de force AL-KO « ACS » High Performance sur l'essieu avant <sup>57)</sup>	1505	-	○	○
310467	Augmentation du PTAC de 4250 kg à 4500 kg	345	-	○	○
330840	AL-KO Air Premium X2, suspension pneumatique intégrale sur l'essieu arrière <sup>13)</sup>	4 835	45	○	○
330880	AL-KO Air Premium X4, suspension pneumatique sur l'essieu arrière et avant <sup>13) 20)</sup>	13 100	50	○	○
331615	Phares avant Full-LED Fiat <sup>44)</sup>	1365	-	○	○
331614	Feu antibrouillard avec éclairage adaptatif	255	2	●	●
210338	Système multimédias Fiat 10,1" avec de navigation, guidage itinéraire camping-cars et DAB+ <sup>50)</sup>	1465	1	○	○
<b>Châssis Mercedes-Benz Sprinter</b>					
310467	Augmentation du P.T.A.C. de 4 200 kg à 4 500 kg	345	-	○	-
330841	AL-KO Air Premium X2, suspension pneumatique intégrale sur l'essieu arrière, module PSM incl. <sup>8) 13)</sup>	7 455	45	○	-
331612	Phares à LED haute performance	2 575	2	○	-
331613	Feu antibrouillard avec éclairage adaptatif	405	-	○	-
410282	Coloris extérieur de la cabine noir obsidien métallisé	1615	-	○	-
<b>Autres options de châssis Fiat / Mercedes-Benz</b>					
331341	Système de béquilles hydrauliques AL-KO HY4 devant et derrière <sup>48)</sup>	8 350	70	○	○
311400	Attelage amovible	1920	38	○	○
311430	Attelage amovible en combinaison avec garage à scooter/vélo électrique	2 310	41	-	○
<b>Extérieur de la cellule</b>					
410123	Verrouillage centralisé des portes extérieures et des portes du garage à scooter	730	5	○	○
410160	Serrure de sécurité supplémentaire dans la porte de la cellule	375	1	○	○
410560	Store extérieur en cassette, alu, entoilage gris, long. : 4,5 m	1890	42,5	○	○
410690	Bande lumineuse à LED sur le store de toit	355	5	○	○
410114	Garage à scooter/vélo électrique breveté, hauteur de chargement jusqu'à 124 cm <sup>42) 66)</sup>	595	11	-	○
410925	Syst. coulissant et de transport pour 2 garages à scooter/vélos électriques <sup>71)</sup>	740	28,5	-	○
410760T	Lanterneau « skyview » avec dôme panoramique au-dessus de la cabine	1 395	18	○	○
<b>Système électrique</b>					
510054	Batterie lithium-ion de 150 Ah, contrôleur de batteries et écran tactile séparé incl. <sup>55)</sup>	2 220	-34	○	○
510055	2. 2ème batterie lithium-ion 150 Ah, 300 Ah au total, contrôleur de batteries incl. <sup>55)</sup>	2 435	16	○	○
510081	Installation solaire : 2 x 110 W <sup>12)</sup>	2 010	16,5	○	○
510180	Convertisseur 12 V - 230 V, 1800 W, commutation priorité de réseau	1970	8	●	●
510255	Pack « Prises » avec prises additionnelles (3 x 230 V, 2 x USB) <sup>45)</sup>	495	2,5	○	○
510201	Système d'alarme Carthago Security <sup>35)</sup>	1435	3	○	○
<b>Gaz   Eau   Divers</b>					
610021	Filtre gaz pour Truma DuoControl CS (recommandé) <sup>95)</sup>	225	0,5	○	○
610120	Prise de gaz extérieure derrière le rangement dans le double plancher côté passager	275	5	○	○
610140	Douche extérieure eau chaude / froide dans le garage à scooter côté passager	355	2,5	○	○
610220	Option Toilettes Thetford C 260 avec cuvette en céramique et indicateur du niveau de remplissage 3 niveaux.	235	5	○	○
610500	Plancher en alu pour le garage à scooter <sup>66)</sup>	185	11	○	○
<b>Cuisine   Appareils</b>					
550081	Frigo combiné Tec-Tower de 153 l avec four à gaz séparé <sup>75)</sup>	890	16,5	○	○
550067	Four à gaz avec fonction grill dans l'élément bas de la cuisine <sup>37)</sup>	1070	8,5	○	○
550286	Cafetière à capsules avec kit de connexion, syst. coulissant incl.	415	2	●	●

Réf.		€ 20 % T.V.A. incl.	kg	T 4.9 LE	T 5.0 QB
<b>Chauffage   Climatiseur</b>					
650040	Truma Combi 6E (cartouche chauffante additionnelle 2 x 900 W / 230 V) <sup>63)</sup>	750	1	○	○
650230	Système de chauffage à l'eau chaude Alde, 230 V / fonctionnant au gaz avec booster en cabine <sup>63)</sup>	3 430	56	○	○
650240	Échangeur thermique Alde (mise à profit de la chaleur provenant du moteur)	1 190	9,5	○	○
650260	Climatiseur sur le toit Truma Aventa Comfort <sup>12) 14)</sup>	2 735	31	○	○
<b>Multimédias</b>					
710029	Système Mediacenter Pioneer 9 <sup>11</sup> avec système de navigation, guidage itinéraire camping-cars, DAB+ (Fiat Ducato) <sup>19)</sup>	1 575	3	○	○
710220	Système de caméra de recul avec double lentille et obturateur sur la paroi arrière <sup>100)</sup>	1 860	1	○	○
710502	Système coulissant de l'écran TV dans la banquette latérale <sup>36)</sup>	720	7	●	●
710547	Smart TV à LED 24" pour système coulissant de la TV <sup>39)</sup>	1 475	5	●	●
910460	Prise TV additionnelle au niveau de la chambre <sup>25) 36)</sup>	345	1,5	●	-
710481	Placard-TV dans la chambre avec système coulissant TV et kit de connexion <sup>36)</sup>	930	8,5	●	-
710477	Préparation pour la connexion de la TV dans la chambre, avec jeu de câbles et cache	295	1	-	●
710472	Smart TV à LED 24" pour le placard-TV en chambre <sup>23) 25) 39) 87)</sup>	1 475	4	●	-
710478	Smart TV à LED 24" en chambre, support-TV et interrupteur de contact incl. <sup>23) 39) 86)</sup>	1 970	5,5	-	●
<b>Installations satellites</b>					
750041	Installation satellite Teleco Flatsat Classic 85 avec fente CI <sup>12) 23)</sup>	3 480	15	○	○
750046	Installation satellite Flatsat Easy Skew Smart 90 / Twin LNB pour une 2ème TV <sup>12) 23)</sup>	3 845	16,5	○	○
<b>Intérieur</b>					
810026	Style intérieur « linea progressiva » <sup>78)</sup>	880	-	○	○
810100	Moquette pour l'habitacle	375	7,5	○	○
810120	Moquette en cabine	195	2	○	○
810580	Salon transformable en couchage pour la nuit <sup>69)</sup>	595	7,5	○	○
810684	Salon avec long côté plus court pour avoir un couloir plus large	325	-	○	○
<b>Tissus d'intérieur</b>					
850600	Barcelona - Combinaison de tissus Antara	De série	-	X	X
850610	Venezia - Combinaison de tissus Antara	De série	-	X	X
850640	Davos - Combinaison cuir textile-tissu	425	1	○	○
850710	Cuir partiel Ivoire - Combinaison cuir-tissu	1 505	2	○	○
850720	Cuir partiel Macchiato - Combinaison cuir-tissu	1 505	2	○	○
850690	Cuir Ivoire	3 715	3	○	○
850730	Cuir Sand	3 715	3	○	○
850740	Cuir Macchiato	3 715	3	○	○
850501	Set déco « Chambre » : Coussins décoratifs, couverture, set de draps-housses <sup>26)</sup>	415	3,5	○	○

## Conseils et infos sur l'équipement étendu



### **Truma DuoControl CS avec capteur de collision, système de commutation automatique et fonction Eis-Ex**

Le Truma DuoControl CS est un détendeur de sécurité équipé d'un capteur de collision et conçu pour deux bouteilles. Si la bouteille de service est vide, le système commute automatiquement sur la bouteille de réserve. Grâce à son capteur de collision intégré, le DuoControl CS assure la sécurité de fonctionnement des appareils alimentés en gaz pendant le trajet. Le capteur de collision réagit p. ex. lors d'un accident même à une vitesse de collision faible de 15 à 20 km/h. L'alimentation en gaz est alors immédiatement coupée afin de ne pas endommager les conduites ni les appareils. En d'autres termes : une arrivée détendue à destination, une sensation de bien-être et une sécurité totale.

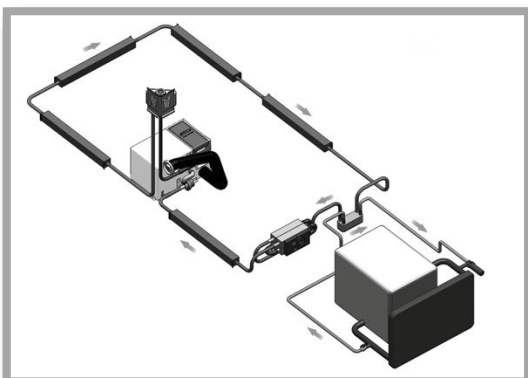

### **Échangeur thermique Alde**

Avec l'échangeur thermique, en combinaison avec le système de chauffage central Alde en option, le système de refroidissement du moteur du véhicule peut être utilisé pour chauffer l'habitacle. Pour cela, il suffit de régler la température ambiante désirée sur le thermostat d'ambiance et de démarrer la pompe de circulation du système de chauffage.

Il est également possible d'inverser le sens du chauffage au moyen d'une pompe de circulation située dans le châssis. Dans ce cas, le chauffage de la cellule est utilisé pour préchauffer le moteur et le chauffage central augmente la température du système de refroidissement du moteur du véhicule.



### **Garage à scooter / vélo électrique breveté, avec augmentation de la hauteur de chargement jusqu'à 124 cm ens. avec système coulissant et de transport**

Deux avantages en un sur les modèles avec lit central Carthago :

1. Grand garage à scooter/vélo électrique avec lit central à l'arrière, à accès bas très pratique
2. augmentation de la hauteur de chargement

La solution : en relevant le bord inférieur du lit et grâce au décaissement dans le plancher, le transport de vélos avec une hauteur de guidon de 124 cm est possible. Le système coulissant et de transport assure un chargement facile. Grâce au panneau de recouvrement pratique, le garage à scooter/vélo électrique est également utilisable avec un plancher de garage plan.

## Conseils et infos sur l'équipement étendu



### Caméra de recul Dometic Waeco avec double lentille et obturateur dans la paroi arrière

Une double caméra couleur compacte avec capteur d'image CMOS assure une vue optimale vers l'arrière et dispose d'une série de fonctionnalités pratiques au quotidien sur un camping-car de la catégorie Premium. Parmi ces fonctionnalités on retrouve p. ex. l'angle de vision diagonal de 140° pour la caméra de recul ainsi qu'un angle de vision de 46° pour la caméra de distance. De plus, ce modèle dispose d'un clapet motorisé, d'une plage de température allant de -30° C à 70° C et d'une fenêtre LED séparée (pas d'éblouissement en roulant la nuit). En faisant marche arrière, l'affichage des repères de distance (3 bandes blanches) sur le moniteur ainsi que le microphone intégré sont une aide précieuse.



### Alarme de sécurité Carthago avec capteurs à ultrasons et détecteur de gaz

Le système d'alarme Carthago Security protège au mieux contre les hôtes indésirables et les cambrioleurs pendant les vacances : il assure une surveillance de l'habitacle grâce à des capteurs à ultrasons et un interrupteur d'activation et de désactivation. Des contacts Reed sont utilisés pour surveiller les portes du garage à scooter (côté conducteur et passager), la porte du conducteur et la porte de cellule, ainsi que les soutes (côté conducteur et passager). Le capot, lui, est contrôlé par un contacteur de porte. La sirène, qui peut être déclenchée en cas d'alarme ou d'alerte de panique à l'aide d'une télécommande, est protégée par une alimentation de secours. Par ailleurs, le propane, le butane et les gaz anesthésiques sont détectés de manière fiable au moyen d'un capteur de gaz et d'un capteur additionnel. Le véhicule possède d'autres fonctionnalités telles que la commande du verrouillage centralisé et un antidémarrage simple. L'alarme est activée ou désactivée via une radio-télécommande.

- Les prix indiqués incluent la TVA au taux légal de 20 % et excluent les frais de transport et d'expédition.
- Certains équipements spéciaux ne peuvent pas être montés sur toutes les implantations. Votre concessionnaire Carthago est à votre disposition pour toutes questions ou informations techniques complémentaires sur le modèle de votre choix
- Les véhicules sont partiellement représentés avec des équipements spéciaux disponibles contre supplément
- Nous nous réservons le droit de modifier les prix, la construction et l'équipement. Sous réserve d'erreurs. Les indications concernant la livraison, l'aspect extérieur et la puissance correspondent aux données disponibles lors de l'impression
- Si des noms de produits sont modifiés par nos fournisseurs au cours de la saison, nous nous réservons le droit de livrer un type de pièce équivalent.
- La T.V.A. en vigueur au moment de la livraison est applicable. Tous les prix sont des prix sans engagement, rendus concessionnaire. En cas de modification des prix par les sous-traitants ou les constructeurs de châssis, les tarifs seront adaptés en conséquence
- Les dimensions du matelas peuvent différer de celles indiquées pour le lit
- Les prix pour les accessoires optionnels s'appliquent à l'installation départ usine (pas à une installation ultérieure). Les demandes d'options doivent être transmises à l'usine dans les délais avant la production imposée par l'usine ! Pour plus d'informations à ce sujet, adressez-vous à votre concessionnaire Carthago
- L'installation d'accessoires spéciaux peut se traduire par une perte de rangements
- Le montage d'installations solaires ou d'antennes SAT dépend de l'occupation du toit
- Toute modification de l'état de votre véhicule au départ de l'usine peut entraver la sécurité de conduite et la sécurité routière
- Toute modification sur le véhicule entraîne l'exclusion de la responsabilité de produit. Ceci s'applique également aux modifications effectuées par le client sur la peinture / teinte de pièces de la carrosserie.
- Sous réserve de divergences au niveau de la structure et de la teinte par rapport aux modèles représentés, dans la mesure où celles-ci sont dues à la nature des matériaux utilisés, voire usuels. Sous réserve de modifications techniques en vue de conserver ou d'améliorer la qualité, sans que le but d'utilisation ne soit altéré.
- De temps en temps, il peut arriver que des vêtements de mauvaise qualité déteignent sur les housses de siège. Ceci se traduit par une coloration/décoloration des selleries ou des textiles. Nous déclinons toute responsabilité pour de telles décolorations.
- Nous vous recommandons l'utilisation de pièces Carthago et le montage de ces accessoires par notre usine. Carthago ne peut être tenu responsable pour les préjudices causés par l'utilisation de produits autres que les produits Carthago ou par des modifications non autorisées. Ceci s'applique avant tout au montage de pièces par des ateliers qui ne sont pas agréés par Carthago. Merci de ne faire réparer ou équiper votre véhicule que par des concessionnaires agréés Carthago et insistez pour avoir des accessoires d'origine Carthago
- Le système d'alimentation en eau installé est conforme à la norme DIN 2001-2

## Notes de bas de page

### Informations légales et techniques complémentaires concernant les poids des véhicules / la tolérance au niveau du poids en ordre de marche

- 5) L'indication du nombre maximal de places assises autorisées se réfère au poids respectif du véhicule à l'état de série sans équipement supplémentaire et reflète le nombre maximal de personnes pouvant bénéficier d'une place assise dans le véhicule pendant le trajet. En outre, le nombre de places assises dépend du poids et de la charge sur essieu. L'installation d'équipements auxiliaires (packs d'équipement, équipement spécial) risque donc de le réduire et seule une augmentation du PTAC peut permettre de l'atteindre. Si des places assises supplémentaires sont autorisées (gamme c-tourer : uniquement avec l'option d'augmentation du PTAC), la charge utile minimale par personne augmente de 85 kg et le poids maximal des équipements auxiliaires diminue. Des informations détaillées sont disponibles au point n° 3 de la page 4. En cas de 5e place assise, l'espace de chargement dans le double plancher est légèrement réduit et le tissu des housses de coussin n'est pas celui de l'espace séjour (gamme liner-for-two non concernée).
- 6) Conformément au règlement d'application de l'UE n° 1230/2012, le poids en ordre de marche correspond au poids (à vide) du véhicule avec l'équipement de série fourni par l'usine (y compris lubrifiant, outillage, kit d'assistance à la crevaison) plus le conducteur (75 kg), le réservoir de carburant rempli à 90 %, le réservoir d'eau fraîche rempli pour la route (20 l / 50 l à partir de la série e-line), la bouteille de gaz en aluminium remplie à 100 %. Le poids fixé par le constructeur pour l'équipement supplémentaire dépend en principe du poids en ordre de marche et se trouve réduit par l'installation d'équipement supplémentaire (packs d'équipement, équipement spécial). Veuillez noter que le poids réel indiqué sur le certificat de conformité (CoC) est également une valeur standardisée. Étant donné que pour le poids en ordre de marche - en tant qu'élément du poids réel - une tolérance légale de  $\pm 5\%$  s'applique, le poids réel peut également varier en conséquence par rapport à la valeur nominale indiquée. Des informations détaillées sont disponibles au point n° 2 de la page 3.
- 7) Lors de la sélection et de la configuration de votre véhicule, vous ne devez pas dépasser le poids maximal fixé par le constructeur pour les équipements supplémentaires. Le poids maximal fixé par le constructeur pour les équipements supplémentaires a pour but de garantir que la charge utile minimale prescrite par la loi soit effectivement disponible pour la charge utile après la livraison d'un véhicule par le constructeur. Il n'est donc pas possible de commander et de monter en usine plus d'équipements supplémentaires qu'il n'en reste pour les bagages et autres accessoires (charge utile) sans dépasser le P.T.A.C. Des informations détaillées sont disponibles au point n° 5 de la page 5.
- 9) Le PTAC (poids total autorisé en charge) décrit le poids maximum autorisé, fixé par le constructeur en fonction de l'implantation, que peut peser votre camping-car lorsqu'il est chargé (p. ex. 3500 kg, 4500 kg). Le P.T.A.C. du véhicule (p. ex. 3 500 kg) ne peut en aucun cas être dépassé en roulant. Des informations détaillées sont disponibles au point n° 1 de la page 3
- 10) Le poids tracté maximal dépend du poids total remorquable du véhicule. Sur le châssis Fiat Ducato f40 heavy, la charge remorquée est réduite à 1 800 kg. La charge remorquée dépend en principe toujours de la charge tractée totale : Fiat Ducato AL-KO 6 000 kg, Mercedes-Benz Sprinter AL-KO 5 880 kg. Option Fiat Ducato f40 heavy / Mercedes-Benz Sprinter heavy avec jantes en acier de 16 pouces.
- 73) Option Truma DuoControl CS avec capteur de collision, système de commutation automatique et fonction Eis-Ex. dans la configuration de base, le calcul de la masse en ordre de marche ne prend en compte que « l'une » des bouteilles de gaz en aluminium de 16,5 kg pleine. Le « DuoControl CS avec capteur de collision » (système de commutation automatique et fonction EisEX) disponible dans le pack équipement ou en option fonctionne également avec une bouteille de gaz raccordée. L'utilisation d'une bouteille de gaz en aluminium permet de diminuer la charge utile restante de votre véhicule de 16,5 kg en cas de raccordement et d'utilisation d'une deuxième bouteille de gaz. Les bouteilles de gaz en acier pèsent environ 5 kg de plus.

- 1) La longueur totale du véhicule hors tout correspond à la cote entre le pare-choc avant et l'arrière du véhicule.
- 2) La largeur totale du véhicule correspond à la cote paroi extérieure-paroi extérieure (passages de roues latérales pour Fiat Ducato / Mercedes-Benz Sprinter env. : + 70 mm; pour Iveco Daily env. : + 110 mm).
- 3) La hauteur change avec le rajout de certains équipements optionnels. La hauteur du véhicule sur châssis Fiat light / heavy / à double essieu peut différer de 50 mm.
- 8) Le PSM (module spécial paramétrable) est une interface entre le véhicule et le système électronique de la cellule et est utilisé pour la commande de la suspension pneumatique.
- 11) Il est interdit de fixer un siège-auto dos à la route sur le siège du passager.
- 12) La possibilité de pose dépend de l'occupation du toit. Pour l'option « Installation satellite » et « Climatiseur sur le toit » la hauteur de pose est modifiée de 130 mm.
- 13) Suspension pneumatique intégrale au niveau de l'essieu arrière avec fonction lever/abaisser. L'abaissement de la suspension pneumatique sur l'essieu arrière peut endommager la carrosserie du véhicule lorsque les béquilles arrière sont également déployées.
- 14) Pour l'option Climatiseur sur le toit, le lanterneau installé de série au-dessus de la cuisine est supprimé pour la gamme chic c-line.
- 15) Avec l'option « Salon transformable en couchage avec dessus de table abaissable », la pédale de réglage de la table est supprimée. Dans cette variante, le levier de réglage est situé sous le dessus de table.
- 17) Verrouillage central activé avec l'émetteur dans la clé de contact. fonction « coming home » : activation de l'éclairage de l'avent/de la porte de la cabine via télécommande dans la clé principale, avec temporisation automatique de la coupure.
- 19) Mediacenter Pioneer avec écran tactile en cabine, Wireless Apple CarPlay / Android Auto, Bluetooth, port USB pour y brancher des appareils portables. Fonction moniteur pour caméra de recul en option). Pas possible ens. avec le châssis Mercedes-Benz.
- 20) Suspension pneumatique intégrale avec mise à niveau automatique. La hauteur totale du véhicule augmente de 30 mm.
- 21) Toit en polyester blanc pour éviter les influences néfastes de la chaleur. La qualité de la surface du PRV n'équivaut pas à celle d'un panneau extérieur peint. Il est possible de constater de légères différences de couleur entre la peinture de la cabine et celle de la cellule.
- 22) Suppression du lanterneau Mini-Heki au niveau de la cuisine.
- 23) En prenant l'option d'un téléviseur LED supplémentaire à écran plat à l'arrière, il n'est possible de commander qu'une installation satellite TWIN (pour deux téléviseurs).
- 25) Option prise TV additionnelle pas possible ens. avec l'option 710472 Smart TV à LED 24", car déjà inclus.
- 26) Le set déco « Chambre » Carthago comporte soit un, soit trois coussins (selon le modèle), une couverture jacquard avec le logo Carthago entrelacé dans le tissu et un set de draps-housses parfaitement adapté au modèle respectif.
- 32) En choisissant des jantes en alu de 16 pouces, la charge sur l'essieu arrière augmente à 2 500 kg.
- 33) Lorsque les conditions sont défavorables, un ajustage manuel du climatiseur peut être nécessaire.
- 35) Système d'alarme Carthago Security avec capteurs à ultrasons au niveau de l'habitacle, de l'interrupteur de contact de la porte et du garage à scooter, alarme panique, activation des clignotants, capteur de gaz KO, propane et butane. La reconnaissance juridique de l'alarme par l'assurance diffère d'un pays à l'autre et ne peut pas être garantie par le fabricant.
- 36) Kit de raccordement inclus : câble coaxial, prise d'antenne, prise 12 V.
- 37) Des tiroirs dans l'élément bas de la cuisine sont supprimés (le nombre varie selon le modèle) (en mm) : Modèles : 138 DB, 141 KB-LE, 143 KB-LE, T 148 KB-LE H : 307 x 527 x 409 (HxLxP), Modèle : 142 DB, 145 DB H, 148 KB-LE, 149 RB-LE, 150 RB-QB, chic c-line : 445 x 445 x 490 (hxlxpx)
- 38) En cas de lit de pavillon central électrique, le lanterneau Midi-Heki au-dessus de la dinette est supprimé. Hauteur debout sous le lit pavillon central : 1,84 m.
- 39) Smart TV avec receveur DVB-T2 Tuner (avec USB, HDMI, Full-HD).
- 42) Avec l'option garage à scooter, le volume d'eau propre du chic c-line passe à 160 l, réduction de la capacité de charge dans le garage à scooter de 100 kg. Pas possible en combinaison avec l'option Plancher en alu pour garage à scooter.
- 44) L'option Feux de jour à LED n'est pas possible ens. avec les phares avant Full LED, car elle est déjà contenue.
- 45) Emplacement : salon (230 V, USB), chambre placard de pavillon arrière (230 V, USB), garage à scooter (230 V).
- 46) En optant pour cette option, le rangement dans le double plancher installé de série derrière la porte de cellule.
- 47) L'amplificateur de charge est intégré entre l'alternateur et la batterie de démarrage / la batterie de cellule et garantit que l'alternateur produit de l'électricité en roulant jusqu'à ce que les batteries soient chargées.
- 48) Avec l'option HY 4 système d'appui de levage hydraulique, les appuis de levage mécaniques sont supprimés. Option Système de béquilles hydraulique avec mise à niveau automatique.
- 50) En choisissant le pack Assistance à la conduite, il y a une découpe pour le boîtier de la caméra au niveau de la position de la caméra (en haut au milieu) si un système occultant en cabine est installé. Le régulateur de vitesse et de distance fonctionne à une vitesse supérieure à 30 km/h. Il est possible d'utiliser le régulateur de vitesse et de distance.
- 51) Système multimédias (Mercedes-Benz : Écran 10,2" MBUX ; Fiat : Écran 10,1"), connectivité Bluetooth avec diffusion audio en continu et fonction mains libres, intégration des smartphones par Android Auto ou Apple CarPlay, port USB pour connecter les appareils portables. Mercedes-Benz : Les poids et dimensions du véhicule ne peuvent pas être enregistrés séparément dans le système de navigation.
- 52) Le volume d'eau douce spécifié comprend déjà le volume du chauffe-eau.
- 54) L'antenne de toit livrée pour la variante Mercedes-Benz comprend également la fonction GPS.
- 55) L'option Batterie lithium-ion remplace la/les batterie(s) gel installée(s) de série. L'affichage de l'état des batteries peut être consulté via une appli gratuite et un écran tactile avec chargeur automatique 18 Ah.
- 57) Ressort de l'essieu avant renforcé pour un confort de conduite optimisé, pas possible ens. avec Jambe de force haute performance « ACS » AL-KO.
- 60) Option fenêtre de toit « skyview » avec éclairage LED indirect pas possible en combinaison avec le lit double. Lit de pavillon central au-dessus du salon.
- 63) L'option Truma Combi 6E n'est pas possible ens. avec l'option Système de chauffage à l'eau chaude Alde.
- 64) Meuble bar design pouvant accueillir deux verres à vin et trois verres à long drink Carthago.
- 65) En cas de collision, le système de freinage anticollision déclenche automatiquement un freinage afin d'éviter ou d'atténuer une éventuelle post-collision.
- 66) L'option Plancher en alu n'est pas possible ensemble avec le garage à scooter/vélo électrique.
- 67) Moteur 4 cylindres de 2,2 l. Moteur 140 ch : 350 / 380 Nm, moteur 180 ch : 380 / 450 Nm.
- 68) Boîte automatique à convertisseur de couple à 8 rapports sur Fiat Ducato f35 uniq. ens. avec l'option « Jantes en acier de 16 pouces » ou « Jantes en alu de 16 pouces ». Pour le Fiat Ducato f35 en liaison avec le moteur. 160 ch et 180 ch, le poids supplémentaire de la boîte automatique n'est que de 35 kg.
- 69) Avec l'option « Salon transformable en couchage avec dessus de table abaissable », la pédale de réglage de la table est supprimée. Dans cette variante, le levier de réglage est situé sous le dessus de table.
- 71) L'option Système coulisant et de transport pour 2 vélos électriques est uniq. possible avec l'option Garage à scooter / vélo électrique.
- 75) Option Frigo combiné Tec-Tower de 153 l avec porte s'ouvrant dans les deux sens, comp. freezer séparé et four à gaz. Pas possible en combinaison avec l'option Four à gaz dans l'élément bas de la cuisine.
- 77) Décor des meubles en acacia doré avec des façades des placards de pavillon bicolores en ivoire brillant.
- 78) Style intérieur « linea progressiva » : décor des meubles mimosa doré bicolore avec des façades des placards de pavillon en ivoire brillant, face inférieure des placards de pavillon en blanc perlé.
- 80) Option Radio/Moniceiver avec écran tactile en cabine, Bluetooth et port USB pour y brancher des appareils mobiles (T : Fonction moniteur pour caméra de recul en option).
- 86) Téléviseur à LED 24" avec support-TV, haut-parleurs et interrupteur de contact sans fil intégré dans la cloison-TV pour la chambre (uniq. ens. avec kit de connexion).
- 87) Smart TV à LED 24" en chambre, intégré dans le meuble, (uniq. incl. dans le Pack « TV en chambre »).
- 88) Haut-parleurs en cabine (2) et au niveau du salon (2) liner-for-two : 4X), réception DVB-T2.
- 90) En choisissant le pack, certains éléments de l'état de série ou du pack Base Plus sont remplacés (réservoir à carburant 60 l / 65 l) ou supprimés (ventilation des toilettes SOG, kit de tuyaux d'évacuation, préparation de l'installation solaire) afin de réduire le poids du véhicule. Le remplacement ou la suppression de certaines options a été pris en compte et comptabilisé dans le prix du pack.
- 95) Il est recommandé de commander le filtre à gaz en combinaison avec l'option Truma DuoControl CS, car le fabricant du Truma DuoControl ne couvre pas la garantie en cas de défaillance ou de dysfonctionnement des régulateurs de pression de gaz et des vannes suite à un encrassement par l'huile ou la présence d'impuretés dans le gaz liquide.
- 97) Pas en combinaison avec l'option MBUX 10,2".
- 99) Moteur 4 cylindres de 2,0 l, max. 400 Nm.
- 100) La caméra de recul combinée avec le Système multimédias Fiat 10,1" ou le système MBUX 10,2" est un appareil numérique (et non analogique) uniquement disponible avec un objectif simple.
- 103) Pack « Cuisine / Café » ou l'option « Convertisseur de tension » sur le c-compactine / c-tourer uniquement possible avec une batterie additionnelle (gel / lithium).
- 104) Écran multifonctions numérique avec affichage en couleur pour une mise en réseau optimale avec le système multimédia Fiat 10,1" pour la lecture de cartes de navigation en 3D et les systèmes d'assistance à la conduite.
- 105) Les prix indiqués sont des prix de vente conseillés. En raison de la très grande volatilité des coûts et des prix sur les marchés d'approvisionnement, qui ne peuvent être chiffrés à long terme, nous nous réservons le droit d'adapter nos tarifs pour nos concessionnaires en cours d'année et d'adapter nos prix de vente conseillés en conséquence. Il va de soi que nous nous efforçons à tout moment de transmettre au marché les prix les plus appropriés. Nous vous recommandons de demander à votre concessionnaire le prix appliqué au moment de la conclusion du contrat.
- 106) Affichage de l'état de la batterie consultable via l'application gratuite avec chargement automatique 18 A. Non combinable avec une autre batterie lithium-ion.
- 107) Ventilation du WC SOG via la cheminée. Pour les implantations 145 RB-LE, 147 RB-LE, 148 RB-QB, ventilation des WC SOG par le sol.
- 112) pas possible en combinaison avec le style intérieur nuovo.
- 113) Option Alde chauffage à eau chaude et échangeur de chaleur Alde pour l'implantation 145 RB-LE disponible à partir d'avril 2025



Vous trouverez ici de plus amples informations sur les différentes étiquettes de pneus.

---

A series of horizontal dotted lines for writing notes, organized into two columns.



Concernant les informations contenues dans ce catalogue de prix : Avec la parution de ce catalogue de prix, tous les catalogues de prix précédents perdent leur validité. Des modifications peuvent survenir au cours du millésime après la date limite de rédaction de cette brochure, en juillet 2024. Le fabricant se réserve le droit d'apporter les modifications nécessaires à la conception et à la forme, dans la mesure où celles-ci servent le progrès technique et sont acceptables pour le client, à l'équipement, au niveau des combinaisons de couleurs ou des différentes nuances de couleurs, de la composition des matériaux ainsi que des modifications concernant l'étendue de la livraison. Cela s'applique également aux divergences de couleur des véhicules de base, dans la mesure où elles résultent de modifications apportées par le constructeur du véhicule de base. Veuillez demander à votre concessionnaire des détails sur l'état actuel du produit ou de la série.

Les informations sur les fournitures, l'apparence, les performances, les dimensions et les poids des véhicules - des écarts dans les tolérances d'usine ( $\pm 5\%$  max.) sont possibles et admissibles - correspondent aux connaissances disponibles au moment de l'impression. Veuillez noter que certains véhicules sont présentés avec des équipements spéciaux soumis à un supplément et, dans certains cas, avec des caractéristiques qui ne correspondent pas à la version standard et ne peuvent pas non plus être commandées en tant qu'équipements spéciaux.

La réimpression, même partielle, n'est autorisée qu'avec le consentement écrit préalable de Carthago Reisemobilbau GmbH. Les informations contenues dans cet imprimé sont conformes au code de la route allemand (StVO et StVZO). Sous réserve d'erreurs, de fautes d'impression et de traduction. Toutes les indications sont basées sur des critères du marché allemand.

Imprimé en Allemagne.

© Carthago Reisemobilbau GmbH, 88326 Aulendorf,  
Tél. : +49 7525 9200-0