

CATÉGORIE PREMIUM

INTÉGRAUX 2022



c-compactline | c-tourer | chic c-line | chic e-line | chic s-plus | liner-for-two

carthago[®]

Das Reisemobil.

Sommaire

Carthago : bien plus qu'une entreprise	4
Les intégraux Premium	12
Aperçu des gammes	16

CATÉGORIE PREMIUM DES CAMPING-CARS SUPER LÉGERS



c-compactline Super-Lightweight **22**

Le camping-car le plus léger de la catégorie Premium des intégraux de 3,5 t, indiqué pour un usage urbain grâce à une largeur extérieure plus petite de 15 cm et des véhicules courts compacts

Modèles	34
Technique	39
Points forts de l'équipement de série	44

CATÉGORIE PREMIUM DES CAMPING-CARS LÉGERS



c-tourer Lightweight **46**

Le multitalent sophistiqué : Modèles légers pratiques, répondant aux exigences de la catégorie des véhicules de 3,5 t, véhicules de longueur compacte

Modèles	60
Technique	67
Points forts de l'équipement de série	72

CATÉGORIE PREMIUM CONFORT



c-tourer Comfort **46**

Le multitalent sophistiqué : des modèles confortables en dehors de la catégorie des véhicules de 3,5 t, pour les exigences de confort élevées

Modèles	60
Technique	67
Points forts de l'équipement de série	72

Pour en savoir plus, consultez notre site Web : www.carthago.com

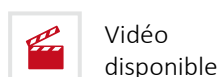
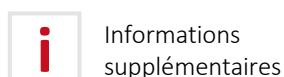

CATÉGORIE DES LINER PREMIUM



chic c-line/chic c-line superior/chic c-line XL **74**

La nouvelle fascination de la catégorie Liner Carthago :
élégance, confort et épousouflant

Modèles	96
Technique	104
Points forts de l'équipement de série	108



chic e-line/chic e-line XL **110**

Le couronnement de la catégorie Liner Carthago :
plus de confort, plus d'autonomie, plus de liberté

Modèles	130
Technique	136
Points forts de l'équipement de série	140

**IVECO
DAILY**

5,6 t/6,7 t



chic s-plus/chic s-plus XL **112**

Le couronnement de la catégorie Liner Carthago sur Iveco
Daily 5,6 t/6,7 t avec propulsion puissante, roues jumelées

Modèles	130
Technique	136
Points forts de l'équipement de série	140



liner-for-two **142**

Salon en U à l'arrière avec méridienne coulissante à
commande électrique devant la télé, concept 4 pièces
unique

Modèles	150
Technique	154
Points forts de l'équipement de série	158

Les styles intérieurs Carthago **160**

L'ADN Premium de Carthago **164**

Nos partenaires de confiance **186**



Étape importante dans la catégorie des Liner

1999 M-Liner



Liner sur châssis MAN bus

2003 Mega-Liner



Entrée dans le marché européen

2004 chic profilé



Technologie de construction légère au niveau de la cellule

2011 c-tourer

Carthago – bien plus qu'une entreprise

Chers camping-caristes,

Plus de 40 ans pour Carthago c'est aussi plus de 40 ans d'excellence de qualité Premium, de diversité et de savoir-faire technique.

Pendant ce temps, beaucoup de choses ont changé : notre siège social avec son de production et grand hall ex-vo-vente à Aulendorf et notre usine à Odranci en Slovénie. De plus, l'effectif de l'entreprise est passé à plus de 1 500 ; nous avons plus de 200 partenaires en Allemagne et à l'étranger et la grande variété de modèles de camping-cars n'a cessé de croître. Mais une chose n'a pas changé : en dépit des méthodes de production des plus modernes, chaque

Carthago est conçu depuis plus de 40 ans avec un grand savoir-faire artisanal et une attention toute particulière portée aux détails. C'est avec passion et ferveur que nous avons créé le groupe Carthago. Nous nous engageons uniquement envers vous, nos clients. Cette indépendance a été scellée en 2014 avec la création de la Fondation Carthago qui sera également maintenue à l'avenir. Vous, ainsi que l'ensemble de notre effectif, pouvez compter la-dessus : le groupe Carthago restera une entreprise familiale dirigée par son propriétaire, caractérisée par une haute performance humaine, une grande passion et un engagement personnel.



Salon en U à l'arrière

2019 liner-for-two



Le Premium à la perfection

2020 chic e-line new generation



Nouveau véhicule de base

2020 Mercedes-Benz



Le meilleur de sa catégorie

2022 chic c-line new generation 2022

Afin de poursuivre notre ambition Premium dans les décennies à venir, nous misons sur une mise en œuvre rapide de nos idées, notre créativité et le respect de notre ADN Premium Carthago. Jugez par vous-même ! Rendez-nous visite en ligne, sur les salons, à Carthago City ou chez nos concessionnaires. Nous nous réjouissons d'ores et déjà de votre visite !

Votre Karl-Heinz Schuler

Fondateur, propriétaire et directeur du Conseil de fondation



Voici l'équipe dirigeante Carthago qui représente la marque (de ga. à dr.)

Johannes Stumpp (directeur général des finances et RH),
Karl-Heinz Schuler (fondateur, propriétaire et PDG de la fondation),
Bernd Wuschack (directeur commercial, marketing et service clientèle),
Anton Fetscher (directeur technique)

L'ADN Premium de Carthago

Nous sommes d'avis que seul le meilleur est suffisant

Depuis plus de 40 ans, Carthago est une entreprise familiale indépendante faisant partie intégrante du marché des camping-cars haut de gamme. Karl-Heinz Schuler, fondateur et propriétaire, explique en quoi consiste l'ADN Premium de Carthago, pourquoi chaque camping-car Carthago est un véhicule très spécial et ce qui les unit.

Monsieur Schuler, quand avez-vous décidé de construire des camping-cars ?

KARL-HEINZ SCHULER Quand j'étais aux études, les camping-bus ont toujours retenu mon attention. Je les ai examinés de plus près et je me suis dit : on peut faire bien mieux ! C'est avec cette idée et cette motivation que la première pierre de Carthago était posée.

Depuis 1979, Carthago s'est progressivement développé en fabricant haut de gamme. Cette histoire à succès, est-ce que vous avez déjà pu la deviner autrefois ?

KARL-HEINZ SCHULER À l'époque, personne ne pouvait prévoir que nous allions si bien réussir. De toute façon, ceci n'est pas planifiable. Notre objectif a toujours été de construire les meilleurs camping-cars dans la catégorie haut de gamme et d'avoir des clients satisfaits. Le succès et la croissance coulent alors de source.

Quelle est la recette de votre succès ?

KARL-HEINZ SCHULER La recette de notre succès de Carthago est notre génie inventif. Nous sommes les leaders en termes d'innovation dans le secteur des camping-cars, nous respectons nos normes de qualité élevées pour chaque gamme et nous sommes encore et encore les pionniers du secteur. Tout ceci est profondément ancré dans l'ADN Premium Carthago.

Qu'incarne l'ADN Premium de Carthago ?

KARL-HEINZ SCHULER Notre ADN Premium Carthago est notre promesse de valeur. On la retrouve sur chacun de

nos camping-cars. Elle est source de motivation et d'engagement à la fois. On la retrouve sur la carrosserie Carthago, le système de rangement le plus grand de sa catégorie, la technique de chauffage et de climatisation sophistiquée, les réserves de charge utile maximales, notre concept de sécurité de conduite, notre concept de vision depuis la cabine et la personnalité de Carthago. Nous sommes exceptionnels à tous points de vue : nos matériaux, notre technique de jonction et les exigences requises au poids et à la stabilité sont similaires à celles de la technologie aéronautique. Nous sommes à juste titre le leader du marché des camping-cars intégraux dans la catégorie de prix supérieure à 85 000 € en Europe.*
Parce qu'un Carthago est tout simplement unique !

Dans quelle mesure les conducteurs Carthago bénéficient-ils de l'ADN Premium ?

KARL-HEINZ SCHULER Notre compétence clé sont les camping-cars de la catégorie Liner Premium. Chaque étape de développement et de fabrication repose sur plus de 40 années d'expérience dans ce domaine. Nous sommes d'avis que seul le meilleur est suffisant pour satisfaire nos clients en termes de confort et de sécurité ! Ceci nous permet d'offrir non seulement un maximum de longévité et de préservation de la valeur, de sécurité, de protection et de confort. Au contraire. Il est important pour nous que chaque idée, chaque innovation existe dans la pratique et rendent les vacances aussi agréables que possible. Et cela s'applique à tous nos véhicules ; qu'ils pèsent seulement 3,5 tonnes ou qu'il s'agisse de la catégorie Liner en dehors de la catégorie des véhicules de 3,5 t. Ainsi, chaque camping-car Carthago devient un camping-car spécial. Et chaque camping-car Carthago est synonyme d'exclusivité et de qualité. Autrement dit le Carthago est « LE camping-car ».



Durable. Très solide.

**Carrosserie
Carthago de la
catégorie Liner
Premium**

L'espace est garanti.

**Soute profondément
décaissée Carthago
très spacieuse dans le
double plancher**

Bien équilibré.
Répartition optimale.

**Charge utile &
optimisation du
poids Carthago**



**Le siège de la société est Carthago-City à Aulendorf.
Qu'est-ce qui le démarque ?**

KARL-HEINZ SCHULER Que chaque acheteur potentiel ait la chance de découvrir lui-même l'ADN Premium de Carthago ! Car à Carthago City, toutes les personnes intéressées sont les bienvenues. En participant à une visite guidée de l'usine, elles peuvent jeter un coup d'œil sur le savoir-faire, les composants high-tech et les méthodes

de fabrication à la pointe de la technologie. Dans notre vaste hall expo-vente, elles ont l'occasion d'inspecter les modèles actuels en toute tranquillité, convenir d'un essai routier ou louer un camping-car. Un petit détour par Aulendorf vaut la peine !

Unique. Incomparable.
Épousouflant.

**La personnalité
de Carthago**

Voyager en toute sécurité.

**Meilleures notes
pour le concept
de vision Carthago
depuis la cabine**

Être à l'aise et ce toute l'année.

**Système de chauffage
& de climatisation
Carthago**

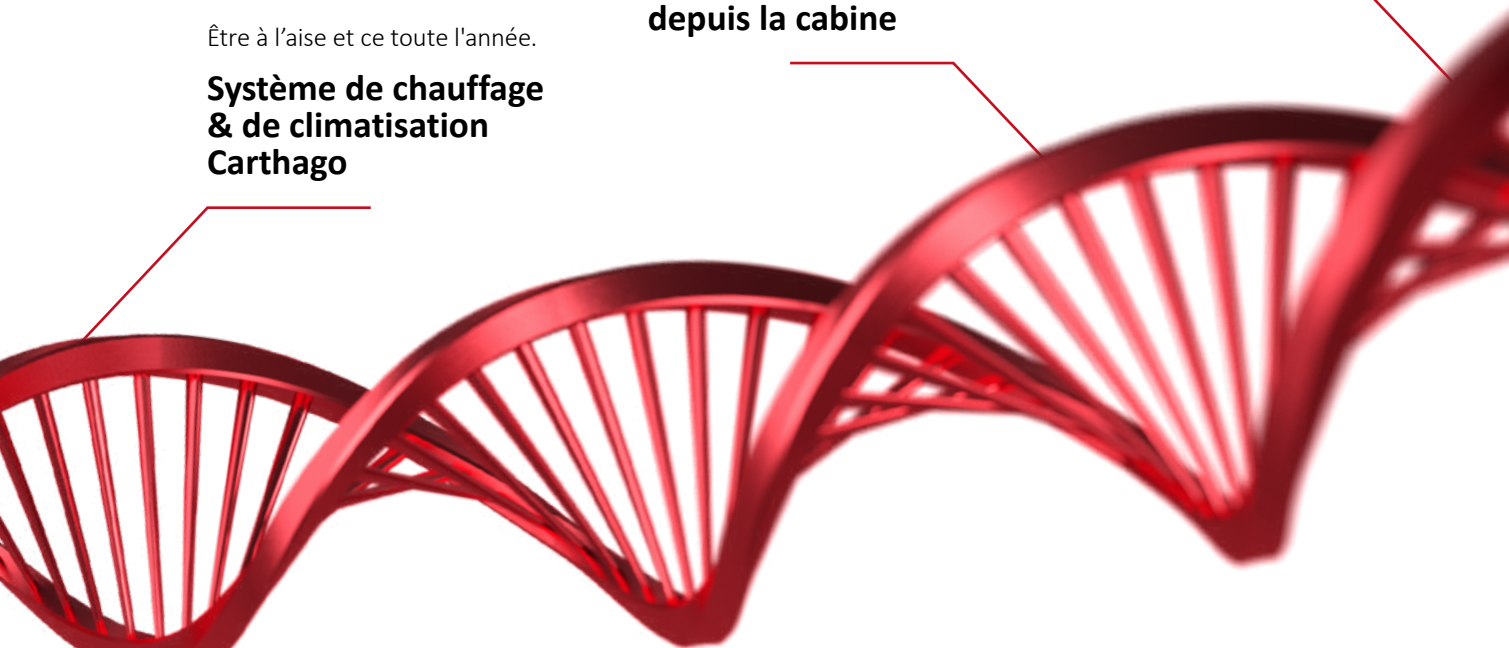



Centrale d'entreprise Carthago à Aulendorf

Carthago City

Soyez les bienvenus

Autochtone tout en étant cosmopolite, voilà à quoi rime la culture Carthago. Avec notre siège principal à Carthago City tout près d'Aulendorf, entre la ville d'Ulm et le Lac de Constance, nous sommes restés fidèles à nos racines.

A côté des halls de fabrication de nos camping-cars Premium, on y trouve également un grand hall expo-vente, un centre de maintenance pour les clients finaux et les partenaires de service ainsi que le siège social de l'entreprise.

Carthago est une destination très prisée des amateurs de camping-car, qu'ils soient nationaux ou étrangers. Les visiteurs avec camping-car sont les bienvenus sur l'emplacement de l'usine !

Lors d'une visite, vous pourrez découvrir de nombreux modèles dans notre grand hall expo-vente et les experts Carthago sur place se feront un plaisir de vous conseiller.



L'emplacement de l'entreprise vous invite à rester un moment.



Grand hall expo-vente à Carthago City



Découvrez la combinaison de la perfection de l'artisanat avec des composants de haute technologie et des méthodes de fabrication ultramodernes lors d'une visite guidée de l'usine. Bien entendu, nous offrons la possibilité de passer la nuit sur notre propre emplacement.

Un camping-car Premium Carthago intègre un service Premium. Environ 200 concessionnaires et partenaires de service dans toute l'Europe prennent soin de vous et de votre camping-car Carthago. Où que vous habitez et quel que soit votre destination : il y a toujours un Carthago tout près de chez vous ! Votre premier point de contact est votre concessionnaire local, et en voyage, vous êtes pris en charge par un réseau très dense de partenaires commerciaux et de partenaires de services dans toute l'Europe.

Tous nos concessionnaires et partenaires de service sont formés comme partenaires agréés certifiés Carthago à sa propre Académie, dans un programme de formation multi-étapes. Les situations exceptionnelles cependant, ne connaissent d'heures de fermeture. C'est pourquoi Carthago a instauré un numéro d'appel d'urgence, sous lequel les voyageurs reçoivent une assistance technique les week-ends et jours fériés en cas de problèmes aigus.

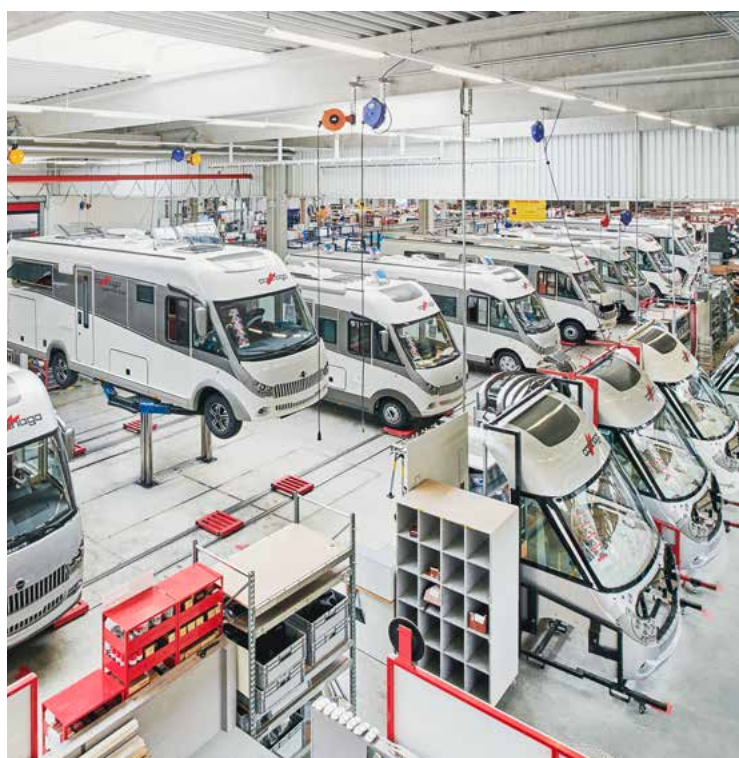

**Jetez un coup d'œil derrière les coulisses lors d'une visite guidée de l'usine !
Inscrivez-vous sans tarder à la date souhaitée sur notre site Web
www.carthago.com**



La position claire des connaisseurs

Carthago – Camping-cars qui ont reçu un prix

En tant que leader de la technologie et de la qualité, Carthago continue d'établir des normes dans le secteur des camping-cars. Ceci a été confirmé dans des enquêtes et sondages comparatifs par ceux qui nous connaissent le mieux : nos clients. Votre opinion est très importante pour nous. Nous avons interrogé nos clients en nous basant sur une méthodologie représentative scientifiquement fondée. Plus de 2 600 personnes ont répondu, ce qui constitue déjà en soi un chiffre exceptionnel et

témoigne du lien étroit qui existe entre nos clients et Carthago. Ceux-ci sont avant tout fascinés par le design intérieur et extérieur, les rangements, la qualité des meubles, le confort des couchages, la sécurité de conduite et le confort au volant. Ce sont donc des valeurs typiquement Carthago qui incarnent l'ADN Premium Carthago. Cette ADN répond également aux critères que nos clients apprécient le plus.

82%

soulignent le **confort des lits**

85%

mettent en avant les **rangements**

89%

font l'éloge du **design intérieur**

86%

aiment le **design extérieur**.
Typiquement Carthago :
le nouveau design v-face

82%

apprécie la **construction des meubles**, leur excellente stabilité et leur parfaite finition

83%

font l'éloge des **variantes d'implantations** : confortables, ingénieuses, pratiques, élégantes

Les conducteurs d'un Carthago sont fascinés par leur camping-car : Carthago a interrogé plus de 5 000 clients à propos de leur satisfaction. Le résultat parle en faveur de Carthago, le rêve se superpose avec la réalité.

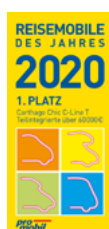



Commentaires de la presse

« Ces intégraux ne font que 2,12 mètres de large et ont l'air tout à fait gracieux par rapport à la concurrence, surtout lorsqu'ils sont vus de l'arrière. Néanmoins, ils présentent toutes les caractéristiques d'un Carthago typique : un double plancher chauffé, une cellule sans bois, des meubles de qualité supérieure et les arrondis caractéristiques [...] En particulier dans la version sans lit de pavillon, le Carthago offre une sensation d'espace et de confort intérieur qui rappelle davantage une maison de vacances qu'un véhicule. »

Revue « Reisemobil International » 01/2021,
Essai routier avec le c-compactline
Super-Lightweight

« Avec un châssis Mercedes, Carthago est désormais à la hauteur de poursuivre son ambition Premium au niveau du véhicule de base. [...] Un grand pare-brise améliore la vue. [...] À l'intérieur, une nouvelle ligne de meubles et des placards de pavillon revisités offrent un look moderne. »

Revue « Promobil » 02/2020,
Présentation des nouveautés du chic e-line
new generation sur Mercedes-Benz Sprinter

« Il dispose tout d'abord d'espaces de rangement suffisants pour accueillir l'ensemble du ménage d'un couple. Cela est rendu possible non seulement par la répartition ingénieuse des compartiments de rangement à l'intérieur, mais aussi par le double plancher chauffé, facilement accessible de l'intérieur et de l'extérieur, et le garage spacieux. [...] Rencontre entre une implantation éprouvée, des solutions d'espace astucieuses et une base grandiose. Le c-tourer avec une étoile est le compagnon de voyage optimal pour les campeurs expérimentés qui souhaitent investir dans un camping-car compact, classique, mais de haute qualité. »

Revue « AutoBild Reisemobil » 04/2021,
Rapport de conduite c-tourer

« Pour la nouvelle saison, Carthago apporte les dernières touches à sa catégorie Liner : le salon sur les implantations XL a été arrondi pour créer une plus grande liberté de mouvement, et la machine à café à capsules dans le placard de pavillon est maintenant dotée d'un ascenseur pour encore plus de commodité. »

Revue « AutoBild Reisemobil » 02/2021,
Présentation des nouveautés du chic s-plus
new generation

« Le chic c-line est un modèle Carthago classique. La qualité de la cellule, la solidité de l'intérieur, la nouvelle face avant élégante avec les phares full LED de série et la face arrière chic en polyester à double paroi avec les clignotants chenillards LED et le pare-chocs séparé sont autant d'éléments qui forment un ensemble enviable. »

Revue « Reisemobil International » 02/2021,
Test pratique chic c-line I

« Élégant et spacieux : l'intérieur du liner-for-two rappelle plutôt un appartement design qu'un camping-car. Dans le coin bureau & TV à l'avant du véhicule, vous pouvez travailler en toute tranquillité. [...] La cuisine : la grande cuisine sur le liner-for-two a des dimensions domestiques et dispose d'un équipement haut de gamme exemplaire. [...] Le haut niveau d'équipement et la très bonne finition parlent d'eux-mêmes. »

Revue « Reisemobil International » 06/2020,
liner-for-two I 53





La fascination des intégraux Premium

La compétence clé de Carthago

Le design individuel du camping-car intégral Carthago Premium fascine déjà de loin. En route, la vue sur le paysage et la circulation routière est hors pair grâce à l'excellent concept de vision. Et une fois arrivé à destination, la perception de l'espace est exceptionnelle. De nombreuses raisons expliquent pourquoi nous sommes désormais le leader du marché européen des camping-cars intégraux dans la catégorie de prix supérieure à 85 000 €*.

Rejoignez le monde des camping-cars intégraux Premium ! Vous allez

adorer l'espace disponible dans l'habitacle et au niveau de la cabine parfaitement intégrée. C'est l'espace disponible qui est le véritable luxe ! Appréciez-le, en vous tenant dans le camping-car, en vous relaxant devant la télé, dans la cuisine ou dans le dressing séparable. Et la nuit, ce sont le lit de pavillon à accès facile au-dessus des sièges avant ou les lits arrière très confortables, avec de très grands couchages qui vous accueillent.



Store de pare-brise plissé multifonctions avec une structure alvéolaire isolante qui fait office de pare-soleil, de pare-vue et de système occultant isolant. À partir du chic e-line, les véhicules sont équipés d'un plissé de pare-brise électrique avec fonction Privacy et pare-soleil, programmable individuellement.



Très grands salons en L avec des coussins ergonomiques, une table de salon coulissante et pivotante, des systèmes coulissants innovants pour le téléviseur.

* Évaluation basée sur les chiffres du Caravaning Industrie Verband e.V.



Le plus grand lit de pavillon de sa catégorie avec une très bonne hauteur assise dans le lit et un accès confortable via la banquette latérale décaissée ; largeur de lit unique jusqu'à 160 cm.



Face avant de forme tridimensionnelle, angle d'inclinaison plat = moins de résistance d'air, donc consommation de carburant moindre et moins de bruits dus aux vents.



Sécurité de conduite : tout est clairement structuré et fonctionnel. Dissipation thermique au niveau de la cabine en raison de la surface chauffée du tableau de bord.



Portière de cabine disposant d'un seuil très bas et d'un double verrouillage de sécurité. Bouchon du réservoir de carburant affleurant dans la paroi latérale.

Toutes les bonnes choses vont par trois !

Le plus grand choix de châssis de la catégorie Premium



AL-KO
jusqu'à 4,8 t



AL-KO
jusqu'à 5,5 t



Mercedes-Benz
AL-KO
jusqu'à 4,5 t



Mercedes-Benz
AL-KO DA
jusqu'à 5,5 t



IVECO
DAILY

5,6 t/6,7 t



Fiat Ducato

Véhicule de base éprouvé et entièrement mis à niveau, léger et très rentable.

- + Poids faible, traction avant
- + Châssis surbaissé AL-KO à voie large
- + Moteurs puissants avec une cylindrée de 2,2 l jusqu'à 180 CV (132 kW) et un couple de 450 Nm
- + Faibles émissions, norme antipollution Euro 6d Final
- + Boîte automatique à convertisseur de couple 9 vitesses de la marque ZF en option
- + Direction assistée électrique
- + P.T.A.C. jusqu'à 4,8/5,5 t comme véhicule à simple ou double essieu
- + Nombreux systèmes de sécurité et d'assistance : airbag, ESP, ABS, ASR, anti-démarrage électronique, Hillholder, Traction Plus, Hill Descent Control, système de contrôle de la stabilité pour les remorques, système de freinage en cas de collision (de série)
- + Système Infotainment (10", en option)
- + Au choix pour les gammes c-compactline Super-Lightweight, c-tourer Lightweight, c-tourer Comfort, chic c-line new generation 2022, chic e-line, liner-for-two

Mercedes-Benz Sprinter

Nouveau véhicule de base innovant du point de vue technique et offrant un confort élevé.

- + Poids faible, traction avant
- + Châssis surbaissé AL-KO à voie large
- + Moteurs puissants avec une cylindrée de 2,2 l jusqu'à 170 CV (125 kW) et un couple de 400 Nm
- + Faibles émissions, norme antipollution Euro VI
- + Boîte automatique 9G-TRONIC en option
- + Direction électrohydraulique économe en carburant ; frein de stationnement électrique pratique
- + Cockpit convivial
- + P.T.A.C. jusqu'à 4,5/5,5 t comme véhicule à simple ou double essieu
- + De nombreux systèmes de sécurité et d'assistance : airbag, assistant de stabilisation en cas de vent latéral, assistant au démarrage dans les pentes, ABS, ASR, EBV, ESP (de série), assistant de régulation de distance DISTRONIC, assistant de freinage, assistant de vigilance, système de surveillance de la pression des pneus*
- + Infotainmentsystem MBUX (Mercedes-Benz User Experience, en option)
- + Au choix pour les gammes c-tourer Lightweight, c-tourer Comfort, chic c-line new generation 2022, chic e-line

Iveco Daily

Nouvelle version du génie du poids lourd, particulièrement robuste et durable.

- + Châssis échelle surélevé particulièrement solide et robuste
- + Propulsion puissante, roues jumelées
- + Capacité de remorquage élevée jusqu'à 3 500 kg
- + Moteurs extrêmement puissants avec une cylindrée de 3,0 l jusqu'à 207 CV (152 kW) et un couple de 470 Nm
- + Faibles émissions, norme antipollution Euro VI E
- + Boîte automatique à convertisseur de couple 8 vitesses de la marque ZF en option
- + Direction électrohydraulique économe en carburant ; frein de stationnement électrique pratique
- + P.T.A.C. jusqu'à 6,7 t
- + Systèmes d'assistance Iveco: ESP, ASR, ABS, anti-démarrage électronique, hillholder (de série), assistant de freinage d'urgence, radar de régulation de distance, activation automatique des feux de route, avertisseur de franchissement de ligne, capteurs de la pression des pneus, capteur de pluie, assistant de stabilisation en cas de vent latéral (en option)*
- + Au choix pour les gammes chic s-plus, liner-for-two

Comparaison des intégraux Premium



Catégorie de poids / Charge utile



3,5 t



4,25 t

Charge remorquable :
max. 2,0 t

Catégorie Premium des camping-cars super légers



AL-KO



c-compactline Super-Lightweight

Le camping-car le plus léger de la catégorie Premium des intégraux de 3,5 t, indiqué pour un usage urbain grâce à une largeur extérieure plus petite de 15 cm et des véhicules courts plus compacts

Châssis : Fiat Ducato avec châssis surbaissé AL-KO spécial light

Dimensions : Longueur de 641 à 699 cm
Largeur 212 cm
Hauteur 289 cm

Catégorie Premium des camping-cars légers



AL-KO



Mercedes-Benz

AL-KO



c-tourer Lightweight

Le multitalent sophistiqué : modèles légers pratiques, répondant aux exigences de la catégorie des véhicules de 3,5 t, véhicules de longueur compacte

Châssis : Fiat Ducato avec châssis surbaissé AL-KO spécial light ; Mercedes-Benz Sprinter 414 CDI avec châssis surbaissé AL-KO ; essieu arrière à voie large 198 cm

Dimensions : Longueur de 667 à 708 cm
Largeur 227 cm
Hauteur Fiat : 289 cm ;
Mercedes-Benz : 294 cm



3,5 t



4,5 t

Charge remorquable :
max. 2,0 t

Pour les modèles profilés, voir le catalogue séparé

Catégorie Premium Confort



AL-KO



Mercedes-Benz

AL-KO



c-tourer Comfort

Le multitalent sophistiqué : des modèles confort en dehors de la catégorie des véhicules de 3,5 t, pour les exigences de confort élevées

Châssis : Fiat Ducato avec châssis surbaissé AL-KO spécial light ; Mercedes-Benz Sprinter 414 CDI avec châssis surbaissé AL-KO ; Essieu arrière à voie large 198 cm

Dimensions : Longueur de 739 à 765 cm
Largeur 227 cm
Hauteur Fiat : 289 cm ;
Mercedes-Benz : 294 cm



4,5 t

Charge remorquable :
max. 2,0 t

Pour les modèles profilés, voir le catalogue séparé

Un équipement axé sur la pratique est une évidence pour nous. Et ceci s'applique également aux camping-cars légers !

Comparez et découvrez quel véhicule offre quelle réserve de charge utile avec un équipement adapté à la pratique. Car l'équipement de série, ainsi que l'équipement additionnel pour le voyage sont des critères décisifs pour déterminer le poids exact du véhicule. Pour nous un vaste équipement de série va de soi !



Carrosserie Premium avec des poutres transversales en aluminium collées en plein et un arrondi de toit



Structure de toit/paroi très solide grâce à l'isolation alu/alu-sandwich et mousse dure RTM



Soute profondément décaissée dans le double plancher chauffé sur toute la surface avec effet de chauffage par le sol



Soute profondément décaissée dans le double plancher, rangement chauffé, garage à scooter avec une hauteur intérieure jusqu'à 120 cm avec décaissement profond de l'arrière, charge maximale jusqu'à jusqu'à 350 kg



Plancher de l'espace-séjour sur un niveau, grand salon en L pour jusqu'à cinq personnes



Frigo Slimtower de 133 l ou de 153 l à hauteur des mains avec porte s'ouvrant dans les deux sens



Salle de bains pivotante Vario, combinée ou spacieuse avec douche circulaire séparable et dressing



Couchages très grands, lits fixes avec matelas 7 zones en mousse à froid de qualité et sommier à ressorts



Confort intérieur



Largeur de véhicule 2,12 m
Salon en L avec **siège latéral extractible** ou **salon en L** avec **banquette latérale*** pour cinq personnes, placard à chaussures coulissant sur le côté
Hauteur intérieure de 198 cm dans l'habitacle. Plancher de la cellule sur un niveau



Confort de la cuisine



Cuisine latérale **compacte pour des véhicules plus courts / cuisine d'angle*** avec frigo Slimtower de 133 l à hauteur des mains et porte s'ouvrant dans les deux sens



Confort de la salle de bains



Salle de bains pivotante Vario / salle de bains combinée / salle de bains spacieuse compacte*
Dressing séparable*



Confort du couchage



Lits fixes à l'arrière, lit de pavillon en cabine avec grand couchage, avec des sommiers à lattes en deux parties, chauffés et ventilés, accès au lit bas



Largeur de véhicule 2,27 m
Salon en L avec **siège latéral extractible** ou **salon en L** avec **banquette latérale*** pour cinq personnes, placard à chaussures coulissant sur le côté
Hauteur intérieure de 198 cm dans l'habitacle
Plancher de la cellule sur un niveau



Cuisine latérale **compacte pour les véhicules courts / cuisine d'angle*** frigo Slimtower de 133 l / 153 l à hauteur des mains avec porte s'ouvrant dans les deux sens*



Salle de bains pivotante Vario / salle de bains combinée / salle de bains spacieuse compacte*
Dressing séparable



Lits fixes à l'arrière, Lit de pavillon en cabine avec chaque fois les plus grands couchages de leur catégorie, sommier en deux parties chauffé et ventilé, accès au lit bas avec marche-pied extractible sur les modèles avec lits jumeaux*



Largeur de véhicule 2,27 m
Salon en L avec **banquette latérale relevable*** pour cinq personnes, placard à chaussures coulissant sur le côté
Hauteur intérieure de 198 cm dans l'habitacle
Plancher de la cellule sur un niveau



Cuisine d'angle et cuisine d'angle confort* frigo de 153 l à hauteur des mains avec porte s'ouvrant dans les deux sens



Salle de bains combinée / salle de bains spacieuse confort*, porte coulissante en bois donnant sur la chambre
Dressing séparable



Lits fixes à l'arrière, Lit de pavillon en cabine avec chaque fois les plus grands couchages de leur catégorie, sommier en deux parties chauffé et ventilé, accès au lit bas avec marche-pied extractible pratique sur les modèles avec lits jumeaux

Véritables Liner de la catégorie des véhicules de 3,5 t grâce à la technologie de construction légère Carthago

Carthago vous donne à chaque fois plusieurs références de poids pour chaque camping-car :

1. Poids en ordre de marche selon la norme DIN EN 1646-2 (équipement de série incl.)

2. Poids de référence : camping-car standard avec l'équipement additionnel recommandé et axé sur la pratique

Calcul : poids en ordre de marche

Poids du véhicule avec équipement de série

+ 75 kg pour le conducteur

+ 10 kg pour les bagages personnels

+ Réservoir diesel rempli à 90 %

+ Réservoir d'eau douce de 20 l**

+ 1 bouteille de gaz en alu de 11 kg

+ Enrouleur de câble / câble d'alimentation électrique

+ 10 kg d'équipement additionnel par mètre de longueur de camping-car

Calcul : poids par passager, bagages incl.

75 kg par personne

+ 10 kg pour les bagages personnels

EXEMPLE DE CALCUL

Camping-car de 7 m de long plus 1 passager

75 kg + 10 kg + 70 kg = 155 kg

Camping-car de 7 m de longueur plus 3 passagers

3 x 75 kg + 3 x 10 kg + 70 kg = 325 kg



Autonomie / Capacités



Réservoir d'eau douce **150 l**,
Réservoir des eaux usées **140 l**,
1 batterie gel de **80 Ah** (extensible
sur 2 batteries de 80 Ah)

Centrale de vidange d'eau
intégrée dans la soute profondément
décaissée dans le double
plancher



Double plancher / Rangements



**Soute profondément décaissée dans le
double plancher très spacieux et chauffé ;
hauteur utile jusqu'à 55,5 cm, accessible
depuis l'extérieur et l'intérieur.** Grand
rangement à travers central (hauteur int.
22 cm) avec rangement profondément dé-
caissé (hauteur utile 46 cm). Hauteur inté-
rieure du garage à scooter jusqu'à **120 cm***,
capacité de charge 350 kg maxi



Aptitude au camping en hiver / Système de chauffage



**Chauffage par système de récupération de
la chaleur Truma Combi 6**

Soute profondément décaissée dans le
double plancher avec **effet de chauffage
par le sol**



Réservoir d'eau douce **150 l**,
Réservoir des eaux usées **140 l**,
1 batterie gel de **80 Ah** (extensible
sur 2 batteries de 80 Ah)

centrale de vidange d'eau
intégrée dans la soute profondément
décaissée dans le double
plancher



**Soute profondément décaissée dans le
double plancher très spacieux et chauffé ;
hauteur utile jusqu'à 55,5 cm, accessible
depuis l'extérieur et l'intérieur.** Grand
rangement à travers central (hauteur int.
22 cm) avec rangement profondément dé-
caissé (hauteur utile 46 cm). Hauteur inté-
rieure du garage à scooter jusqu'à **120 cm***,
capacité de charge 350 kg maxi., avec
garage à pédélec / scooter jusqu'à **124 cm**,
capacité de charge jusqu'à 250 kg



**Chauffage par système de récupération
de la chaleur Truma Combi 6**

Soute profondément décaissée dans le
double plancher avec **effet de chauffage
par le sol**

Option : chauffage à l'eau chaude Alde*



Réservoir d'eau douce **150 l**,
Réservoir des eaux usées **140 l**,
1 batterie gel de **80 Ah** (extensible
sur 2 batteries de 80 Ah)

centrale de vidange d'eau
intégrée dans la soute profondément
décaissée dans le double
plancher



**Soute profondément décaissée
dans le double plancher très spacieux et
chauffé ; hauteur utile jusqu'à 55,5 cm,
accessible depuis l'extérieur et l'intérieur**
Grand rangement à travers central (hauteur
int. 22 cm) avec rangement profondément
décaissé (hauteur utile 46 cm). Garage à
scooter, hauteur intérieure jusqu'à **120 cm**,
capacité de charge jusqu'à 350 kg, avec
garage à pédélec / scooter jusqu'à **124 cm**,
capacité de charge jusqu'à 250 kg



**Chauffage par système de récupération de
la chaleur Truma Combi 6**

Soute profondément décaissée dans le
double plancher avec **effet de chauffage
par le sol**

Option : chauffage à l'eau chaude Alde

c-compactline Super-Lightweight I 138 DB La liberté individuelle à seulement 3,5 t*

Poids en ordre de marche, conducteur incl.		Exemple de liste de choses à emporter avec 1 conducteur + 1 passager	
	2 825 kg		
Pack « Basis-Plus »** avec p. ex. climatiseur, régulateur de vitesse, lanterneau Midi-Heki	+ 54 kg	1 table + 4 chaises de camping	25 kg
		1 gril	5 kg
Pack « Médias »** installation satellite supplémentaire et store extérieur de 4 m	+ 82 kg	2 vélos électriques	40 kg
Poids total pour la route	2 960 kg	1 caisse à outils	10 kg
Charge utile possible conducteur	540 kg	1 bouteille de gaz de réserve	15 kg
1 passager, bagages incl. (75 kg + 10 kg + 70 kg = 155 kg)	155 kg	TOTAL	95 kg
Charge utile possible avec 2 voyageurs	385 kg	Charge utile restante (= 385 kg de charge utile – 95 kg de choses à emmener)	290 kg

Les poids indiqués sont des poids approximatifs. Ils peuvent fluctuer de + ou - 5 %.

* Selon le modèle ** Pour le détail des contenus des packs, consultez les tarifs des intégraux Carthago



AL-KO EA/DA



Mercedes-Benz

AL-KO EA/DA



Pour les modèles profilés, voir le catalogue séparé

chic c-line / chic c-line superior / chic c-line XL

La nouvelle fascination de la catégorie Liner Carthago : élégance, confort et époustoufflant

Châssis : Fiat Ducato avec châssis surbaissé AL-KO spécial, modèles XL à double essieu ; Mercedes-Benz Sprinter 414 CDI avec châssis surbaissé AL-KO, modèles XL avec double essieu ; Essieu arrière à voie large 198 cm

Dimensions : Longueur de 685 à 878 cm
Largeur 227 cm
Hauteur Fiat : 289 cm ;
Mercedes-Benz : 294 cm



Catégorie de poids / Charge utile

4,5 t (Fiat EA, Mercedes-Benz EA)

5,0 t – 5,5 t (Fiat DA, Mercedes-Benz DA)

Charge remorquable :
1,6 t – 2,0 t



AL-KO EA/DA



Mercedes-Benz

AL-KO EA/DA



chic e-line / chic e-line XL

Le couronnement de la catégorie Liner Carthago : plus de confort, plus d'autonomie, plus de liberté

Châssis : Fiat Ducato avec châssis surbaissé AL-KO spécial, modèles XL à double essieu ; Mercedes-Benz Sprinter 414 CDI avec châssis surbaissé AL-KO, modèles XL avec double essieu ; essieu arrière à voie large 198 cm

Dimensions : Longueur de 788 à 899 cm
Largeur 227 cm
Hauteur Fiat : 305 cm ;
Mercedes-Benz : 310 cm

4,5 t (Fiat EA, Mercedes-Benz EA)

4,8 t (Fiat EA)

5,0 t – 5,5 t (Fiat DA, Mercedes-Benz DA)

Charge remorquable :
1,6 t – 2,0 t

**IVECO
DAILY**

5,6 t / 6,7 t



chic s-plus / chic s-plus XL

Le couronnement de la catégorie Liner Carthago sur Iveco Daily 5,6 t / 6,7 t avec propulsion puissante, roues jumelées

Châssis : Iveco Daily 5,6 t / 6,7 t,
châssis surélevé robuste
Propulsion avec roues jumelées

Dimensions : Longueur de 791 à 886 cm
Largeur 227 cm
Hauteur Iveco Daily 5,6 t : 312 cm ;
Iveco Daily 6,7 t : 329 cm

5,6 t – 5,8 t (Iveco)

6,7 t (Iveco)

Charge remorquable :
max. 3,5 t



AL-KO EA/DA

**IVECO
DAILY**

5,6 t / 6,7 t



liner-for-two

Salon en U à l'arrière avec méridienne coulissante à commande électrique devant la télé, concept 4 pièces unique

Châssis : Fiat Ducato AL-KO EA / DA
Iveco Daily 5,6 t / 6,7 t

Dimensions : Longueur de 783 à 855 cm
Largeur 227 cm
Hauteur Fiat : 305 cm ;
Iveco Daily 5,6 t : 312 cm ;
Iveco Daily 6,7 t : 329 cm

4,8 t (Fiat EA)

5,0 t – 5,5 t (Fiat DA)

5,6 t – 5,8 t (Iveco)

6,7 t (Iveco)

Charge remorquable :
Fiat: 1,8 t
Iveco: 3,5 t



Confort intérieur

Confort de la cuisine

Confort de la salle de bains

Confort du couchage

Grand salon en L avec large **banquette latérale** (option 5ème siège à ceinture)
5.3 QB SL : canapé latéral en face, modèle long
Modèles XL : grand salon XL avec long canapé latéral
Hauteur debout dans l'habitacle : 198 cm, plancher de la cellule sur un niveau, placard à chaussures coulissant sur le côté

Cuisine d'angle, cuisine d'angle confort*
Comptoir de cuisine surélevé comme séparation de la pièce et dépose d'appoint*
Grand rangement coulissant**
Système coulissant pour cafetière à capsules (option)
Frigo de 153 l à hauteur des mains avec porte s'ouvrant dans les deux sens, meuble bar design (option)

Salle de bains combinée / salle de bain spacieuse confort / salle de bains XL*
Porte coulissante vers la chambre*
Dressing séparable
Penderie jusqu'au plafond*

Lits fixes à l'arrière, lit de pavillon en cabine avec le plus grand couchage de la catégorie pour le lit arrière : **système de sommier Carawinx** à élasticité ponctuelle, accès au lit bas, marche-pied extractible sur les modèles avec lits jumeaux

Grand salon en U avec large **banquette latérale** (option 5ème siège à ceinture)
Modèles XL : Salon en U XL avec long canapé latéral ; grande table de salon de luxe, Concept d'espace 2 niveaux avec une hauteur intérieure de **211 cm** au niveau de l'habitacle, plancher de la cellule sur un niveau, placard à chaussures coulissant sur le côté

Cuisine d'angle / cuisine d'angle confort* avec comptoir de cuisine extractible comme extension du plan de travail, **verrouillage central électrique** pour l'ensemble de la cuisine, verrouillage central automatique pour la route, **frigo de 153 l** avec porte s'ouvrant dans les deux sens, meuble bar design (option), ascenseur pour machine à café

Salle de bains confort / salle de bains spacieuse confort / salle de bains XL*
Porte coulissante vers la chambre*
Dressing séparable
Penderie jusqu'au plafond*

Lits fixes à l'arrière, lit de pavillon en cabine avec les plus grands couchages de la catégorie, très grands lits centraux de 200 cm
Lit arrière : système de sommier Carawinx à élasticité ponctuelle, accès au lit bas, marche-pied extractible sur les modèles avec lits jumeaux

Grand salon en U avec large **banquette latérale** (option 5ème siège à ceinture)
Modèles XL : salon en U XL avec long canapé latéral ; grande table de salon de luxe, Concept d'espace 2 niveaux avec une hauteur intérieure de **211 cm** au niveau de l'habitacle, plancher de la cellule sur un niveau, placard à chaussures coulissant sur le côté

Cuisine d'angle confort avec comptoir de cuisine extractible comme extension du plan de travail, **verrouillage central électrique** pour l'ensemble de la cuisine, verrouillage central automatique pour la route, **Frigo de 153 l** avec porte s'ouvrant dans les deux sens, meuble bar design (option), ascenseur à machine à café

Salle de bains spacieuse confort / salle de bains XL avec dressing séparable*
Porte coulissante vers la chambre*
Penderie jusqu'au plafond*

Lits fixes à l'arrière, lit de pavillon en cabine avec les plus grands couchages de la catégorie, très grands lits centraux de 200 cm
Lit arrière : système de sommier Carawinx à élasticité ponctuelle, accès au lit bas, marche-pied extractible sur les modèles avec lits jumeaux

Salon en U à l'arrière avec **méridienne coulissante à commande électrique devant la télé** (option), crédence TV, **téléviseur LED de 40" extractible à commande électrique** (option)
Hauteur debout dans l'habitacle : 198 cm, 182 cm au niveau du salon en U

Plan de travail cintré avec un **comptoir de cuisine surélevé** au design ondulé vertical, **grand rangement coulissant**
Système coulissant pour machine à café (option), **frigo de 153 l** à hauteur des mains avec porte s'ouvrant dans les deux sens

Salle de bains spacieuse confort, dressing séparable en fermant la **porte coulissante en bois** avec la cabine et **porte de séparation** avec la cuisine, **penderie jusqu'au plafond**

Lit jumeau électriquement abaissable avec grand couchage et couchage en continu, crédence avec tiroirs profonds côté conducteur et passager
Système de sommier Carawinx à élasticité ponctuelle, marche-pied extractible



Autonomie / Capacités



Réservoir d'eau douce **170 l**,
Réservoir des eaux usées **140 l**,
2 batteries gelde **80 Ah**



Double plancher / Rangements



Soute profondément décaissée dans le double plancher très spacieux et chauffé, hauteur utile jusqu'à 70 cm, accessible depuis l'extérieur et l'intérieur

Grand rangement à travers central (hauteur int. 22 cm) avec rangement profondément décaissé (hauteur utile 46 cm)

Garage à scooter : hauteur intérieure jusqu'à **120 cm***, chargeable jusqu'à 350 kg avec garage à pédélec / scooter jusqu'à **124 cm**, capacité de charge jusqu'à 250 kg



Aptitude au camping en hiver / Système de chauffage



Chauffage par système de récupération de la chaleur Truma Combi 6, soute profondément décaissée dans le double plancher avec **effet de chauffage par le sol**

Option : chauffage à l'eau chaude Alde (gamme des modèles XL)



Réservoir d'eau douce **235 l**,
Réservoir des eaux usées **185 l**,
2 batteries gel de **80 Ah** (extensible sur 3 batteries de 80 Ah)



Soute profondément décaissée dans le double plancher très spacieux et chauffé, hauteur utile jusqu'à 70 cm, accessible depuis l'extérieur et l'intérieur

Grand rangement à travers central (hauteur int. 22 cm) avec rangement profondément décaissé (hauteur utile 46 cm)

Garage à scooter : hauteur intérieure jusqu'à **132 cm**, capacité de charge 450 kg maxi



Chauffage à l'eau chaude Alde, soute profondément décaissée dans le double plancher avec **effet de chauffage par le sol**

Concept de climatisation de la cabine Carthago



Réservoir d'eau douce **235 l**,
Réservoir des eaux usées **200 l**,
2 batteries gel **2 x 80 Ah** (extensible sur 3 x 80 Ah),
Option : toilettes fixes en céramique



Soute profondément décaissée dans le double plancher très spacieux et chauffé ; hauteur utile jusqu'à 78 cm, accessible depuis l'extérieur et l'intérieur

Grand rangement à travers central (hauteur int. 20 cm) avec rangement profondément décaissé (hauteur utile 20 cm)

Garage à scooter : hauteur intérieure jusqu'à **145 cm***, capacité de charge 450 kg maxi



Chauffage à l'eau chaude Alde, soute profondément décaissée dans le double plancher avec **effet de chauffage par le sol**

Concept de climatisation de la cabine Carthago



Réservoir d'eau douce **210 l**,
Réservoir des eaux usées **155 l**,
2 batteries gel de **80 Ah** (extensible sur 3 batteries de 80 Ah)



Soute profondément décaissée dans le double plancher très spacieux et chauffé, hauteur utile jusqu'à 57 cm, accessible depuis l'extérieur et l'intérieur

Grand rangement à travers central (haut. int. jusqu'à 36 cm) avec grande soute (haut. utile jusqu'à 36 cm), aisément chargeable via la grande trappe dans le plancher de l'habitacle, soute très profonde dans le double plancher (haut. 63 cm, larg. 110 cm)

Garage à scooter : hauteur intérieure jusqu'à **145 cm***, capacité de charge 450 kg maxi*



Chauffage central à l'eau chaude Alde, véritable chauffage par le sol à l'eau chaude au niveau du salon, soute profondément décaissée dans le double plancher avec **effet de chauffage par le sol**

Concept de climatisation de la cabine Carthago



AL-KO

c-compactline

Super-Lightweight

Le camping-car le plus léger dans la catégorie Premium des intégraux de 3,5 t

Indiqué pour un usage urbain grâce à une largeur extérieure plus petite de 15 cm et des longueurs compactes

Léger ne rime pas avec renoncer. Enfin du moins chez Carthago ! Le c-compactline super lightweight constitue la référence dans la catégorie des camping-cars de 3,5 t et ce sans faire de compromis ni sur la qualité, ni sur le confort.

3,5 t



Catégorie de poids

- + Léger et aisément manœuvrable : seulement 2,12 m de largeur extérieure et une longueur de véhicule inférieure à 7 mètres
- + La technologie de construction légère Carthago signifie des charges utiles élevées également dans la catégorie des véhicules de 3,5 t
- + Augmentation du P.T.A.C jusqu'à 4,25 t

4,25 t



AL-KO

Châssis

- + Fiat Ducato 35 light/40 heavy avec châssis surbaissé AL-KO
- + Pack Sécurité Fiat Ducato de série : airbag, ESP, ABS, ASR, anti-démarrage électronique, Hillholder, Traction Plus, Hill Descent Control, système automatique de démarrage et d'arrêt, régulateur de vitesse, assistant de stabilisation en cas de vent latéral, contrôle de stabilité pour les remorques, système de freinage en cas de collision
- + Concept du champ de vision Carthago depuis la cabine

- + Porte de cellule XL « premium two 2.0 » avec couloir plus large (63 cm), double verrouillage de sécurité, très large vitre dans la porte



Confort intérieur

- + Ligne de meubles « smartline », adaptée à la largeur étroite du véhicule et garantissant un confort intérieur maximal et plus de liberté de mouvement
- + Plancher sur un niveau sur l'ensemble du véhicule
- + Salon en L avec banquette latérale ou siège latéral* extensible, table de salon de forme rectangulaire avec bordure chromée
- + Cuisines avec six grands tiroirs, comptoir de cuisine surélevé faisant office de séparation et de dépose d'appoint, réchaud « Profi Gourmet » et évier rond en inox
- + Différents concepts de salles de bains : un confort maximal sur un espace restreint, dressing séparable*
- + Lits avec de très grands couchages



Rangements

- + Soute profondément décaissée dans le double plancher, très spacieuse et chauffée ; hauteur utile jusqu'à 55,5 cm
- + Accès aisé depuis l'extérieur via plusieurs grandes portes de soutes et depuis l'intérieur via la banquette du salon en L et la banquette latérale* à couvercle relevable
- + Grand rangement à travers central (haut. int. 22 cm) avec soute profondément décaissée (haut. utile 46 cm), dotée d'une grande trappe relevable dans le plancher de l'habitacle
- + Garage à scooter : hauteur intérieure jusqu'à 120 cm*, chargeable jusqu'à 350 kg



Autonomie/Technique

- + Eau douce 150 l, eaux usées 140 l
- + 1 batterie gel de 80 Ah (extensible sur 2 x 80 Ah)



Climatisation/Chauffage

- + Chauffage par système de récupération de la chaleur Truma Combi 6
- + Soute profondément décaissée avec effet de chauffage par le sol

Style intérieur « epic »

Selleries Rom (la photo montre le I 144 LE), avec l'option Suppression du lit de pavillon





Points forts de l'espace séjour

- + Ligne de meubles « smartline », adaptée à la largeur étroite du véhicule, avec un élément placard de pavillon au design ondulé vertical, garantissant un confort intérieur maximal et plus de liberté de mouvement
- + Table de salon avec bordure chromée, pivotante 360° et coulissante deux positions moyennant une pédale
- + Concept d'éclairage à LED exclusif, lampe de travail avec de nombreux spots et un éclairage d'ambiance indirect à contrôle séparé
- + Placard à chaussures coulissant avec système de rangement pour jusqu'à quatre paires de chaussures, intégré dans la base de la banquette, éclairage d'accentuation LED incl.



Modèle I 141 LE

Salon en L avec siège latéral extractible

- + Système coulissant de la TV au-dessus du salon en L pour un téléviseur LED de 24" (en option)
- + Accès aisé au lit de pavillon (180 x 160 cm) via le siège latéral
- + Accès aisé au rangement (sans devoir enlever les coussins) par le couvercle de la banquette du salon en L à ferrures brevetées et les côtés coulissants



Système coulissant de la TV dans le placard de pavillon au-dessus du salon



Modèles I 138 DB, I 143 LE

Salon en L avec banquette latérale équipée d'un couvercle à charnière

- + Système coulissant de la TV au-dessus du salon en L pour un téléviseur LED de 24" disponible à titre optionnel ou bien comme placard-TV élégant intégré avec un téléviseur LED de 32" (en option)
- + Accès aisé au lit de pavillon (180 x 160 cm) via la banquette latérale
- + Accès aisé au rangement (sans devoir enlever les coussins) par le couvercle de la banquette du salon en L avec des ferrures brevetées et une banquette latérale à couvercle relevable



Placard-TV design élégant intégré avec téléviseur LED 32" (option)



Modèles I 144 LE, I 144 QB

Salon en L avec banquette latérale équipée d'un couvercle à charnière

- + Support- mural au niveau de l'entrée pour un téléviseur LED de 24" (option)
- + Accès aisé au lit de pavillon (180 x 160 cm) via la banquette latérale
- + Accès aisé au rangement (sans devoir enlever les coussins) par le couvercle de la banquette du salon en L avec des ferrures brevetées et une banquette latérale à couvercle relevable



Support mural pour la TV au niveau de l'entrée (option)



c-compactline Super-Lightweight | 143 LE avec selleries Rom



Placard à chaussures pivotant avec système de rangement pour jusqu'à quatre paires de chaussures, intégré dans la base de la banquette



Grand salon en L avec banquette latérale et selleries Rome (I 143 LE)



c-compactline Super-Lightweight | 141 LE avec l'option Suppression du lit de pavillon et des placards de pavillon tout autour à la place, selleries Barcelona 21

Points forts de la cuisine

- + Cuisine avec six grands tiroirs et poubelle intégrée
- + Placard de pavillon au design ondulé vertical
- + Option : cafetière à capsules avec système coulissant dans le placard de pavillon au design ondulé vertical
- + Cache-évier noyé dans le plan de travail : utilisable comme plan de travail additionnel/planche à découper
- + Comptoir de cuisine surélevé faisant office de séparation et de dépose d'appoint



Modèles I 138 DB, I 141 LE, I 143 LE

Cuisine latérale compacte

- + Véhicule court
- + Frigo Slimtower de 133 l avec porte s'ouvrant dans les deux sens et compartiment freezer séparé
- + Réchaud 3 flammes « Profi Gourmet » avec couvre-plaques en verre, utilisable comme dépose d'appoint, fond en inox



Utilisation du cache-évier accroché dans le support mural comme planche à découper



Modèles I 144 LE, I 144 QB

Cuisine d'angle

- + Grand plan de travail
- + Frigo Slimtower de 133 l situé en face, avec porte s'ouvrant dans les deux sens et compartiment freezer séparé
- + Réchaud 3 flammes « Profi Gourmet » avec couvre-plaques divisé en verre, grille en fonte solide et fond en verre facile à nettoyer
- + Éclairage d'ambiance indirect au niveau du sol



Frigo Slimtower de 133 l à hauteur des mains



Réchaud 3 flammes « Profi Gourmet » avec couvre-plaques en verre divisé, utilisable comme dépose d'appoint (I 144 LE, I 144 QB)



Le cache-évier fait à la fois office de dépose pratique et de plan de travail additionnel avec fonction planche à découper (I 144 LE, I 144 QB)



Grande cuisine d'angle avec grand plan de travail et éclairage d'ambiance indirect au niveau du sol (I 144 LE, I 144 QB)



Option : cafetière à capsules avec système coulissant dans le placard de pavillon au design ondulé vertical



Six grands tiroirs offrent plein de place aux ustensiles de cuisine



Cuisine latérale peu encombrante (I 138 DB, I 141 LE, I 143 LE)

Points forts de la salle de bains et du dressing

- + Différents concepts de salle de bains avec un confort adapté à la pratique sur un espace restreint
- + Douche complètement séparable du cabinet de toilettes
- + Porte de salle de bains massive avec charnières intérieures, poignée métallique et verrouillage
- + Lanterneau Mini Heki dans le cabinet de toilettes
- + Nombreuses déposes



Modèle I 141 LE

Salle de bains pivotante Vario avec dressing séparable

- + Cloison intérieure pivotante et porte de douche sectionnelle : permet de créer une grande douche en un tour de main
- + Grand miroir rétroéclairé, placard additionnel avec étagères et déposes
- + Dressing séparable de l'espace-séjour en fermant la porte du cabinet de toilette



Salle de bains spacieuse



Modèles I 138 DB, I 143 LE

Salle de bains combinée avec dressing séparable*

- + Grande douche circulaire séparable au moyen d'une porte coulissante
- + Tablette de douche intégrée et porte-serviettes dans le Mini-Heki
- + Grand placard avec miroir et étagères
- + Meuble sous lavabo spacieux
- + Dressing séparable de l'espace-séjour en fermant la porte du cabinet de toilette (I 143 LE)



Douche circulaire



Modèles I 144 LE, I 144 QB

Salle de bains spacieuse compacte avec dressing

- + Grand cabinet de toilettes/grandes toilettes, douche en face
- + Caillebotis hydrofuge, de même design que le plancher de l'habitacle, amovible pour prendre la douche
- + Meuble sous lavabo spacieux
- + Grand placard avec miroir et étagères
- + Dressing séparable de l'espace séjour en fermant la porte coulissante



Salle de bains spacieuse avec dressing (I 144 LE)



Salle de bains spacieuse avec douche en face et porte coulissante de séparation (I 144 QB)



Cabinet de toilettes offrant une grande liberté de mouvement, avec plein de rangements et de déposes (I 144 LE, I 144 QB)



Salle de bains pivotante Vario : cabinet de toilettes et toilettes ❶ ou douche ❷ grâce à la cloison-miroir pivotante avec lavabo (I 141 LE)



Salle de bains combinée : coin lavabo/cabinet de toilettes avec douche circulaire séparable (I 138 DB, I 143 LE)



Salle de bains combinée Vario avec dressings (I 141 LE)



Salle de bains combinée avec dressings (I 143 LE)

Points forts de la chambre

+ Très grand couchage, matelas 7 zones en mousse à froid de qualité supérieure avec housse matelassée respirante

+ Option : set déco « Chambre » avec des draps-housse sur mesure

+ Sommier à lattes de bois flexibles, divisé, chauffé et ventilé



Modèle I 138 DB

Lit transversal pour deux personnes

- + Accès au lit via un grand marche-pied
- + Grande penderie sous le lit. La profondeur de la penderie en direction du garage est réglable individuellement



Penderie sous le lit très spacieuse



Modèles I 141 LE, I 143 LE

Lits jumeaux

- + Couchages jusqu'à 200 cm de longueur avec des têtes de lit relevables, agrandissement des couchages en plaçant un matelas d'appoint entre les lits
- + Penderies sous les lits jumeaux, aisément accessibles par devant et par le haut grâce à la fonction ascenseur et via le matelas divisé
- + Marche-pied garantissant un accès aisé au lit



La fonction ascenseur permet d'accéder aisément aux penderies par le haut et par devant



Modèle I 144 LE

Variante lits jumeaux brevetée

- + Tête de lit relevable côté passager, agrandissement des couchages en plaçant un matelas d'appoint entre les lits
- + Couchage côté conducteur : La nuit : lit de 200 cm de long ; le jour : douche spacieuse
- + Penderies sous les lits jumeaux, aisément accessibles par devant et par le haut grâce à la fonction de levage et via le matelas divisé (côté passager)
- + Marche-pied garantissant un accès aisé au lit



Accès aisé au lit grâce au marche-pied



Modèle I 144 QB

Lit central coulissant

- + Le couchage peut être déplacé de 30 cm pour avoir plus d'espace disponible le jour/la nuit sur les véhicules courts. Le jour : accès aisé aux penderies. La nuit : couchage de 195 cm de long
- + Penderies à gauche et à droite à côté du lit central
- + Grand tiroir sur la face avant du lit



Grand tiroir sur la face avant du lit



Grands lits jumeaux avec tête de lit relevable et marche-pied. Accès aisé par devant et par le haut aux penderies situées en-dessous grâce à la fonction de levage (I 141 LE, I 143 LE)



Lit jumeau extractible avec marche-pied (I 144 LE) côté conducteur

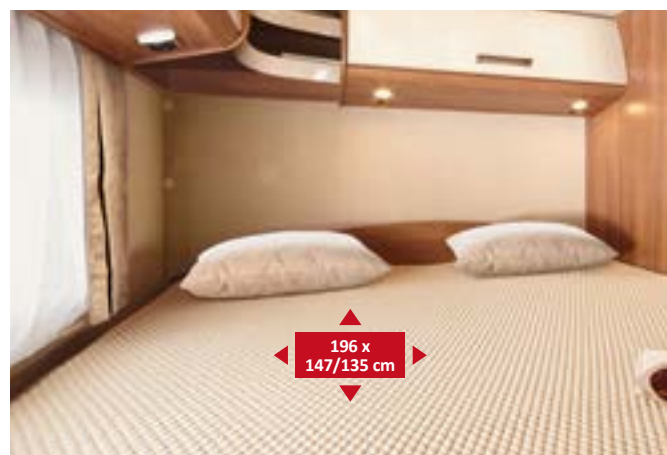

Grand lit deux personnes transversal (I 138 DB)



Le couchage peut être déplacé de 30 cm pour être plus à l'aise le jour/la nuit sur les véhicules courts (I 144 QB)

c-compactline Super-Lightweight I 138 DB



AL-KO

3,5 t

4,25 t

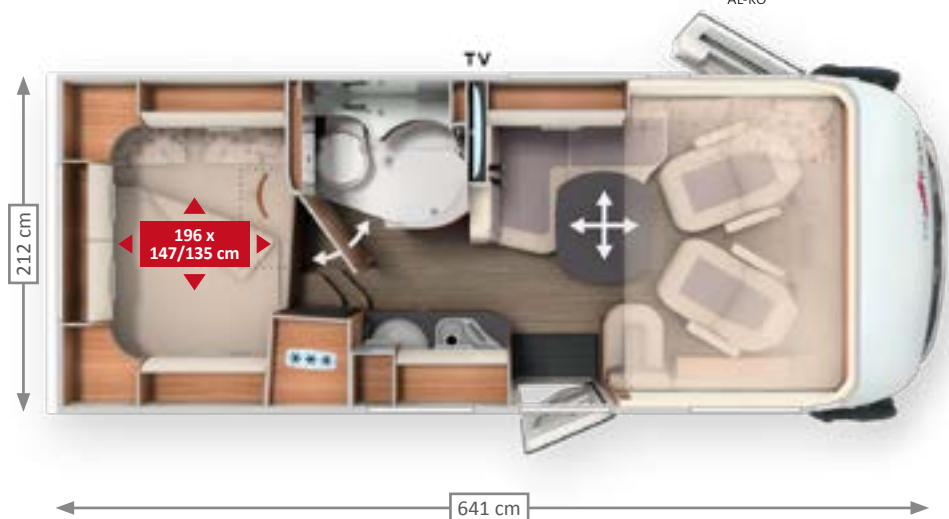

c-compactline Super-Lightweight I 141 LE



AL-KO

3,5 t

4,25 t

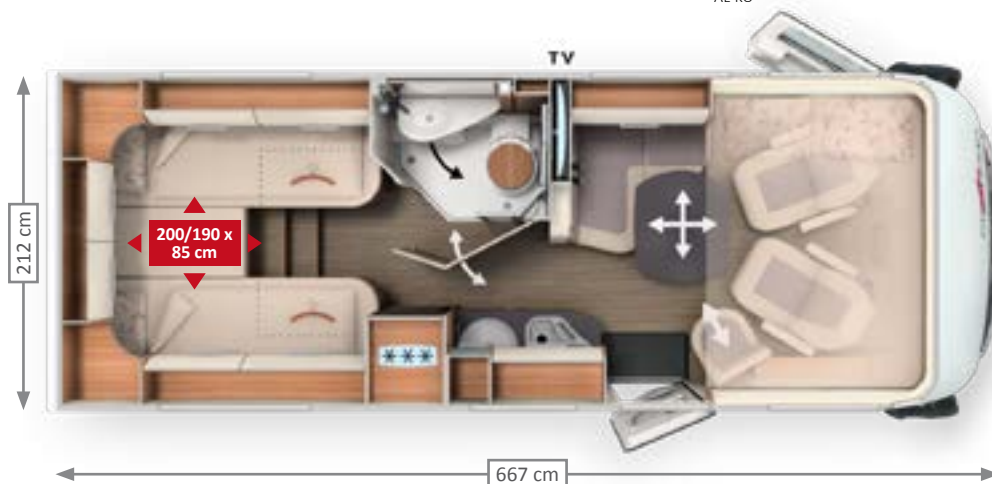

c-compactline Super-Lightweight I 143 LE



AL-KO

3,5 t

4,25 t

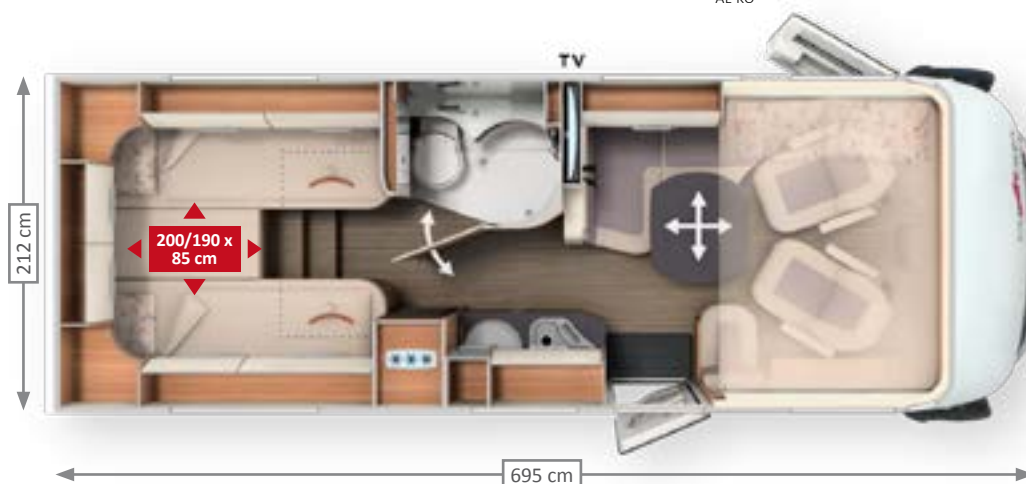

POINTS FORTS DU MODÈLE

- + Véhicule court, conçu spécialement pour la catégorie des véhicules de 3,5 t, salon en L et banquette latérale avec couvercle relevable, grand lit transversal pour deux personnes
- + Cuisine latérale compacte
- + Comptoir de cuisine surélevé faisant office de séparation et de dépose d'appoint
- + Salle de bains combinée avec douche circulaire et porte-serviettes pratique dans le Mini-Heki
- + Penderie sous le lit arrière transversal; la profondeur en direction du garage est réglable



Châssis	Poids en ordre de marche	Charge utile* jusqu'à	Sièges avec ceinture de sécurité 3 points	Nombre de couchages
Fiat Ducato AL-KO Châssis surbaissé 35 light	2 825 kg	1 385 kg	4	4/5*

- + Implantation innovante, conçue de manière ciblée pour la catégorie des véhicules de 3,5 t : salon en L avec siège latéral extractible, lits jumeaux longitudinaux, et le tout sur un véhicule court
- + Cuisine latérale compacte
- + Comptoir de cuisine surélevé faisant office de séparation et de dépose d'appoint
- + Salle de bains pivotante Vario : un confort maximal sur un espace restreint
- + Dressing séparable de l'espace-séjour en fermant la porte du cabinet de toilette
- + Penderies sous les lits jumeaux : très grande hauteur intérieure grâce au décaissement dans le double plancher

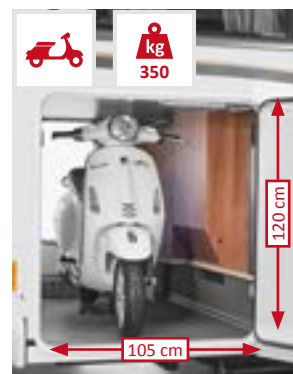

Châssis	Poids en ordre de marche	Charge utile* jusqu'à	Sièges avec ceinture de sécurité 3 points	Nombre de couchages
Fiat Ducato AL-KO Châssis surbaissé 35 light	2 875 kg	1 335 kg	4	4

- + Le multitalent : beaucoup de confort, véhicule court, faible poids
- + Salon en L avec banquette latérale équipée d'un couvercle à charnière
- + Cuisine latérale compacte
- + Comptoir de cuisine surélevé faisant office de séparation et de dépose d'appoint
- + Salle de bains combinée avec douche circulaire et porte-serviettes pratique dans le Mini-Heki
- + Dressing séparable en fermant la porte du cabinet de toilette
- + Penderies sous les lits jumeaux : très grande hauteur intérieure grâce au décaissement dans le double plancher



Châssis	Poids en ordre de marche	Charge utile* jusqu'à	Sièges avec ceinture de sécurité 3 points	Nombre de couchages
Fiat Ducato AL-KO Châssis surbaissé 35 light	2 945 kg	1 265 kg	4	4/5*

c-compactline Super-Lightweight I 144 LE



AL-KO

3,5 t ✓

4,25t ✓

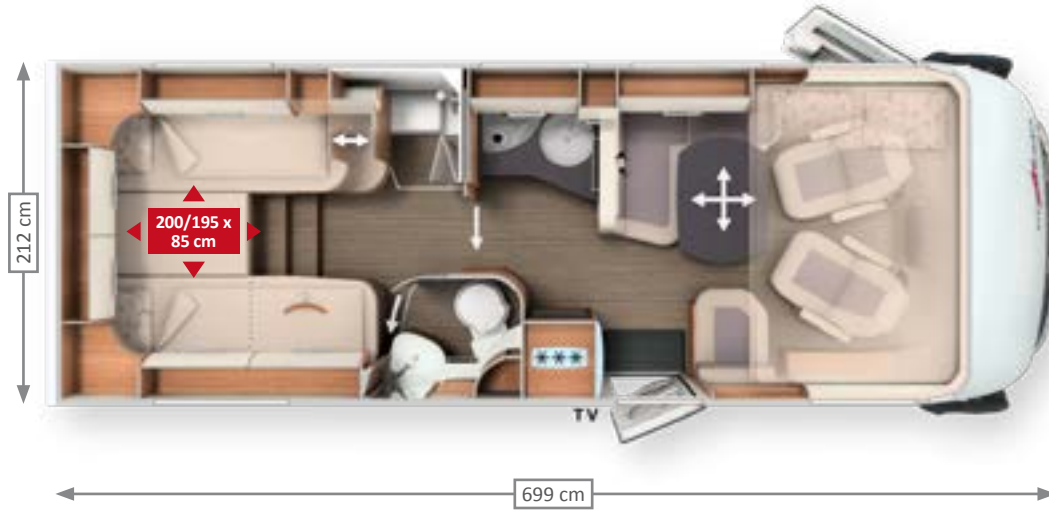

Breveté⁽¹⁾:
Lit jumeau extractible

c-compactline Super-Lightweight I 144 QB



AL-KO

3,5 t ✓

4,25t ✓



POINTS FORTS DU MODÈLE

- + Unique : salon en L, banquette latérale avec couvercle à charnière, cuisine d'angle, salle de bains spacieuse et lits jumeaux de 200 cm de long sur un véhicule d'une longueur inférieure à 7 m
- + Cuisine d'angle avec grand plan de travail et éclairage d'ambiance indirect au niveau du sol
- + Comptoir de cuisine surélevé faisant office de séparation et de dépose d'appoint
- + Dressing séparable de l'espace séjour en fermant la porte coulissante
- + Salle de bains compacte avec douche séparée
- + Lit côté passager coulissant de 30 cm. La nuit : lit de 200 cm de long ; le jour : douche spacieuse
- + Penderies sous les lits jumeaux : très grande hauteur intérieure grâce au décaissement dans le double plancher



Châssis	Poids en ordre de marche	Charge utile* jusqu'à	Sièges avec ceinture de sécurité 3 points	Nombre de couchages
Fiat Ducato AL-KO Châssis surbaissé 35 light	2 975 kg	1 235 kg	4	4/5*

- + Unique : salon en L, banquette latérale avec couvercle à charnière, cuisine d'angle, salle de bains spacieuse et lit central de 195 cm sur un véhicule d'une longueur inférieure à 7 m
- + Cuisine d'angle avec grand plan de travail et éclairage d'ambiance indirect au niveau du sol
- + Comptoir de cuisine surélevé faisant office de séparation et de dépose d'appoint
- + Dressing séparable de l'espace séjour en fermant la porte coulissante
- + Salle de bains compacte avec douche séparée
- + Lit central coulissant de 30 cm. La nuit : lit de 195 cm de long ; le jour : passage aisé pour accéder aux penderies ; largeur de couchage confortable jusqu'aux pieds
- + Deux penderies sur les côtés du lit central
- + Grand tiroir sur la face avant du lit



Châssis	Poids en ordre de marche	Charge utile* jusqu'à	Sièges avec ceinture de sécurité 3 points	Nombre de couchages
Fiat Ducato AL-KO Châssis surbaissé 35 light	2 975 kg	1 235 kg	4	4/5*

c-compactline Super-Lightweight

Extérieur



AL-KO

De série blanc

Cellule, face avant du véhicule, montant de pare-brise, jupes avant, latérales et arrière ainsi que les passages de roues blanc



Le fabricant se réserve le droit d'apporter des modifications à la composition des couleurs ou à certaines nuances de couleurs, à la composition des matériaux et à l'étendue de la livraison. Cela s'applique également aux divergences de couleur des véhicules de base, dans la mesure où elles résultent de modifications apportées par le constructeur du véhicule de base.

c-compactline Super-Lightweight I 138 DB Liberté individuelle avec seulement 3,5 t*

Poids en ordre de marche conducteur incl.	2 825 kg	Choses à emmener (exemple) avec 1 conducteur + 1 passager	
Pack « Basis-Plus »** avec climatisation automatique, lanterneau Midi-Heki	+ 54 kg	1 table + 4 chaises de camping	25 kg
Pack « Médias »** installation satellite additionnelle et store extérieur de 4 m	+ 81 kg	1 gril	5 kg
Poids total pour la route	2 960 kg	2 vélos électriques	40 kg
Charge utile conducteur	540 kg	1 caisse à outils	10 kg
1 passager bagages incl. (75 kg + 10 kg + 70 kg = 155 kg)	155 kg	1 bouteille de gaz de réserve	15 kg
		TOTAL	95 kg
Charge utile possible avec 2 voyageurs	385 kg	Charge utile restante (= 385 kg de charge utile – 95 kg de choses à emmener)	290 kg

Les poids indiqués sont des poids approximatifs. Ils peuvent fluctuer de + ou - 5 %.

* Sur demande également comme variante heavy avec un P.T.A.C. allant jusqu'à 4,25 t

** Pour le détail des contenus des packs, consultez les tarifs des intégraux Carthago

Technologie de construction légère Carthago

Moins de poids, plus de qualité : spécialement conçu pour la catégorie des véhicules de 3,5 t

Extrêmement solide et super léger : Carthago est le pionnier du secteur en termes de construction ingénieuse. Carthago diminue le poids et non pas le confort ou la qualité. Les c-compactline super lightweight Carthago sont les modèles les plus légers de leur catégorie. Stabilité maximale, qualité maximale, confort maximal et vaste équipement.

La technologie de construction légère mise en œuvre de manière systématique présente de nombreux avantages : plus de charge utile mais consommation de carburant moindre et moins d'émissions. Carthago est la première entreprise qui a réussi à positionner un camping-car Premium dans la catégorie des véhicules de 3,5 t. Depuis, elle est la référence dans la catégorie Premium.

Votre plus-value

- + **Très bonne manœuvrabilité et poids moindre** grâce à des véhicules courts
- + **Plus de charge utile** également dans la catégorie des véhicules de 3,5 t
- + **Consommation de carburant moindre**
- + **Un permis de conduire B est suffisant**
- + **Moins de restrictions** par la réglementation de la circulation routière
- + **Moins de frais de péages**

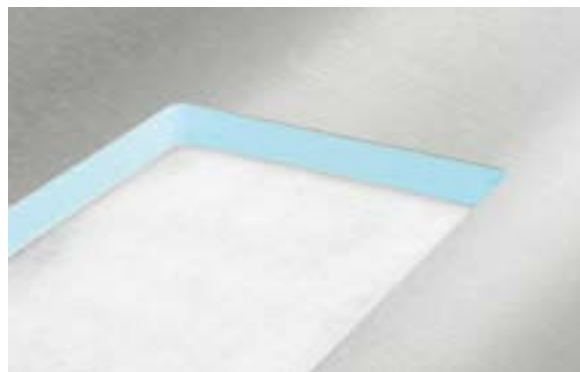

La carrosserie Carthago est très solide et légère. Grâce à la combinaison d'aluminium sur la face extérieure et intérieure et au noyau isolant en mousse rigide RTM typiquement Carthago, aucun renforcement de la paroi, qui irait de pair avec une augmentation de poids, n'est requis

2 825 KG



Catégorie Premium des camping-cars légers
Technologie de construction légère Carthago spécialement conçue pour la catégorie des véhicules de 3,5 t



Meubles Carthago optimisés en termes de poids : assemblés selon la « technologie du piping » : les meubles cintrés et arrondis sont très solides tout en étant particulièrement légers



Avec la carrosserie auto-portante et le châssis surbaissé AL-KO spécial, le double plancher Carthago garantit un maximum de stabilité et de rigidité à la torsion

Soute profondément décaissée et très spacieuse dans le double plancher



Hauteur utile jusqu'à 55,5 cm

EASY ENTRY – chargement aisé depuis l'extérieur, prélevement pratique depuis l'intérieur



Garage chargeable jusqu'à 350 kg

CÔTÉ CONDUCTEUR

Coffre à bouteilles de gaz



Charger depuis l'extérieur

Chargement aisé du rangement dans le double plancher via la grande porte de soute (côté conducteur)

Garage à scooter avec une grande hauteur intérieure grâce au décaissement profond, avec un accès des deux côtés : grande porte côté passager et deuxième porte côté conducteur



Prélever depuis l'intérieur

Prélèvement aisé depuis l'intérieur par le couvercle à charnière de la banquette du salon en L

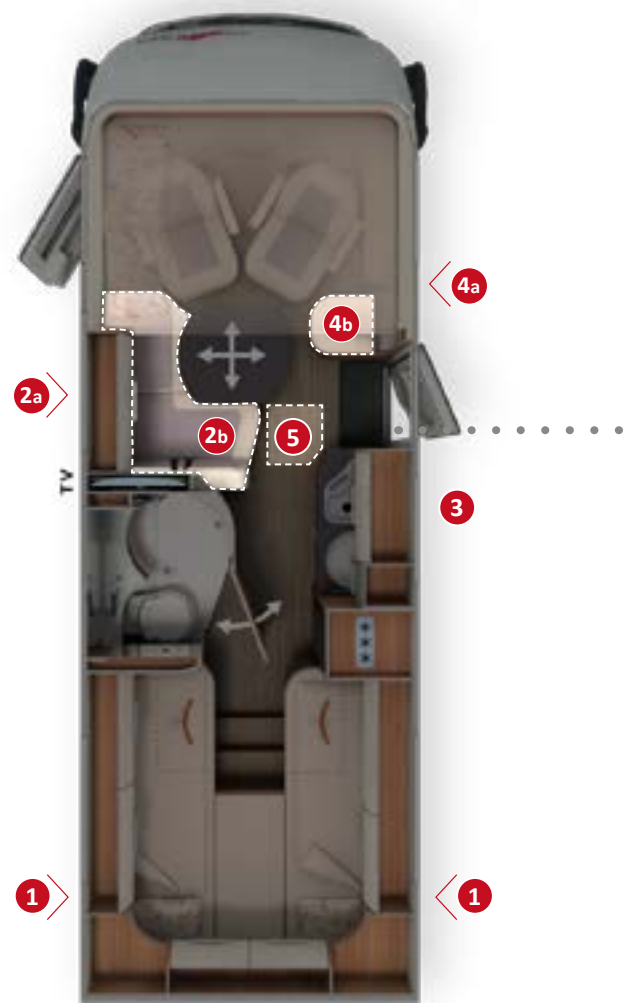



Votre plus-value

- + **Soute profondément décaissée dans le double plancher**, très spacieuse et chauffée ; hauteur utile jusqu'à 55,5 cm
- + **Accès depuis l'extérieur** via plusieurs grandes portes de soutes
- + Accès aisé depuis l'intérieur **par le couvercle de la banquette du salon en L, la banquette latérale avec couvercle à charnière (selon le modèle) ou la grande trappe dans le plancher de l'habitacle**
- + **Grand rangement à travers central** (haut. int. 22 cm) avec soute profondément décaissée (haut. utile 46 cm), également chargeable par la porte de la cellule via la grande trappe relevable dans le plancher de l'habitacle
- + L'ensemble de la soute profondément décaissée dans le double plancher est chauffé avec la **fonction accumulateur de chaleur** et avec l'effet de chauffage par le sol



CÔTÉ PASSAGER



3
Grand rangement additionnel dans le double plancher avec porte de soute séparée (côté passager)



4a
Chargement aisé du rangement dans le double plancher via la large porte de soute

Charger depuis l'extérieur



5
Trappe géante dans le plancher de l'habitacle au niveau de l'entrée : aisément chargeable depuis l'extérieur lorsque la porte de cellule est ouverte



4b
Prélèvement aisé via la banquette latérale avec couvercle à charnière (selon le modèle)

Prélever depuis l'intérieur

Technique de bord

Système électrique, alimentation en eau,
système de chauffage à accumulateur de chaleur



Chauffage par système de récupération de la chaleur

Truma Combi 6



Soute profondément décaissée dans le double plancher

avec fonction de stockage thermique et effet de chauffage par le sol



Capacité

Réservoir d'eau douce de 150 l
Réservoir des eaux usées de 140 l
1 batterie gel de 80 Ah
(extensible sur 2 batteries de 80 Ah)



Chauffage additionnel de la cabine

par la surface du tableau de bord chauffée pour diminuer toute radiation de froid du pare-brise au niveau de la cabine/l'habitacle



Chauffage par système de récupération de la chaleur Truma Combi 6

avec de nombreuses bouches d'air chaud dans l'ensemble de la soute profondément décaissée dans le double plancher, au niveau de l'habitacle, dans le garage à scooter, en cabine et au niveau des portières sensibles au froid



Coffret à bouteilles de gaz « easy change »

profondément décaissé, facilitant le remplacement des bouteilles, les deux bouteilles sont accessibles individuellement (sauf sur les modèles I 138 DB, I 141 LE, I 143 LE)

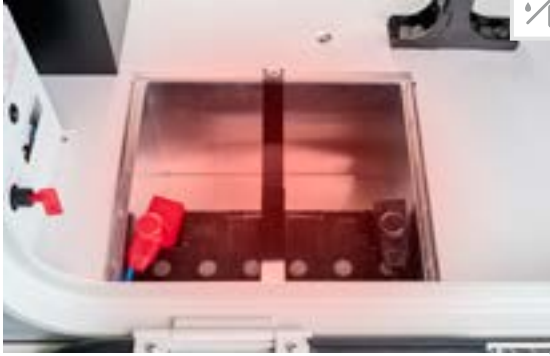

Centrale à batteries chauffée

avec interrupteur principal, de série : 1 batterie gel de 80 Ah, extensible sur 2 batteries de 80 Ah, batterie lithium-ion de 90 Ah en option avec contrôleur de batteries et écran tactile séparé



Centrale électrique bien accessible dans le garage à scooter

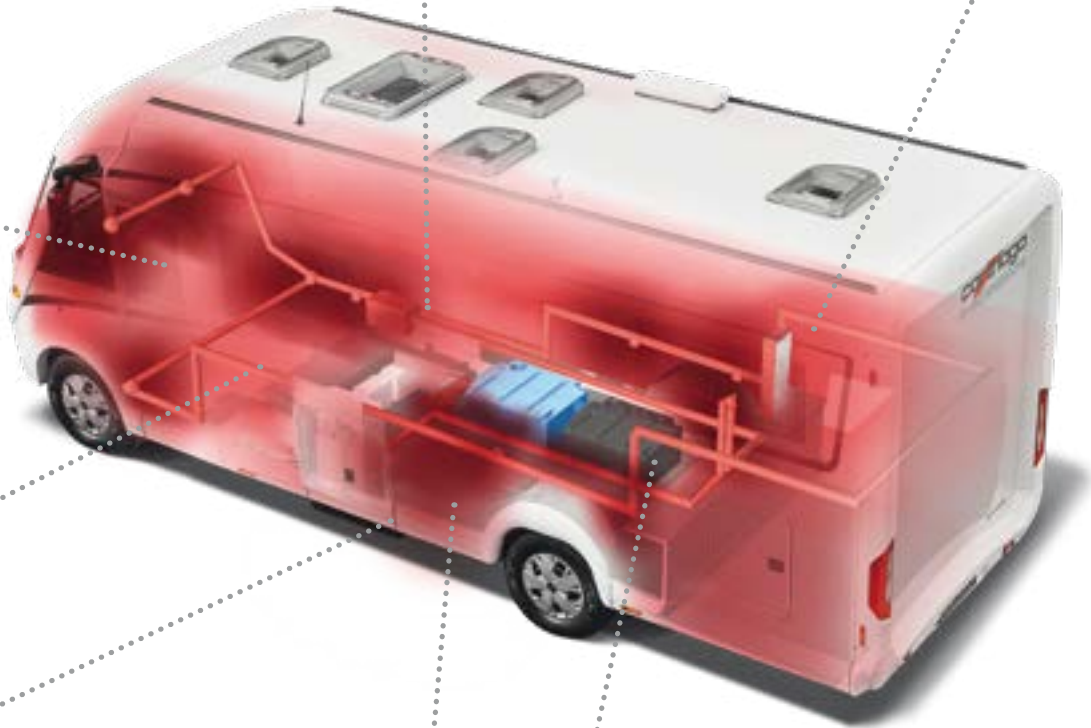

Coffret à bouteilles de gaz à l'arrière

aisément accessible par le portillon du coffret à bouteilles de gaz séparé. Option : système coulissant pratique pour bouteilles de gaz (I 138 DB, I 141 LE, I 143 LE)

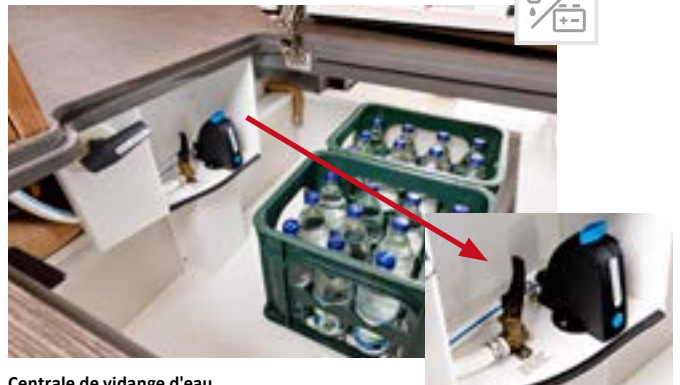

Centrale de vidange d'eau

et réservoirs d'eau à l'abri du gel dans la soute profondément décaissée dans le double plancher ; peut également être commandée par la porte de cellule

Châssis surbaissé AL-KO spécial light



pois faible, confort de conduite similaire à celui d'une voiture particulière

Rétroviseurs de type bus « Carthago best view »



avec grand rétroviseur principal et rétroviseur grand angle

Siège pilote Aguti en cabine



avec des accoudoirs gainés réglables, hauteur d'assise au même niveau que les canapés du salon

Tableau de bord élégant



avec pièce moulée garnie de cuir, crédence pratique ainsi qu'une préparation pour l'écran de la caméra de recul intégrée et porte-bouteilles

Store plissé de pare-brise



Store de pare-brise plissé multifonctions avec une structure alvéolaire isolante qui fait office de pare-soleil, de pare-vue et de système occultant isolant

Accès au garage des deux côtés



accès aisé : grande porte côté passager, 2ème porte côté conducteur

Porte de cellule XL « premium two 2.0 »



avec couloir plus large (63 cm), double verrouillage de sécurité, très large vitre dans la porte, plissé occultant et store moustiquaire intégré

Porte de cabine



avec double verrouillage de sécurité, lève-vitre électrique et un seuil de porte très bas

Banquette latérale



comme repose-pied confortable pour regarder la télé ou comme support pour accéder au lit de pavillon

Cuisines avec un équipement pratique



réchaud 3 flammes « Profi Gourmet » avec couvre-plaques en verre* divisé, utilisable comme dépose d'appoint et extension du plan de travail avec le cache-évier accroché à la paroi

Concept d'éclairage exclusif à LED



éclairage de travail avec de nombreux spots et un éclairage d'ambiance indirect à contrôle séparé

Table de salon à réglage multiple



table de salon pivotante de 360° et coulissante 2 positions en actionnant une pédale



AL-KO



Mercedes-Benz

AL-KO

c-tourer

Lightweight / Comfort

Le multitalent sophistiqué

Modèles légers avec des véhicules courts pour répondre aux exigences de la catégorie des véhicules de 3,5 t et des modèles tout confort avec un P.T.A.C. allant jusqu'à 4,5 t

À allure sportive, caractéristique et cosy : avec leur design avant « Carthago v-face », une largeur de cellule de 2,27 m et un confort intérieur maximal tout en ayant un poids propre faible, le c-tourer offre aussi bien des implantations dans la catégorie des véhicules de 3,5 t (en option également jusqu'à un P.T.A.C. de 4,5 t) que des modèles tout confort avec un P.T.A.C. de 4,5 t.

3,5 t



c-tourer Lightweight

Modèles : I 141 LE, I 142 DB, I 143 LE, I 144 LE, I 144 QB

- + Tous les modèles lightweight avec une charge utile adaptée à la pratique, également dans la catégorie des véhicules de 3,5 t grâce à la technologie de construction légère Carthago et des véhicules courts jusqu'à 7,10 m maxi
- + À titre optionnel, également jusqu'à un P.T.A.C. de 4,5 t et donc avec une charge utile encore plus élevée



AL-KO

Mercedes-Benz
AL-KO

Châssis

- + Fiat Ducato 35 light/40 heavy ou Mercedes-Benz Sprinter 414 CDI*, châssis surbaissé AL-KO spécial Carthago et essieu arrière à voie large de 198 cm
- + Pack Sécurité Fiat Ducato : Airbag, ESP, ABS, ASR, anti-démarrage électronique, Hillholder, Traction Plus, Hill Descent Control, système automatique de démarrage et d'arrêt, régulateur de vitesse, assistant de stabilisation en cas de vent latéral, contrôle de stabilité pour les remorques, système de freinage en cas de collision / Mercedes Benz Sprinter : airbag, assistant de stabilisation en cas de vent latéral, assistant au démarrage dans les pentes, ABS, ASR, EBV, ESP
- + Concept du champ de vision Carthago depuis la cabine
- + Phares Full LED Carthago (option)
- + Porte de cellule XL « premium two 2.0 » avec couloir plus large (63 cm), double verrouillage de sécurité, très large vitre dans la porte

4,5 t



c-tourer Comfort

Modèles : I 148 LE, I 149 LE, I 150 QB

- + Implantations tout confort sur des véhicules de plus de 7,39 m de long
- + Superbe sensation d'espace et réserves de charge utile élevées pour un P.T.A.C. de 4,5 t maxi



Confort intérieur

- + Ligne de meubles « smartline plus », deux styles intérieurs
- + Plancher de la cellule sur un niveau
- + Salon en L avec selleries de forme ergonomique et large banquette latérale ou siège latéral extractible*
- + Cuisine d'angle confort ou cuisines d'angle* avec six grands tiroirs, comptoir de cuisine surélevé comme séparation visuelle et dépose d'appoint



- + Différents concepts de salles de bains : confort maximal et dressing séparable*
- + Lits avec de très grands couchages



Rangements

- + Soute profondément décaissée dans le double plancher, très spacieuse et chauffée ; hauteur utile jusqu'à 55,5 cm
- + Accès aisé depuis l'extérieur via plusieurs grands portillons et depuis l'intérieur par le couvercle de la banquette du salon en L et via la banquette latérale à couvercle à charnière*
- + Grand rangement à travers central (haut. int. 22 cm) avec soute profondément décaissée (haut. utile 46 cm), dotée d'une grande trappe relevable dans le plancher de l'habitacle
- + Garage à scooter : hauteur intérieure jusqu'à 120 cm*, chargeable jusqu'à 350 kg



Autonomie/Technique

- + Eau douce 150 l, eaux usées 140 l
- + 1 batterie gel de 80 Ah (extensible sur 2 x 80 Ah)



Climatisation/Chauffage

- + Chauffage par système de récupération de la chaleur Truma Combi 6, option : Chauffage à l'eau chaude Alde*
- + Soute profondément décaissée dans le double plancher avec effet de chauffage par le sol

De nombreux modèles c-tourer également disponibles sur Mercedes-Benz Sprinter avec châssis surbaissé AL-KO – voir Aperçu des modèles et Tarifs !

Style intérieur « epic » de série

Selleries Venezia 21 (la photo montre le I 148 LE)





c-tourer Lightweight

c-tourer Comfort

Style intérieur « Casablanca » (option)

Selleries cuir partiel Macchiato (la photo montre le I 149 LE)





c-tourer Lightweight

c-tourer Comfort

Points forts de l'espace séjour

- + Table de salon avec bordure chromée, pivotante 360° et coulissante deux positions moyennant une pédale
- + Placard à chaussures coulissant avec système de rangement pour jusqu'à quatre paires de chaussures, intégré dans la base de la banquette, éclairage d'accentuation LED incl.
- + Concept d'éclairage exclusif LED, éclairage de travail avec de nombreux spots et éclairage d'ambiance indirect pouvant être allumé séparément
- + Couloir plain-pied depuis l'espace séjour jusqu'en cabine, sans risque de trébucher



Modèle I 141 LE

Salon en L avec siège latéral extractible

- + Système coulissant de la TV au-dessus du salon en L pour un téléviseur LED de 24" (en option)
- + Accès aisé au plus grand lit de pavillon de la catégorie (195 x 160 cm) via le siège latéral
- + Accès aisé au rangement (sans devoir enlever les coussins) par le couvercle de la banquette du salon en L à ferrures brevetées et un siège latéral coulissant



Système coulissant de la TV au-dessus du salon (option)



Modèle I 143 LE

Salon en L avec banquette latérale équipée d'un couvercle à charnière

- + Système coulissant de la TV au-dessus du salon en L pour un téléviseur LED de 24" disponible à titre optionnel ou bien comme placard-TV élégant intégré avec un téléviseur LED de 32" (en option)
- + Accès aisé au plus grand lit de pavillon de la catégorie (195 x 160 cm) via la banquette latérale
- + Accès aisé au rangement (sans devoir enlever les coussins) par le couvercle de la banquette du salon en L avec des ferrures brevetées et une banquette latérale à couvercle à charnière



Placard-TV au design élégant intégré avec téléviseur plat LED de 32" (option)



Modèles I 144 LE, I 144 QB

Salon en L avec banquette latérale équipée d'un couvercle à charnière

- + Support- mural au niveau de l'entrée pour un téléviseur LED de 24"(option)
- + Accès aisé au plus grand lit de pavillon de la catégorie (195 x 160 cm) via la banquette latérale
- + Accès aisé au rangement (sans devoir enlever les coussins) par le couvercle de la banquette du salon en L avec des ferrures brevetées et une banquette latérale à couvercle à charnière

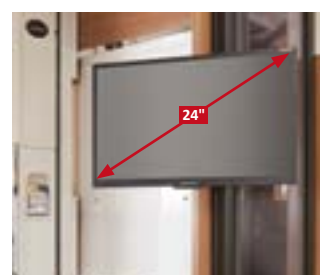

Support-TV au niveau de l'entrée (option)



Modèles I 142 DB, I 148 LE, I 149 LE, I 150 QB

Grand salon en L avec large banquette latérale avec couvercle à charnière, option : 5ème siège à ceinture

- + Système coulissant de la TV « Quick up » derrière le dossier de la banquette latérale pour un téléviseur LED de 32"(en option)
- + Accès aisé au plus grand lit de pavillon de la catégorie (195 x 160 cm) via la banquette latérale
- + Accès aisé au rangement (sans devoir enlever les coussins) par le couvercle de la banquette du salon en L à ferrures brevetées et une banquette latérale avec un couvercle à charnières



Système coulissant de la TV derrière le dossier de la banquette latérale (option)



Salon en L avec large banquette latérale (I 142 DB, I 148 LE, I 149 LE, I 150 QB)



Placard à chaussures pivotant avec système de rangement pour jusqu'à quatre paires de chaussures, intégré dans la base de la banquette



Table de salon : pivotante et coulissante en actionnant la pédale



Ils garantissent l'ordre et sont assortis au style intérieur : les patères Carthago



c-tourer lightweight I 144 LE avec l'option Suppression du lit de pavillon, placards de pavillon tout autour à la place, style intérieur « epicolor » et selleries Cambridge

Points forts de la cuisine

- + Réchaud 3 flammes « Profi Gourmet » avec couvre-plaques divisé en verre (non divisé sur le I 141 LE, I 143 LE), grille en fonte solide et fond en verre facile à nettoyer
- + Placard de pavillon au design ondulé vertical
- + Option : cafetière à capsules avec système coulissant dans le placard de pavillon au design ondulé vertical
- + Cache-évier noyé dans le plan de travail : utilisable comme plan de travail additionnel ou planche à découper
- + Comptoir de cuisine surélevé faisant office de séparation et de dépose d'appoint



Modèles I 141 LE, I 143 LE

Cuisine latérale compacte

- + Véhicule court
- + Frigo Slimtower de 133 l avec porte s'ouvrant dans les deux sens et compartiment freezer séparé
- + Cuisine avec six grands tiroirs et poubelle intégrée



Option : cafetière à capsules avec système coulissant dans le placard de pavillon au design ondulé vertical

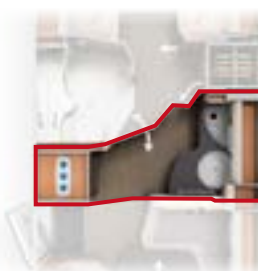

Modèles I 142 DB, I 148 LE

Cuisine d'angle

- + Grand plan de travail
- + Frigo de 153 l situé en face et s'ouvrant dans les deux sens, compartiment freezer séparé
- + Étagère à épices sur la cloison de la cuisine
- + Cuisine avec six grands tiroirs et poubelle dans une zone hygiénique séparée
- + Éclairage d'ambiance indirect au niveau du plancher



Étagère à épices pratique



Modèles I 144 LE, I 144 QB

Cuisine d'angle

- + Grand plan de travail
- + Frigo Slimtower de 133 l situé en face, avec porte s'ouvrant dans les deux sens et compartiment freezer séparé
- + Cuisine avec six grands tiroirs et poubelle intégrée
- + Éclairage d'ambiance indirect au niveau du plancher



Frigo Slimtower de 133 l à hauteur des mains



Modèles I 149 LE, I 150 QB

Cuisine d'angle confort

- + Très grand plan de travail cintré qui s'étend jusque devant la cloison cintrée de la salle de bains
- + Frigo de 153 l situé en face et s'ouvrant dans les deux sens, compartiment freezer séparé
- + Cuisine avec six grands tiroirs et poubelle intégrée (I 150 QB) ou poubelle intégrée dans une zone hygiénique séparée (I 149 LE)
- + Placard à bouteilles intégré
- + Éclairage d'ambiance indirect au niveau du plancher



Rangement en toute sécurité : placard à bouteilles pratique



Cuisine d'angle confort au style intérieur « Casablanca » (I 149 LE, I 150 QB)



Cuisine latérale compacte au style intérieur « Casablanca »
(I 141 LE, I 143 LE)



Six grands tiroirs et une poubelle séparée dans une zone hygiénique
séparée (selon le modèle)



Cuisine d'angle avec étagère à épices au style intérieur « Casablanca » (I 142 DB, I 148 LE)



Utilisation du cache-évier accroché dans le support mural comme
planche à découper

Points forts de la salle de bains et du dressing

- + Différents concepts de salle de bains avec un confort adapté à la pratique sur un espace restreint
- + Porte de salle de bains massive avec charnières intérieures, poignée métallique et verrouillage
- + Douche complètement séparable du cabinet de toilettes
- + Lanterneau Mini Heki dans le cabinet de toilettes
- + Nombreuses déposes



Modèle I 141 LE

Salle de bains pivotante Vario avec dressing séparable

- + Cloison intérieure pivotante et porte de douche sectionnelle : permet de créer une grande douche en un tour de main
- + Grand miroir rétroéclairé, placard additionnel avec étagères et déposes
- + Dressing séparable de l'espace-séjour en fermant la porte du cabinet de toilettes



Salle de bains spacieuse



Modèle I 143 LE

Salle de bains combinée avec dressing séparable

- + Grande douche circulaire séparable au moyen d'une porte coulissante
- + Tablette de douche intégrée et porte-serviettes dans le Mini-Heki
- + Grand placard avec miroir et étagères
- + Meuble sous lavabo spacieux
- + Dressing séparable de l'espace-séjour grâce à la porte du cabinet de toilettes



Douche circulaire



Modèles I 142 DB, I 148 LE

Salle de bains combinée avec dressing séparable

- + Douche circulaire séparable
- + Tablette de douche intégrée et porte-serviettes dans le Mini-Heki
- + Grand placard avec miroir et étagères
- + Meuble sous lavabo spacieux
- + Dressing séparable de l'espace-séjour en fermant la porte du cabinet de toilettes, penderie jusqu'au plafond intégrée dans le dressing
- + Séparation additionnelle de la chambre en fermant la porte coulissante en bois massif (I 148 LE)



Dressing avec séparation (I 148 LE)



Salle de bain compacte
Modèles I 144 LE, I 144 QB

Salle de bains compacte ou salle de bains spacieuse confort avec dressing

- + Grand cabinet de toilettes/grandes toilettes, douche en face
- + Meuble sous lavabo spacieux
- + Caillebotis hydrofuge de même design que le plancher de l'habitacle, amovible pour prendre la douche (sauf I 149 LE)
- + Dressing séparable de l'espace séjour au moyen d'une porte coulissante (I 144 LE/QB)
- + Dressing séparable de l'espace-séjour en fermant la porte de la salle de bains et séparable de la chambre en fermant la porte coulissante en bois massif (I 149 LE)
- + Dressing séparable de l'espace-séjour en fermant la porte de la salle de bains et séparable de la chambre moyennant la cloison-TV coulissante faisant office de séparation (I 150 QB)



Salle de bains spacieuse confort
Modèles I 149 LE, I 150 QB



Salle de bains spacieuse confort avec dressing séparable de l'espace-séjour en fermant la porte de la salle de bains ; séparable de la chambre en fermant la porte coulissante en bois massif (I 149 LE)



Cabinet de toilettes avec lavabo et toilettes (I 144 LE, I 144 QB)



Salle de bains combinée : coin lavabo/cabinet de toilettes avec douche circulaire séparable (I 142 DB, I 148 LE)



Salle de bains pivotante Vario : cabinet de toilettes et toilettes ❶ ou douche ❷ grâce à la cloison-miroir pivotante avec lavabo (I 141 LE)

Points forts de la chambre

+ Très grand couchage, matelas 7 zones en mousse à froid de qualité supérieure avec housse matelassée respirante

+ Option : set déco « Chambre » avec des draps-housse sur mesure

+ Sommier à lattes de bois flexibles, divisé, chauffé et ventilé



Lit transversal pour deux personnes

- + Accès au lit via un grand marche-pied
- + Grande penderie sous le lit
- + Penderie jusqu'au plafond

Modèle I 142 DB



Penderie sous le lit très spacieuse



Lits jumeaux

- + Têtes de lits relevables (I 144 LE seulement côté passager), agrandissement des couchages en plaçant un matelas d'appoint entre les matelas
- + Couchage côté conducteur : la nuit : 200 cm de longueur ; le jour, en le rentrant on obtient une douche spacieuse (I 144 LE)
- + Penderies sous les lits jumeaux, accessibles par devant et par le haut grâce à la fonction de levage, le matelas divisé (I 144 LE uniquement côté passager, I 148 LE uniquement côté conducteur)
- + Marche-pied coulissant pour accéder au lit (I 141 LE, 143 LE)
- + Marche-pied coulissant confort avec marches très profondes et rangement d'appoint (I 148 LE, 149 LE ; en option I 141 LE, I 143 LE)

Modèles I 141 LE, I 143 LE
I 148 LE, I 149 LE

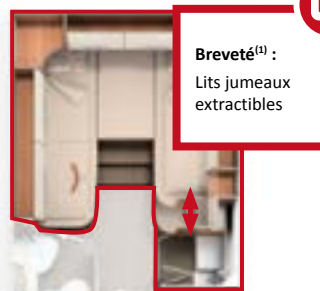

Breveté⁽¹⁾ :
Lits jumeaux
extractibles

Modèle I 144 LE avec lit coulissant
de 30 cm côté conducteur



Lit central

- + Le couchage peut être déplacé de 30 cm pour avoir plus d'espace disponible le jour/la nuit sur les véhicules courts. Le jour : accès aisé aux penderies. La nuit : couchage de 195 cm de long (I 144 QB)
- + Tête de lit relevable (sauf sur le modèle I 144 QB)
- + Penderies à gauche et à droite à côté du lit central
- + Grand tiroir sur la face avant du lit
- + Partie du matelas pivotante côté passager pour garantir un couloir très large (I 150 QB)
- + Unique : cloison-TV et cloison de séparation coulissante pour séparer l'espace de couchage de la salle de bains (I 150 QB)

Modèle I 144 QB



Modèle I 150 QB



Option : placard-TV intégré sur les modèles avec lits jumeaux (sauf I 144 LE)



Lit transversal pour deux personnes à l'arrière avec des placards de pavillon tout autour (I 142 DB)



Grands lits jumeaux avec tête de lit relevable et marche-pied extractible (I 141 LE, I 143 LE, I 148 LE, I 149 LE). Accès aisé par devant et par le haut aux penderies situées en-dessous grâce à la fonction de levage (I 141 LE, I 143 LE, I 148 LE, 149 LE).



Le couchage peut être déplacé de 30 cm pour être plus à l'aise le jour/la nuit sur les véhicules courts (I 144 QB)



Lit jumeau extractible côté conducteur avec marche-pied (I 144 LE)

c-tourer Lightweight I 141 LE

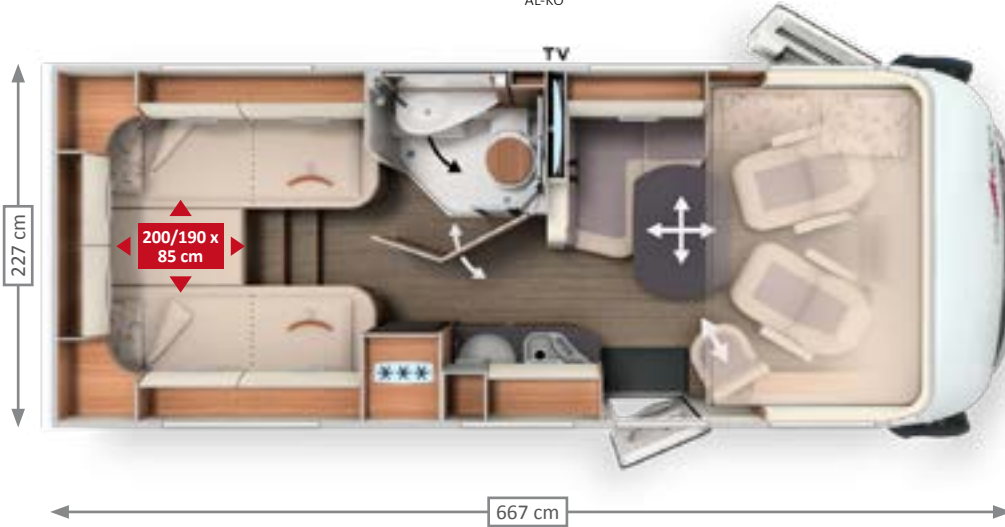

c-tourer Lightweight I 142 DB



C
Un brevet a été déposé⁽¹⁾ :
Dressing faisant office de séparation

c-tourer Lightweight I 143 LE



POINTS FORTS DU MODÈLE

- + Implantation innovante, conçue de manière ciblée pour les camping-cars de 3,5 t : salon en L avec siège latéral extractible, lits jumeaux, et le tout sur un véhicule court
- + Cuisine latérale compacte
- + Comptoir de cuisine surélevé faisant office de séparation et de dépose d'appoint
- + Salle de bains pivotante Vario : un confort maximal sur un espace restreint
- + Porte de la salle de bains faisant office de séparation avec l'espace-séjour, donc dressing séparé
- + Marche-pied extractible pour faciliter l'accès au lit ; marche-pied confort extractible optionnel avec marches très profondes et encore plus de place de rangement
- + Penderies sous les lits jumeaux avec très grande hauteur intérieure grâce au décaissement dans le double plancher
- + Option : placard-TV dans la chambre avec système coulissant TV spécial

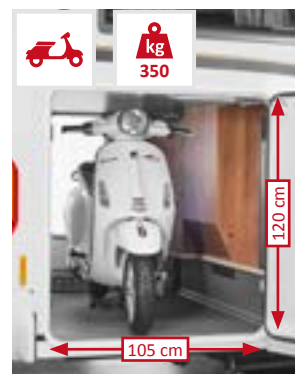

Châssis	Poids en ordre de marche	Charge utile jusqu'à	Sièges avec ceinture de sécurité 3 points	Nombre de couchages
Fiat Ducato AL-KO Châssis surbaissé 35 light	2 955 kg	1 505 kg	4	4

- + Véhicule court, conçu de manière ciblée pour les camping-cars de 3,5 t, salon en L avec banquette latérale avec couvercle à charnière, grand lit deux personnes transversal
- + Cuisine d'angle avec grand plan de travail et éclairage d'ambiance indirect au niveau du plancher
- + Comptoir de cuisine surélevé faisant office de séparation et de dépose d'appoint
- + Séparation de l'espace séjour en fermant la porte du cabinet de toilettes pour former un dressing
- + Salle de bains combinée avec douche circulaire et porte-serviettes pratique dans le Mini-Heki
- + Penderie jusqu'au plafond
- + Penderie d'appoint sous le lit arrière transversal



Châssis	Poids en ordre de marche	Charge utile jusqu'à	Sièges avec ceinture de sécurité 3 points	Nombre de couchages
Fiat Ducato AL-KO Châssis surbaissé 35 light	3 025 kg	1 435 kg	4/5*	4/5*

- + Le multitalent : beaucoup de confort, véhicule court, faible poids
- + Salon en L avec banquette latérale équipée d'un couvercle à charnière
- + Cuisine latérale compacte
- + Comptoir de cuisine surélevé faisant office de séparation et de dépose d'appoint
- + Salle de bains combinée avec douche circulaire et porte-serviettes pratique dans le Mini-Heki
- + Dressing séparable en fermant la porte du cabinet de toilettes
- + Penderies sous les lits jumeaux avec très grande hauteur intérieure grâce au décaissement dans le double plancher
- + Marche-pied extractible pour faciliter l'accès au lit ; marche-pied confort extractible optionnel avec marches très profondes et encore plus de place de rangement
- + Option : placard-TV dans la chambre avec système coulissant TV spécial



Châssis	Poids en ordre de marche	Charge utile jusqu'à	Sièges avec ceinture de sécurité 3 points	Nombre de couchages
Fiat Ducato AL-KO Châssis surbaissé 35 light	3 035 kg	1 425 kg	4	4/5*
Mercedes-Benz Sprinter AL-KO Châssis surbaissé	3 115 kg	1 355 kg	4	4/5*

c-tourer Lightweight | 144 LE



AL-KO



Breveté⁽¹⁾ :
Lit jumeau extractible

c-tourer Lightweight | 144 QB



AL-KO

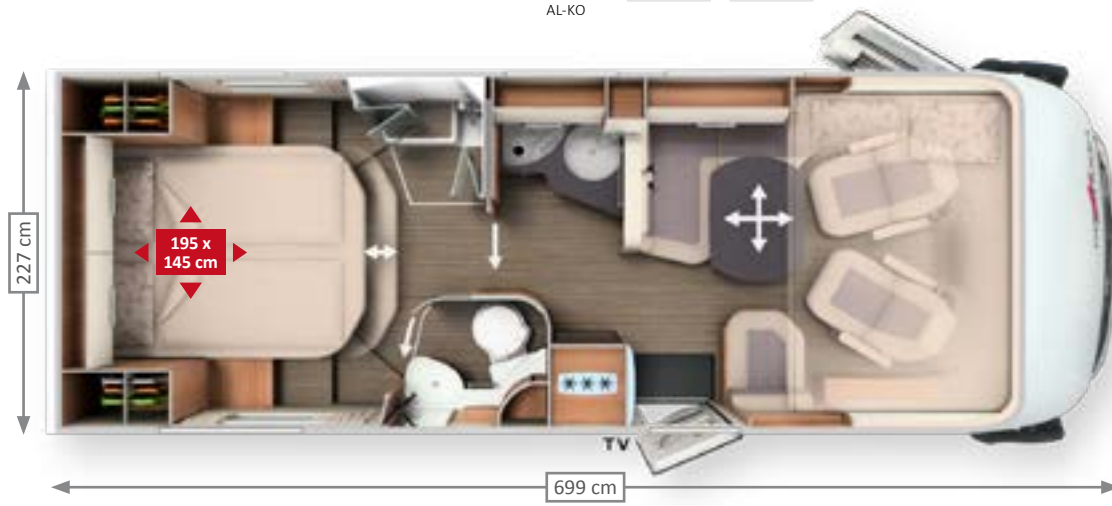

Breveté⁽¹⁾ :
Garage à scooter /
pédélec

c-tourer Comfort | 148 LE



AL-KO



Mercedes-Benz
AL-KO

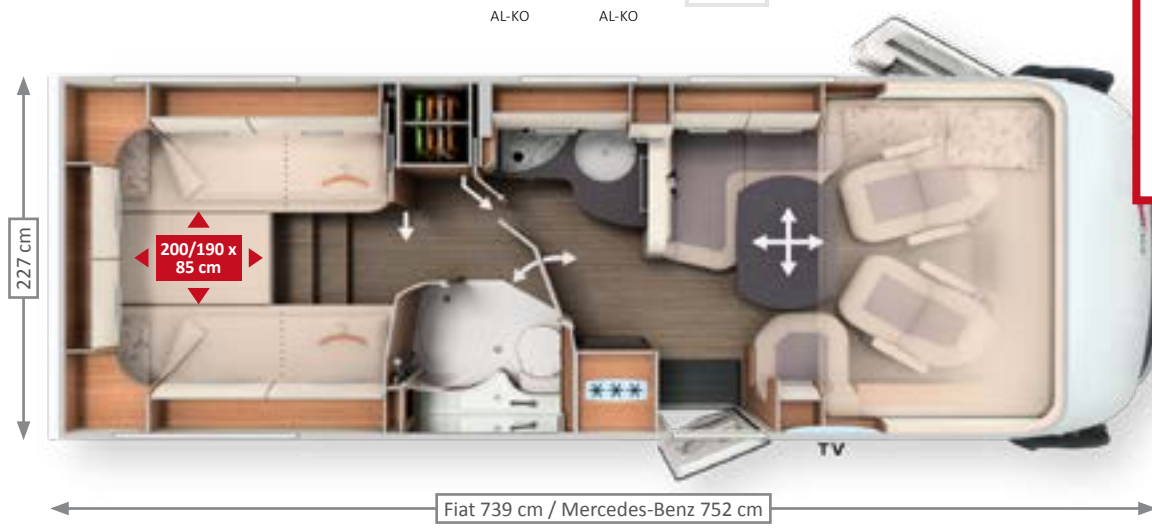

Breveté⁽¹⁾ :
marche-pied d'accès
pratique
**Un brevet a été
déposé⁽¹⁾ :**
Dressing faisant
office de séparation

POINTS FORTS DU MODÈLE

- + Unique : salon en L, banquette latérale avec couvercle à charnière, cuisine d'angle, salle de bains spacieuse et lits jumeaux placés dans le sens de la longueur de 200 cm sur un véhicule d'une longueur inférieure à 7 m
- + Cuisine d'angle avec grand plan de travail et éclairage d'ambiance indirect au niveau du sol
- + Comptoir de cuisine surélevé faisant office de séparation et de dépose d'appoint
- + Dressing séparables de l'espace séjour en fermant la porte coulissante en bois massif
- + Salle de bains compacte avec douche séparée
- + Lit côté passager coulissant de 30 cm. La nuit : couchage de 200 cm de long ; le jour : douche spacieuse
- + Marche-pied garantissant un accès aisé au lit
- + Penderies sous les lits jumeaux avec très grande hauteur intérieure grâce au décaissement dans le double plancher



Châssis	Poids en ordre de marche	Charge utile jusqu'à	Sièges avec ceinture de sécurité 3 points	Nombre de couchages
Fiat Ducato AL-KO Châssis surbaissé 35 light	3 055 kg	1 405 kg	4	4/5*

- + Unique : salon en L, banquette latérale avec couvercle à charnière, cuisine d'angle, salle de bains spacieuse et lit central de 195 cm sur un véhicule d'une longueur inférieure à 7 m
- + Cuisine d'angle avec grand plan de travail et éclairage d'ambiance indirect au niveau du sol
- + Comptoir de cuisine surélevé faisant office de séparation et de dépose d'appoint
- + Dressing séparables de l'espace séjour en fermant la porte coulissante en bois massif
- + Salle de bains compacte avec douche séparée
- + Lit central coulissant de 30 cm. La nuit : lit de 195 cm de long ; le jour : passage aisé pour accéder aux penderies ; largeur de couchage confortable jusqu'aux pieds
- + Deux penderies sur les côtés du lit central
- + Grand tiroir sur la face avant du lit



Châssis	Poids en ordre de marche	Charge utile jusqu'à	Sièges avec ceinture de sécurité 3 points	Nombre de couchages
Fiat Ducato AL-KO Châssis surbaissé 35 light	3 055 kg	1 405 kg	4	4/5*

- + Implantation tout confort : grand salon en L, large banquette latérale avec couvercle à charnière, cuisine d'angle, penderie jusqu'au plafond
- + Cuisine d'angle avec grand plan de travail et éclairage d'ambiance indirect au niveau du sol
- + Comptoir de cuisine surélevé faisant office de séparation et de dépose d'appoint
- + Salle de bains combinée, porte de la salle de bains avec fonction de séparation et porte-serviettes pratique dans le Mini-Heki
- + Dressing séparables de l'espace-séjour en fermant la porte de la salle de bains et séparables de la chambre en fermant la porte coulissante en bois massif
- + Penderie jusqu'au plafond, penderies d'appoint avec une grande hauteur intérieure sous les lits jumeaux
- + Lits jumeaux jusqu'à 200 cm de long, avec marche-pied extractible à marches très profondes et encore plus de place de rangement
- + Option : placard-TV dans la chambre avec système coulissant TV spécial



Châssis	Poids en ordre de marche	Charge utile jusqu'à	Sièges avec ceinture de sécurité 3 points	Nombre de couchages
Fiat Ducato AL-KO Châssis surbaissé 35 light	3 095 kg	1 365 kg	4/5*	4/5*
Mercedes-Benz Sprinter AL-KO Châssis surbaissé	3 175 kg	1 295 kg	4/5*	4/5*

c-tourer Comfort I 149 LE



AL-KO



Mercedes-Benz

AL-KO

4,5t

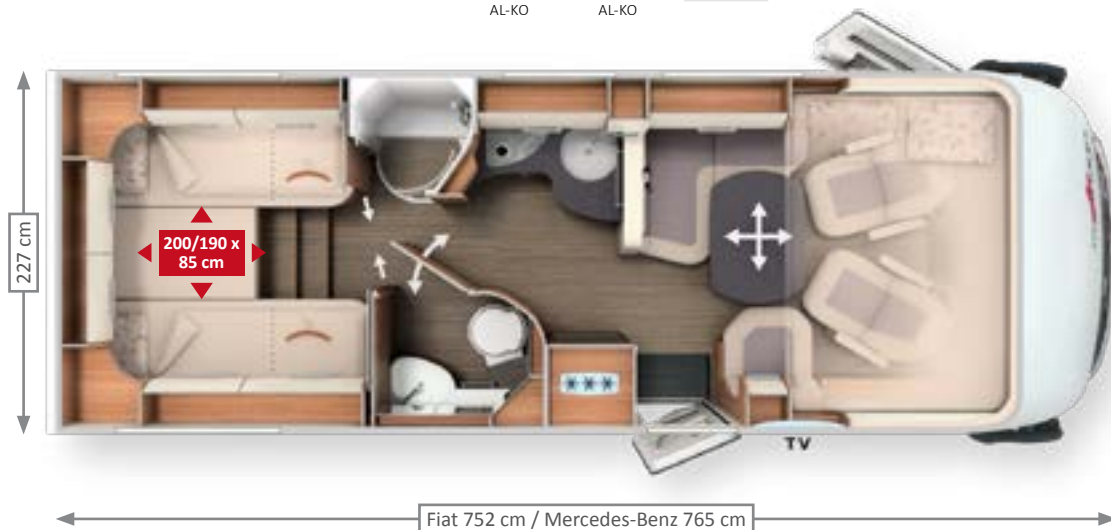

Breveté⁽¹⁾ :
marche-pied
d'accès pratique

c-tourer Comfort I 150 QB



AL-KO



Mercedes-Benz

AL-KO

4,5t

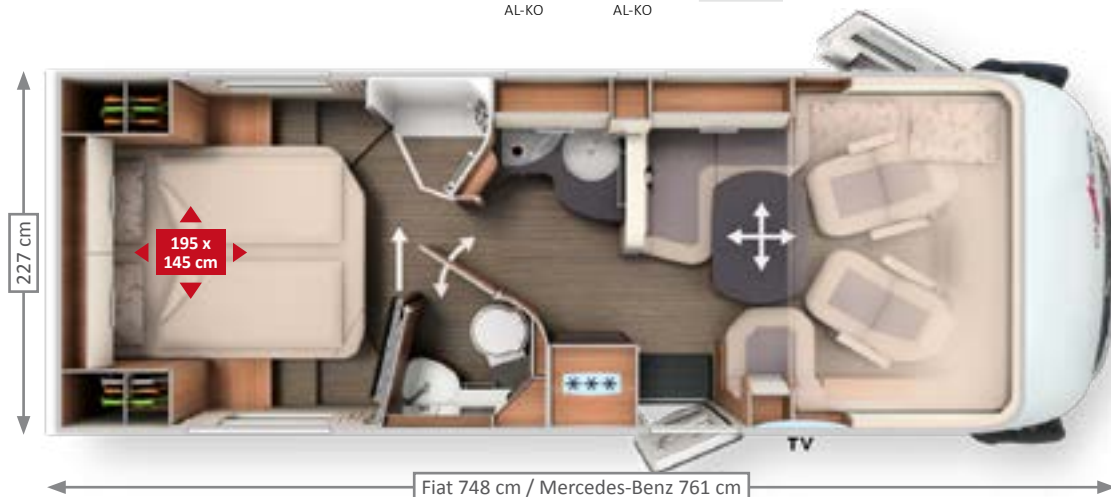

Breveté⁽¹⁾ :
Garage à scooter /
pédélec
**Un brevet a été
déposé⁽¹⁾ :**
Cloison-TV et cloison
de séparation

Option : garage à scooter/pédélec Carthago unique

pour les modèles avec lit central – augmentation de la hauteur de chargement sur 124 cm.

Breveté⁽¹⁾ :
Garage à scooter /
pédélec

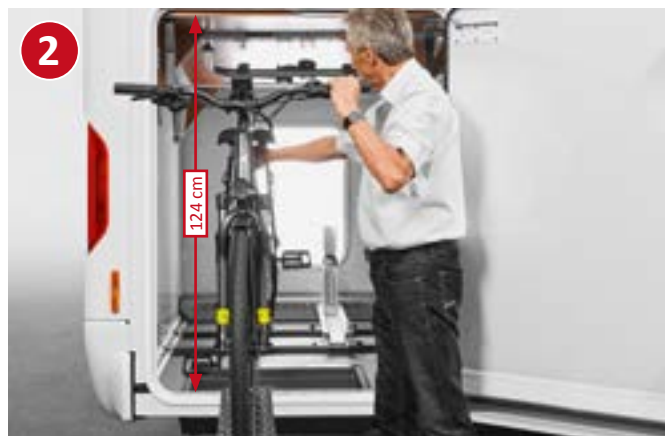

POINTS FORTS DU MODÈLE

- + Implantation tout confort : Grand salon en L avec large banquette latérale équipée d'un couvercle à charnière
- + Cuisine d'angle confort avec plan de travail cintré et éclairage d'ambiance indirect au niveau du plancher
- + Comptoir de cuisine surélevé faisant office de séparation et de dépose d'appoint
- + Dressing séparable de l'espace-séjour en fermant la porte de la salle de bains et séparable de la chambre en fermant la porte coulissante en bois massif
- + Lits jumeaux de 200 cm de long, avec marche-pied extractible à marches très profondes et encore plus de place de rangement
- + Penderies sous les lits jumeaux avec grande hauteur intérieure
- + Option : placard-TV dans la chambre avec système coulissant TV spécial



Châssis	Poids en ordre de marche	Charge utile jusqu'à	Sièges avec ceinture de sécurité 3 points	Nombre de couchages
Fiat Ducato AL-KO Châssis surbaissé 35 light	3 095 kg	1 365 kg	4/5*	4/5*
Mercedes-Benz Sprinter AL-KO Châssis surbaissé	3 175 kg	1 295 kg	4/5*	4/5*

- + Implantation tout confort : Grand salon en L avec large banquette latérale équipée d'un couvercle à charnière
- + Cuisine d'angle confort avec plan de travail cintré et éclairage d'ambiance indirect au niveau du plancher
- + Comptoir de cuisine surélevé faisant office de séparation et de dépose d'appoint
- + Dressing séparable de l'espace-séjour en fermant la porte de la salle de bains et séparable de la chambre moyennant la cloison-TV coulissante faisant office de séparation
- + Très grand lit central, accès au lit aisé, couchage de largeur confortable jusqu'aux pieds
- + Deux penderies sur les côtés du lit
- + Deux grands tiroirs sur la face avant du lit central
- + Partie de matelas pivotante côté passager pour garantir un couloir très large



Châssis	Poids en ordre de marche	Charge utile jusqu'à	Sièges avec ceinture de sécurité 3 points	Nombre de couchages
Fiat Ducato AL-KO Châssis surbaissé 35 light	3 095 kg	1 365 kg	4/5*	4/5*
Mercedes-Benz Sprinter AL-KO Châssis surbaissé	3 175 kg	1 295 kg	4/5*	4/5*

i

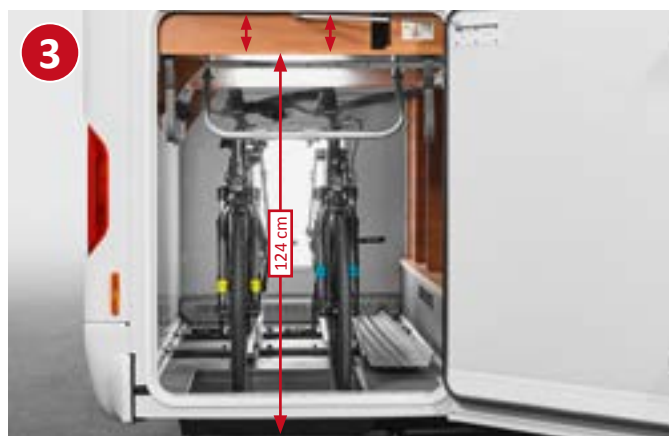

Votre plus-value

- + Augmentation de la hauteur de chargement du garage à Pedelec jusqu'à 124 cm sur les modèles avec lit central
- + En dépit de l'accès au lit bas, on peut emmener des vélos de 124 cm max. dans le garage à scooter
- + Solution innovante et utilisation facile
- + Panneau de recouvrement de l'évidement dans le plancher, qui permet de créer un plancher de garage plan

Extérieur



AL-KO



Mercedes-Benz

AL-KO

De série blanc

Cellule, face avant du véhicule, montant de pare-brise, jupes avant, latérales et arrière et passages de roues blanc.

Design extérieur plus étendu en option avec le pack « Design extérieur »

Phares avant Full LED Carthago, feu antibrouillard avec applications en chrome, décor extérieur plus étendu « extérieur-line » et capots au design « Liner » pour garantir un prolongement optique du pare-brise



Design arrière Fiat Ducato



Design avant Fiat Ducato



Design avant Mercedes-Benz Sprinter



Design avant Fiat Ducato avec pack Design Extérieur (option)



Design arrière Mercedes-Benz Sprinter

Le fabricant se réserve le droit d'apporter des modifications à la composition des couleurs ou à certaines nuances de couleurs, à la composition des matériaux et à l'étendue de la livraison. Cela s'applique également aux divergences de couleur des véhicules de base, dans la mesure où elles résultent de modifications apportées par le constructeur du véhicule de base.

Design de la cabine

c-tourer Lightweight I 143 LE

Cabine Fiat Ducato, de série avec lit de pavillon et placards de rangement sur les côtés, selleries Venezia 21



c-tourer Comfort I 150 QB

Cabine Mercedes-Benz Sprinter, option « Suppression du lit de pavillon » et des placards de pavillon tout autour à la place, selleries cuir partiel ivoire



Technologie de construction légère Carthago

Moins de poids, plus de qualité – spécialement conçu pour la catégorie des véhicules de 3,5 t

Extrêmement solide et super léger : Carthago est le pionnier du secteur en termes de construction ingénieuse. Carthago diminue le poids et non pas le confort ou la qualité. Les c-tourer lightweight sont les modèles les plus légers de leur catégorie. Stabilité maximale, qualité maximale, confort maximal et vaste équipement. La technologie de construction légère

mise en œuvre de manière systématique présente de nombreux avantages : plus de charge utile mais consommation de carburant moindre et moins d'émissions. Carthago est la première entreprise qui a réussi à positionner un camping-car Premium dans la catégorie des véhicules de 3,5 t. Depuis, elle est la référence dans la catégorie Premium.

Votre plus-value

- + **Très bonne manœuvrabilité et poids moindre** grâce à des véhicules courts
- + **Plus de charge utile** également dans la catégorie des véhicules de 3,5 t
- + **Consommation de carburant moindre**
- + **Un permis de conduire B suffit**
- + **Moins de restrictions** par la réglementation de la circulation routière
- + **Moins de frais de péages**

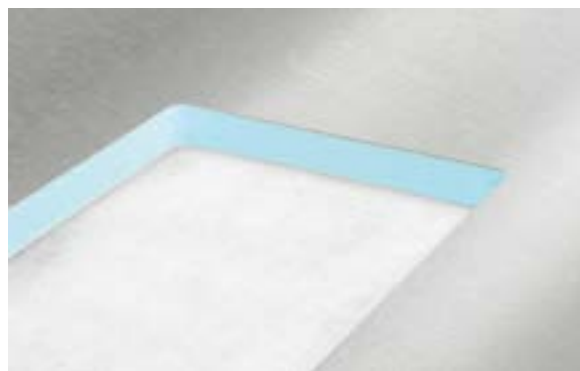

La carrosserie Carthago est très solide et légère. Grâce à la combinaison d'aluminium sur la face extérieure et intérieure et au noyau isolant en mousse rigide RTM typiquement Carthago, aucun renforcement de la paroi, qui irait de pair avec une augmentation de poids, n'est requis

2 955 KG



Catégorie Premium des camping-cars légers

Technologie de construction légère Carthago spécialement conçue pour la catégorie des véhicules de 3,5 t



Meubles Carthago optimisés en termes de poids : assemblés selon la « technologie du piping » : les meubles cintrés et arrondis sont très solides tout en étant particulièrement légers



Avec la carrosserie auto-portante et le châssis surbaissé AL-KO spécial, le double plancher Carthago garantit un maximum de stabilité et de rigidité à la torsion



Hauteur utile jusqu'à 55,5 cm

Soute profondément décaissée et très spacieuse dans le double plancher

EASY ENTRY – chargement aisé depuis l'extérieur, prélèvement pratique depuis l'intérieur



CÔTÉ CONDUCTEUR

Coffret à bouteilles de gaz

Charger depuis l'extérieur



Chargement aisé du rangement dans le double plancher via la grande porte de soute (côté conducteur)

Prélever depuis l'intérieur



Prélèvement aisé depuis l'intérieur par le couvercle à charnière de la banquette du salon en L

Autres soutes profondément décaissées dans le double plancher



Trappe dans le double plancher chauffé de l'habitacle avec caisse de rangement (prof. utile 42 cm)

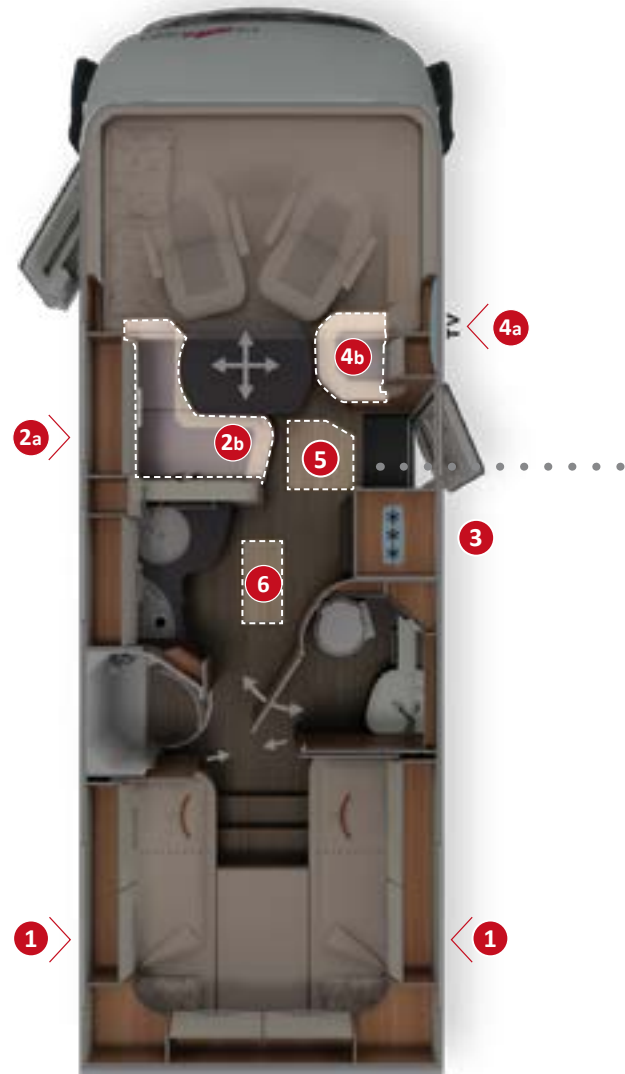

Votre plus-value

- + **Soute profondément décaissée dans le double plancher**, très spacieuse et chauffée ; hauteur utile jusqu'à 55,5 cm
- + **Accès depuis l'extérieur** via plusieurs grandes portes de soutes
- + Accès depuis l'intérieur **via le couvercle de la banquette du salon en L (I 143 LE, I 144 LE/QB) ou via la banquette latérale à couvercle à charnière (I 142 DB, I 148 LE, I 149 LE, I 150 QB) et la grande trappe dans le plancher de l'habitacle**
- + **Grand rangement à travers central** (haut. int. 22 cm) avec soute profondément décaissée (haut. utile 46 cm), également chargeable par la porte de la cellule via la grande trappe relevable dans le plancher de l'habitacle
- + L'ensemble de la soute profondément décaissée dans le double plancher est chauffé avec la **fonction accumulateur de chaleur** et avec l'effet de chauffage par le sol



CÔTÉ PASSAGER



3
Grand rangement additionnel dans le double plancher avec porte de soute séparée (côté passager)



4a
Chargement aisé du rangement dans le double plancher via la grande porte de soute (selon le modèle)

Charger depuis l'extérieur

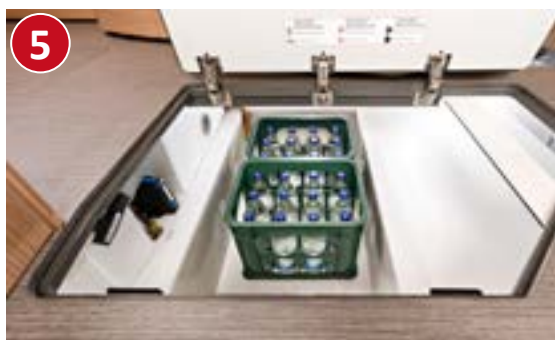

5
Trappe géante dans le plancher de l'habitacle au niveau de l'entrée : aisément chargeable depuis l'extérieur lorsque la porte de cellule est ouverte



4b
Prélèvement aisé via la banquette latérale avec couvercle à charnière (selon le modèle)

Prélever depuis l'intérieur

Technique de bord

Système électrique, alimentation en eau,
système de chauffage à accumulateur de chaleur



Chauffage par système de récupération de la chaleur

Truma Combi 6



Option : Chauffage à l'eau chaude Alde

(selon le modèle)



Soute profondément décaissée dans le double plancher

avec fonction accumulateur de chaleur et effet de chauffage par le sol



Capacités

Réservoir d'eau douce de 150 l

Réservoir des eaux usées de 140 l

1 batterie gel de 80 Ah

(extensible sur 2 batteries de 80 Ah)



Chauffage additionnel au niveau de la cabine par la surface du tableau de bord chauffée pour diminuer toute radiation de froid du pare-brise au niveau de la cabine/l'habitacle



Chauffage par système de récupération de la chaleur Truma Combi 6 avec de nombreuses bouches d'air chaud dans l'ensemble de la soute profondément décaissée dans le double plancher, au niveau de l'habitacle, dans le garage à scooter, en cabine et au niveau des portières sensibles au froid



Coffret à bouteilles de gaz « easy change », profondément décaissé, facilitant le remplacement des bouteilles accessibles individuellement (sauf sur les modèles I 141 LE, I 143 LE)

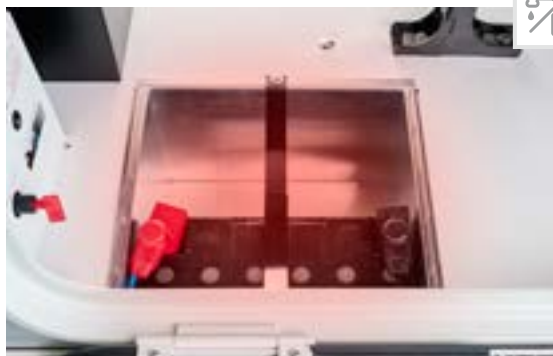

Centrale à batteries chauffée avec interrupteur principal de batteries de série : 1 batterie gel de 80 Ah, extensible sur 2 batteries de 80 Ah, batterie lithium-ion de 90 Ah en option avec contrôleur de batteries et écran tactile séparé



Centrale électrique facilement accessible dans le garage à scooter

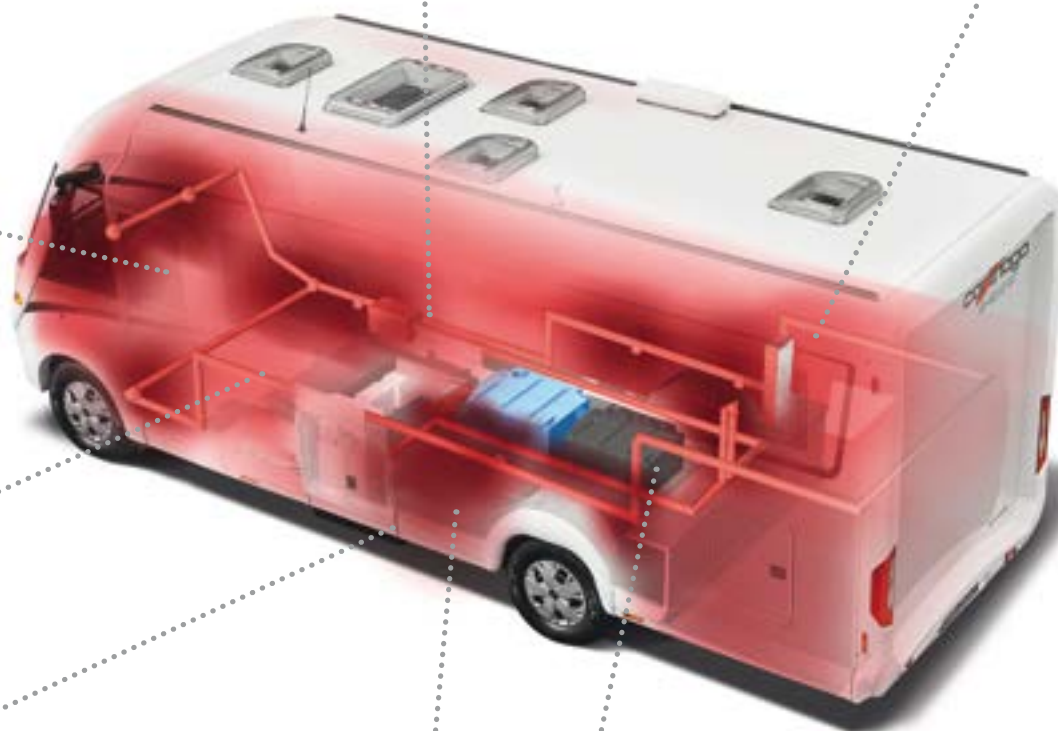

Coffret à bouteilles de gaz à l'arrière avec porte extérieure séparée (I 141 LE, I 143 LE). Option : système coulissant pratique pour bouteilles de gaz



Centrale de vidange d'eau dans la soute profondément décaissée dans le double plancher – celle-ci peut également être commandée par la porte de cellule

Châssis surbaissé AL-KO « spécial light »



pois faible, confort de conduite similaire à celui d'une voiture particulière, complètement galvanisé

Rétroviseurs de type bus « Carthago best view »



avec grand rétroviseur principal et rétroviseur grand angle

Siège pilote Aguti en cabine



avec des accoudoirs gainés réglables, hauteur d'assise au même niveau que les canapés du salon

Accès au garage des deux côtés



accès aisé : grande porte côté passager, 2ème porte côté conducteur

Porte de cellule XL « premium two 2.0 »



avec couloir plus large (63 cm), double verrouillage de sécurité, très large vitre dans la porte, plissé occultant et store moustiquaire intégré

Porte de cabine



avec double verrouillage de sécurité, lève-vitre électrique et un seuil de porte très bas

Tableau de bord intégré dans l'espace séjour



avec pièce moulée garnie de cuir, crédence pratique ainsi qu'une préparation pour l'écran de la caméra de recul intégrée et porte-bouteilles

Store plissé de pare-brise



Store de pare-brise plissé multifonctions avec une structure alvéolaire isolante qui fait office de pare-soleil, de pare-vue et de système occultant isolant

Réchaud 3 feux « Profi Gourmet »



avec couvre-plaques en verre* divisé, utilisable comme dépose d'appoint et extension du plan de travail avec le cache-évier accroché à la cloison

Étagère à épices



élément design et pratique à la fois : rangement fiable des épices au niveau de la cuisine (I 142 DB, I 148 LE)

Concept d'éclairage exclusif à technologie LED



éclairage de travail avec de nombreux spots et éclairage d'ambiance indirect pouvant être enclenché séparément

Coussins du salon ergonomiques



avec noyau de mousse multi-couches Premium et parement frontal de forme réussie



AL-KO



Mercedes-Benz

AL-KO

chic c-line

new generation 2022

La nouvelle fascination de la catégorie Liner Carthago :

élégance, confort et époustouflant

Élégant, confortable, tout en étant extrêmement pratique. Avec ces attributs, le chic c-line définit la montée en puissance dans la catégorie des Liner Premium.

Disponible sur Fiat Ducato AL-KO et Mercedes-Benz Sprinter AL-KO.



Catégorie de poids

- + Implantations très confortables jusqu'à un P.T.A.C. de 4,5 t



AL-KO

Châssis

- + Fiat Ducato 35 light*/40 heavy/Mercedes-Benz Sprinter 414 CDI, châssis surbaissé AL-KO spécial Carthago avec essieu arrière à voie large 198 cm
- + Pack Sécurité Fiat Ducato de série : airbag, ABS, ESP, ASR, anti-démarrage électronique, Hillholder, Traction Plus, Hill Descent Control, système automatique de démarrage et d'arrêt, régulateur de vitesse, contrôle de stabilité pour les remorques, système de freinage en cas de collision, assistant de stabilisation en cas de vent latéral (simple essieu) / pack Sécurité Mercedes-Benz Sprinter de série : airbag, assistant de stabilisation en cas de vent latéral (simple essieu), assistant au démarrage dans les pentes, ABS, ASR, EBV, ESP

- + Concept du champ de vision Carthago depuis la cabine
- + Phares full LED Carthago (feux de croisement et feu de route) avec feux de jour à LED



Confort intérieur

- + Porte de cellule XL « premium two 2.0 » avec couloir plus large (63 cm), double verrouillage de sécurité, très large vitre dans la porte
- + Ligne de meubles « exklusiveline », formes fluides, cintrées, surfaces des meubles exclusives, quatre styles intérieurs au choix
- + Salon en L avec large banquette latérale et table de salon rectangulaire avec bordure chromée
- + Cuisine d'angle confort avec six grands tiroirs, comptoir de cuisine surélevé avec meuble bar design comme séparation optique et surface de travail additionnelle
- + Variantes de salles de bains avec un maximum de confort et un dressing séparable
- + Lits fixes avec système de sommier Carawinx



Rangements

- + Soute profondément décaissée dans le double plancher avec rangement géant chauffé, hauteur utile jusqu'à 70 cm



- + Accès depuis l'extérieur via plusieurs grands portillons, accès aisé depuis l'intérieur via le couvercle de la banquette du salon en L et une banquette latérale relevable*
- + Grand rangement à travers central (haut. int. 22 cm) avec rangement profondément décaissé (hauteur utile 46 cm), aisément chargeable depuis l'intérieur et l'extérieur par la grande trappe relevable dans le plancher de l'habitacle
- + Garage à scooter : hauteur intérieure jusqu'à 120 cm*, capacité de charge 350 kg maxi



Autonomie/Technique

- + Eau douce 170 l, eaux usées 140 l
- + 2 batteries gel de 80 Ah



Climatisation/Chauffage

- + Système de chauffage à l'air pulsé chaud Truma Combi 6, chauffage à l'eau chaude Alde en option
- + Soute profondément décaissée dans le double plancher avec effet de chauffage par le sol

De nombreux modèles chic c-line également disponibles sur Mercedes-Benz Sprinter avec châssis surbaissé AL-KO – voir Aperçu des modèles et Tarifs !

chic c-line superior



AL-KO



Mercedes-Benz

AL-KO



La variante exclusive du chic c-line au style Yacht noble et avec équipement superior

Points forts du superior



Décor extérieur étendu « superior »



Jantes en alu 16" Fiat



Jantes en alu 16" Mercedes-Benz



Calandre design « superior » avec des entretoises horizontales en chrome, face avant design « exclusive » et capot design « Liner »



Style intérieur « linea siena » : décor des meubles châtaignier d'été avec des façades des placards de pavillon bicolores en ivoire brillant



Surface du plan de travail en Corian massif sans joints



Toilette à cassette Thetford C 260 avec une cuvette en céramique

chic c-line XL

Double essieu AL-KO



AL-KO DA



Mercedes-Benz

AL-KO DA



La version XL au confort XXL et double essieu AL-KO

Points forts XL

- + Fiat Ducato 40 heavy DA ou Mercedes-Benz Sprinter 414 CDI DA, avec châssis surbaissé AL-KO spécial Carthago à essieu arrière à voie large de 198 cm et jusqu'à un P.T.A.C. de 5,5 t
- + Salon XL spacieux avec long canapé latéral et accès au rangement situé en-dessous
- + Salle de bains XL avec toilettes séparées, cabinet de toilettes ouvert et grande douche circulaire, séparation avec l'espace-séjour et la chambre en fermant les portes coulissantes en bois massif, ainsi que salle de bains XL et dressing
- + Chauffage à l'eau chaude Alde

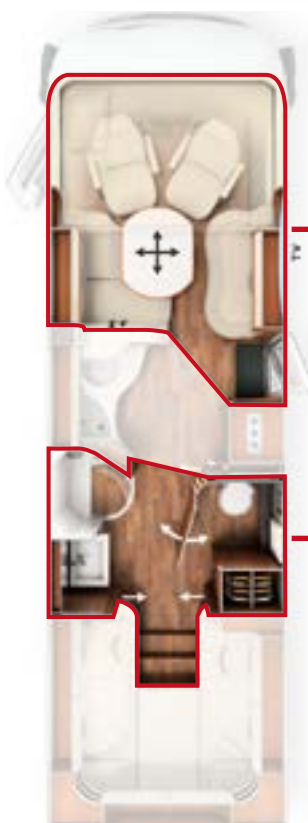

Implantation confort XL



Salon XL avec longue banquette latérale

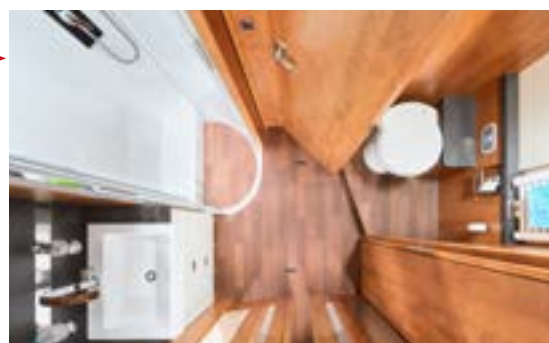

Salle de bains XL avec toilettes séparées

Style intérieur « linea moderna » de série

Selleries cuir partiel ivoire (la photo montre le I 4.9 LE)





Style intérieur « linea progressiva » en option

Selleries cuir partiel Macchiato avec option Suppression du lit de pavillon et four à gaz (1 6.2 XL QB)

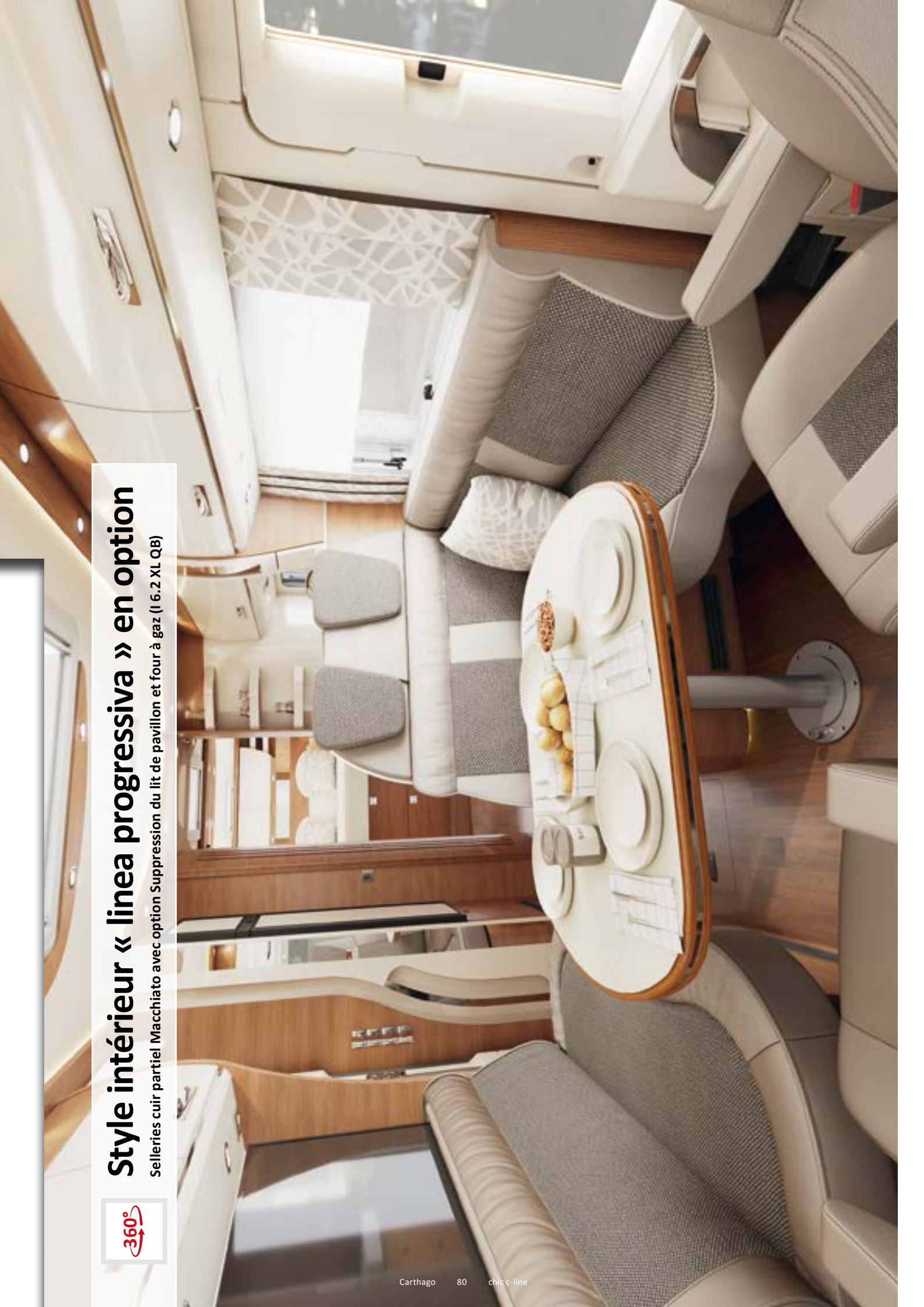



Style intérieur « linea classica » en option

Selleries cuir partiel ivoire (la photo montre le I 4.8 LE)





Style intérieur « linea siena » superior

Selleries cuir Sand 21 (la photo montre le I 4.9 LE)





Points forts de l'espace séjour

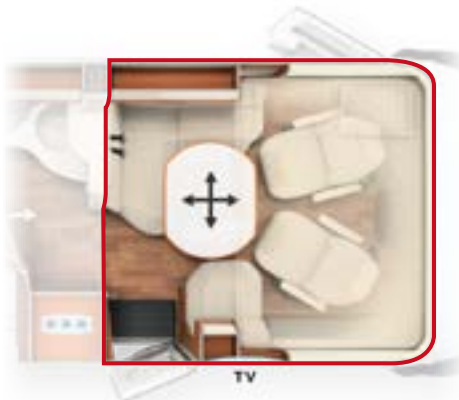

Modèles I 4.2 DB, I 4.8 LE, I 4.9 LE, I 4.9 LE L, I 5.0 QB, I 5.0 QB L

Grand salon en L avec large banquette latérale

- + Table de salon rectangulaire avec bordure chromée
- + Système coulissant de la TV avec téléviseur LED 32" sous le dossier de la banquette latérale (option)
- + Placard à chaussures coulissant sur le côté avec système de rangement pour jusqu'à quatre paires de chaussures intégré dans la base de la banquette
- + Accès aisé au rangement sans devoir enlever les coussins par le couvercle de la banquette du salon en L et la banquette latérale relevable
- + Accès aisé au plus grand lit de pavillon de la catégorie (195 x 160 cm) via la banquette latérale
- + Concept d'éclairage exclusif avec technique d'éclairage à LED avec fonction de gradation, éclairage de travail avec de nombreux spots et un éclairage d'ambiance indirect pouvant être allumé séparément
- + Option : 5ème siège à ceinture

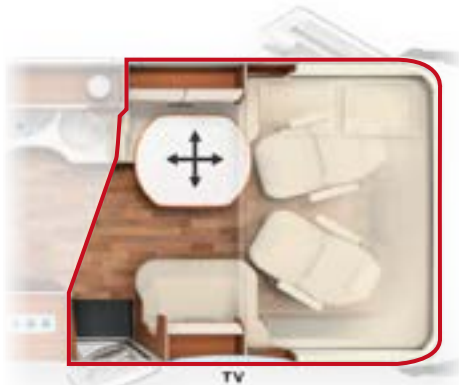

Modèle I 5.3 QB SL

Canapés latéraux en face, finition longue

- + Implantation avec beaucoup de liberté de mouvement au niveau de la cuisine et de l'habitacle et très large couloir de la cabine à l'espace-séjour
- + Table de salon rectangulaire avec bordure chromée
- + Système coulissant de la TV avec téléviseur LED 32" sous le dossier de la banquette latérale (option)
- + Accès aisé au plus grand lit de pavillon de la catégorie (195 x 160 cm) via la banquette latérale
- + Accès aisé au rangement sans devoir enlever les coussins via la banquette latérale avec couvercle à charnière relevable



Le design intérieur du modèle chic c-line I 5.3 QB SL est différent. Vous trouvez de plus amples informations concernant l'implantation I 5.3 QB SL sur www.carthago.com

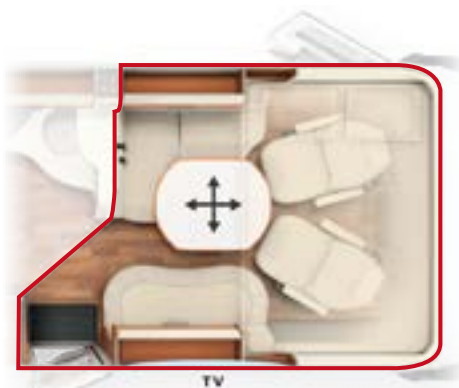

Modèles I 5.9 XL LE, I 6.2 XL QB

Salon XL spacieux avec long canapé latéral

- + Table de salon rectangulaire avec bordure chromée, 5ème siège à ceinture (option)
- + Système coulissant de la TV avec téléviseur LED 40" sous le dossier de la banquette latérale (option)
- + Placard à chaussures coulissant sur le côté avec système de rangement pour jusqu'à quatre paires de chaussures intégré dans la base de la banquette
- + Longue banquette latérale côté passager avec accès aux rangements
- + Accès aisé au plus grand lit de pavillon de la catégorie (195 x 160 cm) via la banquette latérale
- + Concept d'éclairage exclusif avec technique d'éclairage à LED avec fonction de gradation, éclairage de travail avec de nombreux spots et un éclairage d'ambiance indirect pouvant être allumé séparément

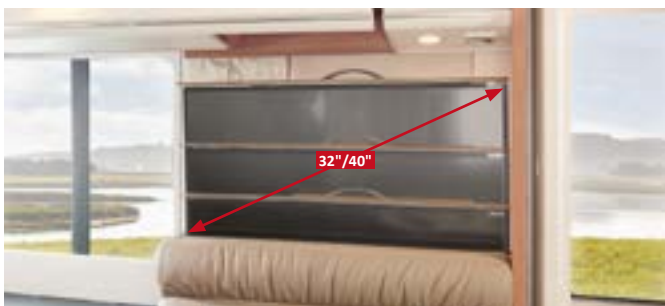

Système coulissant de la TV derrière le dossier (32" ou 40" – selon le modèle)



Placard à chaussures pivotant sur le côté avec système de rangement pour jusqu'à quatre paires de chaussures, intégré dans la base de la banquette

Points forts de la cuisine

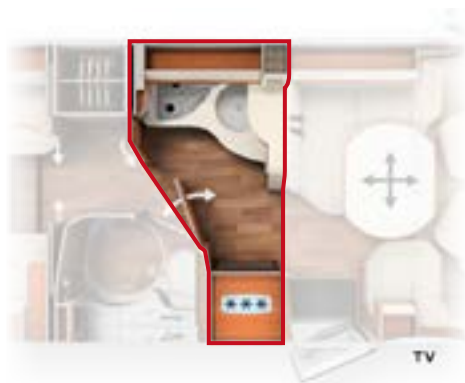

Modèles I 4,2 DB, I 4,8 LE

Cuisine d'angle

- + Comptoir de cuisine surélevé design avec meuble bar design comme séparation visuelle de la pièce et plan de travail d'appoint
- + Système coulissant pour la cafetière à capsules, latéralement dans le meuble bar design pour assurer un accès aisé (option)
- + Réchaud 3 flammes « Profi Gourmet » avec couvre-plaques divisé en verre, grille en fonte solide et fond en verre facile à nettoyer
- + Six grands tiroirs, ainsi qu'une poubelle séparée dans une zone hygiénique séparée
- + Frigo Slimtower de 153 l avec porte s'ouvrant dans les deux sens et compartiment freezer séparé
- + Cache-évier comme plan de travail additionnel/planche à découper
- + Grand rangement coulissant jusqu'au plafond
- + Éclairage d'ambiance indirect au niveau du plancher



Modèles I 4,9 LE, I 4,9 LE L, I 5,0 QB, I 5,0 QB L, I 5,3 QB SL, I 5,9 XL LE, I 6,2 XL QB

Cuisine d'angle confort

- + Comptoir de cuisine surélevé design avec meuble bar design comme séparation visuelle de la pièce et plan de travail d'appoint*
- + Système coulissant pour la cafetière à capsules, à côté du meuble bar pour assurer un accès aisé (option)*
- + Plan de travail élégant cintré (I 5,3 QB SL : équivalent ; surface de travail différente), extension latérale jusqu'à la cloison cintrée de la salle de bains
- + Placard à bouteilles séparé
- + Réchaud 3 flammes « Profi Gourmet » avec couvre-plaques divisé en verre, grille en fonte solide et fond en verre facile à nettoyer
- + Six grands tiroirs, ainsi qu'une poubelle dans une zone hygiénique séparée*
- + Frigo Slimtower de 153 l avec porte s'ouvrant dans les deux sens et compartiment freezer séparé
- + Cache-évier comme surface de travail/planche à découper additionnelle*
- + Grand rangement coulissant intégré dans la cloison cintrée de la salle de bains
- + Éclairage d'ambiance indirect au niveau du plancher



Système coulissant pour cafetière à capsules (option)*



Six grands tiroirs, ainsi qu'une poubelle dans une zone hygiénique séparée*



Grand rangement coulissant jusqu'au plafond (I 4,2 DB, I 4,8 LE)



Grand rangement coulissant intégré dans la cloison cintrée de la salle de bains (sauf I 4,2 DB, I 4,8 LE)

Salle de bains combinée peu encombrante avec dressing

Salle de bains combinée modèles I 4.2 DB, I 4.8 LE

- + Porte du cabinet de toilettes massive avec charnières intérieures, poignée métallique et verrouillage de la porte
- + Cabinet de toilettes avec de nombreuses déposes
- + Grand placard avec miroir et meuble sous lavabo
- + Douche circulaire séparable
- + Caillebotis hydrofuge de même design que le plancher de l'habitacle
- + Dépose intégrée dans la paroi de douche, porte-serviettes pratique dans le lanterneau
- + Penderie jusqu'au plafond

Dressing avec salle de bains combinée, modèle I 4.8 LE avec lits jumeaux

Ainsi on crée en un tour de main un dressing séparant l'espace-séjour de la chambre.

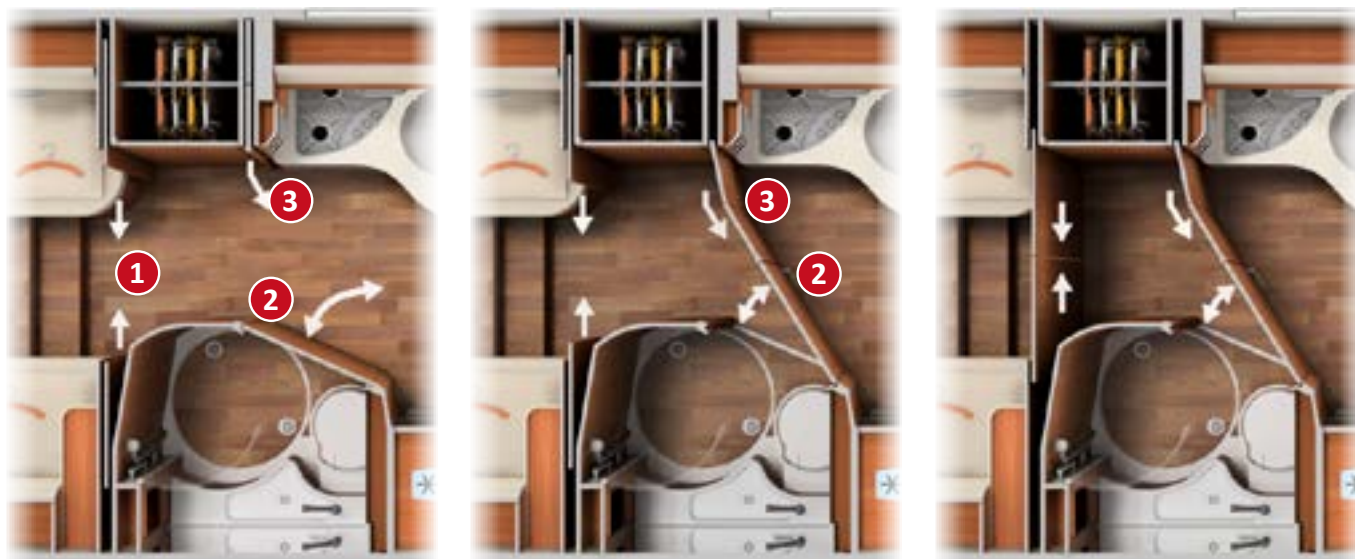

❶ Portes coulissantes en bois massif pour séparer la chambre, ❷ porte du cabinet de toilettes pivotante et ❸ cloison de séparation coulissante en face comme séparation avec l'espace-séjour

❷ Porte du cabinet de toilettes et ❸ cloison de séparation coulissante comme séparation avec l'espace-séjour

Portes coulissantes en bois massif de la chambre, donc dressing complètement séparable avec accès à la penderie intégrée



Grand dressing en fermant la porte pivotante du cabinet de toilettes, la cloison de séparation coulissante en face et la porte coulissante en bois massif

Salle de bains spacieuse confort avec dressing

Salle de bains spacieuse confort modèles I 4.9 LE, I 4.9 LE L, I 5.0 QB, I 5.0 QB L, I 5.3 QB SL

- + Cabinet de toilettes/toilettes spacieux
- + Douche en face
- + Finition des portes de douche avec des bordures chromées de qualité supérieure (I 4.9 LE, I 4.9 LE L, I 5.0 QB L)
- + Caillebotis hydrofuge, amovible pour le nettoyage
- + Cabinet de toilettes avec de nombreuses déposes
- + Grand placard avec miroir et meuble sous lavabo
- + Modèles L avec penderie jusqu'au plafond

Dressing avec salle de bains spacieuse confort, modèle I 4.9 LE L avec lits jumeaux longitudinaux

Ainsi on crée en trois mouvements un dressing séparant l'espace-séjour de la chambre. Variantes L avec penderie jusqu'au plafond



❶ Portes coulissantes en bois massif pour séparer la chambre, ❷ porte de la salle de bains spacieuse avec triple fonction grâce à la double porte du cabinet de toilettes pour séparer le dressing de l'espace-séjour et des toilettes

❷ En fermant la porte de la salle de bains spacieuse avec triple fonction on obtient une séparation avec l'espace-séjour et les toilettes

Dressing séparé offrant une grande liberté de mouvement, penderie intégrée (versions L) ou bien toilettes fermées et séparation de l'espace-séjour

Dressing avec salle de bains spacieuse confort, modèle I 5.0 QB avec lit central

Ainsi on obtient en quatre mouvements un dressing séparant l'espace-séjour de la chambre.

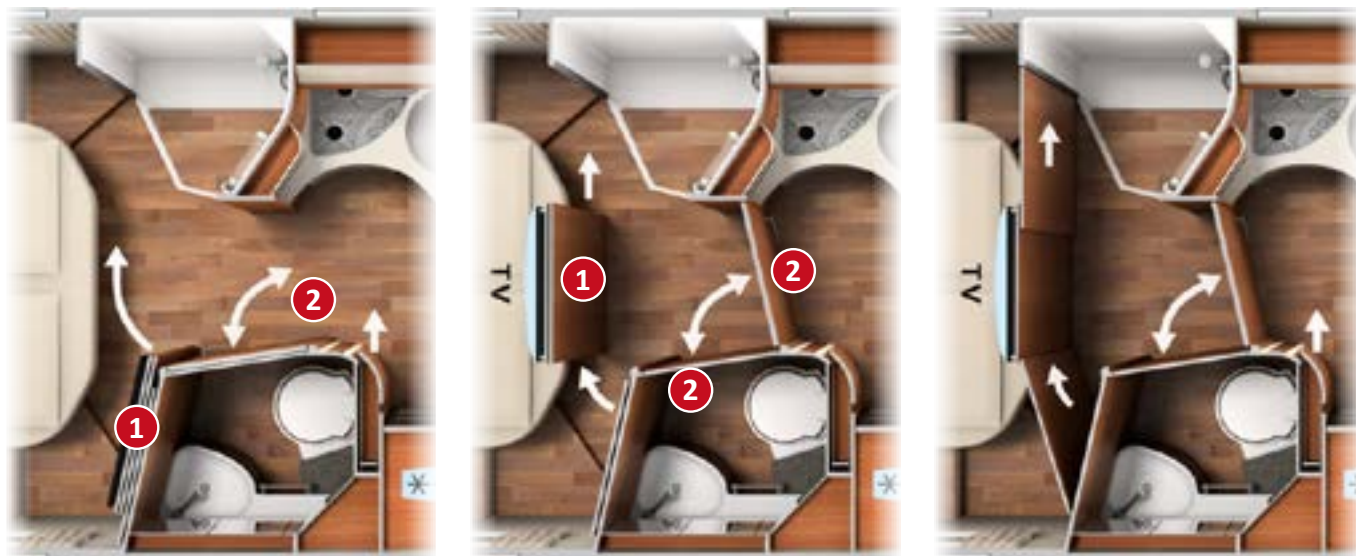

❶ Cloison-TV coulissante et séparation de la pièce comme séparation de la chambre. ❷ Porte de la salle de bains spacieuse avec triple fonction grâce à la double porte du cabinet de toilettes qui sépare le dressing de l'espace-séjour et des toilettes

❶ Cloison-TV en position médiane pour pouvoir regarder la télé de manière détendue, ❷ porte de la salle de bains spacieuse avec triple fonction pour séparer l'espace-séjour et les toilettes

Dressing séparé offrant une grande liberté de mouvement, séparation de la chambre, également la nuit en fermant la porte pivotante et en sortant la porte coulissante

Salle de bains XL avec dressing

Salle de bains XL modèles I 5.9 XL LE, I 6.2 XL QB

- + Porte coulissante en bois avec grand miroir
- + Penderie jusqu'au plafond
- + Salle de bains XL avec toilettes séparées, coin lavabo ouvert et grande douche circulaire
- + Toilettes séparées avec chauffe-serviettes, extension supplémentaire de l'espace pieds, vitre latérale
- + Douche circulaire XL avec caillebotis hydrofuge de même design que le plancher de l'habitacle, lanterneau Mini-Heki

Salle de bains XL/dressing, modèle I 5.9 XL LE

Les modèles XL disposent d'une salle de bains XL très spacieuse avec une penderie intégrée jusqu'au plafond, qui fait également office de dressing.

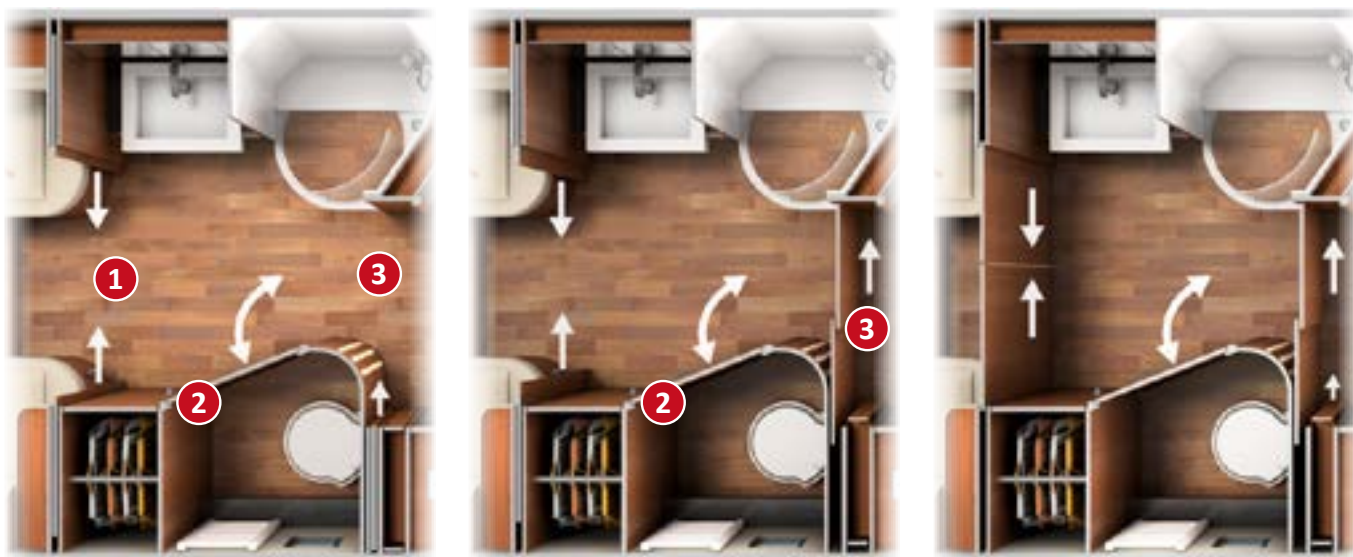

❶ Portes coulissantes en bois massif comme séparation de la chambre et ❷ porte en bois massif comme séparation avec les toilettes. ❸ Porte coulissante en bois massif supplémentaire comme séparation avec l'espace-séjour

❸ Séparation à l'égard de l'espace-séjour et des toilettes, en fermant les portes coulissantes en bois massif et ❷ la porte en bois massif

Salle de bains XL très spacieuse et dressing offrant une grande liberté de mouvement, séparation complète et dressing intégré



Typiquement Carthago : grand dressing avec penderie intégrée jusqu'au plafond, séparable en fermant la porte coulissante en bois massif et la porte en bois massif



Coin lavabo ouvert avec lavabo design et douche circulaire XL avec caillebotis hydrofuge de même design que le plancher de l'habitacle (amovible pour le nettoyage), lanterneau avec plissé occultant



Toilettes séparées avec chauffe-serviettes, vitre latérale et plus grand espace-pieds



Porte-serviettes pratique dans le Mini-Heki au-dessus de la douche



Particulièrement pratique pour les voyageurs de grande taille : l'extension supplémentaire de l'espace pieds dans les toilettes

Points forts de la chambre

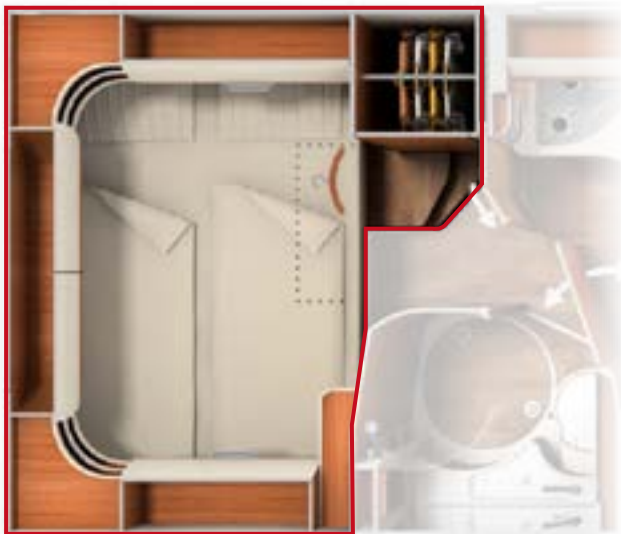

Modèle I 4.2 DB

Lit transversal arrière

- + Couchages très grands
- + Matelas 7 zones en mousse à froid de qualité avec une housse matelassée respirante
- + Système de sommier « Carawinx » recommandé par les médecins, système de ressort à élasticité ponctuelle
- + Grandes marches pour accéder au lit
- + Penderie jusqu'au plafond
- + Autre grande penderie sous le lit

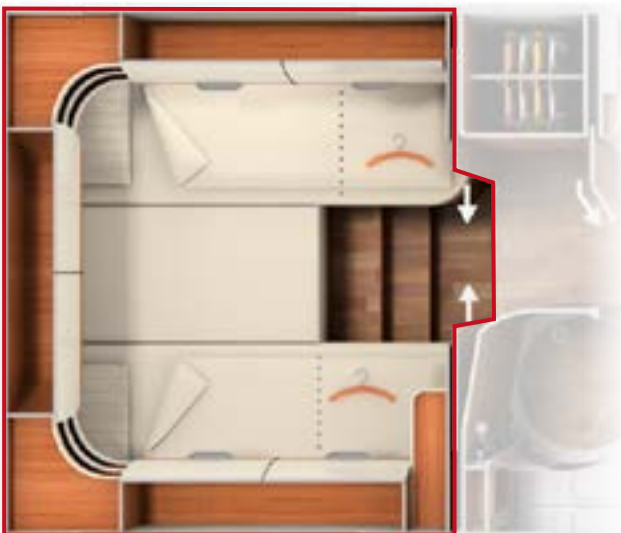

Modèles I 4.8 LE, I 4.9 LE, I 4.9 LE L, I 5.9 XL LE

Grands lits jumeaux

- + Couchages très grands
- + Matelas 7 zones en mousse à froid de qualité avec une housse matelassée respirante
- + Système de sommier « Carawinx » recommandé par les médecins, système de ressort à élasticité ponctuelle
- + Tête de lit relevable
- + Penderies sous les lits jumeaux longitudinaux avec fonction de levage, aisément accessibles par devant et par le haut (I 4.8 LE uniquement côté conducteur) – décaissées dans le double plancher pour garantir une grande hauteur intérieure
- + Agrandissement du couchage entre les lits avec matelas d'appoint, accès pratique via un marche-pied extractible
- + Déposes design en chambre
- + Placard-TV avec système coulissant de la TV spécial, téléviseur LED de 24" incl. (option)

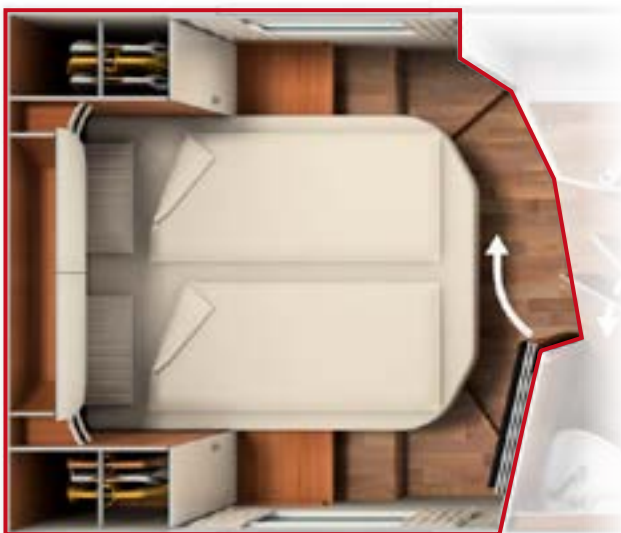

Modèles I 5.0 QB, I 5.0 QB L, I 5.3 QB SL, I 6.2 XL QB

Grand lit central

- + Couchages très grands
- + Matelas 7 zones en mousse à froid de qualité avec une housse matelassée respirante
- + Système de sommier « Carawinx » recommandé par les médecins, système de ressort à élasticité ponctuelle
- + Unique : cloison-TV coulissante et cloison de séparation comme séparation de la salle de bains. Cloison-TV en position médiane ou côté passager pour regarder la télé de manière détendue (I 6.2 XL QB : salle de bains séparable en fermant les grandes portes coulissantes)
- + Tête de lit relevable
- + Deux penderies sur les côtés du lit central
- + Deux grands tiroirs sur la face avant du lit central



2 x 200 x 85 cm /
200/190 x 85 cm /
203/200 x 85 cm

Grands lits jumeaux avec marche-pied pratique extractible (I 4.8 LE, I 4.9 LE, I 4.9 LE, I 5.9 XL LE)



Grandes penderies sous les lits jumeaux longitudinaux, hauteur intérieure max. 124 cm* accessibles par devant et par le haut grâce à la fonction de levage



Systèmes de sommiers Carawinx, recommandé par les médecins

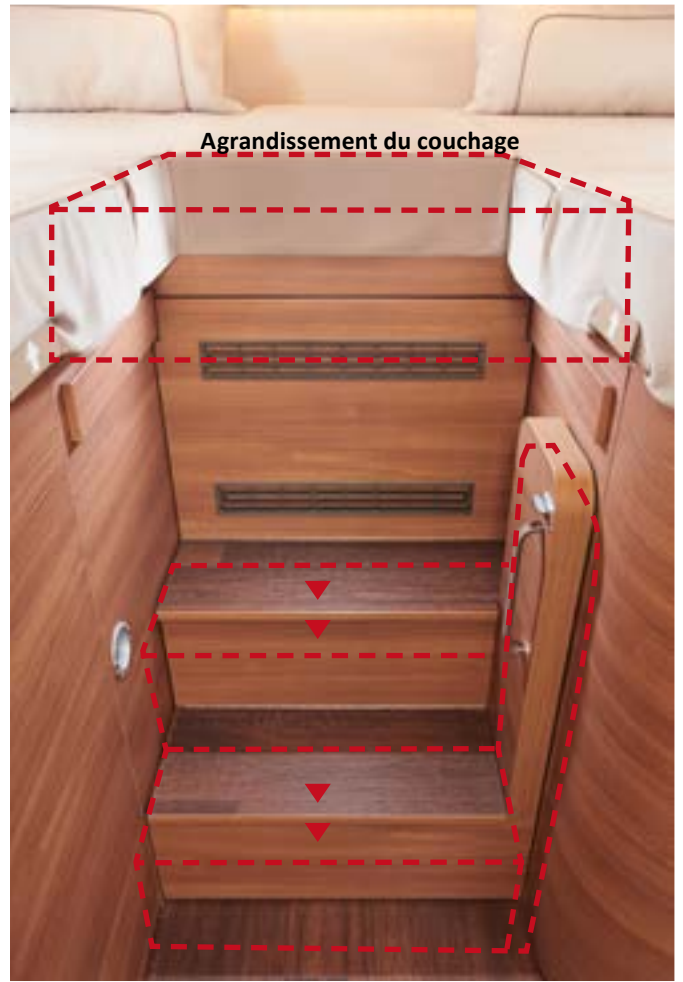

Marche-pied d'accès pratique avec rangement d'appoint dans les marches, accès au lit aisé même lorsque le couchage a été agrandi



Design design en chambre sur les modèles avec lits



Placard-TV avec système coulissant de la TV spécial, téléviseur LED de 24" incl. sur les modèles avec lits jumeaux longitudinaux (option)



Grand lit central (I 5.0 QB, I 5.0 QB L, I 5.3 QB SL*, I 6.2 XL QB)



Grands tiroirs sur la face avant du lit central



Cloison-TV coulissante et séparation de la pièce comme séparation de la chambre



Cloison-TV et cloison de séparation en position médiane pour regarder la télé de manière détendue



Cloison-TV et cloison de séparation avec porte coulissante sortie et porte pivotante, pour séparer complètement la chambre et le dressing

chic c-line I 4.2 DB



chic c-line I 4.8 LE

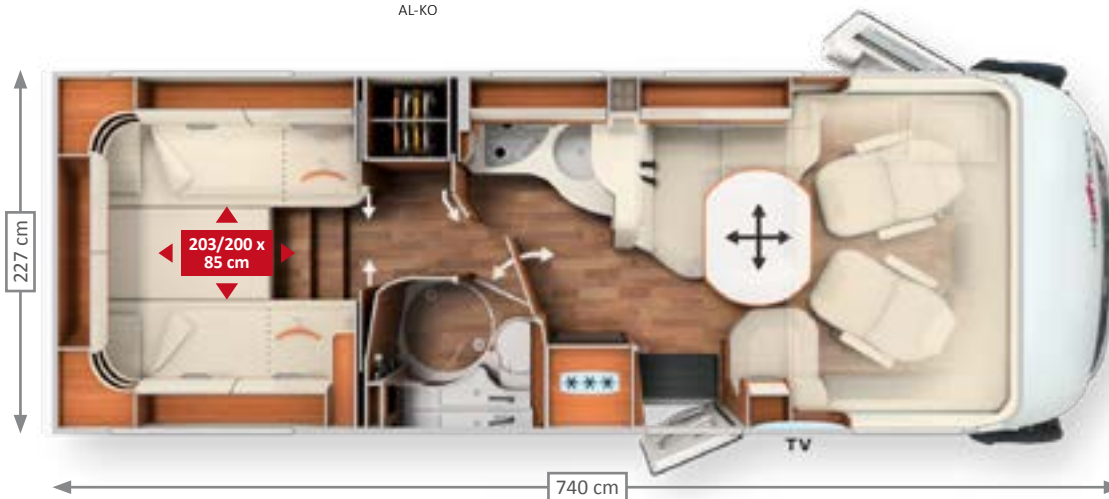

Breveté⁽¹⁾ :
 marche-pied
 d'accès pratique

**Un brevet a été
 déposé⁽²⁾** :
 Dressing faisant
 office de séparation

chic c-line I 4.9 LE/4.9 LE superior

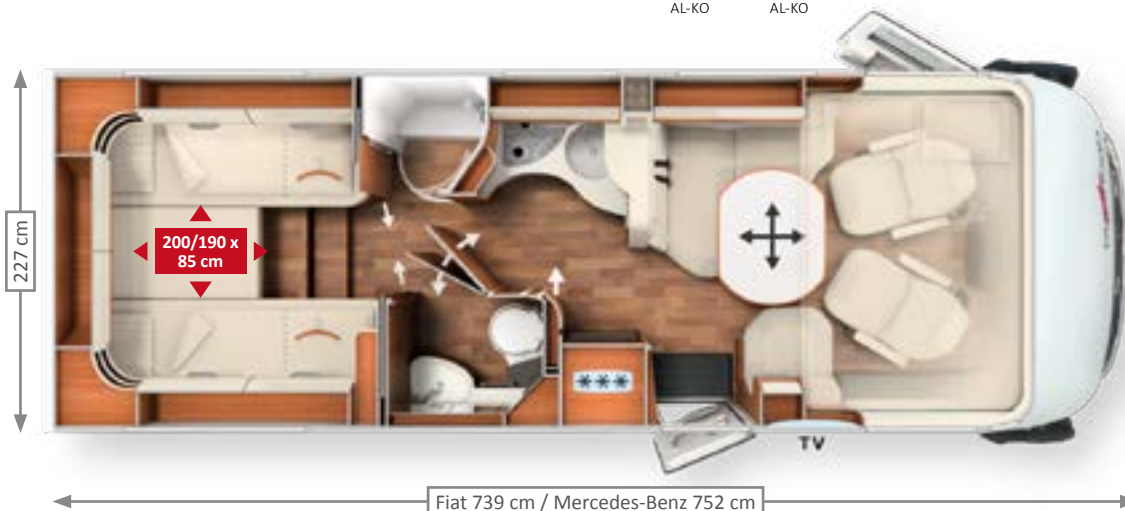

Breveté⁽¹⁾ :
 Porte de la salle de
 bains spacieuse avec
 triple fonction ;
 Marche-pied extrac-
 tible pratique

POINTS FORTS DU MODÈLE

- + Véhicule court, salon en L avec large banquette latérale et table de salon rectangulaire avec bordure chromée
- + Placard à chaussures coulissant sur le côté avec système de rangement pour jusqu'à quatre paires de chaussures intégré dans la base de la banquette
- + Comptoir de cuisine surélevé design avec meuble bar design comme séparation visuelle de la pièce et comme plan de travail d'appoint
- + Cuisine d'angle avec grand rangement coulissant jusqu'au plafond
- + Salle de bains combinée avec douche circulaire, porte du cabinet de toilettes avec fonction de séparation
- + Dressing séparable en fermant la porte pivotante du cabinet de toilettes et la cloison de séparation coulissante, penderie jusqu'au plafond intégrée dans le dressing
- + Autre penderie sous le lit transversal pour deux personnes
- + Lit transversal pour deux personnes peu encombrant
- + Concept d'éclairage exclusif avec technique d'éclairage à LED avec fonction de gradation, éclairage de travail avec de nombreux spots et un éclairage d'ambiance indirect pouvant être allumé séparément

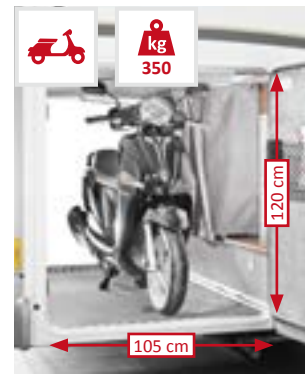

Châssis	Poids en ordre de marche	Charge utile jusqu'à	Sièges avec ceinture de sécurité 3 points	Nombre de couchages
Fiat Ducato AL-KO Châssis surbaissé 35 light	3 100 kg	1 660 kg	4/5*	4/5*

- + Salon en L avec large banquette latérale et table de salon rectangulaire avec bordure chromée
- + Placard à chaussures coulissant sur le côté avec système de rangement pour jusqu'à quatre paires de chaussures intégré dans la base de la banquette
- + Comptoir de cuisine surélevé design avec meuble bar design comme séparation visuelle de la pièce et comme plan de travail d'appoint
- + Cuisine d'angle avec grand rangement coulissant jusqu'au plafond
- + Salle de bains combinée avec douche circulaire, porte du cabinet de toilettes avec fonction de séparation
- + Dressing séparable en fermant les portes coulissantes en bois massif, cabinet de toilettes et la cloison de séparation coulissante, penderie intégrée dans le dressing
- + Grands lits jumeaux longitudinaux avec marche-pied d'accès pratique escamotable et penderies en-dessous avec une grande hauteur intérieure grâce au décaissement dans le double plancher
- + Déposes design en chambre, placard-TV avec système coulissant de la TV spécial (option)
- + Concept d'éclairage exclusif avec technique d'éclairage à LED avec fonction de gradation, éclairage de travail avec de nombreux spots et un éclairage d'ambiance indirect pouvant être allumé séparément

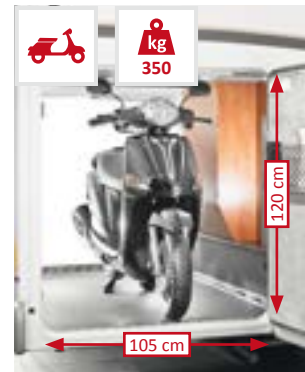

Châssis	Poids en ordre de marche	Charge utile jusqu'à	Sièges avec ceinture de sécurité 3 points	Nombre de couchages
Fiat Ducato AL-KO Châssis surbaissé 40 heavy	3 345 kg	1 455 kg	4/5*	4/5*

- + Salon en L avec large banquette latérale et table de salon rectangulaire avec bordure chromée
- + Placard à chaussures coulissant sur le côté avec système de rangement pour jusqu'à 4 paires de chaussures intégré dans la base de la banquette
- + Comptoir de cuisine surélevé design avec meuble bar design comme séparation visuelle de la pièce et comme plan de travail d'appoint
- + Grande cuisine d'angle pratique avec plan de travail cintré, grand rangement coulissant dans la cloison cintrée de la salle de bains
- + Salle de bains confort avec douche séparée
- + Dressing séparable en fermant la porte de la salle de bains spacieuse avec triple fonction grâce à la double porte du cabinet de toilettes et les portes coulissantes en bois massif
- + Grands lits jumeaux longitudinaux avec marche-pied d'accès pratique escamotable et penderies en-dessous avec une grande hauteur intérieure grâce au décaissement dans le double plancher
- + Déposes design en chambre, placard-TV avec système coulissant de la TV spécial (option)
- + Concept d'éclairage exclusif avec technique d'éclairage à LED avec fonction de gradation, éclairage de travail avec de nombreux spots et un éclairage d'ambiance indirect pouvant être allumé séparément

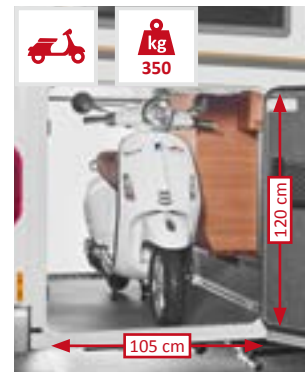

Châssis	Poids en ordre de marche	Charge utile jusqu'à	Sièges avec ceinture de sécurité 3 points	Nombre de couchages
Fiat Ducato AL-KO Châssis surbaissé 40 heavy	3 335 kg/3 355 kg	1 465 kg/1 445 kg	4/5*	4/5*
Mercedes-Benz Sprinter AL-KO Châssis surbaissé	3 415 kg/3 435 kg	1 085 kg/1 065 kg	4/5*	4/5*

chic c-line | 4.9 LE L/4.9 LE L superior



Breveté⁽¹⁾ :
 Porte de la salle de
 bains spacieuse avec
 triple fonction ;
 marche-pied
 extractible pratique



chic c-line | 5.0 QB/I 5.0 QB superior



Breveté⁽¹⁾ :
 Porte de la salle de
 bains spacieuse avec
 triple fonction ;
 garage à pédélec ;
 cloison-TV et cloison
 de séparation

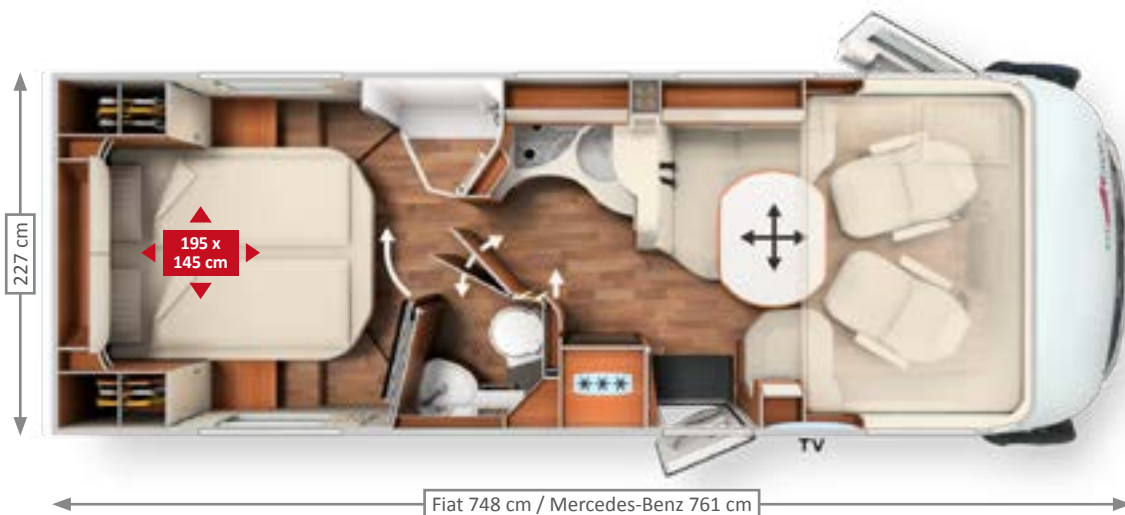

chic c-line | 5.0 QB L/5.0 QB L superior



Breveté⁽¹⁾ :
 Porte de la salle de
 bains spacieuse avec
 triple fonction ;
 garage à pédélec



POINTS FORTS DU MODÈLE

- + Salon en L avec large banquette latérale et table de salon rectangulaire avec bordure chromée
- + Placard à chaussures coulissant sur le côté avec système de rangement pour jusqu'à quatre paires de chaussures intégré dans la base de la banquette
- + Comptoir de cuisine surélevé design avec meuble bar design comme séparation visuelle de la pièce et plan de travail d'appoint
- + Grande cuisine d'angle pratique avec plan de travail cintré, grand rangement coulissant
- + Salle de bains confort avec douche séparée
- + Dressing séparable en fermant la porte de la salle de bains spacieuse avec triple fonction grâce à la double porte du cabinet de toilettes et les portes coulissantes en bois massif
- + Grands lits jumeaux avec marche-pied pratique extractible ; penderies d'appoint sous les lits avec grande hauteur intérieure grâce au décaissement jusque dans le double plancher
- + Déposes design en chambre, placard-TV avec système coulissant de la TV spécial (option)
- + Concept d'éclairage exclusif avec technique d'éclairage à LED avec fonction de gradation, éclairage de travail avec de nombreux spots et un éclairage d'ambiance indirect pouvant être allumé séparément

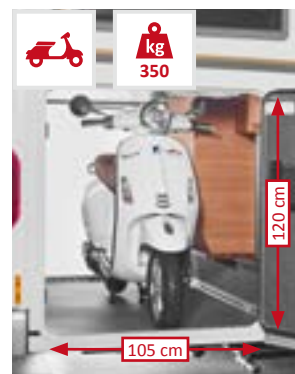

Châssis	Poids en ordre de marche	Charge utile jusqu'à	Sièges avec ceinture de sécurité 3 points	Nombre de couchages
Fiat Ducato AL-KO Châssis surbaissé 40 heavy	3 435 kg/3 455 kg	1 365 kg/1 345 kg	4/5*	4/5*
Mercedes-Benz Sprinter AL-KO Châssis surbaissé	3 515 kg/3 535 kg	985 kg/1 965 kg	4/5*	4/5*

- + Salon en L avec large banquette latérale et table de salon rectangulaire avec bordure chromée
- + Placard à chaussures coulissant sur le côté avec système de rangement pour jusqu'à quatre paires de chaussures intégré dans la base de la banquette
- + Comptoir de cuisine surélevé design avec meuble bar design comme séparation visuelle de la pièce et plan de travail d'appoint
- + Grande cuisine d'angle pratique avec plan de travail cintré, grand rangement coulissant dans la cloison cintrée de la salle de bains
- + Salle de bains confort avec douche séparée
- + Dressing séparable en fermant la porte de la salle de bains spacieuse avec triple fonction grâce à la double porte du cabinet de toilettes, à la cloison-TV coulissante et à la cloison de séparation
- + Grand lit central à accès aisé, largeur de lit pratique jusqu'aux pieds, deux penderies sur les côtés du lit, deux grands tiroirs sur la face avant du lit
- + Concept d'éclairage exclusif avec technique d'éclairage à LED avec fonction de gradation, éclairage de travail avec de nombreux spots et un éclairage d'ambiance indirect pouvant être allumé séparément



Châssis	Poids en ordre de marche	Charge utile jusqu'à	Sièges avec ceinture de sécurité 3 points	Nombre de couchages
Fiat Ducato AL-KO Châssis surbaissé 40 heavy	3 335 kg/3 355 kg	1 465 kg/1 445 kg	4/5*	4/5*
Mercedes-Benz Sprinter AL-KO Châssis surbaissé	3 415 kg/3 435 kg	1 085 kg/1 065 kg	4/5*	4/5*

- + Salon en L avec large banquette latérale et table de salon rectangulaire avec bordure chromée
- + Placard à chaussures coulissant sur le côté avec système de rangement pour jusqu'à quatre paires de chaussures intégré dans la base de la banquette
- + Comptoir de cuisine surélevé design avec meuble bar design comme séparation visuelle de la pièce et plan de travail d'appoint
- + Grande cuisine d'angle pratique avec plan de travail cintré, grand rangement coulissant dans la cloison cintrée de la salle de bains
- + Salle de bains confort avec douche séparée
- + Dressing séparable en fermant la porte de la salle de bains spacieuse avec triple fonction grâce à la double porte du cabinet de toilettes, à la cloison-TV coulissante et à la cloison de séparation
- + Penderie jusqu'au plafond
- + Grand lit central à accès aisé, largeur de lit pratique jusqu'aux pieds, deux penderies sur les côtés du lit, deux grands tiroirs sur la face avant du lit
- + Concept d'éclairage exclusif avec technique d'éclairage à LED avec fonction de gradation, éclairage de travail avec de nombreux spots et un éclairage d'ambiance indirect pouvant être allumé séparément



Châssis	Poids en ordre de marche	Charge utile jusqu'à	Sièges avec ceinture de sécurité 3 points	Nombre de couchages
Fiat Ducato AL-KO Châssis surbaissé 40 heavy	3 405 kg/3 425 kg	1 395 kg/1 375 kg	4/5*	4/5*
Mercedes-Benz Sprinter AL-KO Châssis surbaissé	3 485 kg/3 505 kg	1 015 kg/1 995 kg	4/5*	4/5*

chic c-line I 5.3 QB SL



AL-KO

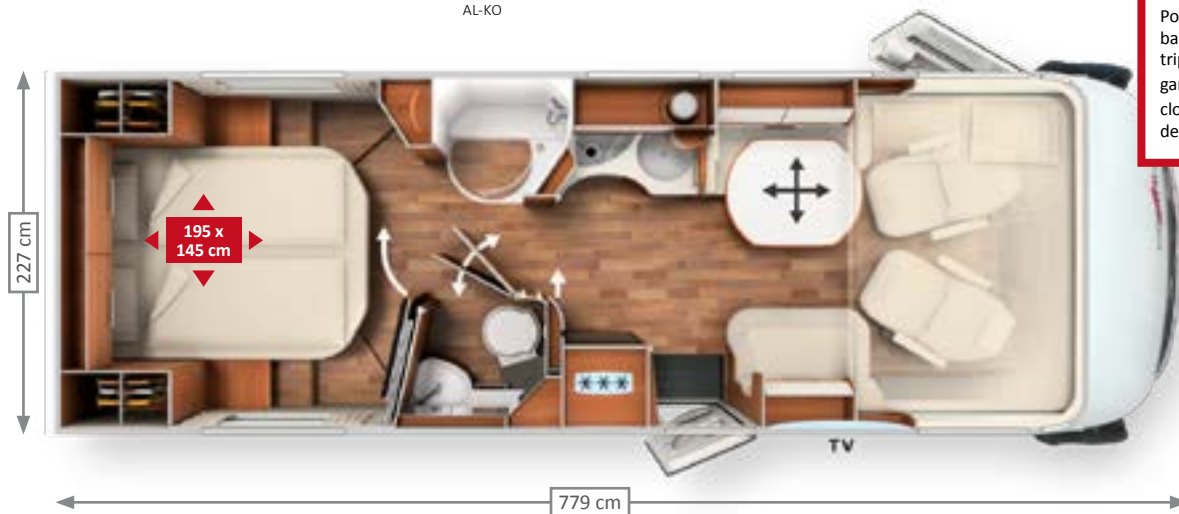

Breveté⁽¹⁾ :
 Porte de la salle de
 bains spacieuse avec
 triple fonction ;
 garage à pédélec ;
 cloison-TV et cloison
 de séparation



chic c-line I 5.9 XL LE



AL-KO DA



Mercedes-Benz

AL-KO DA



Breveté⁽¹⁾ :
 marche-pied
 extractible pratique



chic c-line I 6.2 XL QB



AL-KO DA



Mercedes-Benz

AL-KO DA



Breveté⁽¹⁾ :
 garage à pédélec



POINTS FORTS DU MODÈLE

- + Concept d'espace ouvert avec un grand espace-séjour, large couloir du salon jusqu'en cabine, longs canapés latéraux en face
- + Cuisine d'angle avec extension latérale du plan de travail jusqu'à la cloison cintrée de la salle de bains, grand rangement coulissant intégré dans la cloison cintrée de la salle de bains
- + Salle de bains confort avec douche séparée
- + Penderie jusqu'au plafond
- + Dressing séparable en fermant la porte de la salle de bains spacieuse avec triple fonction grâce à la double porte du cabinet de toilettes, à la cloison-TV coulissante et à la cloison de séparation
- + Grand lit central à accès aisé, largeur de lit pratique jusqu'aux pieds, autres penderies sur les côtés du lit, deux grands tiroirs sur la face avant du lit



Le modèle chic c-line I 5.3 QB SL correspond en grande partie au modèle 2021. Vous trouvez de plus amples informations concernant l'implantation I 5.3 QB SL sur www.carthago.com

Châssis	Poids en ordre de marche	Charge utile jusqu'à	Sièges avec ceinture de sécurité 3 points	Nombre de couchages
Fiat Ducato AL-KO Châssis surbaissé 40 heavy	3 385 kg	1 415 kg	4	4/5*

- + Salon XL spacieux avec long canapé latéral et table de salon rectangulaire avec bordure chromée
- + Option : système coulissant électrique avec téléviseur LED 40" derrière le derrière du canapé latéral
- + Placard à chaussures coulissant sur le côté avec système de rangement pour jusqu'à quatre paires de chaussures intégré dans la base de la banquette
- + Comptoir de cuisine surélevé design avec meuble bar design comme séparation visuelle de la pièce et plan de travail d'appoint
- + Salle de bains XL avec toilettes séparées, coin lavabo ouvert et grande douche circulaire, dressing séparable en fermant les deux portes coulissantes en bois massif
- + Toilettes avec chauffe-serviettes, extension supplémentaire de l'espace pieds, vitre latérale
- + Grands lits jumeaux avec marche-pied pratique extractible, autres penderies sous les lits avec grande hauteur intérieure grâce au décaissement jusque dans le double plancher
- + Déposes design en chambre, placard-TV avec système coulissant de la TV spécial (option)
- + Concept d'éclairage exclusif avec technique d'éclairage à LED avec fonction de gradation, éclairage de travail avec de nombreux spots et un éclairage d'ambiance indirect pouvant être allumé séparément



Châssis	Poids en ordre de marche	Charge utile jusqu'à	Sièges avec ceinture de sécurité 3 points	Nombre de couchages
Fiat Ducato AL-KO Châssis surbaissé 40 heavy DA	3 825 kg	1 675 kg	4/5*	4/5*
Mercedes-Benz Sprinter AL-KO Châssis surbaissé DA	3 905 kg	1 595 kg	4/5*	4/5*

- + Salon XL spacieux avec long canapé latéral et table de salon rectangulaire avec bordure chromée
- + Option : système coulissant électrique pour téléviseur LED 40" derrière le dossier du canapé latéral
- + Placard à chaussures coulissant sur le côté avec système de rangement pour jusqu'à quatre paires de chaussures intégré dans la base de la banquette
- + Comptoir de cuisine surélevé design avec meuble bar design comme séparation visuelle de la pièce et plan de travail d'appoint
- + Salle de bains XL avec toilettes séparées, coin lavabo ouvert et grande douche circulaire, dressing séparable en fermant les deux portes coulissantes en bois massif
- + Toilettes avec radiateur sèche-serviettes, agrandissement de l'espace pieds et baie latérale
- + Grand lit central, largeur de lit confortable jusqu'aux pieds, deux penderies sur les côtés du lit, deux grands tiroirs sur la face avant du lit
- + Concept d'éclairage exclusif avec technique d'éclairage à LED avec fonction de gradation, éclairage de travail avec de nombreux spots et un éclairage d'ambiance indirect pouvant être allumé séparément



Châssis	Poids en ordre de marche	Charge utile jusqu'à	Sièges avec ceinture de sécurité 3 points	Nombre de couchages
Fiat Ducato AL-KO Châssis surbaissé 40 heavy DA	3 845 kg	1 655 kg	4/5*	4/5*
Mercedes-Benz Sprinter AL-KO Châssis surbaissé DA	3 925 kg	1 575 kg	4/5*	4/5*

chic c-line new generation 2022

Extérieur



AL-KO EA/DA



Mercedes-Benz

AL-KO EA/DA

De série Blanc

Cellule, face avant du véhicule blanc ; montant de pare-brise, jupe avant, latérale et arrière, ainsi que les passages de roues en argenté platine (la photo montre le Mercedes-Benz Sprinter DA)



Option Silverline

Cellule, face avant du véhicule argenté ; montant de pare-brise, jupe avant, latérale et arrière, ainsi que les passages de roues en argenté platine (la photo montre le Fiat Ducato)



Option Extension du décor extérieur en optant pour le pack Design extérieur (de série sur le chic c-line superior)

Calandre design « superior » avec des entretoises horizontales en chrome, face avant design « exclusive » au-dessus du pare-brise avec champ noir, capot au design « Liner » pour une extension optique du pare-brise et des jantes en alu de 16" (la photo montre le chic c-line 5.0 QB en blanc (à gauche) et en silverline (à droite))



Design avant Fiat Ducato



Design avant Mercedes-Benz



Design avant avec Pack Design extérieur (option) / ligne d'équipement « superior »



Design arrière Fiat Ducato

* Le fabricant se réserve le droit d'apporter des modifications à la composition des couleurs ou à certaines nuances de couleurs, à la composition des matériaux et à l'étendue de la livraison. Cela s'applique également aux divergences de couleur des véhicules de base, dans la mesure où elles résultent de modifications apportées par le constructeur du véhicule de base.

Design de la cabine

chic c-line | cabine Fiat Ducato, version de série avec lit de pavillon et placards de rangement sur les côtés, selleries cuir partiel ivoire



chic c-line | cabine Mercedes-Benz Sprinter, option Suppression du lit de pavillon et placards de pavillon et étagères d'angle en ivoire brillant à la place, avec selleries cuir Sand 21





Hauteur utile jusqu'à 70 cm

Soute profondément décaissée et très spacieuse dans le double plancher

EASY ENTRY – chargement aisé depuis l'extérieur, prélèvement pratique depuis l'intérieur



CÔTÉ CONDUCTEUR

Coffret à bouteilles de gaz



Garage à scooter chargeable jusqu'à **350 kg** chargeable

Garage à scooter avec une grande hauteur intérieure grâce au décaissement profond, accès des deux côtés via deux grandes portes côté conducteur et passager

Charger depuis l'extérieur



Chargement aisé du rangement dans le double plancher via une grande porte de soute (côté conducteur)

Prélever depuis l'intérieur



Prélèvement aisé du contenu du rangement depuis l'intérieur via le couvercle de la banquette relevable du salon en L

Soutes profondément décaissées en sus dans le double plancher



Trappe dans le double plancher chauffée de l'habitacle avec caisse de rangement (prof. utile 42 cm)

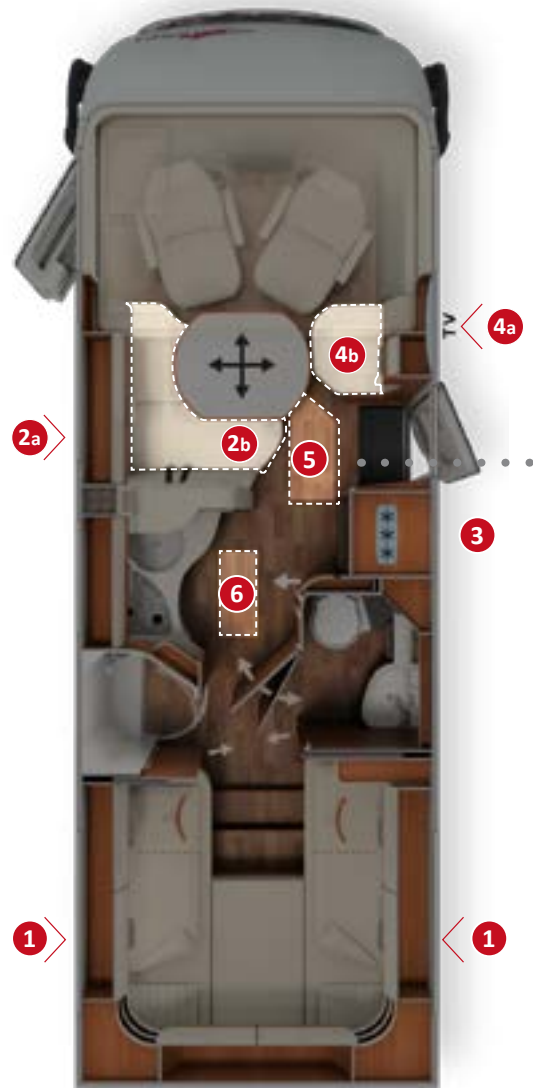



Votre plus-value

- + **Soute profondément décaissée dans le double plancher** avec rangement géant chauffé, hauteur utile jusqu'à 70 cm
- + **Accès depuis l'extérieur** via plusieurs grandes portes de soutes
- + Accès depuis l'intérieur **via la banquette latérale du salon en L, la banquette latérale relevable*** ainsi que **par la grande trappe dans le plancher de l'habitacle**
- + **Grand rangement à travers central** (haut. int. 22 cm) avec soute profondément décaissée (haut. utile 46 cm), également chargeable par la porte de cellule via la grande trappe relevable dans le plancher de l'habitacle
- + L'ensemble du double plancher est chauffé avec la **fonction accumulateur de chaleur** et avec l'effet de chauffage par le sol



CÔTÉ PASSAGER



Grand rangement additionnel dans le double plancher avec porte de soute séparée (côté passager)



Chargement aisé du rangement dans le double plancher via la grande porte de soute

Charger depuis l'extérieur



Trappe géante dans le plancher de l'habitacle au niveau de l'entrée : aisément chargeable depuis l'extérieur lorsque la porte de cellule est ouverte



Prélèvement aisé du contenu via la banquette latérale relevable

Prélever depuis l'intérieur

Technique de bord

Système électrique, alimentation en eau,
système de chauffage à accumulateur de chaleur



**Système de chauffage
accumulateur de la chaleur**
Truma Combi 6



**Option : Chauffage à l'eau chaude
Alde**
(de série sur le chic c-line XL)



**Soute profondément décaissée
dans le double plancher**
avec fonction de stockage thermique
et effet de chauffage par le sol



Capacités
Réservoir d'eau douce 170 l
Réservoir des eaux usées de 140 l
2 batteries gel de 80 Ah



Effet de rayonnement de la chaleur additionnel en cabine par la surface du tableau de bord chauffée, donc diminution de la dissipation du froid en cabine et au niveau de l'habitacle (pour chauffage à l'eau chaude Alde moyennant radiateurs).



Système de chauffage à l'air pulsé chaud Truma Combi 6, avec de nombreuses bouches d'air chaud dans l'ensemble de la soute profondément décaissée dans le double plancher, au niveau de l'espace-séjour, du garage, en cabine et des seuils de portes sensibles au froid



Coffret à bouteilles de gaz « easy change », profondément décaissé pour faciliter le remplacement des bouteilles ; les deux bouteilles sont accessibles individuellement

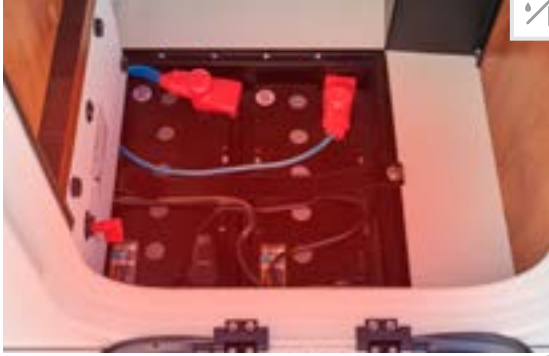

Centrale à batterie chauffée avec interrupteur principal. De série : batteries gel 2 x 80 Ah, positionnées de manière bien accessible batteries lithium-ion en option, contrôleur de batteries 90 Ah et écran tactile séparé inclus.



Centrale électrique facilement accessible dans le garage à scooter

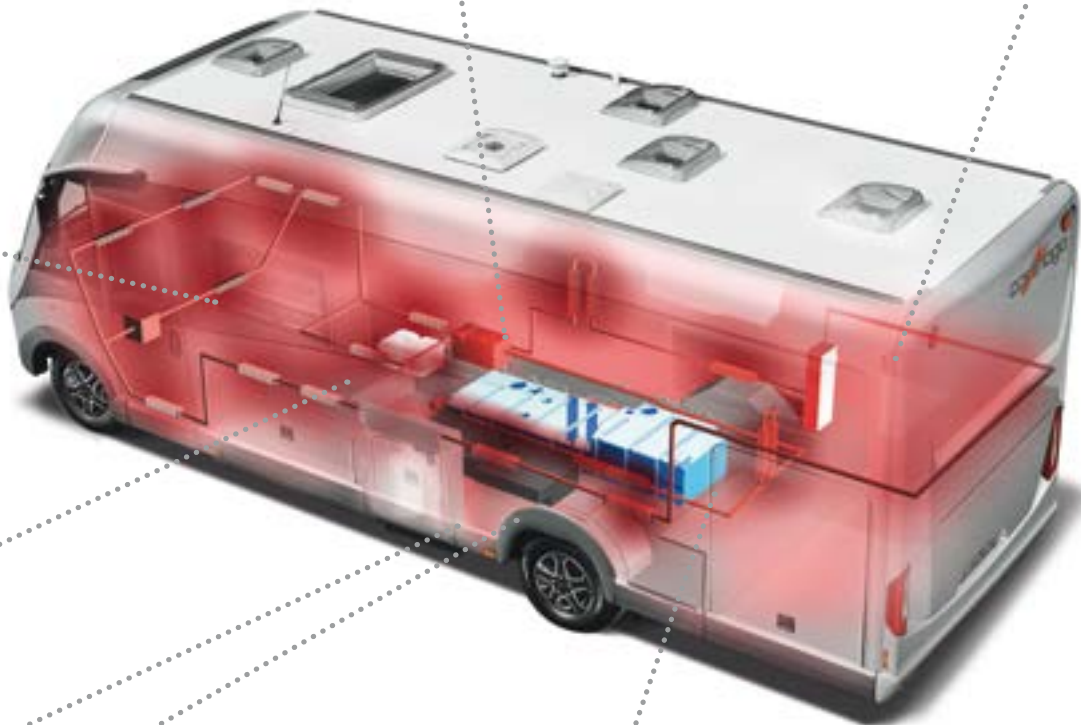

Réservoirs d'eau dans le double plancher chauffé, à l'abri du gel

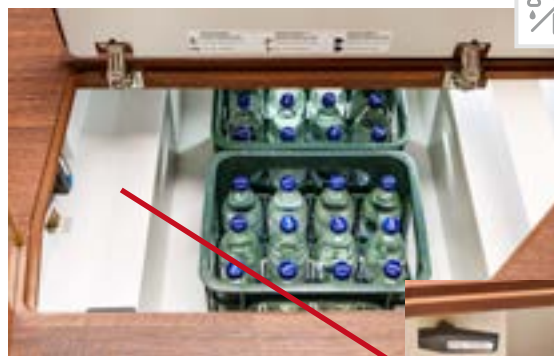

Centrale de vidange d'eau et réservoirs d'eau à l'abri du gel dans la soute profondément décaissée dans le double plancher ; peut également être commandée par la porte de cellule

Fonction « coming home »



la télécommande dans la clé principale active le verrouillage central et l'éclairage extérieur

Rétroviseurs de type bus « best view »



avec grand rétroviseur principal et rétroviseur grand angle

Siège pilote Aguti en cabine



très confortable, avec deux accoudoirs, à réglage multiple

Accès au garage des deux côtés



via deux grandes portes côté conducteur et passager

Portes de soute et portes



avec charnières intérieures, affleurantes dans la carrosserie

Porte de cellule XL « premium two 2.0 »



avec couloir plus large de 63 cm, double verrouillage de sécurité, très large vitre dans la porte, plissé occultant et store moustiquaire intégré

Phares avant Full-LED Carthago



feux de croisement et feux de route, feu de jour avec fibres optiques LED, garantissant un éclairage parfait et une excellente vue

Arrière à aspect autocar en polyester de forme réussie



avec pare-choc arrière séparé, feux arrière LED avec clignotant chenillard moderne

Concept d'éclairage exclusif avec technique d'éclairage à LED



avec fonction de gradation, éclairage de travail avec de nombreux spots et un éclairage d'ambiance indirect pouvant être allumé séparément

Table de salon de luxe pivotante 360°



couissante deux positions et pivotante 360°, donc intégration optimale de tous les sièges

Coussins du salon ergonomiques



avec noyau de mousse multi-couches Premium et parement avant de forme réussie

Sommier à ressort Carawinx



à élasticité ponctuelle recommandé par les médecins et matelas 7 zones en mousse à froid de qualité



AL-KO EA/DA



Mercedes-Benz

AL-KO EA/DA

chic e-Line

Le couronnement de la catégorie Liner Carthago :

plus de confort, plus d'autonomie, plus de liberté

Le chic e-line impressionne par son extrême élégance, de l'extérieur comme de l'intérieur, avec sa nouvelle ligne de meubles « émotionnelle » unique et son immense hauteur intérieure de 211 cm. Le champion de l'autonomie est plus exclusif et plus confortable que jamais.

Disponible sur Fiat Ducato / Mercedes-Benz Sprinter : à simple et double essieu AL-KO.



Catégorie de poids

- + Implantations très confortables jusqu'à un P.T.A.C. de 4,8 t (Fiat Ducato) / 4,5 t (Mercedes-Benz Sprinter) ou un P.T.A.C. de 5,5 t (Fiat Ducato DA) / Mercedes-Benz Sprinter DA)



AL-KO EA/DA

Mercedes-Benz
AL-KO EA/DA

Châssis

- + Fiat Ducato 40 heavy / Mercedes-Benz Sprinter 414 CDI*, châssis surbaissé AL-KO spécial Carthago avec essieu arrière à voie large de 198 cm
- + Pack Sécurité Fiat Ducato de série : airbag, ABS, ESP, ASR, anti-démarrage électronique, Hillholder, Traction Plus, contrôle de stabilité pour les remorques, système de freinage en cas de collision, système automatique de démarrage et d'arrêt, régulateur de vitesse, assistant de stabilisation en cas de vent latéral (simple essieu) / pack Sécurité Mercedes Benz Sprinter : airbag, assistant de stabilisation en cas de vent latéral (simple essieu), Hill Descent Control, assistant au démarrage dans les pentes, ABS, ASR, EBV, ESP
- + Concept du champ de vision Carthago depuis la cabine
- + Phares full LED Carthago (feux de croisement et feu de route) avec feux de jour à LED



Confort intérieur

- + Plissé de pare-brise électrique avec fonction Privacy et Pare-soleil programmable individuellement
- + Porte de cellule XL « Safetyluxe » très solide, couloir plus large (63 cm), grande vitre dans la porte
- + Ligne de meubles « émotionnelle » exclusive, deux styles intérieurs au choix, concept d'espace deux niveaux avec très grande hauteur intérieure de 211 cm au niveau de l'espace séjour
- + Grand salon en U avec table de salon de luxe, large banquette latérale, placard à chaussures pivotant
- + Cuisine d'angle avec bar de cuisine coulissant et plan de travail rallongeable, verrouillage central électrique pour l'ensemble de la cuisine y compris du bar coulissant, du meuble bar et du placard à chaussures ; verrouillage automatique pour la route
- + Salle de bains spacieuse confort, dressing séparable, porte coulissante en bois massif



Rangements

- + Soute profondément décaissée dans le double plancher avec rangement géant chauffé, hauteur



utile jusqu'à 70 cm. Accès aisé depuis l'extérieur via plusieurs grandes portes de soutes, depuis l'intérieur via le couvercle de la banquette du salon en L et la banquette latérale à couvercle à charnière, ainsi que via la grande trappe dans le plancher de l'habitacle

- + Grand rangement à travers central (haut. int. 22 cm) avec soute profondément décaissée (haut. utile 46 cm), également chargeable par la porte de cellule via une grande trappe relevable dans le plancher de l'habitacle
- + Hauteur intérieure du garage à scooter jusqu'à 132 cm*, capacité de charge 450 kg maxi



Autonomie/Technique

- + Eau douce 235 l, eaux usées 185 l
- + 2 batteries gel de 80 Ah (extensible sur 3 x 80 Ah)



Climatisation/Chauffage

- + Chauffage à l'eau chaude Alde
- + Soute profondément décaissée dans le double plancher avec effet de chauffage par le sol
- + Concept de climatisation de la cabine Carthago

De nombreux modèles c-tourer également disponibles sur Mercedes-Benz Sprinter avec châssis surbaissé AL-KO – voir Aperçu des modèles et Tarifs !

**IVECO
DAILY**

5,6 t/6,7 t

chic s-plus

Le couronnement de la catégorie Liner Carthago :

sur Iveco Daily 5,6 t / 6,7 t avec propulsion puissante / roues jumelées

Visuellement et techniquement parlant, il ressemble au chic e-line et ne peut nier ses gènes Liner.

Grâce au véhicule de base robuste Iveco Daily avec propulsion puissante, roues jumelées sur l'essieu arrière, une charge remorquée jusqu'à 3,5 t et des réserves de charge utile totale généreuses, le chic s-plus répond aux exigences particulières.

La plate-forme en cabine d'origine Iveco Daily utilisée de manière ciblée offre un plus de sécurité absolu avec le pack Assistance à la conduite en option.



Catégorie de poids

- + Implantations tout confort avec un P.T.A.C. allant jusqu'à 5,8 t ou 6,7 t

**IVECO
DAILY**
5,6 t/6,7 t

Châssis

- + Châssis en échelle Iveco Daily avec propulsion puissante et roues jumelées
- + Charges utiles élevées, charges tractées élevées jusqu'à 3,5 t
- + Boîte automatique à convertisseur de couple 8 vitesses de la marque ZF en option
- + Pack Sécurité Iveco Daily de série : ESP, ASR, ABS, système anti-démarrage électronique, Hillholder
- + Concept du champ de vision Carthago depuis la cabine
- + Phares full LED Carthago (feux de croisement et feu de route) avec feux de jour à LED
- + Plissé de pare-brise électrique avec fonction Privacy et Pare-soleil programmable individuellement



Confort intérieur

- + Porte de cellule XL « Safetylux » très solide, couloir plus large (63 cm), grande vitre dans la porte
- + Ligne de meubles « émotionnelle » exclusive, deux styles intérieurs au choix, concept d'espace deux niveaux avec très grande hauteur intérieure de 211 cm au niveau de l'espace séjour
- + Grand salon en U avec table de luxe et large banquette latérale
- + Cuisine d'angle avec comptoir de cuisine coulissant avec plan de travail rallongeable, verrouillage central électrique pour l'ensemble de la cuisine et du comptoir coulissant, du meuble bar et du placard à chaussures ; verrouillage automatique pour la route
- + Salle de bains spacieuse confort, dressing séparable, porte coulissante en bois massif



Rangements

- + Soute profondément décaissée dans le double plancher avec rangement géant chauffé, hauteur utile jusqu'à 78 cm
- + Accès depuis l'extérieur via plusieurs grandes portes de soutes, accès aisé depuis l'intérieur par le couvercle de la banquette du salon en U et du canapé/canapé-lit à couvercle à charnière
- + Grand rangement à travers central (haut. int. 20 cm) avec rangement profondément décaissé (haut. utile 20 cm), aisément chargeable par la grande trappe relevable dans le plancher de l'habitacle
- + Hauteur intérieure du garage à scooter jusqu'à 145 cm*, capacité de charge 450 kg maxi



Autonomie/Technique

- + Eau douce 235 l, eaux usées 200 l, option : toilettes fixes en céramique
- + 2 batteries gel de 80 Ah (extensible sur 4 x 80 Ah)



Climatisation/Chauffage

- + Chauffage à l'eau chaude Alde
- + Soute profondément décaissée dans le double plancher avec effet de chauffage par le sol
- + Concept de climatisation de la cabine Carthago

chic e-Line XL

à double essieu



AL-KO DA



Mercedes-Benz

AL-KO DA



Le couronnement de la catégorie Liner Carthago avec des réserves de charge utile maximales

Points forts XL

- + Fiat Ducato 40 heavy DA ou Mercedes-Benz Sprinter 414 CDI DA, avec châssis surbaissé AL-KO spécial Carthago à essieu arrière à voie large de 198 cm et jusqu'à un P.T.A.C. de 5,5 t (chic e-line XL)
- + Iveco Daily, châssis en échelle avec propulsion puissante et roues jumelées, avec un P.T.A.C. allant jusqu'à 6,7 t (chic s-plus XL)
- + Très grand salon en U avec un long canapé latéral coulissant, accès au rangement en-dessous
- + Salle de bains XL avec toilettes séparées, coin lavabo ouvert et grande douche circulaire, séparation de la pièce avec l'habitacle et la chambre en fermant les portes coulissantes en bois massif, salle de bains XL et dressing



chic s-plus XL

IVECO
DAILY

6,7 t



chic e-line/s-plus



Salon XL avec long canapé latéral coulissant



Salle de bains XL avec toilettes séparées



Particulièrement pratique pour les voyageurs de grande taille :
l'extension de l'espace pieds dans les toilettes

Style intérieur « linea chiara » de série

Selleries cuir Macchiato Performance 21 (la photo montre le 1 61 XL LE)

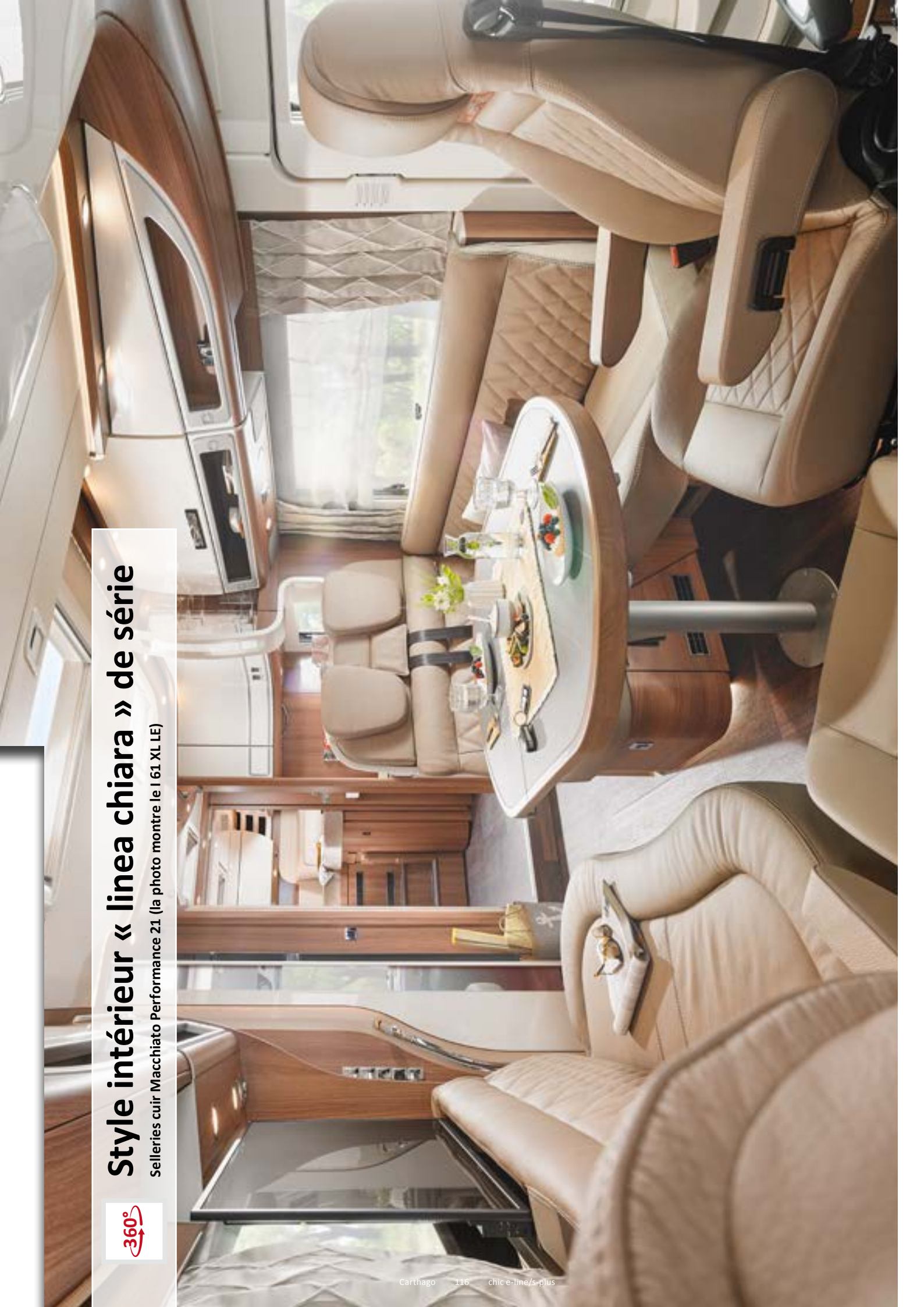



Style intérieur « linea nobile » en option

Selleries Cuir partiel Sand Supreme (la photo montre le I 50 LE)





Points forts de l'espace séjour

- + Ligne de meubles « émotionnelle », concept d'espace deux niveaux avec très grande hauteur intérieure de 211 cm au niveau de l'espace séjour
- + Table de salon de luxe avec profil rond en bois véritable et bordure chromée
- + Selleries confortables et ergonomiques, parement latéral en cuir avec C-Brand Carthago
- + Placards de pavillon design avec des déposes ouvertes et Carthago C-Brand au-dessus du salon en U
- + Placard à chaussures pivotant avec système de rangement pour jusqu'à quatre paires de chaussures, intégré dans la base de la banquette
- + Plus grand lit de pavillon de la catégorie au-dessus de la cabine, 195 x 160 cm*. Option : Sky Dream Comfort avec deux grands lanterneaux panoramiques, faux-plafond, placards de pavillon tout autour en cabine
- + Accès aisé au rangement (sans devoir enlever les coussins) par le couvercle de la banquette du salon en U avec ferrures brevetées et la banquette latérale avec un couvercle à charnières



Grand salon en U

- + Avec large banquette latérale, option : 5ème siège à ceinture
- + Système coulissant de la TV « Quick up » pour un téléviseur LED de 32" derrière le dossier de la banquette latérale

Modèles I 50 LE, I 51 LE,
I 51 QB, I 52 QB



Système coulissant pour le téléviseur LED de 32" derrière le dossier de la banquette latérale



Salon en U XL

- + Avec long canapé latéral comprenant un siège / un couchage extractible et un accès aux rangements
- + Option : 5ème siège à ceinture
- + Système coulissant de la TV « Quick up » pour un téléviseur LED de 40" derrière le dossier de la banquette latérale, à commande électrique (option)
- + Option : table de salon allongeable

Modèles I 61 LE XL, I 64 QB XL

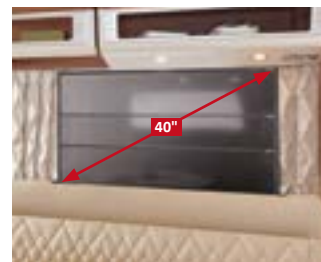

Système coulissant pour le téléviseur LED de 40" derrière le dossier de la banquette latérale



Grand salon en U, avec large banquette latérale et table de salon de luxe (sauf sur les modèles XL)



Élégant et pratique : placard à chaussures coulissant sur le côté, pour jusqu'à quatre paires de chaussures, intégré dans la base de la banquette, avec verrouillage central via l'interrupteur au niveau de la cuisine



Design parfait, confort maximum et plein de place pour passer des soirées agréables avec des invités : chic e-line l 64 XL QB avec style intérieur « linea nobile » et selleries Sand Performance 21



Option « Sky Dream Comfort » : placards de pavillon tout autour au-dessus des canapés et en cabine au lieu du lit de pavillon, avec deux grands lanterneaux panoramiques dans le faux-plafond design avec éclairage d'ambiance indirect intégré (style intérieur « linea chiara », selleries Cuir Macchiato 21)

Points forts de la cuisine

- + Cuisine d'angle avec comptoir de cuisine coulissant comme extension du plan de travail, réserve à provisions facilement accessible, range-bouteilles et deux poubelles
- + Comptoir de cuisine au design ondulé vertical pour séparer visuellement l'espace séjour
- + Meuble bar design avec set de verres et éclairage intérieur
- + Ascenseur à machine à café dans le placard de pavillon, extractible vers le bas (option)
- + Cache-évier divisé, utilisable comme plan de travail / planche à découper
- + Verrouillage central électrique de l'ensemble de la cuisine, du bar coulissant, du meuble bar et du placard à chaussures ; verrouillage automatique pour la route
- + Réchaud 3 flammes « Profi Gourmet » avec couvre-plaques divisé en verre, grille en fonte solide et fond en verre facile à nettoyer
- + Frigo Slimtower de 153 l avec porte s'ouvrant dans les deux sens et compartiment freezer séparé
- + Robinetterie design en métal avec douchette extractible



Cuisine d'angle

- + Grand plan de travail
- + Grand rangement coulissant jusqu'au plafond

Modèle I 51 LE

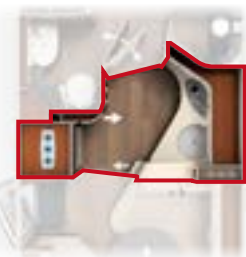

Cuisine d'angle confort

- + Grand plan de travail cintré élégant allant jusqu'à la paroi cintrée de la salle de bains
- + Grand rangement coulissant intégré dans la cloison cintrée de la salle de bains

Modèles I 50 LE, 51 QB,
I 52 QB, I 61 XL LE, I 64 XL QB



Frigo Slimtower de 153 l avec porte s'ouvrant dans les deux sens et compartiment freezer séparé



Grand rangement coulissant intégré dans la cloison cintrée de la salle de bains, style intérieur « linea nobile » (sauf sur le I 51 LE)



Comptoir de cuisine coulissant avec extension du plan de travail, verrouillage central électrique, poubelles et range-bouteilles



Cuisine d'angle design au style intérieur « linea chiara », avec réchaud 3 feux « Profi Gourmet », six grands tiroirs et un rangement coulissant avec poubelles intégrées



Cafetière à capsules, disponible à titre optionnel, extractible par le bas ; avec set de tasses et porte-capsules



Meuble bar au design exclusif pouvant accueillir six verres avec verrouillage central électrique

Salle de bains confort avec dressing

Salle de bains confort modèle I 51 LE

- + Porte du cabinet de toilettes massive avec charnières intérieures, poignée métallique et verrouillage de la porte
- + Plancher de la salle de bains sur un niveau
- + Grand placard avec miroir et étagères
- + Meuble sous lavabo spacieux et nombreuses déposes
- + Douche séparable
- + Caillebotis en teck véritable dans la douche, amovible pour prendre la douche
- + Douchette réglable en hauteur sur une barre chromée
- + Lanterneau Mini Heki
- + Penderie jusqu'au plafond

Dressing avec salle de bains confort, modèle I 51 LE avec lits jumeaux longitudinaux

Ainsi on obtient en trois gestes un dressing séparant l'espace-séjour de la chambre.



❶ Portes coulissantes en bois massif pour séparer la chambre, ❷ porte du cabinet de toilettes fermée comme séparation avec l'espace-séjour

❷ Porte du cabinet de toilettes fermée comme séparation avec l'espace-séjour

Portes coulissantes en bois massif de la chambre, donc dressing complètement séparable avec accès à la penderie intégrée



Grand dressing en fermant la porte pivotante du cabinet de toilettes et les portes coulissantes en bois massif

Salle de bains spacieuse confort avec dressing

Salle de bains spacieuse confort modèles I 50 LE, I 51 QB, I 52 QB

- + Porte massive de la salle de bains spacieuse avec charnières intérieures, poignée métallique et verrouillage de la porte
- + Plancher de la salle de bains sur un niveau
- + Cabinet de toilettes/toilettes spacieux
- + Grand placard avec miroir et étagères
- + Meuble sous lavabo spacieux et nombreuses déposes
- + Douche pluie avec lanterneau au-dessus, plissé occultant ; hauteur debout sous la douche 198 cm
- + Douche design en granit foncé, colonne d'angle avec éclairage indirect et parois de douche design marbre, crochets à vêtements incl.
- + Caillebotis hydrofuge, amovible pour le nettoyage
- + Penderie jusqu'au plafond (sauf I 51 QB)

Dressing avec salle de bains spacieuse confort, modèle I 50 LE avec lits jumeaux longitudinaux

Ainsi on obtient en trois gestes un dressing séparant l'espace-séjour de la chambre.

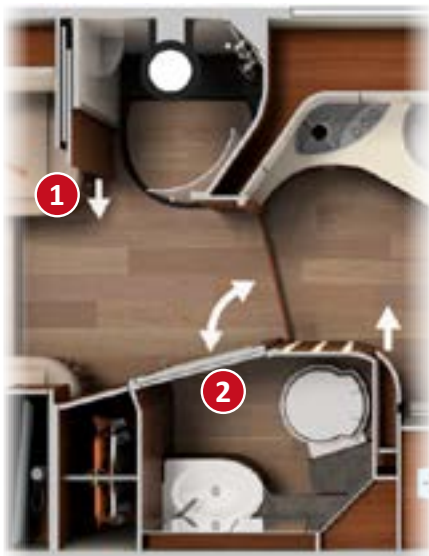

❶ Portes coulissantes en bois massif pour séparer la chambre, ❷ porte de la salle de bains spacieuse avec triple fonction grâce à la double porte du cabinet de toilettes pour séparer le dressing de l'espace-séjour et des toilettes

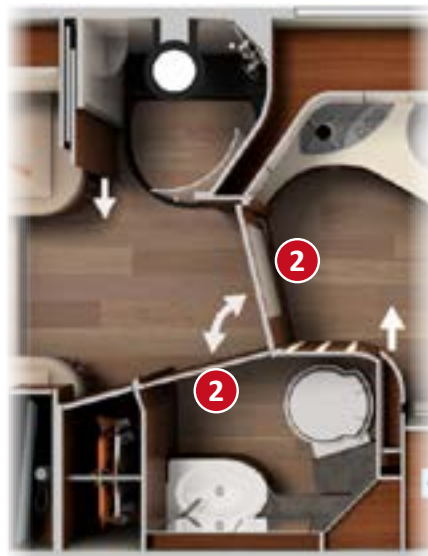

❷ En fermant la porte de la salle de bains spacieuse avec triple fonction on obtient une séparation avec l'espace-séjour et les toilettes



Dressing séparé offrant une grande liberté de mouvement, penderie intégrée ou bien toilettes fermées et séparation de l'espace-séjour

Dressing avec salle de bains spacieuse confort, modèle I 51 QB avec lit central

Ainsi on obtient en quatre gestes un dressing séparant l'espace-séjour de la chambre.



❶ Cloison-TV coulissante et séparation de la pièce comme séparation de la chambre. ❷ Porte de la salle de bains spacieuse avec triple fonction grâce à la double porte du cabinet de toilettes qui sépare le dressing de l'espace-séjour et des toilettes

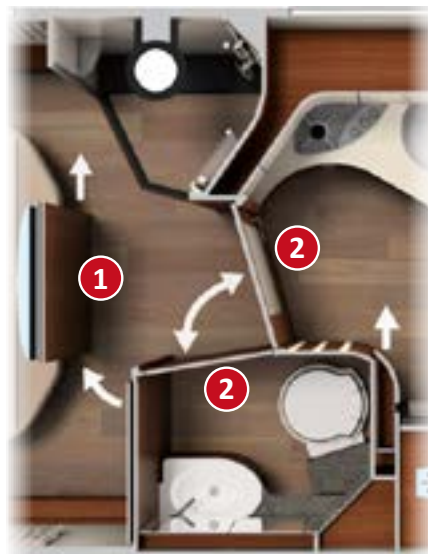

❶ Cloison-TV en position médiane pour pouvoir regarder la télé de manière détendue, ❷ porte de la salle de bains spacieuse avec triple fonction pour séparer l'espace-séjour et les toilettes



Dressing séparé offrant une grande liberté de mouvement, séparation de la chambre, également la nuit en fermant la porte pivotante et en sortant la porte coulissante

Salle de bains XL avec dressing

Salle de bains XL modèles I 61 XL LE, I 64 XL QB

- + Salle de bains XL avec toilettes séparées, coin lavabo ouvert et grande douche circulaire
- + Grand placard avec miroir et meuble sous lavabo
- + Toilettes séparées avec radiateur sèche-serviettes, extension de l'espace pieds et lanterneau Mini Heki
- + Douche circulaire XL avec caillebotis hydrofuge de même design que le plancher de l'habitacle (amovible pour le nettoyage), lanterneau Mini Heki
- + Douche design en granit foncé, colonne d'angle avec éclairage indirect et parois de douche design marbre, crochets à vêtements incl.
- + Penderie jusqu'au plafond
- + Porte coulissante en bois avec grand miroir
- + Chauffage par le sol additionnel à l'eau chaude : serpentins additionnels dans le double plancher au niveau de la salle de bains

Salle de bains XL/dressing, modèle I 61 XL LE

Les modèles XL disposent d'une salle de bains XL très spacieuse avec une penderie intégrée jusqu'au plafond, qui fait également office de dressing.



❶ Portes coulissantes en bois massif comme séparation de la chambre et ❷ porte en bois massif comme séparation avec les toilettes. ❸ Porte coulissante en bois massif supplémentaire comme séparation avec l'espace-séjour

❸ Séparation de l'espace-séjour et des toilettes en fermant les portes coulissantes en bois massif et ❷ la porte en bois massif

Salle de bains XL très spacieuse et dressing offrant une grande liberté de mouvement, séparation complète et dressing intégré





Coin lavabo ouvert avec lavabo design et douche circulaire XL avec receveur de douche et colonne d'angle en granit foncé, parois de douche design marbre, crochets à vêtements incl



Toilettes séparées avec radiateur sèche-serviettes pratique et vitre latérale



Douche pluie de luxe



Particulièrement pratique pour les voyageurs de grande taille : l'extension de l'espace pieds dans les toilettes

Points forts de la chambre

- + Faux-plafond en chambre, intégré dans la ligne de meubles, aspect ivoire brillant avec éclairage indirect et quatre spots LED.
- + Design de la paroi arrière avec parement revêtu de cuir et grand miroir
- + Système de sommier « Carawinx » recommandé par les médecins, système de ressort à élasticité ponctuelle
- + Matelas 7 zones en mousse à froid de qualité supérieure avec housse matelassée respirante
- + Penderie jusqu'au plafond (selon le modèle)



Modèles I 50 LE, I 51 LE, I 61 XL LE

Lits jumeaux

- + Tête de lit relevable
- + Agrandissement du couchage entre les lits avec le matelas d'appoint, accès pratique via un marche-pied extractible (accès au lit très bas sans marche-pied sur le I 51 LE)
- + Penderies sous les lits jumeaux, facilement accessibles par devant et par le haut grâce à la fonction ascenseur, grande hauteur intérieure grâce au décaissement dans le double plancher (sauf sur le I 51 LE)
- + Placard-TV de série, système coulissant très long pour la TV (option)



La fonction ascenseur permet d'accéder aisément aux penderies par le haut et par devant



Modèles I 51 QB, I 52 QB, I 64 XL QB

Lit central très grand de 200 cm avec têtes de lit relevables

- + Deux penderies sur les côtés du lit central
- + Deux grands tiroirs sur la face avant du lit central
- + Unique : cloison de séparation et cloison-TV séparant la salle de bains ; avec support TV : possibilité de regarder la télé depuis deux positions (I 64 XL QB: salle de bains séparable en fermant les grandes portes coulissantes)



Deux tiroirs sur la face avant du lit central



Le design des placards de pavillon tout autour et des déposes d'angle s'intègre parfaitement dans le design clair et moderne de la chambre et offre plein de place de rangement



Placard-TV de série sur les modèles avec lits jumeaux, option : système coulissant très long pour sortir la télé jusque dans le couloir



Grands lits jumeaux avec marche-pied extractible pratique (I 50 LE, I 61 XL LE)



Grand lit central (I 51 QB, I 52 QB, I 64 XL QB)

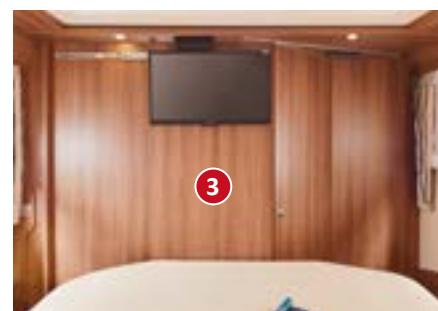
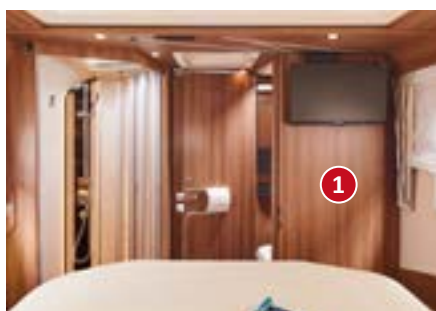

① Position de conduite, ② position médiane pour regarder la télé, ③ position pour dormir avec séparation complète de la pièce. Cloison-TV et cloison de séparation avec porte coulissante sortie et porte pivotante, pour séparer complètement la chambre et le dressing (I 51 QB et I 52 QB)

chic e-line/s-plus

Modèles

chic e-line I 50 LE



AL-KO EA/DA



Mercedes-Benz
AL-KO EA/DA

| chic s-plus I 50 LE

IVECO
DAILY

5,6 t/6,7 t



Breveté⁽¹⁾ :

Porte de la salle de bains spacieuse avec triple fonction ;
marche-pied d'accès pratique

Un brevet a été déposé⁽¹⁾ :

Plissé de pare-brise à commande électrique

chic e-line I 51 LE



AL-KO EA/DA

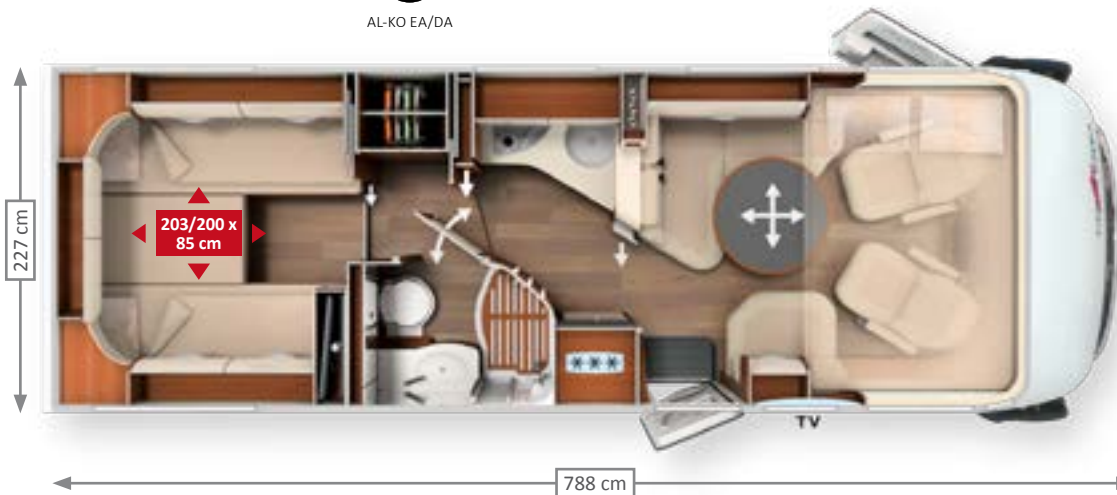

Breveté⁽¹⁾ :

Porte de la salle de bains spacieuse avec triple fonction

Un brevet a été déposé⁽¹⁾ :

Plissé de pare-brise à commande électrique

chic e-line I 51 QB



AL-KO EA/DA



Mercedes-Benz
AL-KO EA/DA



Breveté⁽¹⁾ :

Porte de la salle de bains spacieuse avec triple fonction ;
Garage à scooter / pédélec

Un brevet a été déposé⁽¹⁾ :

Cloison-TV coulissante et cloison de séparation ;
plissé de pare-brise à commande électrique

POINTS FORTS DU MODÈLE

- + Grand salon en U à l'avant avec table de luxe et large banquette latérale
- + Grande cuisine d'angle confort avec plan de travail cintré
- + Grand rangement coulissant intégré dans la cloison cintrée de la salle de bains
- + Dressing séparable en fermant la porte de la salle de bains spacieuse avec triple fonction grâce à la double porte du cabinet de toilettes et les portes coulissantes en bois massif
- + Penderie jusqu'au plafond, intégrée dans le dressing
- + Grands lits jumeaux avec marche-pied pratique extractible
- + Penderies sous les lits, grande hauteur intérieure grâce au décaissement dans le double plancher
- + Placard TV en chambre, à titre optionnel avec système coulissant très long pour téléviseur LED de 24"
- + Mercedes-Benz à simple essieu : lit de pavillon supprimé, placards de pavillon tout autour à la place



Châssis	Poids en ordre de marche	Charge utile jusqu'à	Sièges avec ceinture de sécurité 3 points	Nombre de couchages
Fiat Ducato AL-KO Châssis surbaissé 40 heavy EA/DA	3 725 kg/3 875 kg	1 075 kg/1 625 kg	4/5*	4/5*
Mercedes-Benz AL-KO Châssis surbaissé EA/DA	3 805 kg/3 955 kg	695 kg/1 545 kg	3 (EA), 4 /5* (DA)	2/3* (EA), 4 /5* (DA)
Iveco Daily 5,6 t	4 045 kg	2 365 kg	4/5*	4/5*

- + Grand salon en U à l'avant avec table de luxe et large banquette latérale
- + Cuisine d'angle avec grand plan de travail
- + Grand rangement coulissant jusqu'au plafond
- + Dressing séparable en fermant les grandes portes coulissantes en bois massif et la porte du cabinet de toilettes pivotante
- + Penderie spacieuse jusqu'au plafond, avec deux portes, intégrée dans le dressing
- + Grands lits jumeaux avec accès au lit très bas
- + Placard TV en chambre, à titre optionnel avec système coulissant très long pour téléviseur LED de 24"



Châssis	Poids en ordre de marche	Charge utile jusqu'à	Sièges avec ceinture de sécurité 3 points	Nombre de couchages
Fiat Ducato AL-KO Châssis surbaissé heavy EA/DA	3 725 kg/3 875 kg	1 075 kg/1 625 kg	4/5*	4/5*

- + Grand salon en U à l'avant avec table de luxe et large banquette latérale
- + Grande cuisine d'angle confort avec plan de travail cintré
- + Grand rangement coulissant intégré dans la cloison cintrée de la salle de bains
- + Dressing séparable en fermant la porte de la salle de bains spacieuse avec triple fonction grâce à la double porte du cabinet de toilettes, à la cloison-TV coulissante et à la cloison de séparation
- + Très grand lit central format lit king size de 200 cm, couchage de largeur confortable jusqu'aux pieds
- + Deux penderies sur les côtés du lit central
- + Deux grands tiroirs sur la face avant du lit central

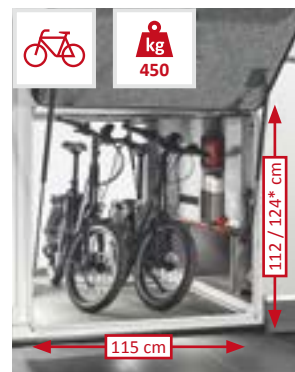

Châssis	Poids en ordre de marche	Charge utile jusqu'à	Sièges avec ceinture de sécurité 3 points	Nombre de couchages
Fiat Ducato AL-KO Châssis surbaissé 40 heavy EA/DA	3 745 kg/3 895 kg	1 055 kg/1 605 kg	4/5*	4/5*
Mercedes-Benz Sprinter AL-KO Châssis surbaissé EA/DA	3 825 kg/3 975 kg	675 kg/1 525 kg	3 (EA), 4 /5* (DA)	2/3* (EA), 4 /5* (DA)

chic s-plus I 52 QB IVECO DAILY 5,6t/6,7t

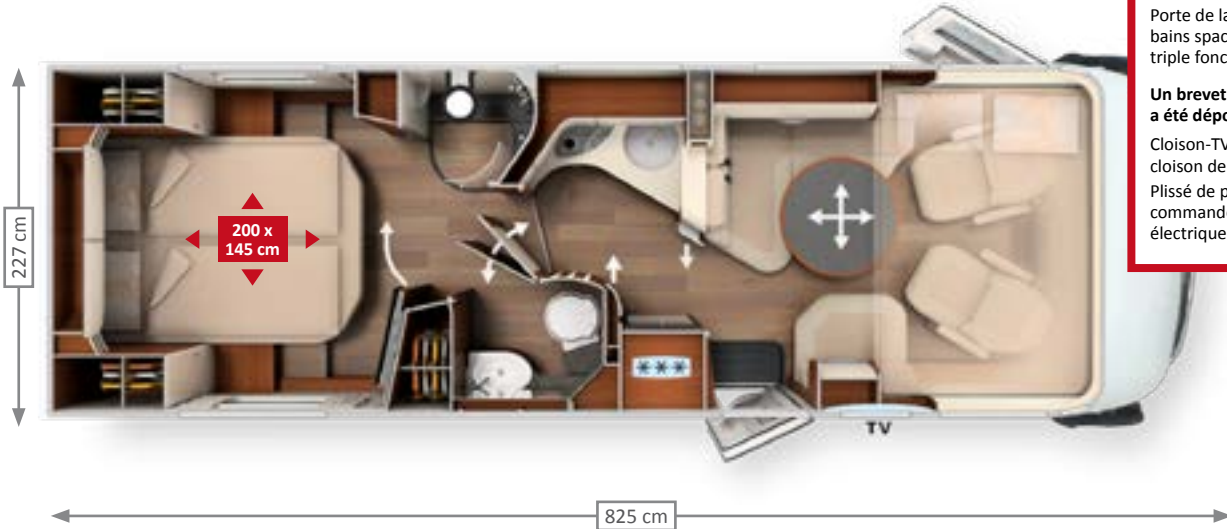

Breveté⁽¹⁾ :
Porte de la salle de bains spacieuse avec triple fonction

Un brevet a été déposé⁽¹⁾ :
Cloison-TV et cloison de séparation
Plissé de pare-brise à commande électrique

chic e-line I 61 XL LE



chic s-plus I 61 XL LE IVECO DAILY 6,7 t



Breveté⁽¹⁾ :
Marche-pied d'accès pratique

Un brevet a été déposé⁽¹⁾ :
Plissé de pare-brise à commande électrique

chic e-line I 64 XL QB



chic s-plus I 64 XL QB IVECO DAILY 6,7 t



Breveté⁽¹⁾ :
Garage à scooter / pédélec

Un brevet a été déposé⁽¹⁾ :
Plissé de pare-brise à commande électrique

POINTS FORTS DU MODÈLE

- + Grand salon en U à l'avant avec table de luxe et large banquette latérale
- + Grande cuisine d'angle confort avec plan de travail cintré
- + Grand rangement coulissant intégré dans la cloison cintrée de la salle de bains
- + Dressing séparable en fermant la porte de la salle de bains spacieuse avec triple fonction grâce à la double porte du cabinet de toilettes, à la cloison-TV coulissante et à la cloison de séparation
- + Penderie jusqu'au plafond, intégrée dans le dressing
- + Très grand lit central format lit king size de 200 cm, couchage de largeur confortable jusqu'aux pieds
- + Deux penderies sur les côtés du lit central
- + Deux grands tiroirs sur la face avant du lit

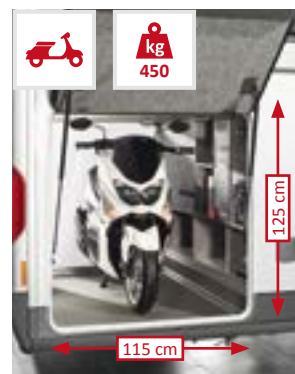

Châssis	Poids en ordre de marche	Charge utile jusqu'à	Sièges avec ceinture de sécurité 3 points	Nombre de couchages
Iveco Daily 5,6 t	4 115 kg	2 295 kg	4/5*	4/5*

- + Grand salon en U XL avec long canapé latéral
- + Grande cuisine d'angle confort avec plan de travail cintré
- + Grand rangement coulissant intégré dans la cloison cintrée de la salle de bains
- + Salle de bains XL, coin lavabo ouvert, grande douche circulaire, toilettes séparées avec vitre latérale, radiateur sèche-serviettes et extension de l'espace pieds, penderie jusqu'au plafond
- + Dressing séparable en fermant les grandes portes coulissantes et la porte en bois massif
- + Grands lits jumeaux avec marche-pied pratique extractible
- + Penderies d'appoint sous les lits jumeaux avec grande hauteur intérieure grâce au décaissement jusque dans le double plancher
- + Placard TV en chambre, à titre optionnel avec système coulissant très long pour téléviseur LED de 24"

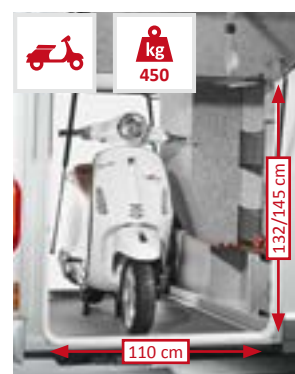

Châssis	Poids en ordre de marche	Charge utile jusqu'à	Sièges avec ceinture de sécurité 3 points	Nombre de couchages
Fiat Ducato AL-KO Châssis surbaissé 40 heavy DA	4 135 kg	1 365 kg	4/5*	4/5*
Mercedes-Benz Sprinter AL-KO Châssis surbaissé 40 heavy DA	4 215 kg	1 285 kg	4/5*	4/5*
Iveco Daily 6,7 t	4 505 kg	2 195 kg	4/5*	4/5*

- + Grand salon en U XL avec long canapé latéral, option : système coulissant pour le téléviseur LED de 40" derrière le dossier, à commande électrique
- + Grande cuisine d'angle confort avec plan de travail cintré
- + Grand rangement coulissant intégré dans la cloison cintrée de la salle de bains
- + Salle de bains XL, coin lavabo ouvert, grande douche circulaire, toilettes séparées avec vitre latérale, radiateur sèche-serviettes et extension de l'espace pieds, penderie jusqu'au plafond
- + Dressing séparable en fermant les grandes portes coulissantes et la porte en bois massif
- + Très grand lit central format lit king size de 200 cm, couchage de largeur confortable jusqu'aux pieds
- + Deux penderies sur les côtés du lit central
- + Deux grands tiroirs sur la face avant du lit



Châssis	Poids en ordre de marche	Charge utile jusqu'à	Sièges avec ceinture de sécurité 3 points	Nombre de couchages
Fiat Ducato AL-KO Châssis surbaissé 40 heavy DA	4 155 kg	1 345 kg	4/5*	4/5*
Mercedes-Benz Sprinter AL-KO Châssis surbaissé 40 heavy DA	4 235 kg	1 265 kg	4/5*	4/5*
Iveco Daily 6,7 t	4 545 kg	2 155 kg	4/5*	4/5*

chic e-line/s-plus

Extérieur



De série Blanc

Cellule, face avant du véhicule blanc ; montant de pare-brise, jupes avant, latérales et arrières ainsi que les passages de roues argenté platine

Option Silverline

Cellule, face avant du véhicule argenté ; montant de pare-brise, jupes avant, latérales et arrières ainsi que les passages de roues argenté platine

chic e-line sur Fiat Ducato



chic e-line sur Mercedes-Benz Sprinter



chic s-plus sur Iveco Daily (5,6 t/6,7 t)



Design avant Fiat Ducato
(chic e-line)



Design avant Mercedes-Benz Sprinter
(chic e-line)



Design avant Iveco Daily
(chic s-plus)

Le fabricant se réserve le droit d'apporter des modifications à la composition des couleurs ou à certaines nuances de couleurs, à la composition des matériaux et à l'étendue de la livraison. Cela s'applique également aux divergences de couleur des véhicules de base, dans la mesure où elles résultent de modifications apportées par le constructeur du véhicule de base.

Design de la cabine

chic e-line, cabine Fiat Ducato, option suppression du lit de pavillon, des placards de pavillon tout autour à la place avec selleries cuir Sand Performance 21



chic e-line, cabine Mercedes-Benz Sprinter, version de série avec lit de pavillon et placards de rangement sur les côtés*, avec selleries cuir Sand Performance 21



chic s-plus, cabine Iveco Daily, version de série avec lit de pavillon et placards de rangement sur les côtés, avec selleries cuir ivoire 21





Hauteur utile jusqu'à 78 cm

Soute profondément décaissée et très spacieuse dans le double plancher

EASY ENTRY – chargement aisé depuis l'extérieur, prélèvement pratique depuis l'intérieur



CÔTÉ CONDUCTEUR

Coffret à bouteilles de gaz



Garage à scooter chargeable jusqu'à 450 kg

Garage à scooter avec une grande hauteur intérieure grâce au décaissement profond, accès des deux côtés via de grandes portes côté passager et côté conducteur

Charger depuis l'extérieur



Chargement aisé du rangement dans le double plancher via la grande porte de soute (côté conducteur)

Prélever depuis l'intérieur



Prélèvement aisé du contenu du rangement depuis l'intérieur via le couvercle de la banquette du salon en U

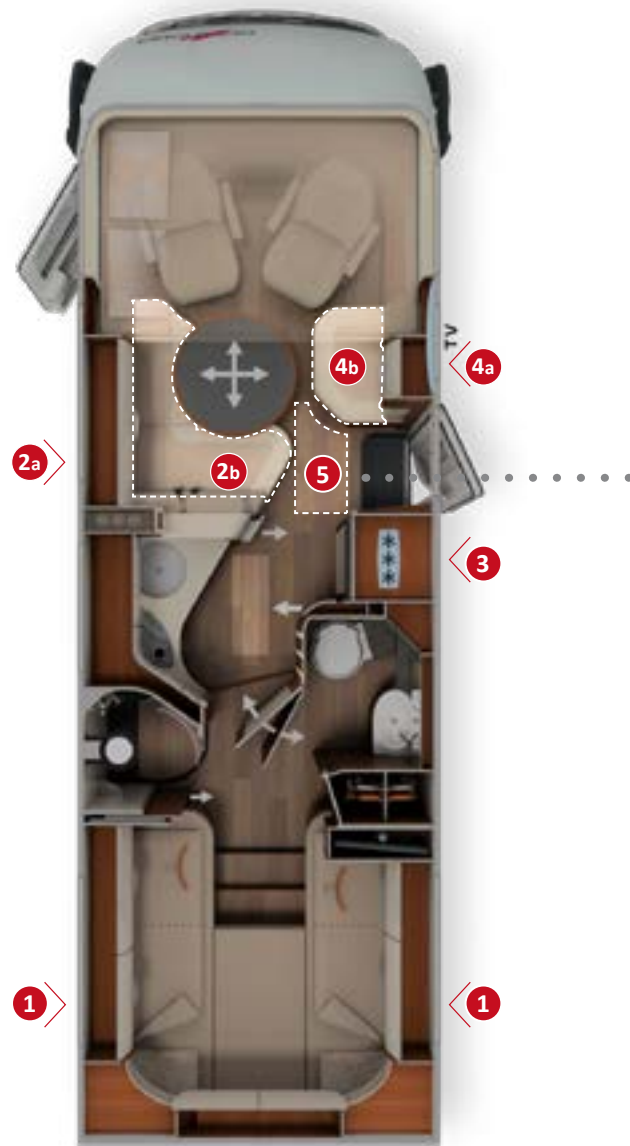



Votre plus-value

- + **Soute profondément décaissée dans le double plancher** avec rangement très spacieux et chauffé ; hauteur utile jusqu'à 70 cm (chic e-line) ou jusqu'à 78 cm (chic s-plus)
- + **Accès depuis l'extérieur** via plusieurs grandes portes de soutes
- + Accès aisé **depuis l'intérieur** par le couvercle de la banquette du salon en U, via la banquette latérale à couvercle à charnière ou la grande trappe dans le plancher de l'habitacle
- + **Grand rangement à travers central** (haut. int. jusqu'à 22 cm sur le chic e-line/20 cm sur le chic s-plus) avec soute profondément décaissée (hauteur utile 46 cm sur le chic e-line / 20 cm sur le chic s-plus), également aisément chargeable par la porte de cellule via la grande trappe relevable dans le plancher de l'habitacle
- + L'ensemble de la soute profondément décaissée dans le double plancher est chauffé avec la **fonction accumulateur de chaleur** et avec l'effet de chauffage par le sol



CÔTÉ PASSAGER



3
Grand rangement additionnel dans le double plancher avec porte de soute séparée (côté passager)



4a
Chargement aisé du rangement dans le double plancher via la grande porte de soute

Charger depuis l'extérieur



5
Trappe géante dans le plancher de l'habitacle au niveau de l'entrée : aisément chargeable depuis l'extérieur lorsque la porte de cellule est ouverte



4b
Prélèvement aisé du contenu via la banquette latérale relevable

Prélever depuis l'intérieur

Technique de bord

Système électrique, alimentation en eau,
système de chauffage à accumulateur de chaleur



Chauffage à l'eau chaude Alde



Soute profondément décaissée dans le double plancher

avec fonction de stockage thermique et effet de chauffage par le sol



Capacité

Réservoir d'eau douce 235 l
Réservoir des eaux usées 185 l/200 l
2 batteries gel de 80 Ah
(extensible sur 3 batteries de 80 Ah)
Option : toilettes fixes en céramique

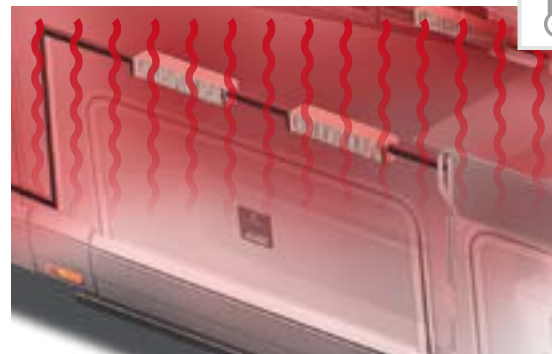

Effet de chauffage par la paroi, de l'aluminium sur les faces intérieures des parois : stockage thermique et chauffage mural à la fois, conductibilité thermique 1000 fois supérieure à celle des parois intérieures classiques en bois



Chauffage à l'eau chaude Alde avec de nombreux radiateurs dans l'ensemble du double plancher accumulateur de chaleur, au niveau de l'habitacle, du garage à scooter, en cabine et au niveau des seuils de portes sensibles au froid. Booster de chaleur sous le siège du conducteur



Centrale à batteries de série :

2 batteries gel de 80 Ah chacune dans la soute profondément décaissée dans le double plancher et interrupteur principal. Fiat EA : centrale à batteries décaissée dans la soute dans le double plancher à stockage thermique côté passager; batterie lithium-ion 90 Ah en option, avec contrôleur de batteries et écran tactile séparé



Centrale électrique facilement accessible dans le garage à scooter

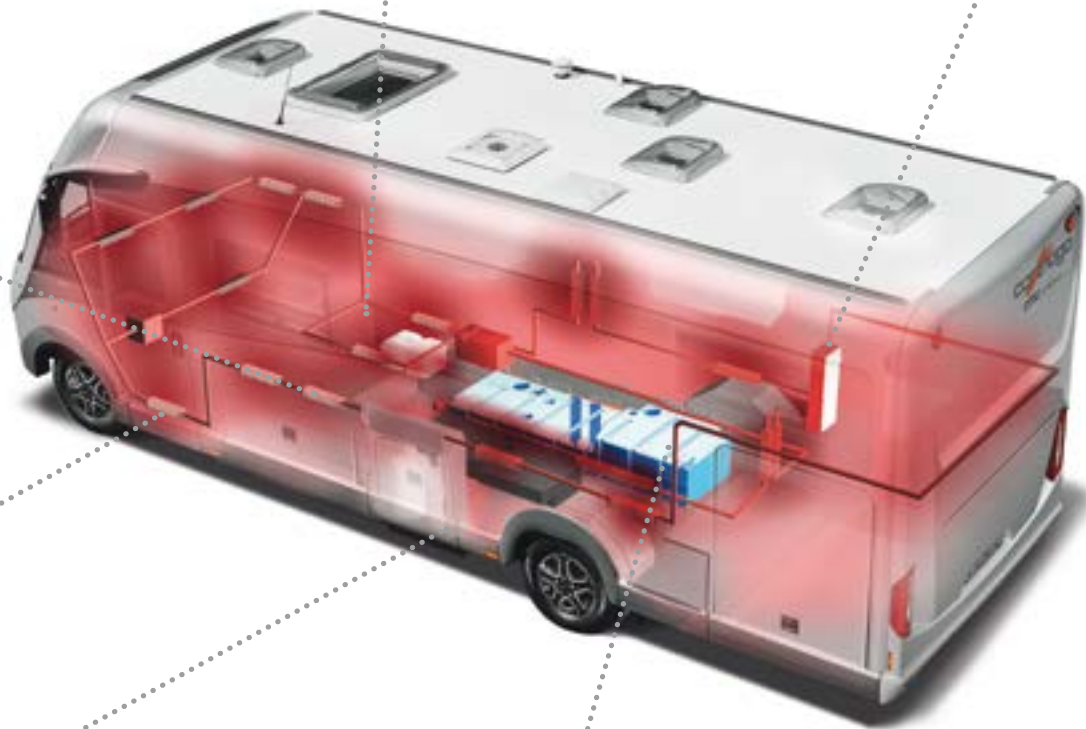

Coffret à gaz « easy change », profondément décaissé, avec portillon manipulable à une main, permettant un remplacement aisé des bouteilles accessibles individuellement



Centrale de vidange d'eau dans la soute profondément décaissée dans le double plancher – celle-ci peut également être commandée par la porte de cellule

Fonction « coming home »



la télécommande dans la clé principale active le verrouillage central et la lampe LED à l'extérieur

Rétroviseurs de type bus « best view »



avec grand rétroviseur principal et rétroviseur grand angle

Système lave-glaces exécution tandem



avec champ de balayage et de vision plus grand (chic s-plus)

Porte de cabine



avec double verrouillage de sécurité, lève-vitre électrique et un seuil de porte très bas

Phares avant Full-LED Carthago



avec feux de croisement, feux de route et feux de jour à fibres optiques LED, garantissant une conduite sans fatigue, même au crépuscule et la nuit en éclairant la chaussée de manière optimale

Feu arrière Carthago avec C-Branding Carthago



avec clignotant chenillard LED à l'arrière

Porte de cellule XL « Safetyluxe »



très solide, un couloir plus large (63 cm), une grande vitre dans la porte, un double verrouillage de sécurité, trois charnières en acier à parallélogramme très solides, un store plissé occultant et un store moustiquaire intégrés et fonction « coming home »

Plissé de pare-brise à commande électrique



avec fonction Privacy et Pare-soleil programmable individuellement

Éclairage d'ambiance



avec fonction variateur en continu (éclairage d'ambiance)

Verrouillage central électrique

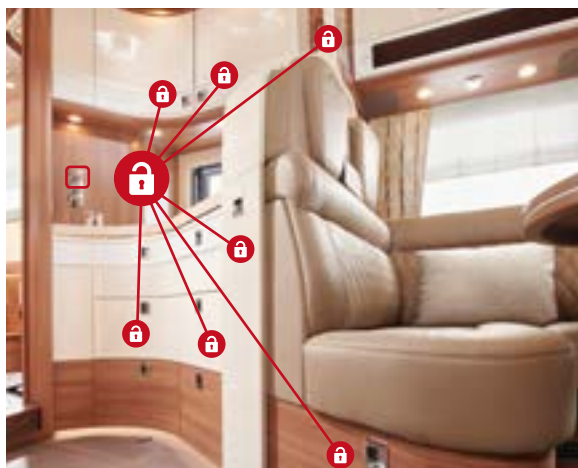

au niveau de la cuisine, avec comptoir de cuisine et placard à chaussures

Salle de bains spacieuse avec douche pluie tendance



avec une hauteur intérieure de 198 cm et douchette à main en sus (selon le modèle)

Sommier à ressort Carawinx



à élasticité ponctuelle recommandé par les médecins et matelas 7 zones en mousse à froid de qualité



**IVECO
DAILY**

AL-KO EA/DA

5,6 t/6,7 t

Liner-for-two

Salon en U à l'arrière avec méridienne coulissante à commande électrique face à la télé

concept 4 pièces unique

Il définit la norme pour les camping-cars avec salon à l'arrière : lits jumeaux coulissants abaissables et à commande électrique avec grands couchages en continu, salon en U exclusif à l'arrière, très large cuisine avec comptoir de cuisine cintré élégant et salle de bains spacieuse confort. Découvrez les raffinements ingénieux du liner-for-two !

Disponible sur Fiat Ducato AL-KO à simple/double essieu et sur Iveco Daily 5,6 t/6,7 t.



Catégorie de poids

- + Modèle 53 : Fiat Ducato AL-KO à simple essieu jusqu'à 4,8 t ou Iveco Daily avec un P.T.A.C. allant jusqu'à 5,8 t
- + Modèle 53 L : Fiat Ducato AL-KO à double essieu jusqu'à 5,5 t ou Iveco Daily avec un P.T.A.C. allant jusqu'à 6,7 t



AL-KO EA/DA

**IVECO
DAILY**
5,6 t/6,7 t

Châssis

- + Pack Sécurité Fiat Ducato de série : airbag, ABS, ESP, ASR, anti-démarrage électronique, Hillholder, Traction Plus, Hill Descent Control, système automatique de démarrage et d'arrêt, régulateur de vitesse, contrôle de stabilité pour les remorques, système de freinage en cas de collision, assistant de stabilisation en cas de vent latéral (simple essieu)
- + Pack Sécurité Iveco Daily de série : ESP, ABS, anti-démarrage électronique, ASR, Hillholder
- + Concept du champ de vision Carthago depuis la cabine
- + Phares full LED Carthago (feux de croisement et feu de route) avec feux de jour à LED



Confort intérieur

- + Porte de cellule XL « Safetyluxe » très solide, couloir plus large (63 cm), grande vitre dans la porte
- + Salon en U à l'arrière, concept 4 pièces unique
- + Option : méridienne et téléviseur LED de 40" extractible à commande électrique
- + Grande cuisine cintrée, avec comptoir de cuisine élégant au design ondulé vertical faisant office de séparation avec l'espace-séjour, avec grand placard à provisions et porte coulissante s'ouvrant dans le sens opposé
- + Salle de bains spacieuse confort avec dressing séparable et penderie jusqu'au plafond
- + Lit de pavillon abaissable électriquement avec lits jumeaux et couchage en continu jusqu'à 200 cm
- + Et ce sur un véhicule de seulement 7,83 m de longueur



Rangements

- + Soute profondément décaissée dans le double plancher, très spacieuse et chauffée ; hauteur utile jusqu'à 57 cm
- + Grand rangement à travers central (haut. int. jusqu'à 36 cm) avec grande soute (haut. utile jusqu'à 36 cm), aisément chargeable via la grande trappe dans le plancher de l'habitacle, soute très profonde dans le double plancher (haut. 63 cm, larg. 110 cm)
- + Garage à scooter/Pedelec jusqu'à 114 cm de hauteur (modèle 53), très grand garage à scooter avec une hauteur intérieure jusqu'à 145 cm (modèle 53 L), charge maximale jusqu'à 450 kg*



Autonomie/Technique

- + Eau douce 210 l, eaux usées 155 l
- + 2 batterie gel de 80 Ah (extensible sur 3 x 80 Ah)



Climatisation/Chauffage

- + Chauffage à l'eau chaude ALDE, véritable chauffage par le sol à l'eau chaude au niveau du salon
- + Soute profondément décaissée avec effet de chauffage par le sol
- + Concept de climatisation de la cabine Carthago

Style intérieur « Siena bicolor » de série

Selleries cuir Sand 21 (la photo montre le modèle I 53)





Liner-for-two

Points forts de l'espace séjour

- + Style intérieur « Siena bicolor » au décor châtaignier d'été et des façades des placards de pavillon bicolores en ivoire brillant
- + Grand salon en U très spacieux à l'arrière avec une fonction unique et pratique pour regarder la télé à deux
- + Grande table de salon avec profilé en bois véritable exclusif, coulissante deux positions
- + Trois grandes baies panoramiques au niveau du salon en U de type lounge
- + Lanterneau panoramique Heki III au-dessus du salon en U à l'arrière
- + Méridienne coulissante à commande électrique (option)
- + Téléviseur LED de 40" avec système coulissant électrique (option)
- + Crédenche exclusive au salon avec port USB et prise 230 V, trois tiroirs et grande porte de placard
- + Penderie avec grand miroir et trois crochets à vêtements Carthago au niveau de l'entrée
- + Chauffage d'appoint par le sol, à l'eau chaude : serpentins additionnels dans le double plancher au niveau du salon en U à l'arrière



Modèle I 53

Grand salon en U

- + Étagères d'angles élégantes à l'arrière côté conducteur et côté passager



Modèle I 53 L

Grand salon en U de type lounge avec dépose additionnelle et très grand garage à scooter en-dessous

- + Meuble bar avec verres, éclairage intérieur, système coulissant pour bouteilles de vin (dépose arrière côté passager)
- + Dépose derrière le salon en U de type lounge à l'arrière avec deux rangements, accès aisé via les trappes (côté conducteur), prises USB 230 V



Vitrines en verre éclairées pour six verres à vin et six verres, y compris un compartiment coulissant pour les bouteilles de vin



Méridienne coulissante à commande électrique (en option) avec dossier à inclinaison réglable automatiquement, style intérieur Cuir Sand 21



Téléviseur LED de 40" avec système coulissant électrique, position très confortable pour regarder la télé



Modèle 53 L :Deuxième Heki III (option) au-dessus du salon en U de type lounge. Autres options : 3^{ème}/4^{ème} siège à ceinture pour la route, appui-têtes sur les sièges du salon en U de type lounge



Comme option, le liner-for-two dispose d'un bureau mobile avec le pack « Bureau et coin TV » : sièges du conducteur pivotants, un dessus de table rallongeable, une prise USB 230 V supplémentaire ainsi qu'un support-TV réglable en hauteur, téléviseur LED 40 pouces inclus. Le poste de travail mobile idéal pour la route ou pour une utilisation professionnelle

Liner-for-two

Points forts de la cuisine

- + Grand plan de travail cintré avec rebord en Corian
- + Réchaud 3 flammes « Profi Gourmet » avec couvre-plaques en verre, grille en fonte solide et fond en verre facile à nettoyer
- + Bar de cuisine surélevé au design ondulé vertical faisant office de séparation avec grand placard à provisions à porte coulissante s'ouvrant dans le sens opposé
- + Six grands tiroirs
- + Deux poubelles séparées intégrées dans le comptoir de cuisine
- + Verrouillage central électrique au niveau de la cuisine, avec comptoir de cuisine, tiroirs et placards de pavillon
- + Frigo Slimtower de 153 l avec porte s'ouvrant dans les deux sens et compartiment freezer séparé
- + Grand rangement coulissant intégré dans la paroi cintrée de la salle de bains
- + Cache-évier comme dépose d'appoint
- + Option : cafetière à capsules avec système coulissant dans le placard de pavillon



Grande cuisine cintrée avec bar de cuisine surélevé au design ondulé vertical



Cafetière à capsules avec système coulissant (option)



Bar de cuisine surélevé avec grand placard à provisions et porte coulissante s'ouvrant dans le sens opposé



Pratique : le grand placard à provisions sorti sert à la fois de plan de travail

Points forts de la salle de bains et du dressing

- + Salle de bains spacieuse confort avec douche séparée
- + Grand cabinet de toilettes avec meuble sous lavabo, panier à linge et grand placard avec miroir
- + Douche pluie bien-être, design granit foncé, éclairage indirect de la colonne d'angle à éclairage indirect et parois de douche au design marbre, crochets à vêtements, caillebotis hydrofuge de même design que le plancher de l'habitacle
- + Dressing séparable de la cuisine en fermant la porte du cabinet de toilette et séparable de la cabine en fermant la porte coulissante en bois massif
- + Deux grandes crédences avec plusieurs grands tiroirs à linge
- + Penderie jusqu'au plafond avec deux tringles à vêtements et une étagère dans le dressing



Salle de bains spacieuse confortable avec douche pluie bien-être séparée



Penderie jusqu'au plafond avec deux tringles à vêtements et une étagère à compartimentage personnalisable

Points forts de la chambre

- + Lit 2 personnes électriquement abaissable, avec grand couchage en continu
- + Lit abaissable très bas pour faciliter l'accès via un grand marche-pied extractible, très bonne hauteur assise/hauteur libre au-dessus de la tête
- + Deux baies latérales en chambre, lanterneau Mini Heki au-dessus de l'accès au lit
- + Portes coulissantes sous le lit de pavillon pour protéger du froid venant de la cabine
- + Système de sommier « Carawinx » recommandé par les médecins, système de ressort à élasticité ponctuelle
- + Matelas 7 zones en mousse à froid de qualité supérieure avec housse matelassée respirante

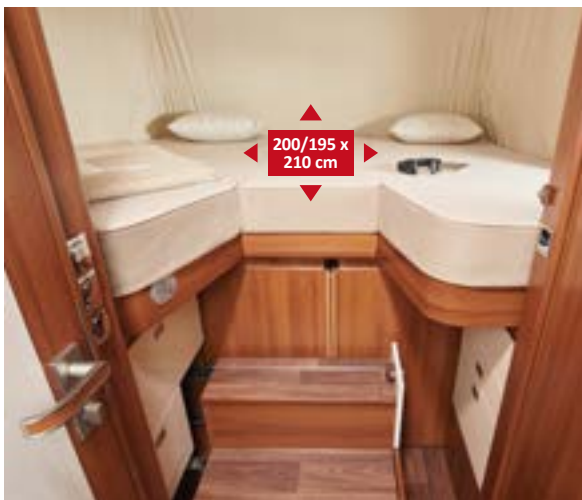

Lit jumeau abaissable électriquement avec marche-pied extractible et portes coulissantes pour empêcher le froid de rentrer



Un atout esthétique : le lit de pavillon est parfaitement intégré dans l'habitacle

liner-for-two

Modèles

liner-for-two I 53



IVECO
DAILY

AL-KO

5,6 t

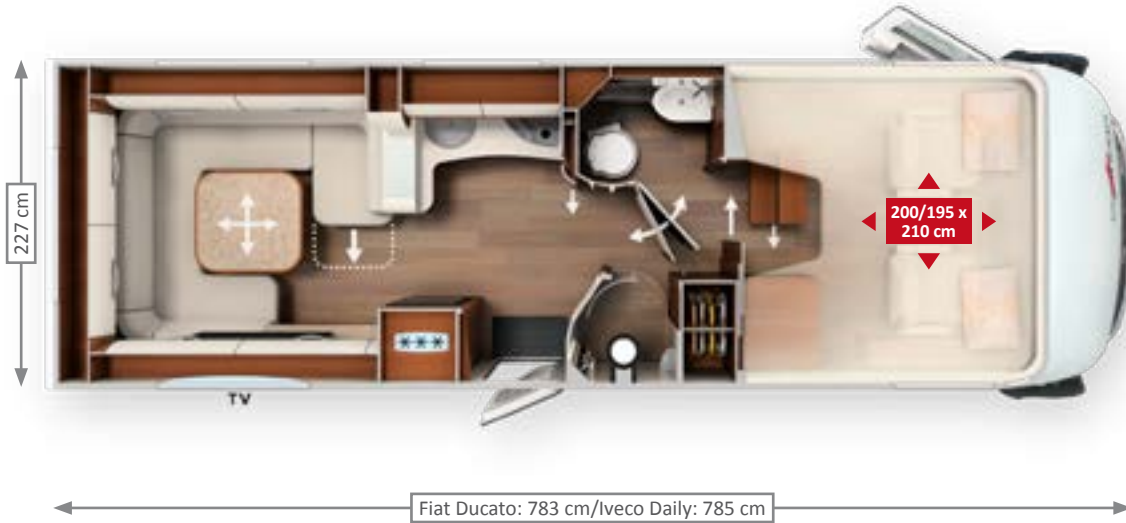

liner-for-two I 53 L



IVECO
DAILY

AL-KO DA

6,7 t



POINTS FORTS DU MODÈLE

- + Implantations uniques avec salon en U exclusif à l'arrière, et répartition innovante 4 pièces sur un véhicule de seulement 7,83 m ou 7,85 m de long
- + Lit 1 personne électriquement abaissable avec grand couchage en continu
- + Salle de bains confort avec douche pluie séparée
- + Dressing séparable de la cuisine en fermant la porte du cabinet de toilette et séparable de la cabine en fermant la porte coulissante en bois massif
- + Penderie jusqu'au plafond avec deux tringles à vêtements et une étagère intégrée dans le dressing
- + Garage à scooter/pédélec breveté (modèle sur Fiat avec décaissement pour la roue côté passager), hauteur int. 114 cm (hauteur max. du guidon du pédélec / scooter côté passager), hauteur du garage à l'extérieur de l'évidement 93,5 cm (Fiat) ou 105,5 cm (Iveco), garage à scooter avec une capacité de charge jusqu'à 450 kg (modèle 53 Fiat : 350 kg)

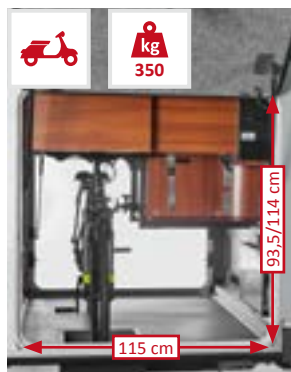

Fiat Ducato

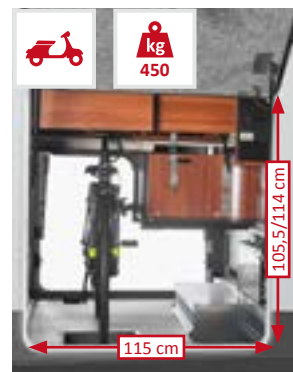

Iveco Daily

Châssis	Poids en ordre de marche	Charge utile jusqu'à	Sièges avec ceinture de sécurité 3 points	Nombre de couchages
Fiat Ducato AL-KO Châssis surbaissé 40 heavy	3 755 kg	1 045 kg	2/4*	2/4*
Iveco Daily 5,6 t	4 085 kg	1 715 kg	2/4*	2/4*

- + Super perception de l'espace au niveau du salon en U de type lounge à l'arrière grâce à la dépose additionnelle et au meuble bar avec verres
- + Lit 1 personne électriquement abaissable avec grand couchage en continu
- + Salle de bains confort avec douche pluie séparée
- + Dressing séparable de la cuisine en fermant la porte du cabinet de toilette et séparable de la cabine en fermant la porte coulissante en bois massif
- + Penderie jusqu'au plafond avec deux tringles à vêtements et une étagère intégrée dans le dressing
- + Très grand garage à scooter, hauteur intérieure 128 cm (Fiat) et 145 cm (Iveco), garage à scooter d'une capacité de charge de 450 kg maxi

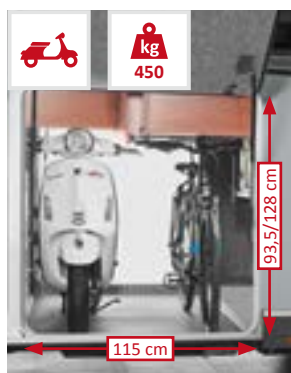

Fiat Ducato

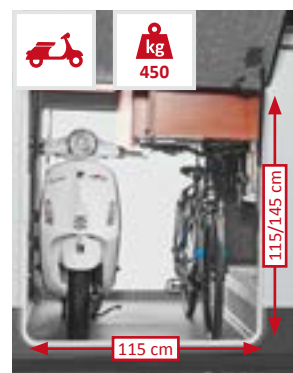

Iveco Daily

Châssis	Poids en ordre de marche	Charge utile jusqu'à	Sièges avec ceinture de sécurité 3 points	Nombre de couchages
Fiat Ducato AL-KO Châssis surbaissé 40 heavy DA	4 075 kg	1 425 kg	2/4*	2/4*
Iveco Daily 6,7 t	4 455 kg	2 245 kg	2/4*	2/4*

liner-for-two

Extérieur



IVECO
DAILY

AL-KO EA/DA

5,6 t/6,7 t

De série blanc

Cellule, face avant du véhicule en blanc ; montant de pare-brise, jupes avant, latérales et arrières ainsi que les passages de roues argenté platine (photo à titre d'exemple : châssis Fiat Ducato)



Option silverline

Cellule, face avant du véhicule argenté ; montant de pare-brise, jupe avant, latérale et arrière, ainsi que les passages de roues argenté platine (photo à titre d'exemple : châssis Iveco Daily 5,6 t)



Design arrière Iveco Daily



Design avant Fiat Ducato



Design avant Iveco Daily



Design arrière Fiat Ducato

Design de la cabine

liner-for-two sur Fiat Ducato avec selleries Cuir Ivoire 21



liner-for-two sur Iveco Daily avec selleries Cuir Sand 21



liner-for-two



Hauteur utile
jusqu'à 57 cm

Soute profondément décaissée et très spacieuse dans le double plancher

EASY ENTRY – chargement aisé depuis l'extérieur,
prélèvement pratique depuis l'intérieur



CÔTÉ CONDUCTEUR

Coffret à bouteilles de gaz

Charger depuis l'extérieur



Chargement aisé du rangement dans le double plancher via la grande porte de soute



Rangement à travers central très spacieux, chargeable via deux portes de soute

Prélever depuis l'intérieur



Autre trappe géante dans le double plancher de l'habitacle au niveau du dressing

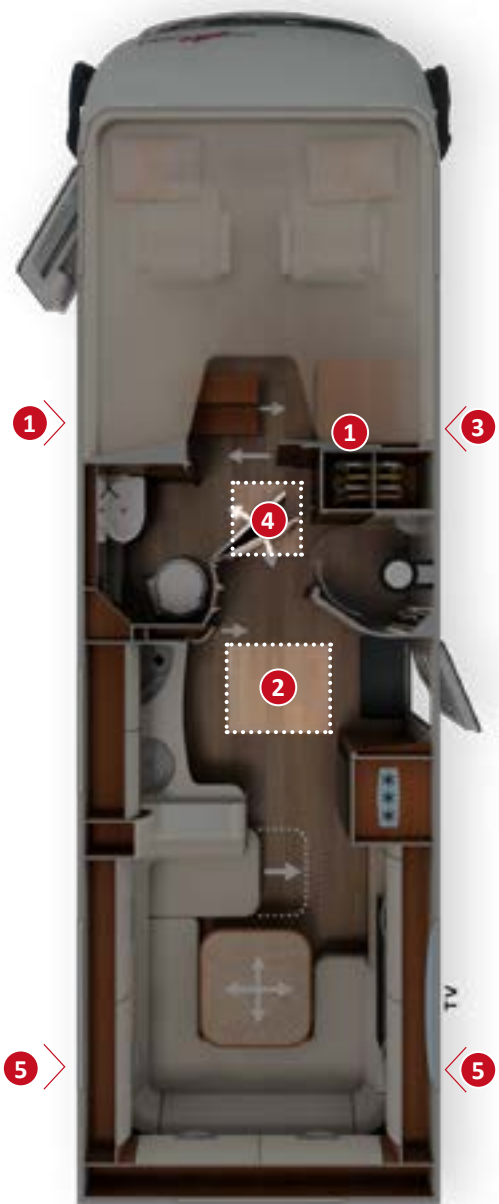



Votre plus-value

- + **Soute profondément décaissée au milieu du double plancher** avec rangement géant chauffé, hauteur utile jusqu'à 50 cm (Fiat) ou 57 cm (Iveco)
- + **Accès depuis l'extérieur** via plusieurs grandes portes de soutes
- + Accès pratique depuis l'intérieur **via deux grandes trappes dans le plancher de l'habitacle**
- + **Grand rangement à travers central** (hauteur int. 36 cm/Fiat ; 33 cm/Iveco), aisément chargeable par la porte de cellule via la grande trappe relevable dans le plancher de l'habitacle
- + **Soute profondément décaissée dans le double plancher** (hauteur 63 cm, largeur 110 cm)
- + L'ensemble du rangement profondément décaissé dans le double plancher est chauffé avec la **fonction de stockage thermique** à effet de chauffage par le sol



CÔTÉ PASSAGER



Trappe géante dans le plancher de l'habitacle au niveau de l'entrée : aisément chargeable depuis l'extérieur lorsque la porte de cellule est ouverte



Chargement aisé du rangement dans le double plancher via une autre grande porte de soute

Charger depuis l'extérieur

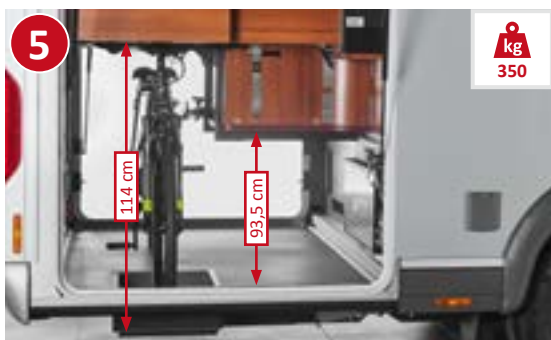

liner-for-two I 53 sur châssis Fiat Ducato AL-KO avec évidement pour la roue du vélo / plus de place pour la hauteur du guidon

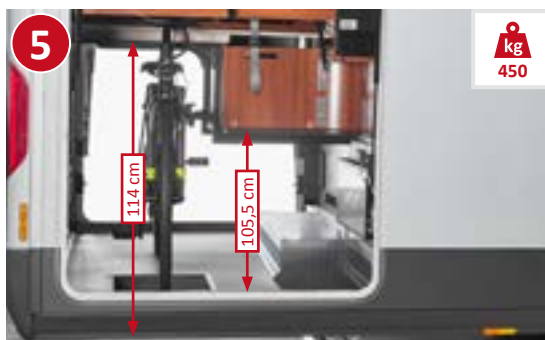

liner-for-two I 53 sur châssis Iveco Daily de 5,6 t avec plus de place pour la hauteur du guidon

Variante de garages à scooter

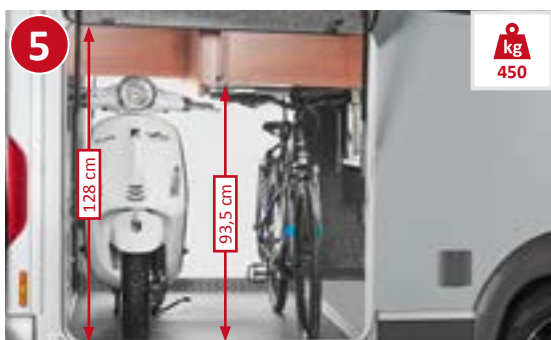

liner-for-two I 53 L sur châssis Fiat Ducato AL-KO DA



liner-for-two I 53 L sur châssis Iveco Daily 6,7 t

Technique de bord

Système électrique, alimentation en eau,
système de chauffage à accumulateur de chaleur



Chauffage à l'eau chaude Alde



Rangement profondément décaissé

dans le double plancher avec effet de chauffage par le sol et véritable chauffage par le sol à l'eau chaude



Capacités

Réservoir d'eau douce de 210 l
Réservoir des eaux usées de 155 l
2 batteries gel de 80 Ah
(extensible sur 3 batteries de 80 Ah) ou
1 batterie gel de 90 Ah
(extensible sur 2 x 90 Ah)

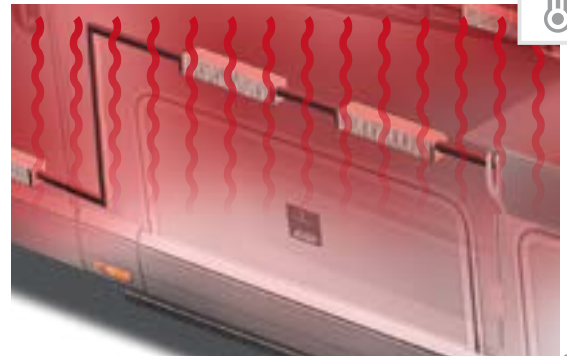

Effet de chauffage par la paroi, de l'aluminium

sur les faces intérieures des parois : accumulateur de chaleur et chauffage mural à la fois ; conductivité thermique 1 000 fois supérieure à celle des parois intérieures classiques en bois.



Chauffage à l'eau chaude Alde

avec de nombreux radiateurs dans l'ensemble de la soute profondément décaissée dans le double plancher, de l'habitacle, du garage, en cabine et au niveau des portes. Booster de chaleur sous le siège du conducteur. Véritable chauffage par le sol à l'eau chaude au niveau des canapés



Centrale de vidange d'eau dans la soute profondément décaissée dans le double plancher

– celle-ci peut également être commandée par la porte de cellule

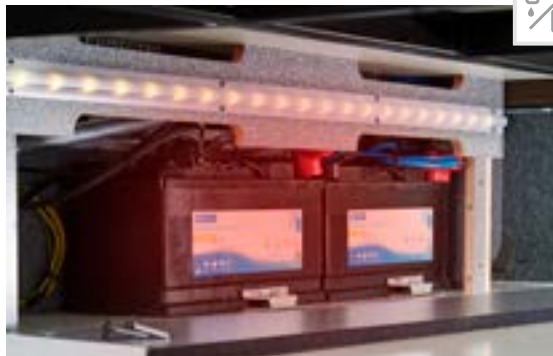

Centrale à batterie de série :

2 batteries gel de 80 Ah (extensible) dans la soute profondément décaissée dans le double plancher chauffé et interrupteur principal de batteries ; batterie lithium-ion de 90 Ah en option avec contrôleur de batteries (extensible) et écran tactile séparé



Centrale électrique facilement accessible dans le garage à scooter

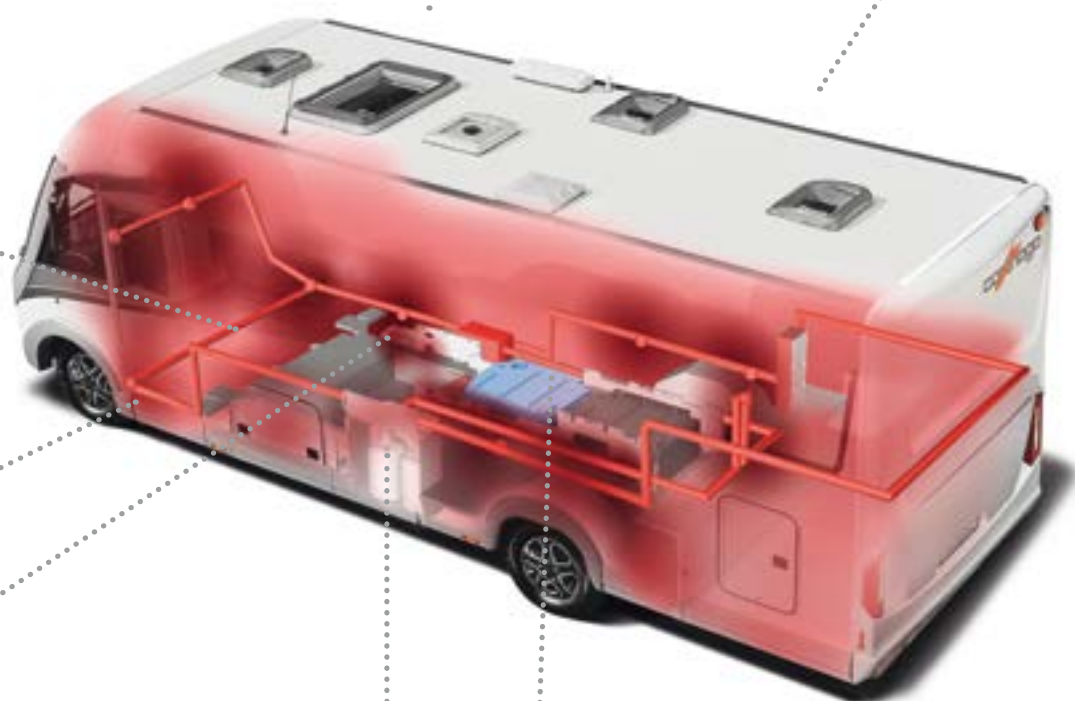

Coffret à gaz « easy change »,

profondément décaissé, avec portillon manipulable à une main, permettant un remplacement aisé des bouteilles accessibles individuellement



Alimentation en eau :

réservoirs d'eau douce et des eaux usées de grande capacité, logés dans la soute profondément décaissée dans le double plancher à l'abri du gel et garantissant un centre de gravité très bas, centrale d'évacuation d'eau dans le double plancher, alimentation en eau via un système de pompe refoulante

Fonction « coming home »



la télécommande dans la clé principale active le verrouillage central et l'éclairage extérieur

Rétroviseurs de type bus « best view »



avec grand rétroviseur principal et rétroviseur grand angle

Phares avant Full-LED



avec calandre dotée de doubles entretoises chromées ; en sus sur Iveco Daily : système lave-glaces de type bus, exécution tandem

Portière de cabine



avec double verrouillage de sécurité, lève-vitre électrique et un seuil de porte très bas

Porte de cellule XL « Safetyluxe »



très solides, un couloir plus large (63 cm), une grande vitre dans la porte, un double verrouillage de sécurité, trois charnières en acier à parallélogramme très solides, un store plissé occultant intégré, un store moustiquaire intégré et la fonction « coming home »

Portillons du garage à scooter



avec chaque fois deux vérins pneumatiques et des dragonnes, relevable

Douche extérieure pratique



avec eau froide et eau chaude dans le garage à scooter

Salle de bains spacieuse avec douche pluie tendance



Hauteur intérieure de 198 cm et douchette à main en sus

Éclairage d'ambiance



avec fonction variateur en continu (éclairage d'ambiance)

Verrouillage central électrique

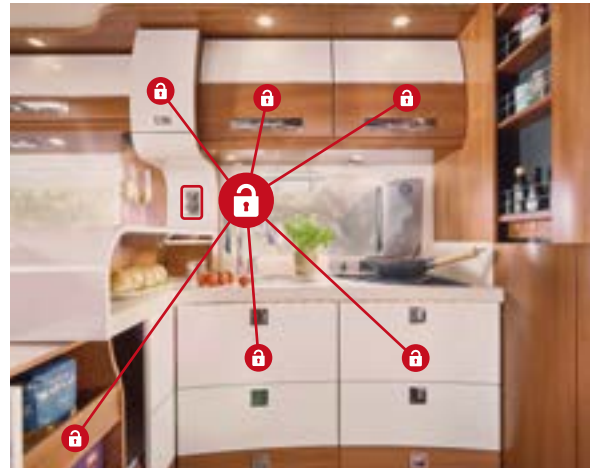

au niveau de la cuisine, avec comptoir de cuisine, tiroirs et placards de pavillon

Lit de pavillon abaissable électriquement



au-dessus de la cabine avec couchage en continu et système de sommier « Carawinx »

Protection anti-froid au niveau des portes coulissantes



sous le lit de pavillon, protège du froid provenant de la cabine la nuit

Selleries

Vaste choix – La nouvelle collection des selleries Carthago

	Collection	c-compactline	c-tourer		chic c-line			chic c-line superior	chic e-line chic s-plus	liner-for-two
	Style intérieur	epic	epic	Casablanca	linea moderna	linea classica	linea progressiva	linea siena	linea nobile/linea chiara	Siena bicolor
Tissu Antara	Barcelona 21	●	●	●	●	●	●	●	●	-
	Venezia 21	●	●	●	●	●	●	●	●	●
	Cambridge	●	●	●	-	-	-	-	-	-
	Rom	●	●	●	-	-	-	-	-	-
Cuir textile-tissu	Malaga 21	○	○	○	○	○	○	○	-	-
	Davos	○	○	○	○	○	○	○	-	-
	San Remo	○	○	○	○	○	-	-	-	-
	Stockholm	○	○	○	○	○	○	○	-	-
Cuir partiel	Cuir partiel Ivoire	○	○	○	○	○	○	○	○	○
	Cuir partiel Macchiato	○	○	○	○	○	○	○	○	○
	Cuir partiel Ivoire Supreme	-	-	-	○	○	○	○	○	○
	Cuir partiel Sand Supreme	-	-	-	○	○	○	○	○	-
Cuir	Cuir Ivoire 21	○	○	○	○	○	○	○	○	○
	Cuir Sand 21	○	○	-	○	○	○	○	○	○
	Cuir Macchiato 21	○	○	○	○	○	○	○	○	○
	Cuir Sand Performance 21	-	-	-	-	-	-	-	○	○
	Cuir Macchiato Performance 21	-	-	-	-	-	-	-	○	○

● Équipement de série ○ disponible comme option - pas disponible selon le modèle

Votre plus-value

- + **Protection anti-taches très efficace**
Les liquides ne pénètrent pas dans les tissus. Ainsi, la plupart des taches peuvent être facilement nettoyées avec un chiffon humide.
- + **Très haute résistance à la lumière**
- + **Très résistant à l'usure et facile d'entretien**
- + **Les rideaux et les coussins déco sont lavables**
- + **Housse de matelas antibactérienne**



Des systèmes anti-taches très efficaces protègent vos selleries

Design des selleries

c-compactline & c-tourer



Les canapés des gammes c-compactline et c-tourer confèrent à l'intérieur une légèreté sportive avec des accentuations dynamiques. Ceci est encore davantage mis en relief avec les doubles surpiqûres, pour souligner la haute qualité. Pour les collections « Cuir Sand 21 » et « Cuir Macchiato 21 », ces doubles surpiqûres sont exécutées dans une couleur contrastante. Pour la collection « Malaga 21 », un passepoil crée des contrastes élégants.

chic c-line, chic e-line/s-plus & liner-for-two



Les canapés du chic c-line jusqu'au liner-for-two créent une atmosphère intérieure conviviale et élégante. Comme éléments de style, les bords des selleries sont ornés de passepoils ou de doubles surpiqûres. Pour les collections « Cuir Sand 21 » et « Cuir Macchiato 21 », ces doubles surpiqûres sont exécutées dans une couleur contrastante et combinées avec un passepoil de même couleur. Pour la collection « Malaga 21 », un passepoil et une bande supplémentaire forment un joli contraste. Les collections « Cuir partiel Supreme » combinent des tissus élégants de la marque Hitex® Rohleder avec du cuir haut de gamme. Pour la finition Premium du cuir haut de gamme sur les véhicules, nous avons opté pour les collections « Performance », qui convainquent par leurs inserts en cuir soigneusement matelassés de finition artisanale.

Selleries*

Combinaison de tissus Antara haut de gamme :

Antara traité anti-taches « Teflon Repel » très efficace, tissu contrastant assorti traité anti-taches

Barcelona 21

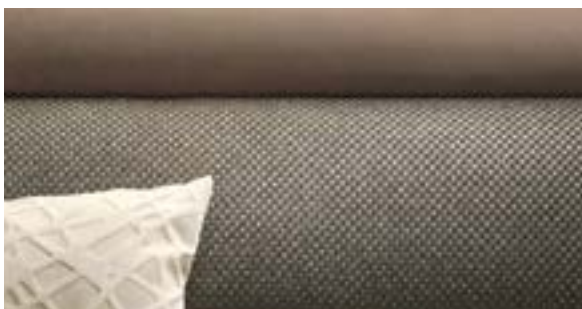

Venezia 21



Cambridge



Rom



Combinaison cuir textile/tissu haut de gamme :

Cuir textile souple très résistant à l'usure, tissu contrastant assorti traité anti-taches

Malaga 21



Davos

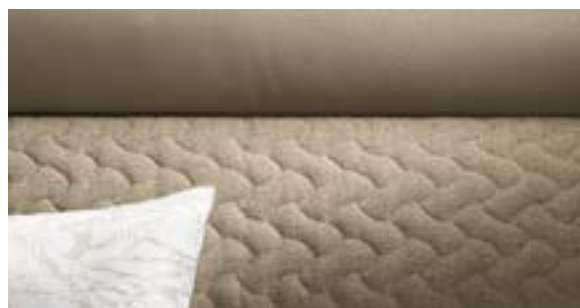

San Remo



Stockholm

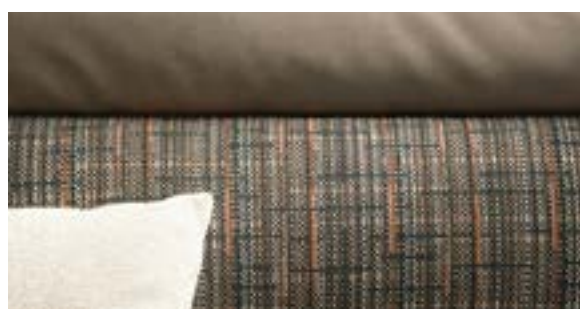

Combinaison tissu-cuir haut de gamme :

Cuir d'une excellente qualité, tissu contrastant assorti traité anti-taches

Cuir partiel Ivoire



Cuir partiel Macchiato



Cuir partiel Ivoire Supreme



ROHLEDER
DIE HITEX MANUFAKTUR

Cuir partiel Sand Supreme



ROHLEDER
DIE HITEX MANUFAKTUR

Équipement en cuir de qualité haut de gamme :

Combinaison de cuir noble d'excellente qualité

Cuir Ivoire 21



Cuir Sand 21



Cuir Macchiato 21



Cuir Sand Performance 21



Cuir Macchiato Performance 21



L'ADN Premium de Carthago

Bien plus qu'un bon sentiment

Des idées novatrices, le souci du détail, des solutions exceptionnelles et le centrage systématique sur le développement de solutions pratiques, la combinaison parfaite de **matériaux légers de haute technologie**, une finition ingénieuse et un **esprit pionnier** : voilà les ingrédients de notre conception générale et unique d'un véhicule.

Ces ingrédients sont profondément ancrés dans notre **ADN Premium Carthago**. Ils sont source de motivation et d'engagement à la fois : l'ADN Premium Carthago est notre promesse de valeur à chaque client et résume ce qui démarque chacun de nos camping-cars, tout en soulignant ce qui distingue un Carthago des autres camping-cars. Notre compétence clé sont les camping-cars de la catégorie Liner Pre-

mium. Chaque étape de développement et de fabrication repose sur plus de **40 années d'expérience**. Nous pensons que seul le meilleur est suffisant pour votre confort et votre sécurité ! Les matériaux que nous utilisons, les techniques d'assemblage que nous appliquons ainsi que les exigences en termes de poids et de stabilité montrent de nombreuses analogies avec la technologie aéronautique.

Ceci nous permet d'offrir un maximum de longévité et de préservation de la valeur, de sécurité, de protection et de confort. Ainsi, chaque camping-car Carthago devient un camping-car spécial. Et chaque camping-car Carthago est **synonyme d'exclusivité et de qualité**. Autrement dit le Carthago est « LE camping-car ».



Durable. Très solide.

Carrosserie Carthago de la catégorie Liner Premium

L'espace est garanti.

Soute profondément décaissée Carthago très spacieuse dans le double plancher

Bien équilibré.
Répartition optimale.

Charge utile & optimisation du poids Carthago



Se sentir à l'aise et ce toute l'année.

**Système de chauffage
& de climatisation
Carthago**

Voyager en toute sécurité.

**Meilleures notes
pour le concept
de vision Carthago
depuis la cabine**

Unique. Incomparable.
Épousoufflant.

**La personnalité
de Carthago**

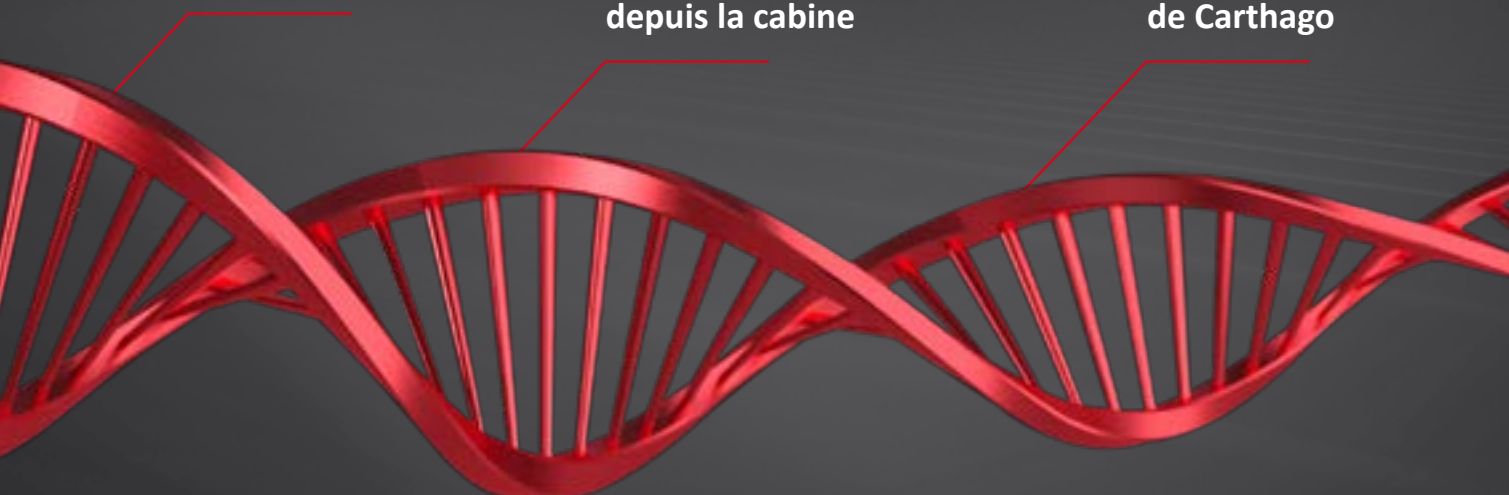

Une carrosserie de la catégorie Liner Premium

Une technologie de pointe inspirée par l'aéronautique

Une carrosserie Carthago comporte des jonctions solides et durables. Là où d'autres utilisent des vis, nous misons sur la haute technologie. Une carrosserie renforcée par des **poutres transversales** et des **techniques d'encollage spéciales** se traduit indéniablement par plus de sécurité et un maximum de stabilité.

Ainsi la poutre transversale servant à la jonction du plancher et de la paroi extérieure fait office de **pare-choc latéral** en cas d'accident. Le fait de s'inspirer de l'aéronautique rend la carrosserie non seulement très solide, mais également très légère et résistante à la torsion.

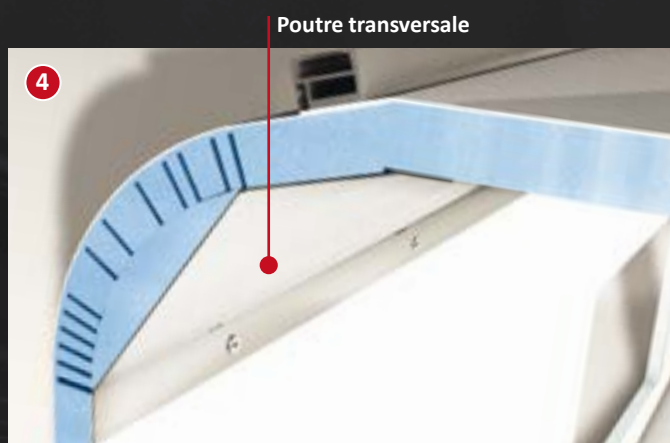

Jonction toit-parois Carthago

L'arrondi de toit typiquement Carthago a non seulement un design unique attrayant, mais contribue à renforcer la rigidité de la carrosserie avec sa poutre transversale intérieure. Et tout ceci sans ponts thermiques. Autre atout de sécurité : la sensibilité moindre au vent latéral.

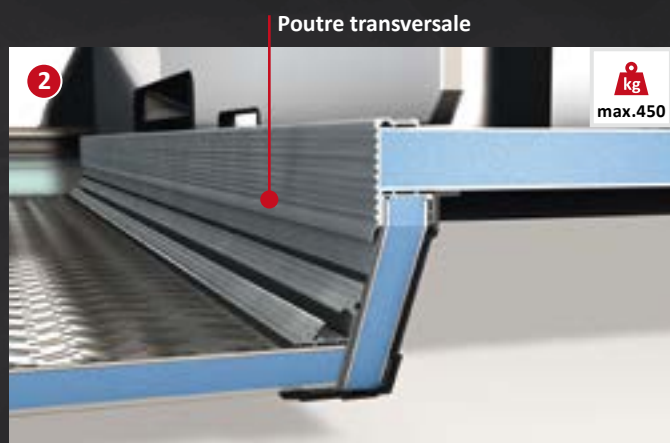

Garage à scooter décaissé Carthago

Un garage à scooter profondément décaissé signifie une plate-forme de chargement maximale et un effort minimal pour charger le scooter. Une jonction paroi-plancher extrêmement solide au moyen de poutres transversales collées par adhérence permet une capacité de charge allant jusqu'à 450 kg.

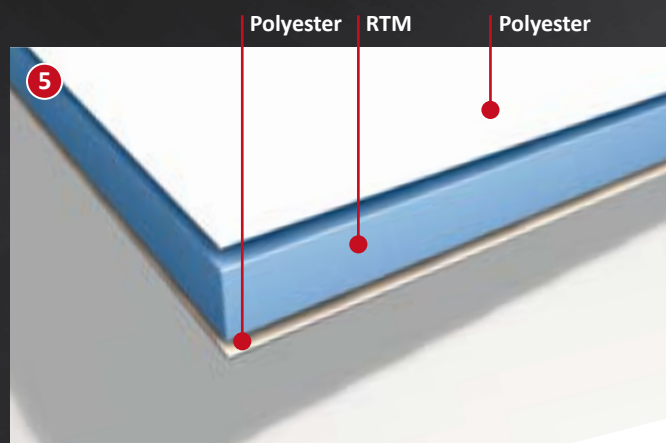

Le dessous de caisse Carthago

offre une protection intégrale. Les faces extérieures et intérieures sont en polyester, avec un noyau en mousse rigide RTM entre les deux. Le dessous de caisse est très solide et protégé à vie contre l'humidité et la décomposition.



Votre plus-value

- + **Assemblage de la carrosserie avec des poutres transversales très solides**
- + **Durabilité et conservation de la valeur** pendant de longues années
- + **Isolation parfaite et stockage thermique** assurant un confort quatre saisons
- + **Stabilité maximale de la carrosserie** et rigidité à la torsion maximale : des critères décisifs pour garantir le confort et la sécurité en route
- + **Poids à vide faible** grâce à la construction autoportante de la carrosserie
- + **Carrosserie 100 % exempte de bois** donc décomposition impossible, même sur le long terme

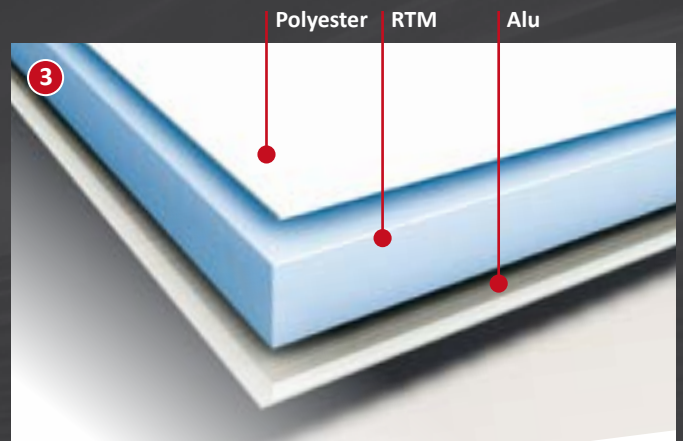

Structure du toit Carthago

La face extérieure en polyester fait office de protection anti-grêle ; la face intérieure en aluminium de parafoudre. Par ailleurs, la face intérieure en aluminium fait office de stockage thermique en hiver.

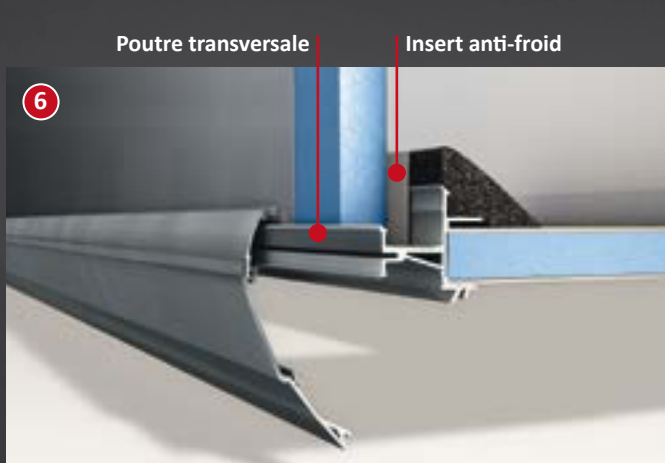

La jonction plancher-parois Carthago

se fait des deux côtés au moyen d'une poutre transversale très solide. Celle-ci est collée par adhérence sur toute la longueur, tout comme dans l'aéronautique. Le cas échéant, elle protège contre les chocs latéraux. Un anti-pont thermique incorporé empêche de manière fiable la formation de ponts thermiques.

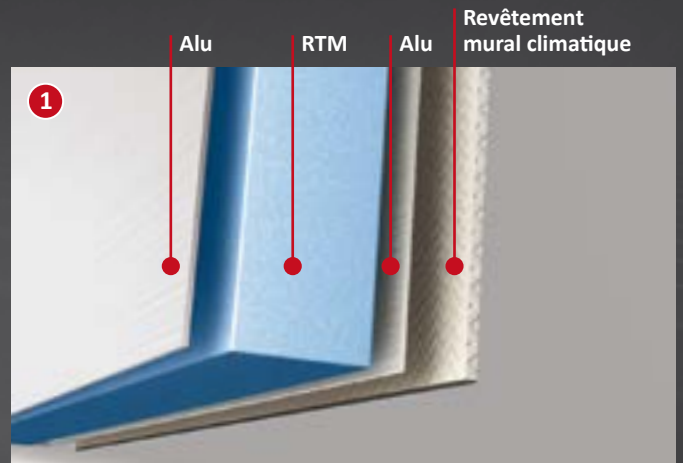

Structure des parois Carthago

De l'aluminium non seulement sur la face extérieure du véhicule, mais aussi sur la face intérieure sont indispensables pour garantir un stockage thermique efficace. Tous ces éléments contribuent à conférer un climat ambiant agréable à l'intérieur d'un Carthago. La dissipation thermique uniforme fait office de chauffage mural.

Une carrosserie de la catégorie Liner Premium

Durabilité, protection et conservation de la valeur

La construction de la carrosserie Carthago s'oriente résolument aux exigences de ses conducteurs : des voyages en toute sécurité sur le long terme et la conservation de la valeur. C'est pourquoi nous misons sur une **qualité à long terme**. Du polyester et de l'aluminium là où ces matériaux

sont indiqués : pour votre confort et votre protection en cas de grêle, d'humidité, d'orage et de froid. La jonction unique de la carrosserie au moyen **de poutres transversales solides** garantit une résistance à la torsion maximale. Une qualité palpable; voyage après voyage, année après année.

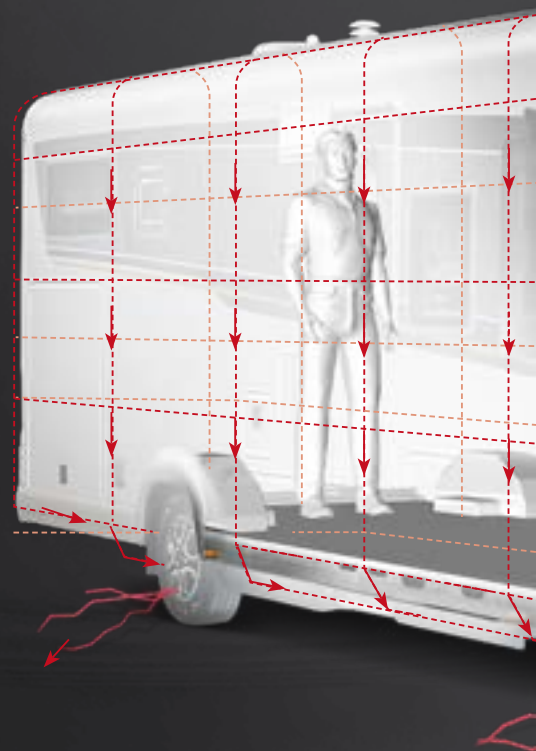
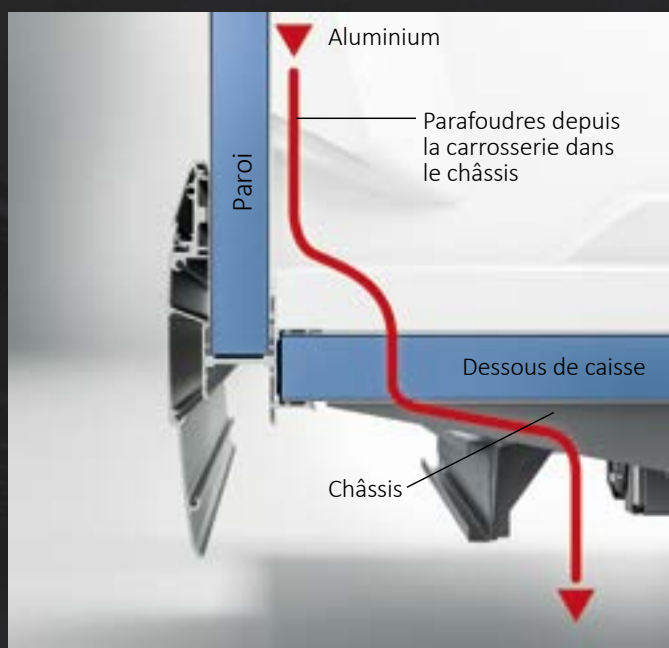

Protection contre la foudre certifiée

L'aluminium sur les faces intérieures du toit et des parois offre une protection équivalente à une cage de Faraday. Des parafoudres additionnels dans le châssis augmentent considérablement cet effet protecteur. Les tests l'ont prouvé : une carrosserie Carthago offre une protection efficace contre la foudre.



Passage de la foudre

sur les toits en polyester classique avec face intérieure en bois/polyester.



Votre plus-value

- + Protection efficace contre la foudre certifiée
- + Protection contre la grêle et l'humidité
- + 10 ans de garantie sur l'étanchéité
- + Facilité de réparation en cas de sinistre
- + Protection contre la projection de cailloux et protection anti-encastrement



Protection anti-grêle

grâce à la face supérieure du toit en polyester. Ceci se traduit par des contributions d'assurance moindres. La spécificité de ce produit : l'effet de protection contre la foudre reste conservé grâce à l'aluminium sur la face intérieure du toit.



Protection contre l'humidité

La carrosserie Carthago garantit une véritable protection intégrale. Sa construction protège contre les effets de l'humidité. Sur cette promesse, nous accordons une **garantie d'étanchéité de dix ans**.



Protection contre la projection de cailloux/~ anti-encastrement

La face inférieure du dessous de caisse en polyester offre une protection durable contre la projection de cailloux, la décomposition et l'humidité. Et ce pendant des années, sans nécessité d'entretien ! Le décaissement du châssis du garage à scooter sert également de protection anti-encastrement et diminue les risques de collision.

Facilité de réparation

Lors du développement des pièces de carrosserie, une attention particulière est accordée à la segmentation, là où c'est possible. Ceci se traduit par un remplacement aisé en cas de sinistre et une économie des frais de réparation. Ainsi, chaque arrière d'un Carthago est équipé d'un pare-choc avec des segments individuels remplaçables.

Soute profondément décaissée et très spacieuse dans le double plancher

Dans un camping-car, on n'a jamais suffisamment d'espaces de stockage ! C'est pourquoi une grande attention a été accordée aux espaces de rangement lors du développement des intégraux de Carthago.

Plus de 40 ans d'orientation constante du développement vers les besoins individuels des camping-caristes se reflète clairement au niveau des espaces de rangement Carthago. Car pour une utilisation pratique optimale, ce n'est pas seulement le volume pur qui compte, mais aussi la facilité d'accès pour le chargement et le prélèvement ainsi que la protection contre le gel.

Avec leur soute profondément décaissée unique dans le double plancher, les intégraux de Carthago offrent beaucoup d'espace pour pouvoir emmener tous vos bagages ! Les objets encombrants tels que les meubles de camping ou les skis sont rangés de manière optimale dans le chargement à travers central. De nombreuses grandes portes de soute permettent de charger facilement le double plancher depuis l'extérieur. Les grandes trappes dans le plancher de l'habitacle au niveau de l'espace séjour et de la cuisine permettent d'accéder facilement depuis l'intérieur aux rangements profondément décaissés. Sans oublier la soute profondément décaissée dans le double plancher qui a également une fonction accumulateur de chaleur, de sorte que vos bagages soient protégés du gel.

Votre plus-value

- + Les rangements les plus spacieux de la catégorie
- + Très grande soute profondément décaissée dans le double plancher unique
- + Accès pratique depuis l'extérieur et l'intérieur « EASY ENTRY » chargement depuis l'extérieur, prélèvement depuis l'intérieur
- + Soutes décaissées, pour plus de hauteur utile
- + Le décaissement des rangements est réalisé en panneaux sandwich d'origine, pour garantir un maximum de stabilité et d'isolation
- + Rangements pleinement exploitables, pas d'obstacles dus à des composants techniques installés
- + Optimisation du poids « Weight and balance » plus de charge utile en exploitant au maximum les charges sur les essieux et en répartissant correctement le poids entre l'essieu avant et arrière



env. 1 280 litres d'espace de rangement dans le double plancher !
 (à l'exemple du chic c-line I 4.9 LE)



- Double plancher avec accès via des portes de soutes et des trappes intérieures (volume env. 1 280 litres)
- Accès au double plancher par la porte de soute
- Accès au double plancher depuis l'intérieur (couverture de la banquette et trappes dans le plancher)

Soute profondément décaissée et très spacieuse dans le double plancher

EASY ENTRY – chargement aisé depuis l'extérieur, prélevement pratique depuis l'intérieur



Coffre à bouteilles de gaz

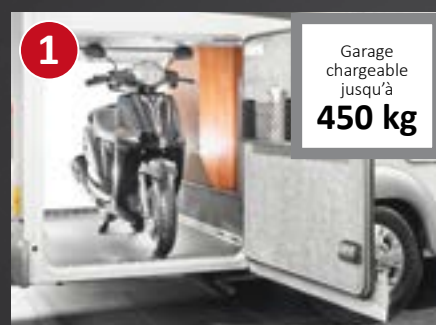

Garage chargeable jusqu'à **450 kg**

Garage à scooter avec une grande hauteur intérieure grâce au décaissement profond, avec un accès des deux côtés : grande porte côté passager et deuxième porte côté conducteur

Charger depuis l'extérieur



Chargement aisé du rangement dans le double plancher via la grande porte de soute (côté conducteur)

Prélever depuis l'intérieur



Prélevement aisé depuis l'intérieur par le couvercle à charnière de la banquette du salon en L

Soutes profondément décaissées en sus dans le double plancher



Trappe dans le plancher de l'habitacle avec caisse de rangement (prof. utile 42 cm) dans le double plancher chauffé

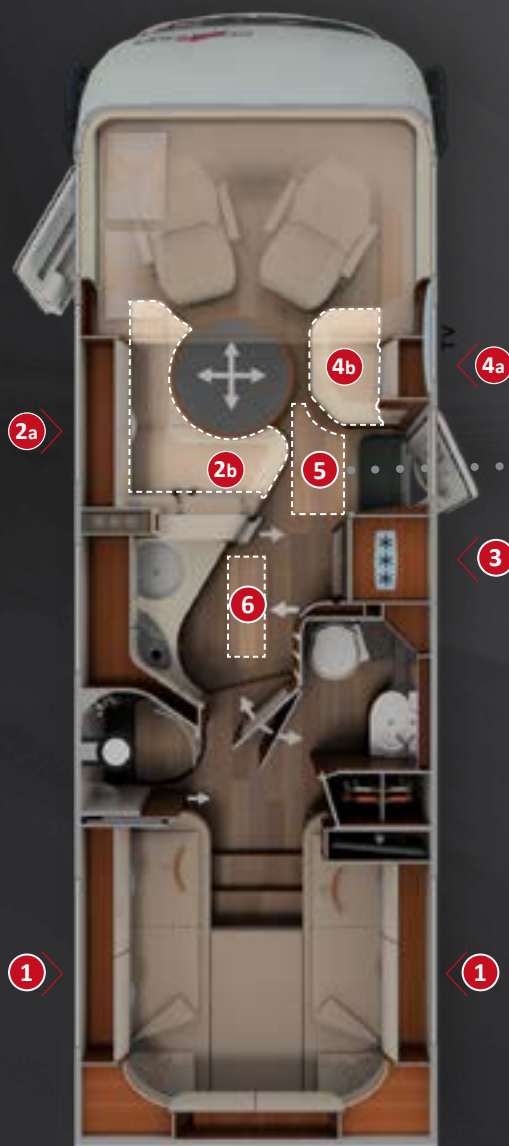



Votre plus-value

- + **Soute profondément décaissée dans le double plancher** très spacieuse et chauffée ; hauteur utile jusqu'à 78 cm
- + **Accès depuis l'extérieur** via plusieurs grandes portes de soutes
- + **Accès depuis l'intérieur** par le couvercle de la banquette du salon en L, la banquette latérale relevable ou la grande trappe dans le plancher de l'habitacle
- + **Grand rangement à travers central** (haut. int. jusqu'à 22 cm) avec rangement profondément décaissé (haut. utile jusqu'à 46 cm), aisément chargeable depuis l'extérieur par la porte d'accès via la grande trappe relevable dans le plancher de l'habitacle
- + **Fonction de stockage thermique** : l'ensemble de la soute profondément décaissée dans le double plancher est chauffée par la fonction de stockage thermique



Hauteur utile jusqu'à 78 cm



3 Grand rangement additionnel dans le double plancher avec porte de soute séparée (côté passager)



4a Chargement aisé du rangement dans le double plancher via la grande porte de soute

Charger depuis l'extérieur



5 Trappe géante dans le plancher de l'habitacle au niveau de l'entrée : aisément chargeable depuis l'extérieur lorsque la porte de cellule est ouverte



4b Prélèvement aisé du contenu via la banquette latérale relevable

Prélever depuis l'intérieur

Garage à scooter/Pedelec Carthago

Le garage avec un grand G sur les modèles avec lit central avec une augmentation de la hauteur de chargement jusqu'à 124 cm

Votre grand vélo ou vélo à assistance électrique (VAE) ne rentre pas dans le garage du camping-car ?

Aucun problème sur un Carthago, même sur les modèles avec lit central. Et voilà comment cela fonctionne ! Depuis l'extérieur **relevez le lit arrière en un tournemain**, rangez votre vélo dans le garage, **abaissez de nouveau le lit arrière**. L'astuce Carthago :

un décaissement dans le plancher accueille votre vélo. Arrimez tout correctement et le tour est joué ! En combinaison avec le bord inférieur du lit relevable, des hauteurs de guidon jusqu'à 124 cm sont possibles. Et à l'intérieur, le lit est toujours aisément accessible grâce au positionnement très bas. Ce n'est là que l'une des nombreuses inventions Carthago. Et comme cette idée est tout simplement ingénieuse, nous **l'avons fait breveter.** ⁽¹⁾



Garage à scooter / Pedelec
disponible pour les gammes c-tourer à chic e-line avec lits centraux



Chargement aisé
d'un Pedelec grâce à la rampe d'accès accrochable



Votre plus-value

- + **Breveté⁽¹⁾ : Garage à Pedelec Carthago**
- + **Augmentation de la hauteur intérieure**
du garage à Pedelec jusqu'à 124 cm sur les modèles avec lit central
- + **En dépit de l'accès au lit bas**
on peut emmener un vélo avec une hauteur, de guidon de 124 cm max., donc pas besoin de décharger le vélo pour la nuit
- + **Solution innovante,**
à commande simple
- + **Panneau de recouvrement de l'évidement dans le plancher,** qui peut ainsi servir de rangement additionnel avec un plancher de garage plan



Augmentation de la hauteur de chargement
en relevant le lit arrière avec une main et grâce à l'évidement décaissé dans le plancher

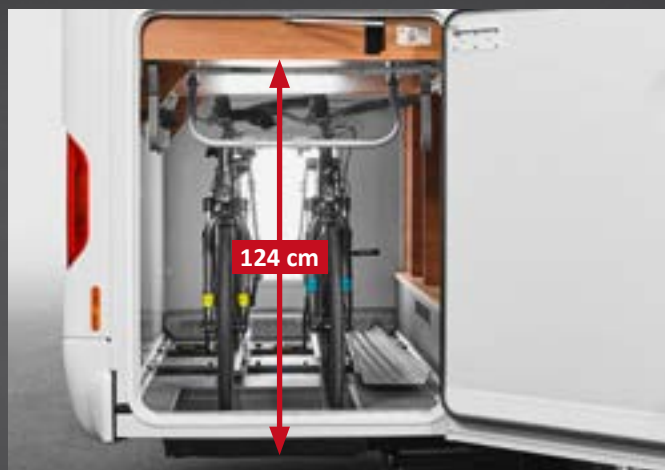

Ainsi, une hauteur de guidon jusqu'à 124 cm est possible

Charge utile et optimisation du poids Carthago

Plus de sécurité et de confort grâce à une répartition optimale du poids

Ne craignez pas la bascule ! Un Carthago offre des réserves même pour les gros bagages ! Une charge utile élevée figure dans le cahier des charges de chaque nouvelle construction chez Carthago, parce qu'elle constitue la base du confort, de l'indépendance et de la sécurité en route. Elle fait donc naturellement partie de l'ADN Premium de Carthago.

Un **équilibre harmonieux des poids** est une évidence sur un Carthago. Des châssis à capacité de charge élevée à deux et même trois essieux constituent la base et offrent une solution individuelle pour répondre aux besoins respectifs.

Les empattements sophistiqués assurent une répartition optimale du poids, exploitent les charges maximales sur les essieux et se traduisent simultanément par une tenue de route sûre et confiante. La **technologie de construction légère** ingénieuse réduit le poids propre. Carthago signifie également voyager sans devoir renoncer à quoique ce soit : tous vos articles préférés – des vêtements aux Pedelecs – vous pouvez tout simplement les emmener dans les rangements géants. Et les réserves d'un Carthago sont toujours suffisantes pour pouvoir ramener des souvenirs de vos vacances.

Réserves de charge utile maximales – équilibrage parfait*

(à l'exemple d'un chic c-line I 4.9 LE)

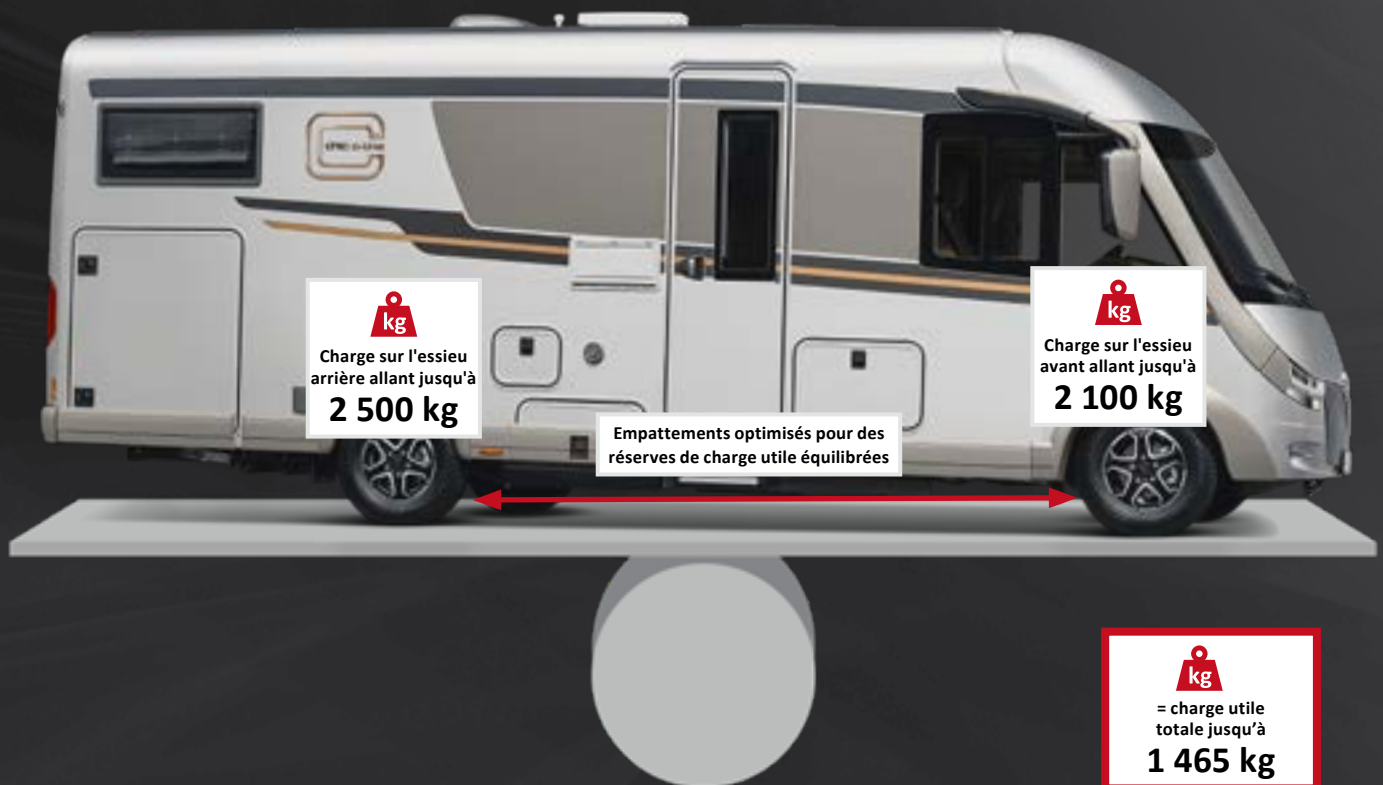

Les réserves de charge utile par essieu dépendent de l'équipement du véhicule



Votre plus-value

- + **Confort de voyage** –
car aucunes restrictions sur les bagages de vacances et exploitation optimale des rangements d'un niveau record sur un camping-car Carthago
- + **Optimisation du poids « Weight and balance »**,
donc plus de charge utile grâce à une répartition optimale du poids entre l'essieu avant et arrière
- + **De nombreuses variantes de poids individuelles**
donnent lieu à des réserves individuelles pour chaque modèle et chaque équipement
- + **Sécurité maximale possible en route**
aucun risque dû à la surcharge et à des composants surchargés, tenue de route fiable



Le double plancher Carthago

Ensemble avec la carrosserie très solide et auto-portante, il garantit un maximum de stabilité et de rigidité à la torsion tout en ayant un poids extrêmement faible. Sur les modèles légers, c'est toujours un châssis surbaissé AL-KO « special light » qui est utilisé. Résultat : poids propre minimal et charge utile maximale.



Très bon équilibre de poids

Des grands rangements et une charge utile suffisante ne suffisent pas. Carthago utilise des empattements spécifiques à chaque modèle. Ceci se traduit par une répartition optimale du poids entre l'essieu avant et arrière et représente un critère important pour garantir une exploitation du rangement adaptée à la pratique.

Commentaires de la presse

« Lors des essais, le c-compactline I 141 LE a fait ses preuves en termes de confort et de praticité. D'autres atouts sont la cellule résistante au froid d'hiver avec double plancher, la construction précise du mobilier, le niveau de qualité élevé et la réserve de charge utile. Au final, les intégraux au format van s'avèrent être des compagnons de route pour les vacances, avec une ambiance intérieure agréable et un look chic pour les clients exigeants et solvables. »

Revue « Wohnmobil & Caravan » 04/2020,
c-compactline Super-Lightweight I 141 LE

« Le e-line brille avec une technologie embarquée et un équipement de série somptueux, qui relativise le prix de base plus élevé. [...] Il est déjà connu mais reste toutefois un grand atout : le majestueux garage, qui avec ses deux portillons, ses rails d'arrimage et ses rangements pour les accessoires répond à toutes les attentes. Avec deux accès depuis l'extérieur et deux accès depuis l'intérieur, le grand rangement dans le double plancher sous le salon est aisément accessible. [...] C'est de « champions du monde de l'autonomie » que Carthago qualifie prétentieusement les modèles e-line. En effet, avec un réservoir d'eau douce de 235 l, un réservoir des eaux usées de 185 l et une batterie 160 Ah de série, Carthago se porte en tête du box office pour ces critères. »

Revue « promobil » 03/2018,
Comparaison des trois modèles chic e-line new generation I 50

Système de chauffage et de climatisation Carthago

Agréable et confortable comme chez soi

Il n'y a aucune raison de se priver d'un micro-climat ambiant agréable en voyage, qu'elle que soit votre destination et la saison. C'est pourquoi Carthago offre un confort quatre saisons en optant pour des astuces techniques tels que des parois réfléchissant la chaleur, la technologie embarquée chauffée de

manière ciblée ou la circulation de la chaleur dans l'ensemble de la soute profondément décaissée dans le double plancher. Ce pack crée les **meilleures conditions climatiques intérieures en été comme en hiver**. Ce qui fait office d'isolation contre le froid en hiver, protège de la chaleur en été.



Chauffage ciblé de la cabine

Sur tous les modèles intégraux, la partie avant du tableau de bord est chauffée de manière ciblée. La partie avant à double coque fait office de chauffage par rayonnement. Ainsi, l'habitacle dans la cabine est agréablement tempéré sans devoir craindre l'air froid provenant du pare-brise.



Effet de chauffage par le sol Carthago

De nombreuses bouches d'air chaud et des canaux de circulation répartis dans l'ensemble du double plancher accumulateur de chaleur, assurent une répartition uniforme de la chaleur. Ce tampon de chaleur chauffe agréablement le plancher de l'habitacle. Dans un Carthago, vous n'avez jamais froid aux pieds.





Votre plus-value

- + **Parois intérieures en aluminium**
= conductibilité thermique 1000 fois supérieure à celle des parois intérieures classiques en bois
- + **Camping-car apte au camping en hiver**
avec un confort quatre saisons
- + **Effet de chauffage par le sol** –
les pieds toujours bien chauds
- + **Pas de courants d'air chauds**
grâce à l'insert anti-froid aux endroits critiques
- + **Répartition et rayonnement uniforme de la chaleur**
grâce à la paroi intérieure en aluminium
- + **L'effet de stockage thermique**
et une isolation efficace diminuent la consommation de gaz
- + **Le chauffage ciblé** de tous les composants techniques assure leur bon fonctionnement

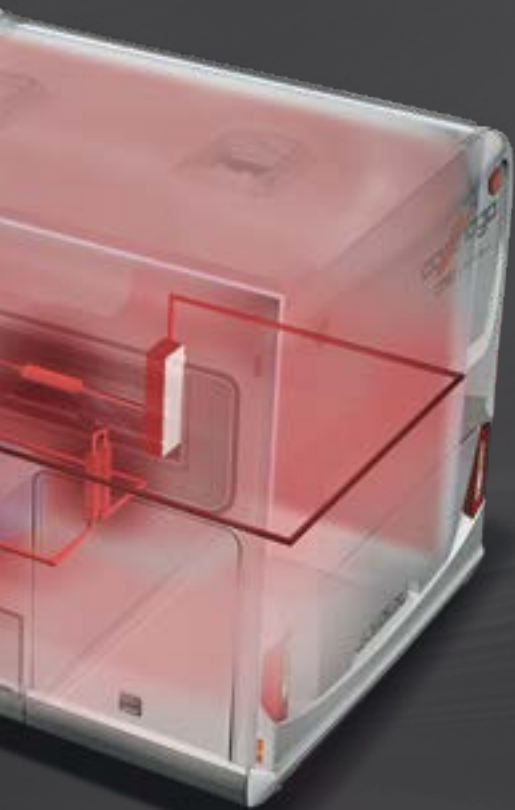

Composants techniques chauffés

Qu'un camping-car soit équipé d'un chauffage est normal. Qu'il sert à chauffer l'habitacle est bien connu aussi. Dans un camping-car Carthago, les points sensibles au froid sont chauffés en sus de manière ciblée : tous les composants techniques comme les réservoirs, les batteries, les rangements, les bas des portes, etc. Ceci garantit leur fonctionnement impeccable même à des températures bien en dessous de zéro.



Effet de chauffage mural Carthago

L'aluminium sur les parois intérieures stocke la chaleur et la rediffuse uniformément. Ainsi, un effet de chauffage très agréable par les parois est engendré. L'aluminium conduit la chaleur 1 000 fois mieux que le bois.

Concept du champ de vision Carthago depuis la cabine

Une chose est certaine :

le champ de vision Carthago incarne la sécurité, car si vous voyagez avec un intégral Carthago, vous avez une bien meilleure vue sur la chaussée. Le concept de vision unique Carthago depuis la cabine vous offre des perspectives nouvelles et la sensation de conduire un Liner. La position assise spéciale en roulant, les angles de visibilité très grand vers le haut et vers le bas, le pare-brise tiré profondément vers le bas ainsi que le tableau de bord fortement incliné vers l'avant permettent un contact visuel avec la chaussée après seulement 2,77 mètres.

Et lorsqu'il pleut, le champ balayé par les essuie-glaces est optimal. Les **grands rétroviseurs de type bus** « Carthago best view » garantissent une excellente vue vers l'arrière. Le châssis surbaissé AL-KO avec **châssis de sécurité à voie large** confère au véhicule un centre de gravité très bas et garantit une adhérence au sol fiable. La **soute profondément décaissée dans le double plancher** renforce encore davantage la construction très solide qui garantit la sécurité maximale possible. Vient s'y ajouter un vaste pack Sécurité Carthago installé de série.



Sécurité de conduite

Carthago est précurseur en termes de sécurité routière. Les systèmes de sécurité et de confort modernes du Fiat Ducato et du châssis surbaissé AL-KO sont complétés par des techniques de sécurité propres à Carthago. Carthago est le premier et l'unique constructeur de camping-cars en possession d'une attestation délivrée par le contrôle technique allemand (TÜV), certifiant le confort de conduite de ses camping-cars.



Rétroviseurs de type bus « Carthago best view »

Système de rétroviseurs de type bus avec grand rétroviseur principal et rétroviseur grand angle additionnel : vue parfaite vers l'arrière, pas d'angle mort.



Votre plus-value

- + **Meilleures notes lors d'un test comparatif avec d'autres camping-cars intégraux***
- + **Vue maximale vers le haut**
angle de vision agrandi grâce au pare-brise haut (vue sur les feux)
- + **Optimisation du champ de vision vers l'avant***
Vue sur la chaussée déjà à 2,77 m, grâce à une conception ergonomique parfaite du cockpit : la partie avant du tableau de bord est fortement inclinée et le pare-brise descend très bas
- + **Balayage optimisé du pare-brise**
champ de vision plus grand lorsqu'il pleut
- + **Rétroviseurs de type bus « Carthago best view »**
pour garantir une vue parfaite vers l'arrière
- + **Pack Sécurité complet installé de série**

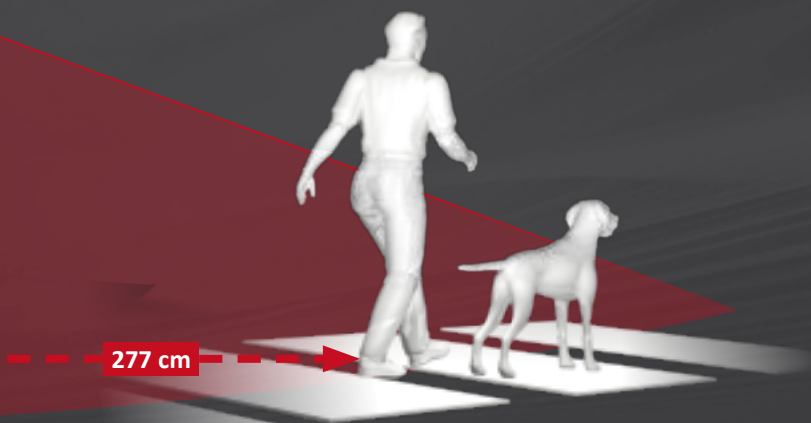

277 cm



30°

277 cm

Meilleures notes pour le test de la visibilité vers l'avant*
lors d'un test comparatif avec d'autres camping-cars intégraux de la concurrence : depuis un Carthago on voit déjà la chaussée après 2,77 m.



Champ de vision panoramique Carthago depuis la cabine
Visibilité parfaite en conduisant, donc plus de sécurité. Angle de vue maximal vers le bas et vers le haut. Vue parfaite vers l'arrière et sur le côté.

*sur châssis Fiat

La personnalité de Carthago

Leader en termes de design extérieur

Original, singulier, unique : un Carthago est LE profil hors du commun. Il est tout aussi unique que ses détenteurs. Le design Carthago évolutif est la référence de tout le secteur des camping-cars. **Sa forme et sa fonctionnalité** sont en parfaite symbiose. La calandre puissante, la face avant élégante, le passage arrondi du toit vers les parois latérales de forme réussie, les bas de porte étagés et l'arrière typique, ensemble avec le dé-

cor discret, en font le Carthago typique, tel qu'on l'aime : avec des formes harmonieuses et des lignes fluides, **Une attention toute particulière a été portée aux détails**. Les baies de cellule et les portillons sont affleurants dans les parois. Même la trappe à carburant sur les camping-cars intégraux est affleurante. La touche finale est apportée par les feux arrière avec le C-Branding LED Carthago.



La technique d'éclairage Carthago et la face avant v-face. À partir de la série chic e-line, les phares Full LED Carthago installés de série impressionnent par leur design et leur intensité lumineuse.



L'arrondi de toit Carthago : de par son design autonome et élégant, ensemble avec l'arrondi de toit typique à la marque, un camping-car Carthago suscite des émotions. Par ailleurs, cette forme confère à la carrosserie une plus grande résistance à la torsion et diminue la sensibilité au vent latéral. Une alliance parfaite entre design et praticité !

Votre plus-value

- + **Design extérieur caractéristique hors-ligne**
- + **Élégance et dynamisme**
grâce aux formes 3D et aux arrondis
- + **Aspect individualisé**
grâce au design unique
- + **Surfaces de carrosserie planes**
grâce aux charnières noyées et à la trappe à carburant affleurante



La trappe à carburant est affleurante sur les intégraux Carthago.



Portes et portillons : à partir de la gamme chic c-line, toutes les charnières des portes et portillons sont dissimulées dans le cadre. Ceci se traduit par un aspect esthétique homogène et une facilité de nettoyage.



L'arrière en polyester au look autocar de la nouvelle génération des chic e-line définit les normes en termes de design avec son aspect extérieur sportif et élégant.

La personnalité de Carthago

Leadership en termes de design intérieur

Lors du vote du camping-car de l'année, Carthago est toujours cité comme grand favori dans les disciplines Design extérieur et intérieur. Pour nous, cela est à la fois une confirmation de notre concept de design et une motivation. Tous les développements de Carthago, le choix des **matériaux** utilisés et leur

finition sont réalisés **avec les plus grands soins**. Avec beaucoup d'amour et de passion et ce jusque dans les détails : il en résulte forcément des intérieurs fascinants. Ce **sentiment de bien-être** est déjà **visible et palpable en montant pour la première fois dans un Carthago**.



Selleries ergonomiquement parfaites

Installez-vous confortablement ! Des mousses d'excellente qualité ainsi que des housses traitées anti-taches sont synonymes de confort et de détente parfaite.



Tout simplement élégant : le tableau de bord Carthago

Le revêtement en cuir noble de la pièce moulée du tableau de bord, combiné avec des bouches de chauffage de qualité supérieure, soulignent encore davantage son exclusivité. La couleur est assortie en fonction du design intérieur de la gamme.



Technique d'éclairage à LED

Lumière vive pour lire ou éclairage d'ambiance ? La technique d'éclairage à LED Carthago permet les deux à la fois. Les nombreux spots positionnés de manière idéale ainsi que l'éclairage indirect créent des effets impressionnants. Ce type d'éclairage est peu énergivore et durable.



Votre plus-value

- + Fabrication des meubles dans la menuiserie de Carthago
- + Double technique d'assemblage « Durafix » des meubles , qui sont vissés et assemblés par tenon et mortaise
- + Plus de grincements et de cliquetis gênants pendant le voyage, amortissement des bruits par assourdissement des cliquetis
- + Compas d'arrêt, charnières et mécanismes des tiroirs en métal de qualité domestique
- + Sièges confortables même pendant les longs voyages grâce aux selleries ergonomiques
- + Éclairage d'ambiance indirect à LED qui plonge l'intérieur dans une lumière agréable



Des meubles fabriqués dans notre propre menuiserie

Soigneusement fabriqués et assemblés pièce par pièce : rien ne boîte ni ne claque. Grâce à la double technique de jonction « Durafix », les meubles sont très solides et durables.

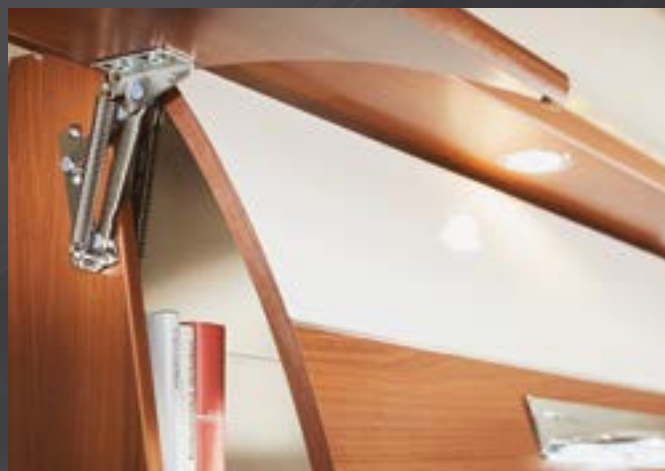

Charnières/ferrures de qualité supérieure

Dans un Carthago, les ferrures des meubles, les compas des portillons, les tiroirs et les poignées des portes sont toujours de qualité supérieure, tout comme chez vous. Les exigences en termes de qualité, de durabilité, de fonctionnalité et de design exclusif caractérisent le choix de ces composants.



Bien plus qu'une simple touche de luxe

Les variantes de cuir « Macchiato Performance 21 » ou « Sand Performance 21 » avec des surpiqures en forme de losange rappellent les voiliers exclusifs. Les modèles sur châssis Mercedes-Benz Sprinter combinent également le tableau de bord revêtu de cuir typique Carthago avec le système Infotainment MBUX moderne en 7" ou 10,2" (en option).

Nos partenaires de confiance

Des partenaires de choix pour une qualité hors concours

Pour préparer un menu de toute première qualité, un cuisinier étoilé n'utilise que les meilleurs ingrédients. C'est ainsi que sur un camping-car de la catégorie Premium, seuls des composants exclusifs sont utilisés. Pour garantir la performance, la qualité et la maintenance impeccable de votre Carthago, nous avons eu recours à des partenaires de choix. Afin que vous puissiez savou-

rer un Carthago tout comme on savoure un menu de premier choix. Vous souhaitez sublimer votre Carthago pour en faire votre véhicule de rêve ? Alors nous recommandons de faire installer des accessoires d'origine Carthago directement au départ de l'usine.



Aguti

www.aguti.com



Les sièges Aguti sont de véritables multitalents en termes de confort, de sécurité et d'ergonomie. Spécialement adaptés aux besoins des camping-caristes, ils répondent à toutes les attentes en route et sur les campings. De par leurs surfaces de contact adaptées à l'anatomie des jambes et du dos, les sièges garantissent une position assise saine qui soutient le corps de manière optimale.

AL-KO

QUALITY FOR LIFE

Alois Kober GmbH

www.alko-tech.com



Pour encore plus de confort et de sécurité, Carthago fait confiance à la technologie innovante AL-KO pour ses châssis AMC avec suspension à barre de torsion et suspension de roue indépendante, et à la technologie de construction légère AL-KO à haute résistance et galvanisée à chaud garantissant plus d'espaces de stockage et plus de charge utile. Carthago mise également sur les vérins hydrauliques et systèmes de suspension pneumatiques innovants et modernes à commande intuitive.

alphatronics

alphatronics – La grandeur est cachée dans le détail

www.alphatronics.de



Tous les téléviseurs sur votre camping-car Carthago sont fabriqués chez alphatronics à Nuremberg en Allemagne. Ceci nous garantit une qualité constante qui répond parfaitement à vos attentes en matière de téléviseur mobile fiable. La revendication de qualité « Made in Germany » se reflète non seulement dans la fabrication des téléviseurs mais elle commence déjà au développement. Avec son propre département de développement, l'entreprise est toujours à la pointe et convainc ses clients depuis des années avec des innovations pour le secteur mobile.



DOMETIC

www.dometic.com



La série 10 de DOMETIC – combine idées fraîches et finition cool. La nouvelle série 10 de Dometic a établi de nouvelles références pour ses frigos mobiles à tout point de vue : un butoir de porte des deux côtés pour permettre un accès des deux côtés, des poignées en aluminium sur toute la hauteur du placard, une commande intuitive avec un écran TFT et la meilleure puissance frigorifique dans cette catégorie !



Super B

www.super-b.com



Pour les batteries au lithium, Carthago mise sur la marque Super B. Ces batteries haut de gamme offrent d'énormes réserves d'énergie, elles sont beaucoup plus légères, faciles à installer et considérablement plus durables que les autres batteries. La batterie Epsilon a été spécialement développée pour les camping-cars. Grâce à une gestion intelligente des batteries (BMS) et à la fonctionnalité Bluetooth, vous êtes toujours informé de l'état de charge actuel de la batterie et de la quantité d'énergie disponible. Profitez d'une grande indépendance et du meilleur confort lors de vos voyages avec Carthago et Super B.



tegos GmbH & Co. KG
www.tegos-systeme.de



La nouvelle porte de cellule a redéfini les normes à tous les égards : les options de commande intelligentes avec puce RFID, la fonction coming-home ainsi que les fonctions de verrouillage électromécaniques à marche facile offrent sécurité et commodité, tandis que la combinaison exquise d'éléments chromés brillants, de décors en bois fin, de charnières de portes intérieures et du système de moustiquaire installé de manière presque invisible ajoute à l'ambiance luxueuse du véhicule. Innovations et excellente qualité développées en partenariat par Carthago et tegos, offrant différenciation et plus-value.



Teleco
www.telecogroup.com



Le Teleco Group est l'une des sociétés leader en Europe dans le domaine des accessoires de camping. Teleco est synonyme de produits de qualité dans le secteur des installations satellites, des téléviseurs, des climatiseurs et des générateurs. Ce sont avant tout les installations satellites et les téléviseurs qui se démarquent avec leur haute qualité, leur précision et leur technologie innovante. Plus de 40 ans d'expérience et un réseau de service à l'échelle européenne font de Teleco un partenaire fiable. C'est pourquoi Carthago fait confiance aux installations satellites de l'entreprise.



Thule

www.thule.com



Voyager avec votre véhicule de loisirs rime avec liberté totale : vous pouvez prendre la route quand vous voulez et partir où vous voulez. Arrêtez-vous dans les plus beaux endroits et profitez de la vie au grand air. Un store extérieur de la marque Thule est parfait pour créer un endroit bien protégé à côté de votre véhicule. Découvrez également nos Smart Blocker, tentes, porte-vélos et bien plus encore !



**Truma Gerätetechnik
GmbH & Co. KG**

www.truma.com



Appréciez la nature lorsque vous vous tenez à l'extérieur et profitez d'un confort maximal à l'intérieur : les chauffages combinés et nos climatiseurs sur le toit font de vos vacances une expérience de camping inoubliable. Le meilleur exemple : le Truma Aventa confort refroidit de manière rapide et fiable votre camping-car avec une puissance de 2 400 W. Jour après jour, nos quelques 800 employés donnent le meilleur d'eux-mêmes pour vous offrir des produits fiables haut de gamme et un excellent service.

Nous nous réservons le droit de modifier la construction et l'équipement. Sous réserve d'erreurs. Les indications concernant la livraison, l'aspect extérieur et la puissance correspondent aux données disponibles lors de l'impression. Si les noms de produits sont modifiés par nos fournisseurs au cours de la saison, nous nous réservons le droit de livrer un type de pièce équivalent.



Des modifications peuvent survenir au cours du millésime après la date limite de rédaction de cette brochure, en juillet 2021. Le fabricant se réserve le droit d'apporter les modifications nécessaires à la conception et à la forme, dans la mesure où celles-ci servent le progrès technique et sont acceptables pour le client, à l'équipement, au niveau des combinaisons de couleurs ou des différentes nuances de couleurs, de la composition des matériaux ainsi que des modifications concernant l'étendue de la livraison. Cela s'applique également aux divergences de couleur des véhicules de base, dans la mesure où elles résultent de modifications apportées par le constructeur du véhicule de base. Veuillez demander à votre concessionnaire des détails sur l'état actuel du produit ou de la série.

Les informations sur les fournitures, l'apparence, les performances, les dimensions et les poids des véhicules – des écarts dans les tolérances d'usine ($\pm 5\%$ max.) sont possibles et admissibles – correspondent aux connaissances disponibles au moment de l'impression. Veuillez noter que certains véhicules sont présentés avec des équipements optionnels soumis à un supplément et, dans certains cas, avec des caractéristiques qui ne correspondent pas à la version standard et ne peuvent pas non plus être commandées en tant qu'équipements optionnels. La décoration figurant dans le catalogue ne fait pas partie des fournitures. Pour les caractéristiques techniques détaillées, consultez nos Tarifs.

La réimpression, même partielle, n'est autorisée qu'avec le consentement écrit préalable de Carthago Reisemobilbau GmbH. Les informations contenues dans cette brochure sont conformes au StVO et au StVZO allemands. Sous réserve d'erreurs et de fautes d'impression.

¹⁾ Les brevets et les demandes de brevet sont spécifiques à un modèle et à un pays.