

CATÉGORIE PREMIUM

# PROFILÉS 2021

TARIFS 21.1 FR



c-tourer T | chic c-line T

**carthago**<sup>®</sup>

Das Reisemobil.

# Sommaire

---

## CATÉGORIE PREMIUM DES CAMPING-CARS LÉGERS



AL-KO



Mercedes-Benz  
AL-KO



3,5t



4,5t



### **c-tourer T lightweight**

**3-12**

Le multitalent : des modèles lightweight pratiques, également dans la catégorie des véhicules de 3,5 t, véhicules de longueur compacte

---

## CATÉGORIE PREMIUM CONFORT



AL-KO



Mercedes-Benz  
AL-KO



4,5t



### **c-tourer T confort**

**3-12**

Le multitalent : des modèles confortables en dehors de la catégorie des véhicules de 3,5 t, pour les exigences de confort élevées

---

## CATÉGORIE LINER PREMIUM



AL-KO



### **chic c-line T**

**14-20**

La fascination de la catégorie Liner Premium Carthago : élégance, confort et extravagance

---

**Conseils généraux et d'équipement**

**13/21**

**Notes de bas de page**

**22**

**Indications générales**

**23**

**Le multitalent** Modèles légers avec des véhicules courts dans la catégorie des véhicules de 3,5 t et des modèles tout confort avec un P.T.A.C. allant jusqu'à 4,5 t

### La catégorie des camping-cars légers



- Poids en ordre de marche déjà à partir de 2 905 kg
- Charge utile adaptée à la pratique, même dans la catégorie des véhicules de 3,5 t

### Soute profondément décaissée dans le double plancher très spacieux et chauffé :



- Hauteur utile jusqu'à 55,5 cm
- Accessible depuis l'extérieur via plusieurs grandes portes de soutes. Accès pratique depuis l'intérieur par le couvercle de la banquette du salon en L et par la grande trappe dans le plancher de l'habitacle
- Grand rangement à travers central (haut. int. 22 cm) avec soute profondément décaissée (haut. utile 46 cm), également chargeable par la portière d'accès ; grande trappe à compas dans le plancher de l'habitacle
- L'ensemble du double plancher est chauffé par la fonction accumulateur de chaleur

### Châssis surbaissé AL-KO spécial de série :



- P.T.A.C. de 3,5 t à 4,5 t



Mercedes-Benz

### Carrosserie Carthago de la catégorie Liner Premium



- Jonction de la carrosserie très solide grâce à la poutre transversale (toit-paroi / plancher-paroi)
- Cellule totalement exempte de bois avec mousse rigide RTM hydrofuge et noyau isolant
- Aluminium sur l'intérieur de la paroi comme protection contre la foudre
- Habillage des parois avec un revêtement en microfibre

### Véhicule de base

- Feux de jour intégrés dans les phares
- Airbag côté conducteur/passager<sup>11)</sup>
- Pare-boue sur l'essieu arrière
- Kit de dépannage Fix & Go

### Fiat Ducato avec châssis surbaissé AL-KO spécial Carthago

- Moteur : diesel 2,3 l Multi-Jet avec Adblue (19 l), 140 CV / 104 kW, 4 cylindres, 350 Nm, Euro 6d-TEMP, 6 vitesses, à traction avant
- Réservoir à carburant de 90 l
- ABS, ESP, ASR, anti-démarrage électronique, hill holder, contrôle dans les descentes, Traction +
- Porte-verre

### Mercedes-Benz Sprinter avec châssis surbaissé AL-KO spécial light

- Moteur : diesel 2,2 l avec Adblue (22 l), 143 CV / 105 kW, 4 cylindres, 330 Nm, Euro VI, 6 vitesses, à traction avant
- Jantes en acier de 16"
- Réservoir à carburant de 65 l
- Démarrage sans clé avec touche marche/arrêt
- Assistant de stabilisation en cas de vent latéral, assistant au démarrage dans les pentes, ABS, ASR, EBV, ESP
- Avertisseur de franchissement de ligne avec alarme sonore
- Porte-verre côté conducteur et passager, boîte à gants côté passager
- Couvercle rabattable pour dépose
- Commande automatique des phares
- Système d'appel d'urgence Mercedes-Benz, gestion des pannes
- Batterie feutre 12 V / 92 Ah
- Préparation (jeu de câbles) pour verrouillage central porte de cellule
- Chauffage à l'air pulsé d'appoint, électrique

### Une carrosserie de la catégorie Liner Premium

- 10 ans de garantie d'étanchéité
- Carrosserie exempte de bois avec toit revêtu de polyester et revêtement de sol
- Jonction toit-paroi par l'arrondi et la poutre transversale
- Systèmes de rails sur les côtés du toit avec évacuation des eaux de pluie
- Parois latérales et arrière avec de l'aluminium sur la face extérieure et intérieure
- Noyau isolant en mousse rigide au niveau du toit, du plancher et des parois
- Jonction dessous de caisse-parois moyennant d'une poutre collée en plein avec un insert anti-froid additionnel
- Épaisseur totale des parois et du toit 38 mm
- Carrosserie avec protection contre la foudre / cage de Faraday
- Portes de soutes en matériau original des parois « Carthago Isoplus »
- Étanchéité des portes de soutes à l'intérieur et à l'extérieur ; joint extérieur comme protection contre les projections d'eau
- Jupes latérales segmentées en profilé d'aluminium
- Cadre arrière en 4 parties avec pare-choc divisé
- Feux arrière LED avec marquage « C » comme Carthago
- Baie de cellule Seitz S4 à double cadre sans ponts thermiques avec vitrage isolant, moustiquaire et store plissé occultant
- Porte de la cellule « premium one » avec limiteur de porte et vitre
- Éclairage extérieur LED au-dessus de la porte de cellule avec gouttière intégrée pour la pluie
- Marche-pied de la porte de cellule à commande électrique et avec alarme sonore

### Cabine

- Pare-chocs et pièces rapportées sur les côtés peints de même coloris que le véhicule
- Design de la calandre avec reling chromé (Mercedes-Benz)
- Calandre avec inscription Carthago (Fiat Ducato)
- Capot en T en polyester, à double coque isolée
- Portes de la cabine avec verrouillage central et vitres à commande électrique côté conducteur et passager
- Sièges confort Aguti côté conducteur et passager garnis du même tissu que les selleries, pivotants, accoudoirs rembourrés (Mercedes-Benz)
- Sièges confort côté conducteur et passager revêtus avec le même tissu que les selleries, pivotants, accoudoirs rembourrés (Fiat Ducato)
- Rétroviseurs extérieurs chauffés et à réglage électrique
- Placards de pavillon tout autour, au-dessus de la cabine
- Rideau de séparation avec l'habitacle
- Prises 12 V/USB en cabine

## Soute profondément décaissée dans le double plancher

- Hauteur utile jusqu'à 55,5 cm
- Rangement à travers chauffé et éclairé
- Accès depuis l'extérieur via plusieurs grandes portes de soutes
- Accès aisé depuis l'intérieur via le salon en L avec ferrures brevetées, la banquette latérale relevable et la grande trappe dans le plancher au niveau de la cuisine et de l'entrée
- Rangement à travers central (haut. int. 22 cm) avec rangement décaissé (haut. utile 46 cm)

## Grand garage à scooter

- Garage à scooter d'une capacité de charge de 350 kg maxi
- Grande grande porte de garage côté passager, porte add. côté conducteur
- Dessous de caisse avec face inférieure et supérieure en polyester, revêtement antidérapant
- Isolé tout autour et chauffé, donc à l'abri du gel
- Système d'arrimage au moyen d'une poutre transversale équipée de huit œillets d'arrimage
- Prise 230 V

## Design intérieur

- Style intérieur « epic bicolor » : surfaces des meubles à aspect bicolore, décor frêne brillant

## Habitable

- Revêtement climatique des faces intérieures des parois et du toit
- Salon en L avec banquette latérale
- Baie au-dessus de la banquette latérale côté passager (145 DB H, 148 LE H)
- Habillage de parois derrière la banquette latérale
- Table de salon, coulissante deux positions et pivotante 360° (au moyen d'une pédale)
- Placard à chaussures coulissant avec système de rangement dans le socle de la banquette avec éclairage d'accentuation LED (sauf modèles 145 DB H, 148 LE H)
- Coussins avec noyau de mousse multi-couches Premium et soutien lombaire
- Technique d'assemblage à double jonction « Durafix » : les éléments des meubles sont vissés et assemblés par tenon et mortaise
- Portes à clapets avec amortisseur
- Système de rideaux avec rideau déco amovible

## Cuisine

- Comptoir de cuisine faisant office de séparation et de dépose d'appoint (pas sur 145 DB H, 148 LE H)
- Surface du plan de travail décor ardoise anti-rayures
- Plan de travail rétroéclairé avec une bande lumineuse à LED
- Cuisine avec poubelle intégrée et tiroir avec range-couvert
- Tiroirs à roulements « easy glide », à fermeture automatique et avec amortisseur de fin de course
- Réchaud 3 flammes « Pro Gourmet » avec couvre-plaques divisé en verre (non divisé sur le modèle 143 LE), avec grille robuste en fonte et fond en verre
- Évier rond en inox, noyé dans le plan de travail, cache-évier multifonctions avec support mural pour créer une surface de travail d'appoint
- Robinetterie haute avec robinet métallique
- Fond mural en verre déco crème
- Grand frigo avec porte s'ouvrant dans les deux sens (modèles 143 LE, 144 LE / QB : Slimtower), comp. freezer séparé, système de recherche automatique de l'énergie 12 V / 230 V / gaz
- Lanterneau Mini-Heki

## Salle de bains | Dressing

### Dressing & séparation de l'espace

- Dressing avec porte de séparation pouvant être fermée à clé ou porte coulissante séparée avec l'habitable
- Porte coulissante en bois massif devant la chambre (modèles 148 LE, 149 LE)
- Cloison de séparation / cloison-TV coulissante devant la chambre (modèle 150 QB)
- Penderie jusqu'au plafond avec deux tringles à vêtements et une étagère (modèle 148 LE)

## Salle de bains combinée avec douche circulaire séparable

- Porte-serviettes au-dessus de la douche circulaire
- Douchette réglable en hauteur sur une barre chromée
- Lanterneau Mini-Heki
- Meuble sous lavabo avec support papier WC, placard avec miroir

## Salle de bains spacieuse avec douche séparée

- Accès à la douche sur un niveau
- Porte-serviettes au-dessus de la douche circulaire
- Caillebotis hydrofuge de même design que le plancher de l'habitable (modèle 149 LE)
- Caillebotis de même design que le plancher de l'habitable, amovible pour prendre la douche (sauf modèle 149 LE)
- Douchette réglable en hauteur sur une barre chromée
- Lanterneau dans la douche
- Lanterneau Mini Heki dans le cabinet de toilette
- Meuble sous lavabo avec support papier WC, placard avec miroir

## Chambre

### Lits fixes à l'arrière

- Sommier à lattes en deux parties, chauffé et ventilé
- Qualité matelas 7 zones en mousse à froid
- Lanterneau Mini-Heki
- Lits jumeaux / lit central : tête de lit relevable (modèle 144 LE uniquement côté passager, sauf modèle 144 QB)
- Baie de cellule au-dessus du lit dans la paroi arrière (modèles 145 DB H, 142 DB)

### Lits jumeaux

- Marche-pied d'accès pratique, extractible, avec rangement d'appoint, agrandissement du couchage incl. (modèle 143 LE option)
- Marche-pied d'accès extractible, agrandissement du couchage incl. (modèle 143 LE)
- Penderies sous les lits avec fonction ascenseur et matelas divisés, décaissés dans la soute profondément décaissée dans le double plancher (selon le modèle)
- Placards de pavillons tout autour

## Technique de bord

### Eau

- Réservoir d'eau fraîche et des eaux usées dans la soute profondément décaissée dans le double plancher chauffé, ouverture de nettoyage dans la trappe dans le plancher de l'habitable ou du garage à scooter (selon le modèle)
- Centrale de vidange d'eau dans la soute profondément décaissée dans le double plancher
- Système de pompe refulante, nécessitant peu d'entretien

### Gaz

- Coffre à bouteilles de gaz situé à l'extérieur et positionné très bas, porte de soute avec compas séparé (selon le modèle)
- Modèles 143 LE : coffre à bouteilles de gaz à l'arrière, accessible par un portillon séparé
- Pour 2 bouteilles de gaz de 11 kg
- Robinets d'arrêt de gaz au niveau de la cuisine

### Système électrique

- Centrale électrique dans le garage à scooter avec chargeur, fusibles, disjoncteur FI, chargeur automatique 16 A avec coupure automatique en cas de sous-tension
- Centrale à batteries chauffée, 1 batterie gel de 80 Ah dans le double plancher, accessible via le rangement dans le double plancher côté conducteur, interrupteur principal
- Panneau de commande numérique Truma CP+ pour le chauffage à l'air pulsé, installé derrière le panneau technique au-dessus de la porte d'entrée

### Concept d'éclairage innovant

- Baldaquin avec spots LED additionnels et éclairage à LED indirect
- Éclairage d'accentuation LED au niveau de la cuisine / dans le socle de la banquette (modèle 143 LE uniq. socle de la banquette)
- Lampe de travail et éclairage d'ambiance pouvant être enclenché séparément

## Technique de chauffage

- Bouches d'air chaud dans le salon, le double plancher, le garage à scooter et au seuil de la porte de cellule
- Effet de chauffage par le sol grâce à la soute décaissée dans le double plancher accumulateur de chaleur chauffé

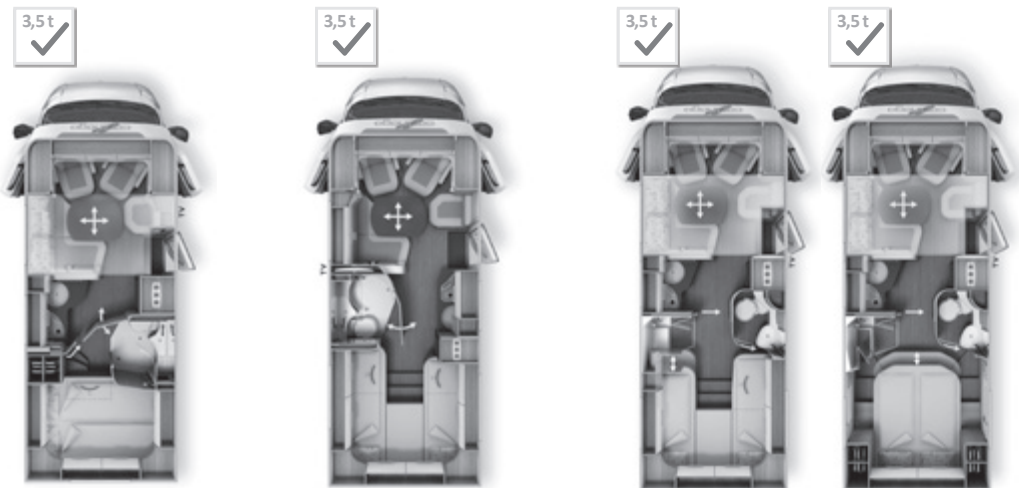

	T 142 DB	T 143 LE	T 144 LE	T 144 QB
Véhicule de base	Fiat Ducato	Fiat Ducato	Mercedes-Benz Sprinter	Fiat Ducato
Châssis de série	Châssis surbaissé AL-KO 35 light	Châssis surbaissé AL-KO 35 light	Châssis surbaissé AL-KO 414 CDI	Châssis surbaissé AL-KO 35 light
Motorisation de base	Diésel 2,3 l (140 CV / 104 kW)	Diésel 2,3 l (140 CV / 104 kW)	Diésel 2,2 l (143 CV / 105 kW)	Diésel 2,3 l (140 CV / 104 kW)
Long. / larg. / haut. (mm) <sup>1) 2) 3)</sup>	6800 / 2270 / 2890	6900 / 2270 / 2890	7060 / 2270 / 2945	6990 / 2270 / 2890
Empattement (mm)	3800	3800	3900	4143
Hauteur double plancher / Haut. soute prof. décaissée (mm)	220 / 460	220 / 460	220 / 460	220 / 460
Haut. int. habitacle (mm)	1980 / 1840**	1980	1980 / 1840**	1980 / 1840**
Haut. int. garage (mm)	1200	1200	1200	1120 / 1240*
Larg. / haut. porte garage côté passager (mm)	1050 x 1140	1050 x 1140	925 x 1140	925 x 1100
Larg. / haut. porte garage côté conducteur (mm)	500 x 650	(2 x) 400 x 785	500 x 650	500 x 650
P.T.A.C. (kg)	3 500 / 4 500 <sup>1</sup>	3 500 / 4 500 <sup>1</sup>	3 500 / 4 500 <sup>1</sup>	3 500 / 4 500 <sup>1</sup>
Poids en ordre de marche (kg) <sup>6) 7) 9)</sup>	2 915	2 905	2 945	2 985
Poids à vide état de série (kg) <sup>8)</sup>	2 730	2 720	2 760	2 800
Poids remorquable max. (kg) <sup>10)</sup>	2 000	2 000	2 000	2 000
Nbre de sièges max. avec ceinture 3 points pour la route de série / option <sup>5)</sup>	4 / 5 <sup>15)</sup>	4	4	4
Couchages de série/option	2 / 4	2 / 3	2 / 4	2 / 4
Dim. lit arrière (mm)	2100 x 1470 / 1350	2000 / 1900 x 850	2000 / 1950 x 850	1950 x 1450
Dim. lit de pavillon central option. (mm)	1890 / 1700 x 1100	-	1890 / 1700 x 1030	1890 / 1700 x 1030
Dim. canapés transformés en lit (mm)***	1950 x 1330 / 685	2030 x 1105 / 650	2030 x 1155 / 608	2030 x 1155 / 608
Taille frigo / comp. congélateur (l)	153 / 29	133 / 12	133 / 12	133 / 12
Système de chauffage	Truma Combi 6	Truma Combi 6	Truma Combi 6	Truma Combi 6
Réservoir d'eau fraîche (l) <sup>52)</sup>	150	150	150	150
Réservoir des eaux usées (l)	140	140	140	140
Capacité batterie (Ah)	80	80	80	80
Prises 230 V / 12 V / USB	4 / 5 / 2	4 / 5 / 2	4 / 5 / 2	4 / 5 / 2
N° art.	111100	111120	111520	111122

<sup>1</sup> Fiat : Option variante de châssis f40 heavy, augmentation du P.T.A.C incl. | Mercedes-Benz : option Augmentation du P.T.A.C.

\* Option Garage à scooter / pédélec

\*\* Hauteur intérieure sous le lit de pavillon central

\*\*\* Ens. avec. équipement spécial

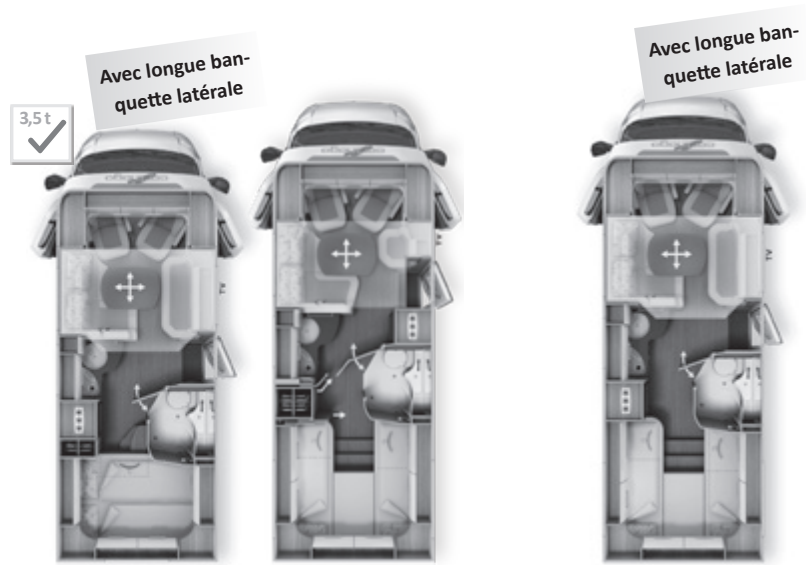

	T 145 DB H	T 148 LE	T 148 LE H	
Véhicule de base	Fiat Ducato	Fiat Ducato	Fiat Ducato	Mercedes-Benz Sprinter
Châssis de série	Châssis surbaissé AL-KO 35 light	Châssis surbaissé AL-KO 35 light	Châssis AL-KO surbaissé 35 light	Châssis surbaissé AL-KO 414 CDI
Motorisation de base	Diésel 2,3 l (140 CV / 104 kW)	Diésel 2,3 l (140 CV / 104 kW)	Diésel 2,3 l (140 CV / 104 kW)	Diésel 2,2 l (143 CV / 105 kW)
Long. / larg. / haut. (mm) <sup>1) 2) 3)</sup>	6920 / 2270 / 2890	7340 / 2270 / 2890	7460 / 2270 / 2890	7620 / 2270 / 2945
Empattement (mm)	4143	4143	4143	4243
Hauteur double plancher / Haut. soute prof. décaissée (mm)	220 / 460	220 / 460	220 / 460	
Haut. int. habitacle (mm)	1980 / 1840**	1980 / 1840**	1980 / 1840**	
Haut. int. garage (mm)	1200	1200	1200	
Larg. / haut. porte garage côté passager (mm)	850 x 1140	1050 x 1140	1050 x 1140	
Larg. / haut. porte garage côté conducteur (mm)	500 x 650	500 x 650	500 x 650	
P.T.A.C. (kg)	3 500 / 4 500 <sup>1</sup>	3 500 / 4 500 <sup>1</sup>	3 500 / 4 500 <sup>1</sup>	
Poids en ordre de marche (kg) <sup>6) 7) 9)</sup>	2 935	3 015	2 995	3 035
Poids à vide état de série (kg) <sup>8)</sup>	2 750	2 830	2 810	2 850
Poids remorquable max. (kg) <sup>10)</sup>	2 000	2 000	2 000	
Nbre de sièges max. avec ceinture 3 points pour la route de série / option <sup>5)</sup>	4 / 5 <sup>15)</sup>	4 / 5 <sup>15)</sup>	4 / 5 <sup>15)</sup>	
Couchages de série/option	2 / 5	2 / 4	2 / 5	
Dim. lit arrière (mm)	2100 x 1470 / 1350	2000 / 1900 x 850	2000 / 1900 x 850	
Dim. lit de pavillon central option. (mm)	1890 x 1100	1890 / 1700 x 1100	1890 x 1100	
Dim. canapés transformés en lit (mm)***	1950 x 1330 / 685	1950 x 1330 / 685	1950 x 1330 / 685	
Taille frigo / comp. congélateur (l)	153 / 29	153 / 29	153 / 29	
Système de chauffage	Truma Combi 6	Truma Combi 6	Truma Combi 6	
Réservoir d'eau fraîche (l) <sup>52)</sup>	150	150	150	
Réservoir des eaux usées (l)	140	140	140	
Capacité batterie (Ah)	80	80	80	
Prises 230 V / 12 V / USB	4 / 5 / 2	4 / 5 / 2	4 / 5 / 2	
N° art.	111130	111150	111160	111560

<sup>1</sup> Fiat : Option variante de châssis f40 heavy, augmentation du P.T.A.C incl. | Mercedes-Benz : option Augmentation du P.T.A.C.

\*\* Hauteur debout sous le lit de pavillon central

\*\*\* Ens. avec équipement spécial

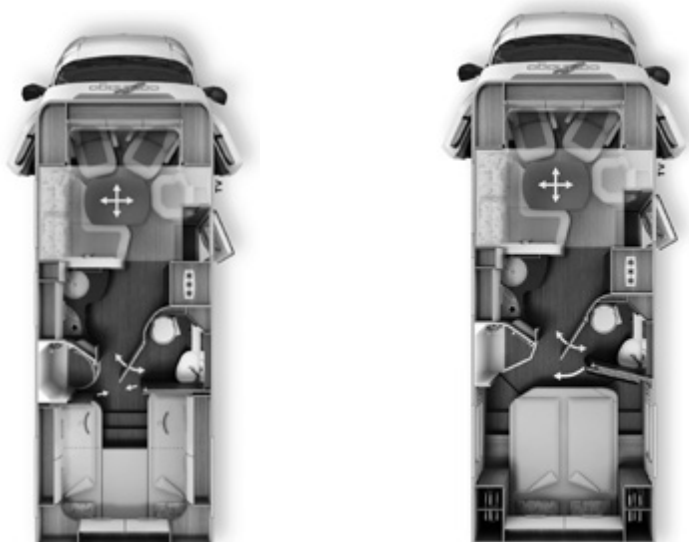

	T 149 LE		T 150 QB	
Véhicule de base	Fiat Ducato	Mercedes-Benz Sprinter	Fiat Ducato	Mercedes-Benz Sprinter
Châssis de série	Châssis surbaissé AL-KO 35 light	Châssis surbaissé AL-KO 414 CDI	Châssis surbaissé AL-KO 35 light	Châssis surbaissé AL-KO 414 CDI
Motorisation de base	Diésel 2,3 l (140 CV / 104 kW)	Diésel 2,2 l (143 CV / 105 kW)	Diésel 2,3 l (140 CV / 104 kW)	Diésel 2,2 l (143 CV / 105 kW)
Long. / larg. / haut. (mm) <sup>1) 2) 3)</sup>	7470 / 2270 / 2890	7630 / 2270 / 2945	7430 / 2270 / 2890	7590 / 2270 / 2945
Empattement (mm)	4143	4243	4143	4243
Hauteur double plancher / Haut. soute prof. décaissée (mm)	220 / 460		220 / 460	
Haut. int. habitacle (mm)	1980 / 1840**		1980 / 1840**	
Haut. int. garage (mm)	1200		1120 / 1240*	
Larg. / haut. porte garage côté passager (mm)	1050 x 1140		1050 x 1100	
Larg. / haut. porte garage côté conducteur (mm)	500 x 650		500 x 650	
P.T.A.C. (kg)	3 500 / 4 500 <sup>1</sup>		3 500 / 4 500 <sup>1</sup>	
Poids en ordre de marche (kg) <sup>6) 7) 9)</sup>	3 015	3 055	3 015	3 055
Poids à vide état de série (kg) <sup>8)</sup>	2 830	2 870	2 830	2 870
Poids remorquable max. (kg) <sup>10)</sup>	2 000		2 000	
Nbre de sièges max. avec ceinture 3 points pour la route de série / option <sup>5)</sup>	4 / 5 <sup>15)</sup>		4 / 5 <sup>15)</sup>	
Couchages de série/option	2 / 4		2 / 4	
Dim. lit arrière (mm)	2000 / 1900 x 850		1950 x 1450	
Dim. lit de pavillon central option. (mm)	1890 / 1700 x 1100		1890 / 1700 x 1100	
Dim. canapés transformés en lit (mm)***	1920 x 1125 / 650		1920 x 1125 / 650	
Taille frigo / comp. congélateur (l)	153 / 29		153 / 29	
Système de chauffage	Truma Combi 6		Truma Combi 6	
Réservoir d'eau fraîche (l) <sup>52)</sup>	150		150	
Réservoir des eaux usées (l)	140		140	
Capacité batterie (Ah)	80		80	
Prises 230 V / 12 V / USB	4 / 5 / 2		4 / 5 / 2	
N° art.	111172	111572	111182	111582

<sup>1</sup> Fiat : Option variante de châssis f40 heavy, augmentation du P.T.A.C incl. | Mercedes-Benz : option Augmentation du P.T.A.C.

\* Option Garage à scooter / pédélec

\*\* Hauteur intérieure sous le lit de pavillon central

\*\*\* Ens. avec. équipement spécial

N° art.		212022	213022
<b>Pack Spécial</b>	<b>Poids</b>	<b>Fiat</b>	<b>Mercedes-Benz</b>
Enjoliveurs		-	70
Enjoliveurs Carthago		70	-
Climatiseur automatique en cabine (Mercedes-Benz : climatiseur semi-automatique Tempmatik) <sup>33)</sup>		1 930	2 310
Régulateur de vitesse		320	415
Amplificateur de charge <sup>47)</sup>		185	185
Essieu avant avec capacité de charge plus élevée		-	425
Réservoir à carburant de 92 l		-	395
Volant en cuir avec touches multifonctions (option) (si boîte à vitesses avec levier de vitesse en cuir est installée)		-	325
Écran multifonctions avec affichage en couleur		-	445
Capteur de pluie		-	180
Frein de stationnement électrique		-	390
Système occultant en cabine : plissé au niveau du pare-brise et des vitres latérales <sup>50)</sup>		650	650
Tableau de bord avec des applications en bois précieux et grille de ventilation argentée		300	-
Sièges en cabine avec réglage de l'inclinaison et de la hauteur (devant / derrière)		500	500
Préparation pour la radio avec antenne de toit avec DAB+, haut-parleurs (4) <sup>54) 88)</sup>		370	370
Lanterneau Midi-Heki avec spots LED au-dessus du salon en L		455	455
Moustiquaire sur la porte de la cellule		355	355
Ventilation du WC SOG via la cheminée		300	300
Set de flexibles pour évacuer les eaux usées		105	105
Prise USB dans le placard de pavillon au-dessus du lit arrière		95	95
Préparation pour le ventilateur électrique du lanterneau		200	200
Préparation installation solaire		200	200
Préparation pour l'antenne satellite		200	200
Préparation caméra de recul (simple lentille)		200	200
Système coulissant de la TV dans la banquette latérale, pour placard TV au-dessus du salon en L (143 LE) ou support mural au niveau de l'entrée (144 QB / LE) <sup>36)</sup>		410	410
Prix total des options individuelles		6 845	9 180
<b>Prix du pack</b>	<b>56 kg</b>	<b>1 490</b>	<b>1 990</b>
<b>Vous économisez</b>		<b>5 355</b>	<b>7 190</b>
210336 <b>SUPPLÉMENT</b> Climatiseur automatique THERMOTRONIC <sup>33)</sup>		-	535

N° art.			212311
<b>Pack Assistance à la conduite Fiat<sup>50)</sup></b>	<b>Poids</b>		
Système anti-collision			✓
Avertisseur de franchissement de ligne			✓
Assistant feux de route			✓
Reconnaissance des panneaux de signalisation			✓
Capteur de pluie et de luminosité			✓
Capteurs de la pression des pneus			✓
<b>Prix du pack</b>	<b>2 kg</b>		<b>1 405</b>

N° art.			212317
<b>Pack Assistance à la conduite Mercedes-Benz<sup>50) *</sup></b>	<b>Poids</b>		
Assistant de régulation de distance actif DISTRONIC			✓
Assistant de freinage actif			✓
Assistant de vigilance actif			✓
Avertisseur de franchissement de ligne actif			✓
Assistant feux de route			✓
Assistant de reconnaissance des panneaux de signalisation			✓
Capteurs de la pression des pneus			✓
<b>Prix du pack</b>	<b>2 kg</b>		<b>2 415</b>

\* Uniq. ens. avec Multimédia MBUX 7" ou 10,2" et boîte automatique 9 vitesses Tronic



N° art.		212911	212911	213911
Pack Edition	Poids	Fiat	Mercedes-Benz	Mercedes-Benz Plus
Feux anti-brouillard		185	345	345
Porte « Premium two » avec verrouillage centralisé		400	400	400
Truma Duo Control CS		345	345	345
Ventilateur électrique au-dessus de la cuisine		355	355	355
Radio / DVD double DIN avec DAB+ et écran tactile en cabine <sup>80)</sup>		565	565	-
Système de caméra de recul à simple lentille		1 005	1 005	-
Multimédia MBUX 7" avec syst. de navigation / DAB+ <sup>51)</sup>		-	-	3 020
Syst. de caméra de recul numérique à simple lentille, intégré dans la partie arrière		-	-	1 005
Téléviseur 24" <sup>39)</sup>		1 255	1 255	1 255
Prix total des options individuelles		4 110	4 270	6 725
<b>Prix du pack</b>	<b>34 kg</b>	<b>1 990</b>	<b>1 990</b>	<b>3 250</b>
<b>Vous économisez</b>		<b>2.120</b>	<b>2.280</b>	<b>3.475</b>
210260 <b>SUPPLÉMENT</b> 143 LE : Placard-TV design avec téléviseur LED 32" au lieu de 24" <sup>39)</sup>	5	760	760	760
210305 <b>SUPPLÉMENT</b> pour caméra de recul à double lentille et obturateur au lieu de la simple lentille	1	610	610	-
210337 <b>SUPPLÉMENT</b> Multimédia MBUX 10,2" avec syst. de navigation / DAB+ <sup>51)</sup>	1	-	-	555
210330 <b>SUPPLÉMENT</b> pour Médiacenter en cabine avec DAB+, système de navigation et guide itinéraire camping-cars <sup>19)</sup>	7	800	800	-
210211 <b>SUPPLÉMENT</b> pour l'installation satellite Teleco Flatsat Classic 85 avec fente CI <sup>12) 23)</sup>	28	2.515	2.515	2.515

N° art.		210580	210584
Pack TV chambre	Poids	Modèles : 143 LE, 148 LE, 148 LE H, 149 LE	Modèle : 150 QB
Placard-TV dans la chambre avec système coulissant TV <sup>36)</sup>		800	-
Téléviseur LED 24" à l'arrière <sup>39)</sup>		1 255	-
Préparation pour la connexion d'une TV au niveau du lit arrière, câbles dans le baldaquin et cache incl. <sup>36)</sup>		-	245
Téléviseur LED 24" à l'arrière avec support-TV, interrupteur de contact <sup>39) 86)</sup>		-	1 685
Prix total des options individuelles		2 055	1 930
<b>Prix du pack</b>	<b>18/13 kg</b>	<b>1 305</b>	<b>1 305</b>
<b>Vous économisez</b>		<b>750</b>	<b>625</b>
210212 <b>SUPPLÉMENT</b> pour installation satellite Teleco Flatsat Classic 85 avec Skew / Twin LNB pour 2ème téléviseur avec fente CI <sup>12) 23)</sup>	30	2 575	2 575

N° art.		€ T.V.A. 20 % incl.	kg	T 142 DB	T 143 LE	T 144 LE	T 144 QB	T 145 DB H	T 148 LE	T 148 LE H	T 149 LE	T 150 QB
<b>Châssis Fiat Ducato</b>												
310001	Châssis Fiat Ducato f40 heavy (P.T.A.C. 4 250 kg) <sup>10)</sup>	1 605	40	○	○	○	○	○	○	○	○	○
310125	Moteur 160 CV / 117 kW, Euro 6 d-TEMP, ECO-Pack <sup>49) 67)</sup>	2 170	15	○	○	○	○	○	○	○	○	○
310135	Moteur 178 CV / 130 kW, Euro 6 d-TEMP, volant et pommeau en cuir, ECO-Pack <sup>49) 67)</sup>	4 510	15	○	○	○	○	○	○	○	○	○
310401	Boîte automatique à convertisseur de couple 9 vitesses <sup>68)</sup>	3 520	18	○	○	○	○	○	○	○	○	○
310401E	Boîte automatique à convertisseur de couple 9 vitesses pour moteur 140 CV, ECO-Pack incl. <sup>49) 68)</sup>	3 835	20	○	○	○	○	○	○	○	○	○
330325	Jantes en acier Fiat de 16" au lieu des jantes de 15"	220	16	○	○	○	○	○	○	○	○	○
330330	Jantes en alu Fiat 16" pour châssis f35 light	800	-8	○	○	○	○	○	○	○	○	○
330340	Jantes en alu 16" Fiat pour châssis f40 heavy	800	-10	○	○	○	○	○	○	○	○	○
311810	Ressort renforcé sur l'essieu avant, pour un confort de conduite optimal <sup>57)</sup>	535	3	○	○	○	○	○	○	○	○	○
311815	Jambe de force « ACS » AL-KO haute performance sur l'essieu avant <sup>57)</sup>	1 305	-	○	○	○	○	○	○	○	○	○
311820	Level controler « ALC » AL-KO sur l'essieu arrière	1 545	25	○	-	-	-	○	○	○	○	○
330480	Augmentation du P.T.A.C. de 4 250 kg sur 4 500 kg sur Fiat Ducato f40 heavy	295	-	○	○	○	○	○	○	○	○	○
310630	Volant et pommeau en cuir (de série sur modèle 178 CV)	280	-	○	○	○	○	○	○	○	○	○
310632	Volant multifonctions (radio-télécommandé via touches) <sup>69)</sup>	200	-	○	○	○	○	○	○	○	○	○
310670	Feu antibrouillard	185	2	○	○	○	○	○	○	○	○	○
310675	Feux de jour à LED au lieu des feux de jour de série	315	-	○	○	○	○	○	○	○	○	○
<b>Châssis Mercedes-Benz Sprinter</b>												
310146	Variante de moteur 170 CV / 125 kW, Euro VI	2 120	-	-	○	-	-	-	-	○	○	○
310402	Boîte automatique 9 vitesses TRONIC avec fonction Hold	2 755	30	-	○	-	-	-	-	○	○	○
330351	Jantes en alu de 16" (noires) avec pneus 4 saisons <sup>32)</sup>	1 235	-10	-	○	-	-	-	-	○	○	○
310465	Augmentation du P.T.A.C. de 3 500 kg à 4 200 kg	295	-	-	○	-	-	-	-	○	○	○
310466	Augmentation du P.T.A.C. de 3 500 kg à 4 500 kg	495	-	-	○	-	-	-	-	○	○	○
331612	Phares LED hautement performants	2 120	2	-	○	-	-	-	-	○	○	○
331613	Feu antibrouillard avec éclairage adaptatif	345	1	-	○	-	-	-	-	○	○	○
310086	Multimédia MBUX 7" avec système de navigation / DAB+ <sup>51)</sup>	3 020	4	-	●	-	-	-	-	●	●	●
310087	Multimédia MBUX 10,2" avec système de navigation / DAB+ <sup>51)</sup>	3 570	5	-	○	-	-	-	-	○	○	○
<b>Autres châssis en option</b>												
311400	Attelage amovible	1 665	60	○	○	○	○	○	○	○	○	○
311430	Attelage amovible ens. avec garage à scooter/pédélec	1 990	50	-	-	-	-	-	-	-	-	○
311300	Béquilles arrières à manivelle pour stabiliser le véhicule à l'arrêt	380	10	○	○	○	○	○	○	○	○	○
<b>Extérieur de la cellule</b>												
410966	Porte de cellule « premium two », verrouillage central et double verrouillage	400	3	○	○	○	○	○	○	○	○	○
410500	Store extérieur en cassette, alu, entoilage gris, long. : 3,5 m	1 310	30	○	-	-	-	-	-	-	-	-
410520	Store extérieur en cassette, alu, entoilage gris, long. : 4,0 m	1 410	35	-	○	○	○	○	○	○	○	○
410560	Store extérieur en cassette, alu, entoilage gris, long. : 4,5 m	1 510	45	-	-	-	-	-	○	○	○	○
410680	Set de matelas isolants pour l'hiver (Fiat Ducato) <sup>90)</sup>	250	10	○	○	○	○	○	○	○	○	○
410720	Grande porte de garage à scooter côté conducteur	500	-	○	○	○	○	○	○	○	○	○
410114	Garage à scooter / pédélec, hauteur de chargement jusqu'à 124 cm <sup>42)</sup>	435	15	-	-	-	X	-	-	-	-	X
410925	Syst. coulissant et de transport pour 2 pédélecs / vélos électriques <sup>71)</sup>	635	20	-	-	-	○	-	-	-	-	○
410840	Baie additionnelle au niveau du lit arrière côté passager	350	2	○	X	X	X	○	X	X	X	X
410760T	Lanterneau « Skyview » avec faux-plafond design au-dessus de la cabine <sup>60)</sup>	1 200	15	○	○	○	○	○	○	○	○	○
410850	Ventilateur électrique au niveau du lanterneau au-dessus de la cuisine <sup>22)</sup>	355	3	○	○	○	○	○	○	○	○	○

N° art.		€ T.V.A. 20 % incl.	kg	T 142 DB	T 143 LE	T 144 LE	T 144 QB	T 145 DB H	T 148 LE	T 148 LE H	T 149 LE	T 150 QB
<b>Système électrique</b>												
510020	Deuxième batterie de cellule au gel 80 Ah dans la centrale à batteries	400	25	○	○	○	○	○	○	○	○	○
510050	Batterie lithium-ion 90 Ah, contrôleur de batteries incl. <sup>55)</sup>	2 210	-12,5	○	○	○	○	○	○	○	○	○
510081	Installation solaire : 2 x 100 W <sup>12)</sup>	2 010	20	○	○	○	○	○	○	○	○	○
510101	Installation solaire : 1 x 135 W <sup>12)</sup>	1 505	15	○	○	○	○	○	○	○	○	○
510255	Pack Prises avec prises additionnelles (3 x 230 V) <sup>45)</sup>	300	1,5	○	○	○	○	○	○	○	○	○
510201	Système d'alarme Carthago Security <sup>35)</sup>	805	5	○	○	○	○	○	○	○	○	○
<b>Gaz   Eau   Divers</b>												
610020	Truma DuoControl CS <sup>73)</sup>	345	5	○	○	○	○	○	○	○	○	○
610021	Filtre gaz pour Truma DuoControl CS (recommandé, uniq. ens. avec Truma DuoControl CS) <sup>95)</sup>	215	1	○	○	○	○	○	○	○	○	○
610045	Système coulissant pour bouteilles de gaz (uniq. ens. avec Truma DuoControl CS)	435	10	-	○	-	-	-	-	-	-	-
610140	Douche extérieure eau chaude / froide dans le garage à scooter côté passager	295	5	○	○	○	○	○	○	○	○	○
610480	Surclassement du garage à scooter avec revêtement de feutre aiguilleté, filets à bagages	300	10	○	○	○	○	○	○	○	○	○
610500	Plancher en alu pour le garage à scooter <sup>66)</sup>	150	20	○	○	○	○	○	○	○	○	○
<b>Cuisine   Appareils</b>												
550081	Frigo combiné Tec-Tower de 153 l avec four à gaz séparé <sup>75)</sup>	800	20	○	-	-	-	-	○	-	○	○
550067	Four à gaz avec fonction gril dans l'élément bas de la cuisine <sup>37)</sup>	920	12	○	○	-	-	○	○	○	○	○
550287	Cafetière à capsules avec kit de connexion, syst. coulissant incl.	275	2	○	○	○	○	○	○	○	○	○
<b>Chauffage   Climatiseur</b>												
650040	Truma Combi 6E (cartouche chauffante additionnelle 2 x 900 W / 230 V)	630	2	○	○	○	○	○	○	○	○	○
650100	Échangeur thermique air chaud Sirocco 3 KW sous le siège du conducteur (Fiat Ducato)	395	15	○	○	○	○	○	○	○	○	○
<b>Multimédias</b>												
710026	Radio / DVD double DIN avec DAB+ et écran tactile en cabine <sup>80)</sup>	565	5	●	●	●	●	●	●	●	●	●
710084	Mediacenter en cabine, DAB+, syst. de navigation et guide itinéraire camping-cars <sup>19)</sup>	1 365	12	○	○	○	○	○	○	○	○	○
710200	Système de caméra de recul à simple lentille (Fiat Ducato)	1 005	6	●	●	●	●	●	●	●	●	●
710201	Système de caméra de recul numérique à simple lentille (Mercedes Benz)	1 005	6	-	●	-	-	-	-	●	●	●
710220	Système de caméra de recul à double lentille et obturateur (Fiat Ducato)	1 610	7	○	○	○	○	○	○	○	○	○
710547	Téléviseur LED 24" pour système coulissant TV <sup>39)</sup>	1 255	10	●	●	●	●	●	●	●	●	●
910460	Prise TV additionnelle au niveau du lit arrière <sup>36)</sup>	295	3	-	●	○	○	-	●	●	●	-
710481	Placard-TV dans la chambre avec système coulissant TV <sup>36)</sup>	800	12	-	●	-	-	-	●	●	●	-
710477	Préparation pour la connexion de la TV à l'arrière, avec jeu de câbles et cache	245	3	-	-	-	-	-	-	-	-	●
710470	Téléviseur LED 24" à l'arrière, intégré dans le meuble <sup>39) 87)</sup>	1 255	10	-	●	-	-	-	●	●	●	-
710478	Téléviseur LED 24" à l'arrière avec support-TV, interrupteur de contact <sup>39) 86)</sup>	1 685	10	-	-	-	-	-	-	-	-	●
710575	Caméra de contrôle au niveau du tuyau d'écoulement du réservoir des eaux usées <sup>85)</sup>	495	2	○	○	○	○	○	○	○	○	○
<b>Antennes SAT</b>												
750041	Installation satellite Teleco Flatsat Classic 85 avec fente CI <sup>12) 23)</sup>	2 915	28	○	○	○	○	○	○	○	○	○
750046	Installation satellite Teleco Flatsat Classic 85 avec Skew / Twin LNB pour une 2ème TV <sup>12) 23)</sup>	3 120	30	○	○	○	○	○	○	○	○	○

N° art.		€ T.V.A. 20 % incl.	kg	T 142 DB	T 143 LE	T 144 LE	T 144 QB	T 145 DB H	T 148 LE	T 148 LE H	T 149 LE	T 150 QB
<b>Intérieur</b>												
810027	Style intérieur Casablanca <sup>77)</sup>	595	-	○	○	○	○	○	○	○	○	○
810100	Moquette pour l'habitacle	350	6	○	○	○	○	○	○	○	○	○
810120	Moquette en cabine	160	4	○	○	○	○	○	○	○	○	○
810460	Lit de pavillon central électrique au-dessus du salon, avec lucarne dans le capot en T <sup>38) 60)</sup>	2 010	65	○	-	○	○	○	○	○	○	○
810260	Lit arrière avec système à ressorts Carawinx au lieu du sommier à lattes	495	5	○	○	○	-	○	○	○	○	○
810620	Marche-pied d'accès pratique, extractible, agrandissement du couchage incl.	355	4	-	○	-	-	-	X	X	X	-
810580	Salon transformable en couchage pour la nuit	430	10	○	○	○	○	○	○	○	○	○
810680	5ème siège sur la banquette latérale avec ceinture 3 points <sup>5)</sup>	860	10	○	-	-	-	○	○	○	○	○
810726	Caillebotis hydrofuge de même design que le plancher de l'habitacle	125	3	○	○	X	X	○	○	○	X	X
<b>Tissu des selleries <sup>44)</sup></b>												
850600	Barcelona 21 - Combinaison tissu-Antara	<b>De série</b>	-	X	X	X	X	X	X	X	X	X
850610	Venezia 21 - Combinaison tissu-Antara	<b>De série</b>	-	X	X	X	X	X	X	X	X	X
850620	Cambridge - Combinaison tissu-Antara	<b>De série</b>	-	X	X	X	X	X	X	X	X	X
850630	Rom - Combinaison tissu-Antara	<b>De série</b>	-	X	X	X	X	X	X	X	X	X
850700	Malaga 21 - Combinaison cuir textile-tissu	365	3	○	○	○	○	○	○	○	○	○
850640	Davos - Combinaison cuir textile-tissu	365	3	○	○	○	○	○	○	○	○	○
850650	San Remo - Combinaison cuir textile-tissu	365	3	○	○	○	○	○	○	○	○	○
850660	Stockholm - Combinaison cuir textile-tissu	365	3	○	○	○	○	○	○	○	○	○
850710	Cuir partiel Ivoire - Combinaison cuir-tissu	1 305	7	○	○	○	○	○	○	○	○	○
850720	Cuir partiel Macchiato - Combinaison cuir-tissu	1 305	7	○	○	○	○	○	○	○	○	○
850690	Cuir Ivoire 21	3 220	10	○	○	○	○	○	○	○	○	○
850730	Cuir Sand 21 (pas. ens. avec style intérieur Casablanca)	3 220	10	○	○	○	○	○	○	○	○	○
850740	Cuir Macchiato 21	3 220	10	○	○	○	○	○	○	○	○	○
850501	Set déco « Chambre » : coussin déco, couverture, set de draps-housses <sup>26)</sup>	355	7	○	○	○	○	○	○	○	○	○

## Conseils généraux et d'équipement

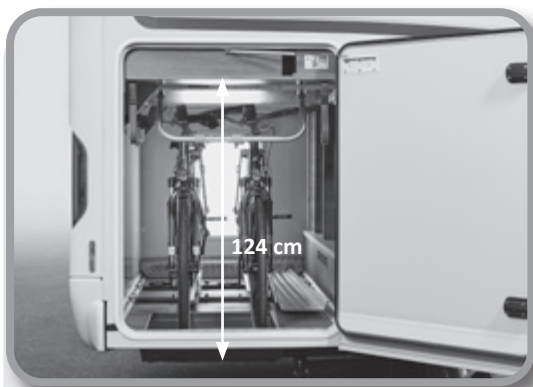

### Garage à scooter / pédélec pour lequel un brevet a été déposé, avec augmentation de la hauteur de chargement jusqu'à 124 cm ens. avec système coulissant et de transport

Deux avantages en un sur les modèles avec lit central Carthago :

1. Grand garage à scooter / pédélec avec lit central à l'arrière, à accès bas très pratique.
2. Augmentation de la hauteur intérieure sur les modèles avec lit central grâce au système pour lequel un brevet a été déposé.

La solution : en relevant le bord inférieur du lit et grâce au décaissement dans le plancher, le transport de vélos avec une hauteur de guidon de 124 cm est possible. Le système coulissant et de transport assure un chargement facile. Grâce au panneau de recouvrement, le garage à scooter/pédélec est également utilisable comme plancher de garage plan.



### Caméra de recul Dometic Waeco avec double lentille et obturateur dans la paroi arrière

Une double caméra couleur compacte avec capteur d'image CMOS assure une vue optimale vers l'arrière et dispose d'une série de fonctions pratiques au quotidien sur un camping-car de la catégorie Premium. Parmi ces fonctionnalités on retrouve p. ex. l'angle de vision diagonal de 140° pour la vue vers l'arrière ainsi qu'un angle de vision de 46° pour la caméra de distance. De plus, ce modèle dispose d'un clapet motorisé, d'une plage de température allant de -30° C à 70° C et d'une fenêtre LED séparée (pas d'éblouissement en roulant la nuit). En faisant marche arrière, l'affichage des repères de distance (3 bandes blanches) sur le moniteur ainsi que le microphone intégré sont une aide précieuse.



### Alarme de sécurité Carthago avec capteurs à ultrasons et détecteur de gaz

L'alarme de sécurité Carthago protège au mieux contre les intrus et les cambrioleurs : elle dispose d'un système de surveillance de l'intérieur au moyen de capteurs à ultrasons et d'un interrupteur pour l'activer ou la désactiver. Des contacts Reed sont utilisés pour surveiller le garage à scooter (côté conducteur et passager), la porte du conducteur et la porte de cellule, ainsi que les soutes (côté conducteur et passager). Le capot moteur est surveillé par un contacteur de porte. La sirène, qui retentit lors d'une alarme ou d'une alarme de panique et qui peut être déclenchée au moyen d'une télécommande, est sécurisée au moyen d'une alimentation de secours. Par ailleurs, le propane, le butane et les gaz anesthésiques sont détectés de manière fiable au moyen d'un capteur de gaz et d'un capteur additionnel. Le véhicule dispose d'autres fonctionnalités comme la commande du verrouillage central du véhicule et un antidémarrage unidirectionnel. L'alarme est activée ou désactivée via une radio-télécommande.



### Système Truma iNet avec contrôle du niveau de gaz

Les systèmes de chauffage et de climatisation Truma sont télécommandés et contrôlés depuis n'importe où par l'appli Truma et le système Truma iNet. La Truma iNet Box est l'unité de commande centrale et l'interface avec les appareils Truma / Alde mis en réseau. Elle est facile à installer et permet de combiner de manière fiable les appareils Truma et Alde. Avec l'appli gratuite Truma, la commande est conviviale et intuitive avec un smartphone ou une tablette. Ainsi vous pouvez p. ex. utiliser des fonctions telles que le contrôle local et à distance des systèmes de chauffage et / ou de climatisation Truma / Alde et consulter l'état des dispositifs embarqués (gaz). L'appli permet également de trouver un concessionnaire ou un partenaire de service Truma ou d'accéder rapidement aux modes d'emploi et aux vidéos.

### La fascination de la catégorie Liner Premium Carthago :

élégance, confort et originalité

#### Design avant et arrière exclusif :



- Aspect individualisé de la face avant au design v-face
- Face arrière en polyester, moderne de type bus

#### Implantations très confortables :



- Salon en L avec table rectangulaire
- Grand rangement coulissant
- Ascenseur à machine à café
- Dressing séparable

#### Soute profondément décaissée dans le double plancher très spacieux et chauffé :



- Hauteur utile jusqu'à 70 cm
- Accessible depuis l'extérieur via plusieurs grandes portes de soutes. Accès pratique depuis l'intérieur par le couvercle de la banquette du salon en L, la banquette latérale relevable ainsi que la grande trappe dans le plancher de l'habitacle
- Grand rangement à travers central (haut. int. 22 cm) avec soute profondément décaissée (haut. utile 46 cm), également chargeable par la porte d'accès par la grande trappe relevable dans le plancher de l'habitacle
- L'ensemble du double plancher est chauffé par la fonction accumulateur de chaleur
- Plus de rangements dans l'habitacle grâce aux placards de pavillon tout autour en cabine et dans la chambre (sur les modèles avec lit central : placards de pavillon au-dessus du lit)

#### Autonomie au-dessus de la moyenne :



- Réservoir eau fraîche 170 l, eaux usées 140 l
- 2 batteries de 80 Ah

#### Carrosserie Carthago de la catégorie Liner Premium :



- Jonction de la carrosserie très solide grâce à la poutre transversale (toit-paroi / plancher-paroi)
- Cellule exempte de bois avec mousse rigide RTM hydrofuge et noyau isolant
- Aluminium sur la face intérieure comme thermorégulation et protection contre la foudre
- Habillage des parois avec un revêtement en microfibre

### Véhicule de base

#### Fiat Ducato avec châssis surbaissé AL-KO spécial Carthago

- Moteur : diesel 2,3 l Multi-Jet avec Adblue (19 l), 140 CV / 104 kW, 4 cylindres, 350 Nm, Euro 6d-TEMP, 6 vitesses, à traction avant
- Réservoir à carburant de 90 l
- ABS, ESP, ASR, anti-démarrage électronique, hill holder, contrôle dans les descentes, Traction +
- Airbag côté conducteur / passager <sup>11)</sup>
- Porte-verre
- Feux de jour intégrés dans les phares
- Pare-choc avant au design Carthago
- enjoliveurs avec inscription Carthago
- Pare-boue sur l'essieu arrière
- Kit de dépannage Fix & Go

### Une carrosserie de la catégorie Liner Premium

- 10 ans de garantie d'étanchéité
- Carrosserie exempte de bois avec toit revêtu de polyester et revêtement de sol
- Jonction toit-paroi par l'arrondi et la poutre transversale
- Systèmes de rails sur les côtés du toit avec évacuation des eaux de pluie
- Parois latérales et arrière avec de l'aluminium sur la face extérieure et intérieure
- Noyau isolant en mousse rigide au niveau du toit, du plancher et des parois
- Jonction dessous de caisse-parois moyennant d'une poutre collée en plein avec un insert anti-froid additionnel
- Épaisseur totale des parois et du toit 38 mm
- Carrosserie avec protection contre la foudre / cage de Faraday
- Portes de soutes en matériau original des parois « Carthago Isoplus »
- Étanchéité des portes de soutes à l'intérieur et à l'extérieur ; joint extérieur comme protection contre les projections d'eau
- Portes de soutes et porte de cellule avec charnières noyées
- Jupes latérales segmentées en profilé d'aluminium
- Arrière de type bus en polyester, à double coque isolée, en deux parties
- Feux arrière Carthago avec clignotants chenillard LED
- Baie de cellule Seitz S4 à double cadre sans ponts thermiques avec vitrage isolant, moustiquaire et store plissé occultant
- Porte de cellule « premium two » avec double verrouillage, vitre, store plissé occultant et store moustiquaire
- Lampe extérieure LED au-dessus de la porte de cellule avec gouttière
- Marche-pied de la porte de cellule à commande électrique et avec alarme sonore

### Cabine

- Capot en T en polyester, à double coque isolée
- Portes de la cabine avec verrouillage central et vitres à commande électrique côté conducteur et passager
- Sièges confort Aguti côté conducteur et passager garni du même tissu que les selleries, pivotants, accoudoirs rembourrés
- Rétroviseurs extérieurs chauffés et à réglage électrique
- Placards de pavillon tout autour, au-dessus de la cabine
- Rideau de séparation avec l'habitacle
- Prises 12 V/USB en cabine

### Soute profondément décaissée dans le double plancher

- Hauteur utile jusqu'à 70 cm
- Rangement à travers chauffé et éclairé
- Accès depuis l'extérieur via plusieurs grandes portes de soutes
- Accès aisé depuis l'intérieur via le salon en L avec ferrures brevetées, la banquette latérale relevable et la grande trappe dans le plancher au niveau de la cuisine et de l'entrée
- Rangement à travers central (hauteur int. 22 cm) avec rangement décaissé (haut. utile 46 cm)

### Grand garage à scooter

- Garage à scooter d'une capacité de charge de 350 kg maxi
- Grandes portes de garage côté conducteur et passager
- Dessous de caisse avec face inférieure et supérieure en polyester, revêtement antidérapant
- Isolé tout autour et chauffé, donc à l'abri du gel
- Système d'arrimage au moyen d'une poutre transversale équipée de huit œilletons d'arrimage
- Prise 230 V



## Design intérieur

- Style intérieur « linea classica » : surfaces des meubles au décor poirier sauvage
- Façades des placards de pavillon et des placards en cuisine au design « Yacht One » ivoire brillant



## Habitacle

- Revêtement climatique des faces intérieures des parois et du toit
- Salon en L avec banquette latérale
- Lanterneau panoramique Heki III au-dessus du salon avec spots LED
- Table de salon, coulissante deux positions et pivotante 360° (au moyen d'une pédale)
- Placard à chaussures avec système de rangement dans le socle de la banquette
- Coussins avec noyau de mousse multi-couches Premium et soutien lombaire
- Technique d'assemblage à double jonction « Durafix » : les éléments des meubles sont vissés et assemblés par tenon et mortaise
- Portes à clapets avec amortisseur
- Système de stores bateau avec chaîne tout autour sur les baies de l'habitacle, avec rideau déco



## Cuisine

- Plan de travail au décor « Savannah » et rebord en Corian
- Plan de travail rétroéclairé avec une bande lumineuse à LED
- Tiroirs à roulements « easy glide », à fermeture automatique et avec amortisseur de fin de course
- Cuisine avec tiroir-chariot central et deux poubelles séparées
- Système « Flex » pour une répartition individuelle des tiroirs
- Tiroir à couverts compartimenté séparé, range-bouteilles
- Réchaud 3 flammes « Pro Gourmet » avec couvre-plaques en verre divisé, utilisable comme dépose d'appoint avec grille en fonte solide et fond en verre facile à nettoyer
- Évier rond en inox, noyé dans le plan de travail, cache-évier multifonctions avec support mural pour créer une surface de travail d'appoint
- Robinetterie design en métal, avec douchette extractible
- Fond mural en verre déco crème
- Ascenseur à machine à café abaissable depuis le placard de pavillon
- Grand frigo avec porte s'ouvrant dans les deux sens, comp. freezer séparé, syst. de recherche automatique de l'énergie 12 V / 230 V / gaz
- Grand rangement coulissant (modèle 4.8 LE jusqu'au plafond)
- Ventilateur électrique au niveau du lanterneau au-dessus de la cuisine
- Prise 230 V



## Salle de bains | Dressing

### Dressing & séparation de l'espace

- Dressing avec porte de séparation vers l'habitacle, pouvant être fermée à clé
- Porte coulissante en bois massif devant la chambre (modèles 4.8 LE, 4.9 LE)
- Cloison de séparation / cloison-TV coulissante devant la chambre (modèle 5.0 QB)
- Penderie jusqu'au plafond avec deux tringles à vêtements et une étagère intégrée dans le dressing (modèle 4.8 LE)

### Salle de bains combinée avec douche circulaire séparable

- Caillebotis hydrofuge de même design que le plancher de l'habitacle
- Porte-serviettes au-dessus de la douche circulaire
- Douchette réglable en hauteur sur une barre chromée
- Lanterneau Mini-Heki
- Meuble sous lavabo avec support papier WC, placard avec miroir

### Salle de bains spacieuse avec douche séparée

- Accès à la douche sur un niveau
- Porte-serviettes au-dessus de la douche circulaire
- Caillebotis hydrofuge de même design que le plancher de l'habitacle
- Douchette réglable en hauteur sur une barre chromée



## Chambre

### Lits fixes à l'arrière

- Sommier à ressort à élasticité ponctuelle « Carawinx », recommandé par les médecins, chauffé et ventilé
- Qualité matelas 7 zones en mousse à froid
- Lanterneau Mini-Heki
- Tête de lit relevable

### Lits jumeaux

- Marche-pied d'accès pratique, extractible, avec rangement d'appoint et agrandissement du couchage
- Placard-TV intégré dans la chambre, avec étagère
- Penderies sous les lits avec fonction ascenseur et matelas divisés, décaissés dans la soute profondément décaissée dans le double plancher
- Placards de pavillons tout autour



## Technique de bord

### Eau

- Réservoir d'eau fraîche et des eaux usées dans la soute profondément décaissée dans le double plancher chauffé, ouverture de nettoyage dans la trappe dans le plancher de l'habitacle ou du garage à scooter (selon le modèle)
- Centrale de vidange d'eau dans la soute profondément décaissée dans le double plancher
- Système de pompe refulante, nécessitant peu d'entretien
- Set de flexibles pour faciliter l'évacuation des eaux usées

### Gaz

- Coffre à bouteilles de gaz extérieur, positionné bas
- Pour 2 bouteilles de gaz de 11 kg
- Robinets d'arrêt de gaz au niveau de la cuisine

### Système électrique

- Centrale électrique dans le garage à scooter avec chargeur, fusibles, disjoncteur FI, chargeur automatique 16 A avec coupure automatique en cas de sous-tension
- Centrale à batteries chauffée, 2 batteries gel de 80 Ah dans le double plancher, accessible via le rangement dans le double plancher côté passager, interrupteur principal
- Panneau de commande numérique Truma CP+ pour le chauffage à l'air pulsé, installé derrière le panneau technique au-dessus de la porte d'entrée

### Concept d'éclairage innovant

- Système d'éclairage avec de nombreux spots LED en cabine, au niveau de l'habitacle et du dressing, dimmable en continu
- Baldaquin avec spots LED additionnels et éclairage à LED indirect
- Éclairage d'accentuation LED avec rétroéclairage au niveau de l'entrée



## Technique de chauffage

- Bouches d'air chaud dans le salon, le double plancher, le garage à scooter et au seuil de la porte de cellule
- Effet de chauffage par le sol grâce à la soute décaissée dans le double plancher accumulateur de chaleur chauffé

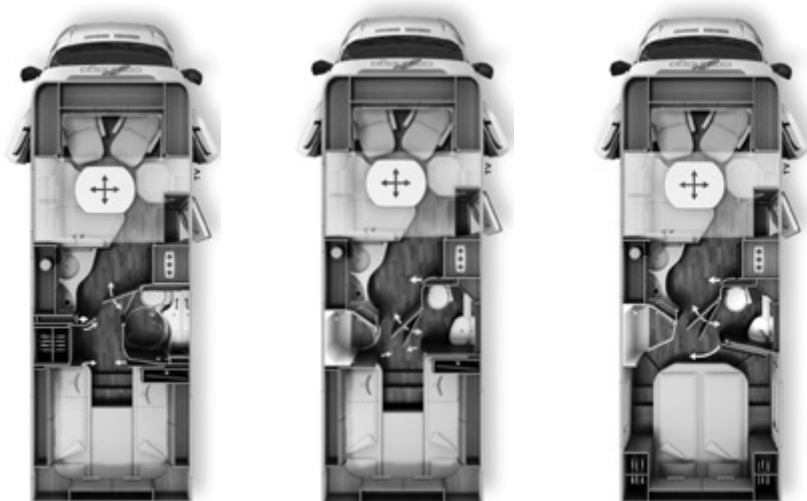

	T 4.8 LE	T 4.9 LE	T 5.0 QB
Véhicule de base	Fiat Ducato	Fiat Ducato	Fiat Ducato
Châssis de série	Châssis surbaissé AL-KO 35 light	Châssis surbaissé AL-KO 35 light	Châssis surbaissé AL-KO 35 light
Motorisation de base	Diésel 2,3 l (140 CV / 104 kW)	Diésel 2,3 l (140 CV / 104 kW)	Diésel 2,3 l (140 CV / 104 kW)
Long. / larg. / haut. (mm) <sup>1) 2) 3)</sup>	7350 / 2270 / 2890	7340 / 2270 / 2890	7430 / 2270 / 2890
Empattement (mm)	4143	4143	4143
Hauteur double plancher / Haut. soute prof. décaissée (mm)	220 / 460	220 / 460	220 / 460
Haut. int. habitacle (mm)	1980 / 1840**	1980 / 1840**	1980 / 1840**
Haut. int. garage (mm)	1200	1200	1120 / 1240*
Larg. / haut. porte garage côté passager (mm)	1050 x 1140	1050 x 1140	1050 x 1100
Larg. / haut. porte garage côté conducteur (mm)	1050 x 1140	1050 x 1140	1050 x 1100
P.T.A.C. (kg)	3500 / 4 500 <sup>1</sup>	3500 / 4 500 <sup>1</sup>	3500 / 4 500 <sup>1</sup>
Poids en ordre de marche (kg) <sup>6) 7) 9)</sup>	3 165	3 165	3 165
Poids à vide état de série (kg) <sup>8)</sup>	2 980	2 980	2 980
Poids remorquable max. (kg) <sup>10)</sup>	2 000	2 000	2 000
Nbre de sièges max. avec ceinture 3 points pour la route de série / option <sup>5)</sup>	4 / 5 <sup>15)</sup>	4 / 5 <sup>15)</sup>	4 / 5 <sup>15)</sup>
Couchages de série/option	2 / 4	2 / 4	2 / 4
Dim. lit arrière (mm)	2000 / 2000 x 850	2000 / 1900 x 850	1950 x 1450
Dim. lit de pavillon central option. (mm)	1890 / 1700 x 1100	1890 / 1700 x 1100	1890 / 1700 x 1100
Dim. canapés transformés en lit (mm) ***	1950 x 1330 / 700	1950 x 1330 / 700	1950 x 1330 / 700
Taille frigo / comp. congélateur (l)	153 / 29	153 / 29	153 / 29
Système de chauffage	Truma Combi 6	Truma Combi 6	Truma Combi 6
Réservoir d'eau fraîche (l) <sup>52)</sup>	170	170	170
Réservoir des eaux usées (l)	140	140	140
Capacité batterie (Ah)	2 x 80	2 x 80	2 x 80
Prises 230 V / 12 V / USB	4 / 5 / 2	4 / 5 / 2	4 / 5 / 2
N° art.	131260	131270	131280

<sup>1</sup> Option variante de châssis f40 heavy avec augmentation du P.T.A.C.

\* Option Garage à scooter / pédélec

\*\* Hauteur intérieure sous le lit de pavillon central

\*\*\* Ens. avec équipement spécial



N° art.	212070	
<b>Pack Spécial</b>	<b>Poids</b>	
<b>Châssis en option</b>		
Climatiseur automatique en cabine <sup>33)</sup>		1 930
Régulateur de vitesse		320
Amplificateur de charge <sup>47)</sup>		185
Sièges en cabine avec réglage de l'inclinaison et de la hauteur (devant / derrière)		500
Finissage haut de gamme du tableau de bord avec : grille de ventilation, tableau de bord de couleur argentée		300
Système d'occultation de la cabine, plissé sur les vitres latérales et le pare-brise <sup>50)</sup>		650
Béquilles arrières à manivelle pour stabiliser le véhicule à l'arrêt		380
<b>Cellules en option</b>		
Verrouillage central des portières de cabine et de la porte de cellule, avec fonction « Coming home » <sup>17)</sup>		500
Surclassement du garage à scooter avec revêtement de feutre aiguilleté, filets à bagages		300
Ventilation du WC SOG via la cheminée		300
Truma DuoControl CS <sup>73)</sup>		345
Meuble bar avec porte-verres et set de verre au-dessus de la cuisine		370
Prise USB dans le placard de pavillon au-dessus du lit arrière		95
Préparation installation solaire		200
Préparation pour l'antenne satellite		200
Préparation caméra de recul (simple lentille)		200
Radio / DVD double DIN avec DAB+ et écran tactile, prép. pour la radio, antenne, haut-parleurs (4) <sup>80) 88)</sup>		935
Système de caméra de recul à simple lentille		1 005
Prix total des options individuelles		8 715
<b>Prix du pack</b>	<b>86 kg</b>	<b>2 050</b>
<b>Vous économisez</b>		<b>6 665</b>
210330 <b>SUPPLÉMENT</b> pour Médiacenter en cabine avec DAB+, syst. de navigation et guide itinéraire camping-cars <sup>19)</sup>	5	800
210300 <b>SUPPLÉMENT</b> pour caméra de recul à double lentille et obturateur au lieu de la simple lentille	1	610

N° art.	212311	
<b>Pack Assistance à la conduite Fiat <sup>50)</sup></b>	<b>Poids</b>	
Système anti-collision		✓
Avertisseur de franchissement de ligne		✓
Assistant feux de route		✓
Reconnaissance des panneaux de signalisation		✓
Capteur de pluie et de luminosité		✓
Capteurs de la pression des pneus		✓
<b>Prix du pack</b>	<b>2 kg</b>	<b>1 405</b>

N° art.	210401	
<b>Pack TV habitacle</b>	<b>Poids</b>	
Système coulissant TV « Quick up » dans la banquette latérale, système pivotant <sup>36)</sup>		410
Téléviseur 24" <sup>39)</sup>		1 255
Prix total des options individuelles		1 665
<b>Prix du pack</b>	<b>15 kg</b>	<b>1 135</b>
<b>Vous économisez</b>		<b>530</b>
210211 <b>SUPPLÉMENT</b> pour l'installation satellite Teleco Flatsat Classic 85 avec fente CI <sup>12) 23)</sup>	28	2 515

N° art.	210580		210584
<b>Pack TV chambre</b>	<b>Poids</b>	Modèles : 4.8 LE, 4.9 LE	Modèle : 5.0 QB
Système coulissant TV Carthago pour le placard-TV dans la chambre <sup>36)</sup>		680	-
Téléviseur LED 24" à l'arrière <sup>39)</sup>		1 255	-
Préparation pour la connexion d'une TV au niveau du lit arrière, câbles dans le baldaquin et cache incl. <sup>36)</sup>		-	245
Téléviseur LED 24" à l'arrière avec support-TV, interrupteur de contact <sup>39) 86)</sup>		-	1 685
Prix total des options individuelles		1 935	1 930
<b>Prix du pack</b>	<b>18/13 kg</b>	<b>1 305</b>	<b>1 305</b>
<b>Vous économisez</b>		<b>630</b>	<b>625</b>
210212 <b>SUPPLÉMENT</b> pour installation satellite Teleco Flatsat Classic 85 avec Skew / Twin LNB pour 2ème téléviseur avec fente CI <sup>12) 23)</sup>	30	2 575	2 575

N° art.	210700		210730
<b>Pack Cuisine / Café</b>	<b>Poids</b>	Filtre	Capsule
Convertisseur 12 V - 230 V, 1800 W, commutation priorité de réseau		1 705	1 705
Machine à café Krups, kit de connexion pour l'ascenseur pour machine à café		130	-
Cafetière à capsules avec kit de connexion pour l'ascenseur pour machine à café		-	275
Prix total des options individuelles		1 835	1 980
<b>Prix du pack</b>	<b>12 kg</b>	<b>1 490</b>	<b>1 635</b>
<b>Vous économisez</b>		<b>345</b>	<b>345</b>

N° art.		€ T.V.A. 20 % incl.	kg	T 4.8 LE	T 4.9 LE	T 5.0 QB
<b>Châssis Fiat Ducato</b>						
310001	Châssis Fiat Ducato f40 heavy (P.T.A.C. 4 250 kg) <sup>10)</sup>	1 605	40	○	○	○
310125	Moteur 160 CV / 117 kW, Euro 6 d-TEMP, ECO-Pack <sup>49) 67)</sup>	2 170	15	○	○	○
310135	Moteur 178 CV / 130 kW, Euro 6 d-TEMP, volant et pommeau en cuir, ECO-Pack <sup>49) 67)</sup>	4 510	15	○	○	○
310401	Boîte automatique à convertisseur de couple 9 vitesses <sup>68)</sup>	3 520	18	○	○	○
310401E	Boîte automatique à convertisseur de couple 9 vitesses pour moteur 140 CV, ECO-Pack incl. <sup>49) 68)</sup>	3 835	20	○	○	○
330325	Jantes en acier Fiat de 16" au lieu des jantes de 15"	220	16	○	○	○
330330	Jantes en alu Fiat 16" pour châssis f35 light	800	-8	○	○	○
330340	Jantes en alu 16" Fiat pour châssis f40 heavy	800	-10	○	○	○
311810	Ressort renforcé sur l'essieu avant, pour un confort de conduite optimal <sup>57)</sup>	535	3	○	○	○
311815	Jambe de force « ACS » AL-KO haute performance sur l'essieu avant <sup>57)</sup>	1 305	-	○	○	○
311820	Level controler « ALC » AL-KO sur l'essieu arrière	1 545	25	○	○	○
330480	Augmentation du P.T.A.C. de 4 250 kg sur 4 500 kg sur Fiat Ducato f40 heavy	295	-	○	○	○
310630	Volant et pommeau en cuir (de série sur modèle 178 CV)	280	-	○	○	○
310632	Volant multifonctions (radio-télécommandé via touches) <sup>69)</sup>	200	-	○	○	○
331620	Feu antibrouillard	270	4	○	○	○
310675	Feu de jour à LED au lieu du feu de jour de série	315	-	○	○	○
331341	Système de béquilles hydraulique AL-KO HY4 devant et derrière <sup>48)</sup>	7 255	70	○	○	○
311400	Attelage amovible	1 665	60	○	○	○
311430	Attelage amovible ens. avec garage à scooter/pédélec	1 990	50	-	-	○
<b>Extérieur de la cellule</b>						
410160	Serrure de sécurité additionnelle dans la porte de cellule	290	1	○	○	○
410260	Coloris extérieur « silverline » (cabine et cellule de couleur argentée) <sup>21)</sup>	3 220	1	○	○	○
410520	Store extérieur en cassette, alu, entoilage gris, long. : 4,0 m	1 410	35	○	○	○
410560	Store extérieur en cassette, alu, entoilage gris, long. : 4,5 m	1 510	45	○	○	○
410680	Set de matelas isolants pour l'hiver <sup>90)</sup>	250	10	○	○	○
410114	Garage à scooter / pédélec, hauteur de chargement jusqu'à 124 cm <sup>42)</sup>	435	15	-	-	○
410925	Syst. coulissant et de transport pour 2 pédélecs / vélos électriques <sup>71)</sup>	635	20	-	-	○
410760T	Lanterneau « Skyview » avec faux-plafond design au-dessus de la cabine <sup>60)</sup>	1 200	15	○	○	○
<b>Système électrique</b>						
510051	Batterie lithium-ion 90 Ah, contrôleur de batteries incl. <sup>55)</sup>	2 010	-37,5	○	○	○
510052	2ème batterie lithium-ion 90 Ah, 180 Ah au total, avec contrôleur de batteries	2 010	12,5	○	○	○
510081	Installation solaire : 2 x 100 W <sup>12)</sup>	2 010	20	○	○	○
510101	Installation solaire : 1 x 135 W <sup>12)</sup>	1 505	15	○	○	○
510180	Convertisseur 12 V sur 230 V, 1800 W, avec commutation priorité de réseau	1 705	10	●	●	●
510255	Pack Prises avec prises additionnelles (3 x 230 V) <sup>45)</sup>	300	1,5	○	○	○
510201	Système d'alarme Carthago Security <sup>35)</sup>	805	5	○	○	○
510212	Système Truma iNet avec deux capteurs de niveau, commandé par appli <sup>72)</sup>	660	1	○	○	○
<b>Gaz   Eau   Divers</b>						
610021	Filtre gaz pour Truma DuoControl CS (recommandé) <sup>95)</sup>	215	1	○	○	○
610120	Prise de gaz extérieure derrière le rangement dans le double plancher côté passager	235	5	○	○	○
610140	Douche extérieure eau chaude / froide dans le garage à scooter côté passager	295	5	○	○	○
610220	Toilette Thetford C 260 avec insert céramique et indicateur 3 niveaux	195	5	○	○	○
610500	Plancher en alu pour le garage à scooter <sup>66)</sup>	150	20	○	○	○
610520	Coffre fort (installé dans le double plancher, selon l'implantation)	420	10	○	○	○

N° art.		€ T.V.A. 20 % incl.	kg	T 4,8 LE	T 4,9 LE	T 5,0 QB
<b>Cuisine   Appareils</b>						
550081	Frigo combiné Tec-Tower de 153 l avec compartiment freezer séparé <sup>75)</sup>	800	20	○	○	○
550240	Machine à café Krups, kit de connexion pour l'ascenseur pour machine à café	130	2	●	●	●
550286	Cafetière à capsules avec kit de connexion pour l'ascenseur pour machine à café	275	2	●	●	●
<b>Chauffage   Climatiseur</b>						
650040	Truma Combi 6E (cartouche chauffante additionnelle 2 x 900 W / 230 V) <sup>63)</sup>	630	2	○	○	○
650230	Système de chauffage à l'eau chaude Alde, 230 V / fonctionnant au gaz avec booster en cabine <sup>63) 64)</sup>	2 915	45	○	○	○
650240	Échangeur thermique Alde (utilisation de la chaleur provenant du moteur) <sup>65)</sup>	1 000	13	○	○	○
650260	Climatiseur sur le toit Truma Aventa Comfort <sup>14)</sup>	2 310	30	○	○	○
650100	Échangeur thermique à air chaud Sirocco 3 KW sous le siège du conducteur <sup>64)</sup>	395	15	○	○	○
<b>Multimédias</b>						
710084	Mediacenter en cabine, DAB+, syst. de navigation et guide itinéraire camping-cars <sup>19)</sup>	1 365	12	○	○	○
710220	système de caméra de recul avec double lentille et obturateur sur la paroi arrière	1 610	7	○	○	○
710547	Téléviseur LED 24" pour système coulissant TV <sup>39)</sup>	1 255	10	●	●	●
710471	Système coulissant TV Carthago pour le placard-TV à l'arrière <sup>36)</sup>	680	8	●	●	-
710477	Préparation pour la connexion de la TV à l'arrière, avec jeu de câbles et cache	245	3	-	-	●
710470	Téléviseur LED 24" à l'arrière, intégré dans le meuble <sup>25) 39) 87)</sup>	1 255	10	●	●	-
710478	Téléviseur LED 24" à l'arrière avec support-TV, interrupteur de contact <sup>39) 86)</sup>	1 685	10	-	-	●
710575	Caméra de contrôle au niveau du tuyau d'écoulement du réservoir des eaux usées <sup>85)</sup>	495	2	○	○	○
<b>Antennes SAT</b>						
750041	Installation satellite Teleco Flatsat Classic 85 avec fente CI <sup>12) 23)</sup>	2 915	28	○	○	○
750046	Installation satellite Teleco Flatsat Classic 85 avec Skew / Twin LNB pour une 2ème TV <sup>12) 23)</sup>	3 120	30	○	○	○
<b>Intérieur</b>						
810029	Style intérieur linea moderna <sup>78)</sup>	760	-	○	○	○
810100	Moquette pour l'habitacle	350	6	○	○	○
810120	Moquette en cabine	160	4	○	○	○
810460	Lit de pavillon central électrique au-dessus du salon, avec lucarne dans le capot en T <sup>38) 60)</sup>	2 010	65	○	○	○
810580	Salon transformable en couchage pour la nuit	430	10	○	○	○
810684	Salon avec côté L plus court pour garantir un passage plus large (disponible dès nov. 2020)	255	-	○	○	○
810680	5ème siège sur la banquette latérale avec ceinture 3 points <sup>5)</sup>	860	10	○	○	○
<b>Tissus d'intérieur</b>						
850600	Barcelona 21 - Combinaison tissu-Antara	<b>De série</b>	-	X	X	X
850610	Venezia 21 - Combinaison tissu-Antara	<b>De série</b>	-	X	X	X
850700	Malaga 21 - Combinaison cuir textile-tissu	365	3	○	○	○
850640	Davos - Combinaison cuir textile-tissu	365	3	○	○	○
850650	San Remo - Combinaison cuir textile-tissu	365	3	○	○	○
850660	Stockholm - Combinaison cuir textile-tissu	365	3	○	○	○
850710	Cuir partiel Ivoire - Combinaison cuir-tissu	1 305	7	○	○	○
850720	Cuir partiel Macchiato - Combinaison cuir-tissu	1 305	7	○	○	○
850670	Cuir partiel Ivoire Supreme – Combinaison cuir-tissu	2 010	7	○	○	○
850680	Cuir partiel Sand Supreme – Combinaison cuir-tissu	2 010	7	○	○	○
850690	Cuir Ivoire 21	3 220	10	○	○	○
850730	Cuir Sand 21	3 220	10	○	○	○
850740	Cuir Macchiato 21	3 220	10	○	○	○
850501	Set déco « Chambre » : Coussin déco, couverture, set de draps-housses <sup>26)</sup>	355	7	○	○	○

## Conseils généraux et d'équipement



### Caméra de contrôle au niveau du tuyau d'écoulement du réservoir des eaux usées

Une caméra de contrôle montée sur le dessous du véhicule permet au conducteur de diriger le véhicule directement au-dessus du regard d'égout sans que lui ou le passager ne doive quitter le véhicule. Elle assure une vidange sûre, propre et surtout facile des eaux usées et des eaux grises.

L'opération peut être suivie sur un affichage central sur le moniteur double DIN de la radio ou sur le moniteur de la caméra de recul.

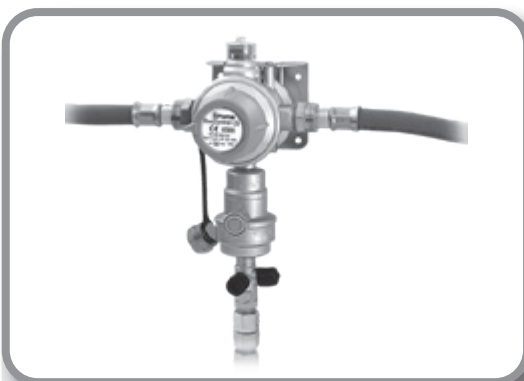

### Truma DuoControl CS avec capteur de collision, syst. de commutation automatique et fonction Eis-Ex

Le Truma DuoControl CS est un régulateur de pression de gaz avec capteur de collision (sécurité) pour deux bouteilles de gaz. Deux bouteilles de gaz peuvent être raccordées au régulateur de pression de gaz DuoControl CS. Si la bouteille de service est vide, le système commute automatiquement sur la bouteille de réserve. Grâce au capteur de collision intégré, le DuoControl CS est optimal pour garantir une exploitation fiable des appareils fonctionnant au gaz en roulant. Le capteur de collision réagit p. ex. lors d'un accident même à une vitesse de collision faible de 15 à 20 km/h. L'alimentation en gaz est immédiatement interrompue avant que les câbles et l'équipement ne soient endommagés. Ceci signifie : arriver relax à destination et un agréable sentiment de sécurité pour tous.

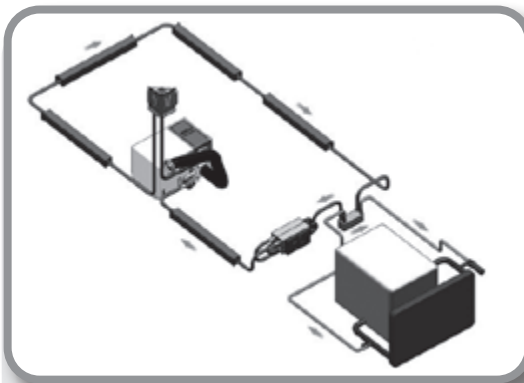

### Échangeur thermique Alde

Avec l'échangeur thermique, en combinaison avec le système de chauffage central Alde (option), le système de refroidissement du moteur du véhicule peut être utilisé pour chauffer l'habitacle. Il suffit de régler la température ambiante désirée sur le thermostat ambiant et de démarrer la pompe de circulation du système de chauffage.

Avec une pompe de circulation du véhicule de base, le chauffage peut également fonctionner en sens inverse. Dans ce cas, le chauffage de la cellule agit comme préchauffage du moteur, tandis que le chauffage central chauffe le système de refroidissement du moteur du véhicule.



### Échangeur thermique air chaud Sirocco

L'échangeur thermique air chaud permet de chauffer la cellule en route moyennant la chaleur provenant du moteur.

La chaleur est transmise à l'intérieur du camping-car, en particulier au niveau du salon, au moyen d'un flux d'air provenant de la soufflerie 3 vitesses d'une puissance de 3 kW, installée sous le siège du conducteur. Cela vous donne un appareil de chauffage supplémentaire efficace et peu coûteux pour votre cellule.

Avantages de l'échangeur thermique air chaud :

- Chauffage d'appoint efficace et peu coûteux
- Écologique
- Le chauffage à air pulsé Truma Combi 6 ne doit pas être mis en marche pendant la conduite pour chauffer la cellule (selon la température extérieure)
- Économie au niveau des réserves de gaz

- 1) La longueur totale du véhicule hors tout correspond à la cote entre le pare-choc avant et l'arrière du véhicule.
- 2) La largeur totale du véhicule correspond à la cote paroi extérieure-paroi extérieure (passages de roues latérales : env. + 100 mm).
- 3) La hauteur change avec le rajout de certains équipements optionnels. La hauteur du véhicule sur châssis Fiat light / heavy / à double essieu peut différer de 50 mm.
- 5) Le nombre de personnes indiqué dépend du P.T.A.C. et de la charge sur les essieux. Il peut se voir réduit par rajout d'accessoires et d'équipements spéciaux. Le nombre indiqué correspond au poids du véhicule version standard et indique le nombre maximal de personnes qui peuvent y trouver une place assise pour le voyage. Selon le modèle, ce poids peut uniquement être atteint en augmentant le P.T.A.C. Il est interdit de dépasser le P.T.A.C et la charge par essieu. Avec l'option 5ème siège : le rangement à travers central dans le double plancher est légèrement entravé. Les coussins ne sont pas garnis du même tissu que les selleries.
- 6) La charge utile dépend essentiellement du poids en ordre de marche. Elle diminue avec l'installation d'accessoires et d'équipements spéciaux. En outre, elle suppose une répartition respective de la charge sur les essieux.
- 7) Le poids en ordre de marche est défini comme suit en équipement de série selon le règlement de l'UE n° 1230/2012 avec équipement de base (conducteur 75 kg, 90 % carburant, eau fraîche 20 l, 1 bonbonne de gaz en alu et un câble de raccord). Le poids en ordre de marche change suite à l'installation d'accessoires et d'équipements spéciaux.
- 8) Le poids à vide indique le poids du véhicule avec l'équipement de série sans conducteur, ni carburant, ni eau fraîche, ni bouteille de gaz, ni câble de raccord.
- 9) Les poids peuvent varier de plus ou moins 5 %, cette tolérance est possible et admissible.
- 10) Le poids tracté maximal dépend du poids total du véhicule. Sur le châssis Fiat Ducato f40 heavy, la charge remorquée est réduite à 1 800 kg. La charge remorquée dépend en principe toujours de la charge tractée totale : Fiat Ducato AL-KO 6 000 kg, Mercedes-Benz Sprinter AL-KO 5 880 kg. Option Fiat Ducato f40 heavy / Mercedes-Benz Sprinter heavy avec jantes en acier de 16 pouces.
- 11) Si un air-bag passager est installé, il est interdit de fixer un siège-auto dos à la route sur le siège du passager.
- 12) La possibilité de pose dépend de l'occupation du toit.
- 14) Le ventilateur de lanterneau de série est supprimé si l'option Climatiseur sur le toit est installée.
- 15) En combinaison avec l'option 5e siège à ceinture 3 points sur les modèles avec banquette latérale côté passager.
- 17) Verrouillage central activé avec l'émetteur dans la clé de contact. Fonction « coming home » : activation de l'éclairage de l'auvent/de la porte de la cabine via télécommande dans la clé principale, avec temporisation automatique de la coupure ; le verrouillage central agit sur la porte de la cabine et la porte de cellule.
- 19) Médiacenter avec écran tactile, lecteur DVD, deux ports USB, kit mains libres pour le téléphone via Bluetooth (profilés : fonction moniteur pour la caméra de recul en option).
- 21) Toit en polyester blanc pour éviter les influences néfastes de la chaleur. En termes de qualité, la surface du polyester n'équivaut pas une surface de tôle extérieure peinte.
- 22) Suppression du lanterneau Mini-Heki au niveau de la cuisine.
- 23) Hauteur de pose sur le toit : Teleco env. 190 mm, Oyster env. 220 mm.
- 25) Avec la série chic c-line, l'option d'une connexion TV supplémentaire n'est pas possible ens. avec l'option 710470 téléviseur LED 24" avec haut-parleur au niveau du lit arrière.
- 26) Le set déco « Chambre » Carthago comporte : un ou trois coussins (selon le modèle), une couverture jacquard avec le logo Carthago entrelacé dans le tissu et un set de draps-housses sur mesure, assorti à l'implantation respectives.
- 32) En choisissant des jantes en alu de 16 pouces, la charge sur l'essieu arrière augmente à 2 500 kg.
- 33) Lorsque les conditions sont défavorables, un ajustage manuel du climatiseur peut être nécessaire.
- 35) Système d'alarme Carthago Security avec capteurs à ultrasons au niveau de l'habitacle, de l'interrupteur de contact de la porte et du garage à scooter, alarme panique, activation des clignotants, capteur de gaz KO, propane et butane. La reconnaissance juridique de l'alarme par l'assurance diffère d'un pays à l'autre et ne peut pas être garantie par le fabricant.
- 36) Avec kit de connexion : câble coaxial, prise antenne, boîte 12 V.
- 37) Des tiroirs dans l'élément bas de la cuisine sont supprimés (nombre varie selon le modèle). Dim. du four (en mm) : modèles : 143 LE, 148 LE H : 307 x 527 x 409 (hxlxp), modèles : 142 DB, 145 DB H, 148 LE, 149 LE, 150 QB : 445 x 445 x 490 (hxlxp),
- 38) Le Midi-Heki au-dessus du salon est supprimé si l'option Lit de pavillon central électrique est installée. Hauteur debout sous le lit de pavillon central : 1,84 m.
- 39) Téléviseur de la gamme phare SL avec receveur DVB-T2 Tuner (avec USB, HDMI, Full-HD).
- 42) La capacité du réservoir des eaux usées est de 110 l sur le c-tourer/c-line, de 160 l sur le c-line ; réduction de la capacité de charge du garage à scooter de 100 kg si l'option Garage à scooter / pédélec est installée. Pas possible ens. avec l'option Plancher en alu pour garage à scooter.
- 44) La finition des selleries sur les modèles c-tourer 145 DB H et 148 LE H équivaut à la finition de l'année modèle 2020. Si vous avez d'autres questions, veuillez contacter votre partenaire commercial.
- 45) Emplacement : salon, placard de pavillon à l'arrière dans la chambre, garage à scooter.
- 47) L'amplificateur de charge accélère le chargement de la batterie du véhicule et de la cellule.
- 48) Les béquilles mécaniques sont supprimées si l'option Système de béquilles hydrauliques HY4 est installée. Pas possible ens. avec roue de secours. Option Système de béquilles hydraulique HY4 avec mise à niveau automatique.
- 49) ECO pack : système Stop & Start. Réduction des émissions polluantes. La pompe à carburant à commande électronique offre un rendement de combustion plus élevé car le carburant n'est pas chauffé.
- 50) En choisissant le pack Assistance à la conduite, il y a une découpe pour le boîtier de la caméra au niveau de la position de la caméra (en haut au milieu) si un système occultant en cabine est installé.
- 51) Système multimédia à la pointe de la technologie avec écran 7" ou 10,2", connectivité Bluetooth avec transmission audio en continu et fonction mains libres, intégration du smartphone via Android Auto ou Apple CarPlay, interface USB pour la connexion de périphériques portables.
- 52) Le volume d'eau fraîche spécifié comprend déjà le volume du chauffe-eau.
- 54) L'antenne de toit livrée pour la variante Mercedes-Benz comprend également la fonction GPS.
- 55) L'option Batterie lithium-ion remplace la/les batterie(s) gel installée(s) de série. L'état de charge de la batterie peut être consulté via une application gratuite pour Android et iOS.
- 57) Ressort de l'essieu avant renforcé pour un confort de conduite optimisé, pas possible ens. avec Jante de force haute performance « ACS » AL-KO.
- 60) L'option Lanterneau « Skyview » avec éclairage à LED indirect n'est pas possible ens. avec Lit de pavillon central au-dessus du salon.
- 63) L'option Truma Combi 6E n'est pas possible ens. avec l'option Système de chauffage à l'eau chaude Alde.
- 64) L'option Système de chauffage à l'eau chaude Alde n'est pas possible ens. avec l'option Échangeur thermique air chaud Sirocco.
- 65) L'option Échangeur thermique Alde (pour chauffer l'habitacle en route avec la chaleur provenant du moteur avec fonction de préchauffage du moteur) n'est pas possible ens. avec l'option Échangeur thermique air chaud Sirocco et l'option 5ème siège pour la route.
- 66) Option Plancher en alu pas possible ens. avec garage à scooter/pédélec.
- 67) Moteur 160 PS / 117 kW, Light-Duty / Heavy-Duty, Euro 6d-TEMP, cylindrée 2,3 l, 4 cylindres, 380 / 400 Nm, ECO-Pack incl. Moteur 178 CV / 130 kW, Light-Duty, Euro 6d-TEMP, cylindrée 2,3 l, 4 cylindres, 400 / 450 Nm, volant et pommeau en cuir et ECO-Pack incl.
- 68) Boîte automatique à convertisseur de couple à 9 vitesses sur Fiat Ducato f35 uniq. ens. avec l'option Jantes en alu de 16 pouces.
- 69) L'option Volant multifonctions est uniq. possible avec l'option Radio ou Médiacenter.
- 71) L'option Système coulissant et de transport pour 2 vélos électriques est uniq. possible avec l'option Garage à scooter / pédélec.
- 72) Option Système Truma iNet pour télécommander le chauffage, le climatiseur (option, si compatible), avec deux capteurs Truma LevelControl (consultation niveau gaz) commandé par appli.
- 73) Option Truma DuoControl CS avec capteur de collision, système de commutation automatique et fonction Eis-Ex.
- 75) Option Frigo combiné Tec-Tower de 153 l avec porte s'ouvrant dans les deux sens, comp. freezer séparé et four à gaz.
- 77) Style intérieur Casablanca : surfaces des meubles à aspect bicolore, décor cerisier clair.
- 78) Style intérieur linea moderna : surfaces des meubles à aspect bicolore, décor mimosa doré.
- 80) Option Radio/DVD double DIN avec DAB+, Bluetooth, USB, Music-Connect avec écran tactile en cabine, caméra de recul avec fonction écran caméra de recul.
- 85) Caméra de contrôle au niveau du tuyau d'écoulement du réservoir des eaux usées avec affichage sur un écran double DIN dans le tableau de bord (uniq. ens. avec Radio, Médiacenter ou Caméra de recul). Pas possible ens. avec MBUX sur c-tourer T.
- 86) Téléviseur LED 24" avec support-TV, haut-parleurs et interrupteur de contact intégré sans fil intégré dans la cloison-TV pour la chambre (uniq. ens. avec kit de connexion).
- 87) Téléviseur LED 24" à l'arrière, intégré dans le meuble, (uniq. incl. dans le Pack TV en chambre).
- 88) Haut-parleurs en cabine (2) et au niveau du salon (2), receveur DVB-T2.
- 90) Option Matelas isolants pour l'hiver pour l'extérieur du pare-brise et des vitres latérales en cabine.
- 95) Il est fortement recommandé de commander le filtre à gaz en combinaison avec l'option Truma DuoControl CS, car le fabricant du Truma DuoControl ne couvre pas la garantie en cas de défaillance ou de dysfonctionnement des régulateurs de pression de gaz et des vannes suite à un encrassement par l'huile ou la présence d'impuretés dans le gaz liquide.

## Remarques générales

---

- Les prix indiqués s'entendent franco concessionnaire, TVA incluse et port antérieur départ concessionnaire.
- Les véhicules sont partiellement représentés avec des équipements optionnels disponibles contre supplément
- Nous nous réservons le droit de modifier les prix, la construction et l'équipement. Également sous réserve d'erreurs. Les indications concernant la livraison, l'aspect extérieur et la puissance correspondent aux données disponibles lors de l'impression
- En cas de modification du produit par nos fournisseurs au cours de la saison, nous nous réservons le droit de livrer des pièces de véhicule équivalentes
- La T.V.A. en vigueur au moment de la livraison est applicable. Tous les prix sont des prix sans engagement, rendus concessionnaire. En cas de modification des prix par les sous-traitants ou les constructeurs de châssis, les tarifs seront adaptés en conséquence
- Toutes les indications de poids sont approximatives. Une fluctuation des poids de +/- 5 % est possible et admissible
- En général, les équipements spéciaux augmentent le poids à vide et réduisent la capacité de charge utile restante
- L'installation d'accessoires spéciaux peut se traduire par une perte de rangements
- Le montage d'installations solaires ou d'antennes SAT dépend de l'occupation du toit
- Toute modification de l'état de votre véhicule au départ de l'usine peut entraîner la sécurité de conduite et la sécurité routière
- Toute modification sur le véhicule entraîne l'exclusion de la responsabilité de produit. Ceci s'applique également aux modifications effectuées par le client sur la peinture / teinte de pièces de la carrosserie
- Certains équipements spéciaux ne peuvent pas être montés sur toutes les implantations. Votre concessionnaire Carthago est à votre disposition pour toutes questions ou informations techniques complémentaires sur le modèle de votre choix
- Les prix pour les accessoires optionnels s'appliquent à l'installation départ usine (pas à une installation ultérieure). Les demandes d'options doivent être transmises à l'usine dans les délais avant la production imposée par l'usine ! Pour plus d'informations à ce sujet, adressez-vous à votre concessionnaire Carthago
- Sous réserve de divergences au niveau de la structure et de la teinte par rapport aux modèles représentés, dans la mesure où celles-ci sont dues à la nature des matériaux utilisés, voire usuels. Sous réserve de modifications techniques en vue de conserver ou d'améliorer la qualité, sans que le but d'utilisation ne soit altéré
- Occasionnellement il peut arriver que des vêtements de mauvaise qualité laissent des traces ou déteignent sur les selleries. Ceci se traduit par une coloration/décoloration des selleries ou des textiles. Nous déclinons toute responsabilité pour de telles décolorations
- Nous vous recommandons l'utilisation de pièces Carthago et le montage de ces accessoires par notre usine. Carthago ne peut être tenu responsable pour les préjudices causés par l'utilisation de produits autres que les produits Carthago ou par des modifications non autorisées. Ceci s'applique avant tout au montage de pièces par des ateliers qui ne sont pas agréés par Carthago. Merci de ne faire réparer ou équiper votre véhicule que par des concessionnaires agréés Carthago et insistez pour avoir des pièces d'origine Carthago
- L'installation d'alimentation en eau est conforme à l'état de la technique de la norme DIN 2001-2



Visitez votre concessionnaire  
Carthago dans votre région  
et découvrez les catégories  
Premium Carthago !



Carthago Reisemobilbau GmbH

[www.carthago.com](http://www.carthago.com)

À propos des indications dans ce catalogue ! Depuis la clôture de la rédaction de ce catalogue en juillet 2020, des modifications peuvent avoir surgies sur le produit. Pendant le délai de livraison, le fabricant se réserve tous droits de modification de la construction, de la forme, au niveau des divergences de couleur et des fournitures. Des divergences de couleur peuvent être dues à la technique d'impression. Veuillez noter que les véhicules sont partiellement représentés avec des équipements optionnels payants. Ces indications sont conformes aux exigences du code de la route allemand (StVO et StVZO).

© Carthago Reisemobilbau GmbH. 88326 Aulendorf, Tél. +49 7525 9200-0

Imprimé en Allemagne.

[www.carthago.com](http://www.carthago.com)