

CATÉGORIE PREMIUM

PROFILÉS 2021



c-tourer T | chic c-line T

carthago[®]

Das Reisemobil.

Sommaire

Carthago : bien plus qu'une entreprise	3
Les profilés Premium	8

CATÉGORIE PREMIUM DES CAMPING-CARS LÉGERS



c-tourer T Lightweight **10**

Le multitalent : des modèles lightweight pratiques également dans la catégorie des véhicules de 3,5 t, longueurs de véhicules compactes

Modèles	24
Technique	31
Équipement de série	36

LA CATÉGORIE CONFORT PREMIUM



c-tourer confort **10**

Le multitalent : des modèles confortables en dehors de la catégorie des véhicules de 3,5 t, pour les exigences de confort élevées

Modèles	24
Technique	31
Équipement de série	36



chic c-line T **38**

La fascination de la catégorie Liner Premium Carthago : élégance, confort et extravagance

Modèles	44
Technique	52
Équipement de série	56

Les styles intérieurs Carthago **58**

L'ADN Premium de Carthago **62**

Des partenaires de choix **80**

**Pour en savoir plus, consultez le site Web Carthago
www.carthago.com !**

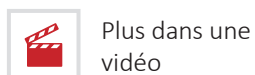
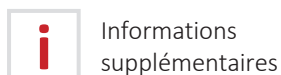



Carthago – bien plus qu'une entreprise

Chers camping-caristes,

Plus de 40 ans Carthago c'est aussi plus de 40 ans d'excellence de qualité Premium, de diversité et de savoir-faire technique.

En plus de 40 ans beaucoup de choses ont évoluées : notre siège social avec site de production et grand hall expo-vente à Aulendorf et notre usine à Odranci en Slovénie. De plus, l'effectif de l'entreprise est passé à plus de 1 400 ; nous avons plus de 200 partenaires en Allemagne et à l'étranger et la grande variété de modèles de camping-cars n'a cessé de croître. Mais une chose n'a pas changée : en dépit des méthodes de production des plus modernes, chaque Carthago est conçu depuis plus de 40 ans avec un grand savoir-faire artisanal et une attention toute particulière portée aux détails.

C'est avec passion et ferveur que nous avons créé le groupe Carthago. À ce jour, nous sommes une entreprise familiale dirigée par son propriétaire, dans laquelle aucun groupe d'entreprises, ni financier n'a son mot à dire. Nous nous engageons uniquement envers vous, nos clients. Cette indépendance a été scellée en 2014 avec la création de la Fondation Carthago.

Nous sommes fiers d'être l'une des meilleures entreprises familiales d'Allemagne. Dans le cadre d'une étude représentative, 1 000 entreprises familiales avec un chiffre d'affaires annuel allant jusqu'à

1 milliard d'euros ont été analysées et évaluées selon des critères de confiance, de qualité, d'innovation, de durabilité et d'image de l'entreprise et de l'employeur. Les chiffres clés sur les ventes et le développement des ressources humaines ainsi que les nouvelles demandes de brevet ont également été pris en compte. Au classement général, le groupe Carthago occupe la 24ème place.

Le groupe Carthago s'engage uniquement envers vous, nos clients. Et nous resterons une entreprise familiale dirigée par son propriétaire, caractérisée par une haute performance humaine, une grande passion et un engagement personnel. Jugez par vous-même sur nos salons, à Carthago City ou chez nos partenaires commerciaux. Nous nous réjouissons d'ores et déjà de votre visite !

Votre Karl-Heinz Schuler

Fondateur, propriétaire et directeur du Conseil de fondation

L'ADN Premium de Carthago

*Nous sommes
d'avis que seul
le meilleur est
suffisant*



Durable. Très solide.

**Carrosserie Carthago
de la catégorie Liner
Premium**

L'espace est garanti.

**Soute profondément décaissée
Carthago très spacieuse dans le
double plancher**

Depuis plus de 40 ans, Carthago est une entreprise familiale indépendante faisant partie intégrante du marché des camping-cars haut de gamme. Karl-Heinz Schuler, fondateur et propriétaire, explique en quoi consiste l'ADN Premium de Carthago, pourquoi chaque camping-car Carthago est un véhicule très spécial et ce qui les unit.

Monsieur Schuler, quand avez-vous décidé de construire des camping-cars ?

KARL-HEINZ SCHULER Quand j'étais aux études, les camping-bus ont toujours retenu mon attention. Je les ai examinés de plus près et je me suis dit : on peut faire bien mieux ! C'est avec cette idée et cette motivation que la première pierre de Carthago était posée.

Depuis 1979, Carthago s'est progressivement développé en fabricant haut de gamme. Cette histoire à succès, est-ce que vous avez déjà pu la deviner autrefois ?

KARL-HEINZ SCHULER À l'époque, personne ne pouvait prévoir que nous allions si bien réussir. De toute façon, ceci n'est pas planifiable. Notre objectif a toujours été de construire les meilleurs camping-cars dans la catégorie haut de gamme. Notre objectif est d'avoir des clients satisfaits. Le succès et la croissance coulent alors de source.

Quelle est la recette de votre succès ?

KARL-HEINZ SCHULER La recette de notre succès de Carthago est notre génie inventif. Nous sommes les leaders en termes d'innovation dans le secteur des camping-cars, nous respectons nos normes de qualité élevées pour chaque série et nous sommes encore et encore les pionniers du secteur. Tout ceci est profondément ancré dans l'ADN Premium Carthago.

Qu'incarne l'ADN Premium de Carthago ?

KARL-HEINZ SCHULER Notre ADN Premium Carthago est notre promesse de valeur. On la retrouve sur chacun de nos camping-cars. Elle est source de motivation et d'engagement à la fois. On la retrouve sur la carrosserie Carthago, le système de rangement le plus grand de sa catégorie, la technique de chauffage et de climatisation sophistiquée, les réserves de charge utile maximales, notre concept de sécurité de conduite, notre concept de vision depuis la cabine et la personnalité de Carthago. Nous sommes exceptionnels à tous points de vue : nos matériaux, notre technique de jonction et les exigences requises au poids et à la stabilité sont similaires à celles de la technologie aéronautique. Et c'est à juste titre que chaque sixième camping-cars intégral immatriculé en Europe dans une fourchette de prix supérieure à 85 000 euros est un Carthago. Parce qu'un Carthago est tout simplement unique !



Dans quelle mesure les conducteurs Carthago bénéficient-ils de l'ADN Premium ?

KARL-HEINZ SCHULER Notre compétence clé sont les camping-cars de la catégorie Liner Premium. Chaque étape de développement et de fabrication repose sur plus de 40 années d'expérience dans ce domaine. Nous sommes d'avis que seul le meilleur est suffisant pour satisfaire nos clients en termes de confort et de sécurité ! Ceci nous permet d'offrir non seulement un maximum de longévité et de préservation de la valeur, de sécurité, de protection et de confort. Au contraire. Il est important pour nous que chaque idée, chaque innovation existe dans la pratique et rend les déplacements quotidiens aussi agréables que possible. Et cela s'applique à tous nos véhicules ; qu'ils pèsent seulement 3,5 tonnes ou qu'il s'agisse de la catégorie Liner en dehors de la catégorie des véhicules de 3,5 t. Ainsi, chaque camping-car Carthago devient un camping-car spécial. Et chaque camping-car Carthago est synonyme d'exclusivité et de qualité. Autrement dit le Carthago est « LE camping-car ».

Bien équilibré.
Répartition optimale.

Charge utile & optimisation du poids Carthago

Le siège de la société est Carthago-City à Aulendorf. Qu'est-ce qui le démarque ?

KARL-HEINZ SCHULER Que chaque acheteur potentiel ait la chance de découvrir lui-même l'ADN Premium de Carthago ! Car à Carthago City, toutes les personnes intéressées sont les bienvenues. En participant à une visite guidée de l'usine, ils peuvent jeter un coup d'œil sur le savoir-faire, les composants high-tech et les méthodes de fabrication à la pointe de la technologie. Dans notre vaste hall expo-vente, ils ont l'occasion d'inspecter les modèles actuels en toute tranquillité, convenir d'un essai routier ou louer un camping-car. Un petit détour par Aulendorf vaut la peine !

Se sentir bien et ce toute l'année.

Système de chauffage & de climatisation Carthago

Unique. Incomparable.
Exceptionnelle.

La personnalité de Carthago

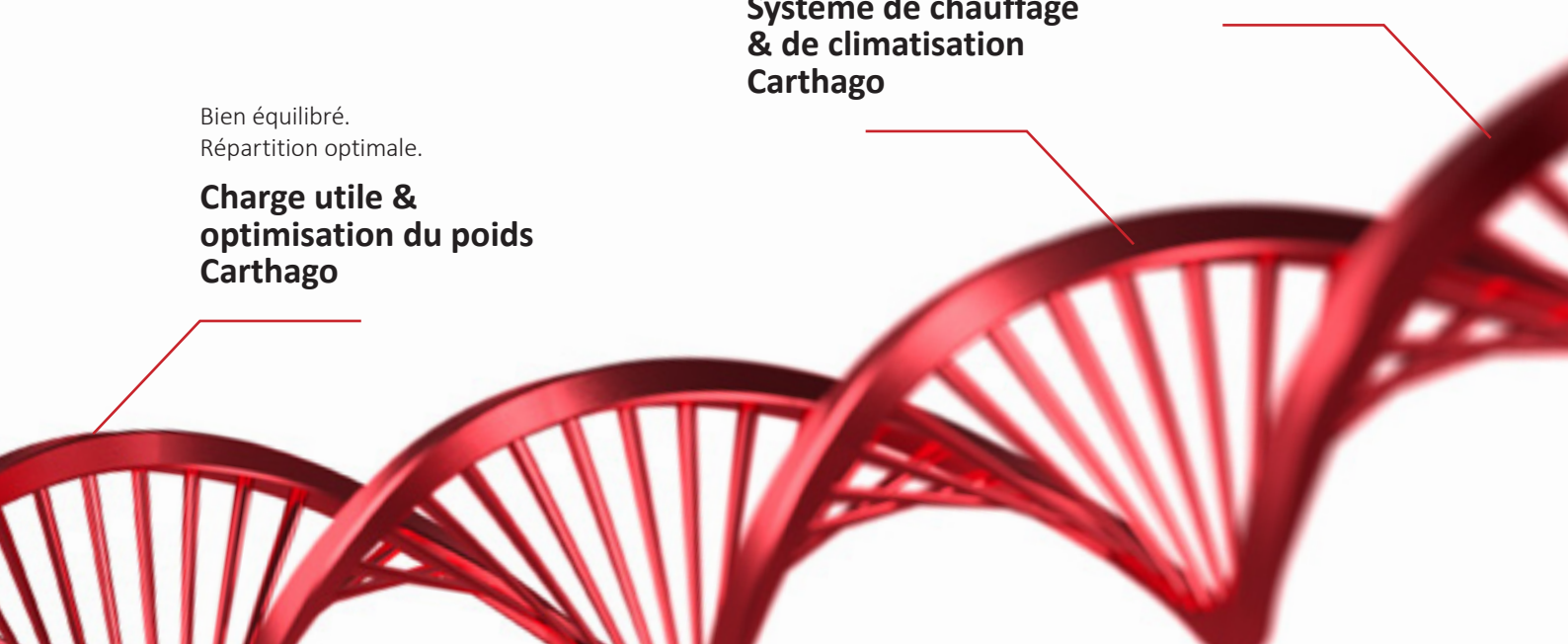



Centrale d'entreprise Carthago à Aulendorf

Carthago City

Soyez les bienvenus

Autochtone tout en étant cosmopolite, voilà à quoi rime la culture Carthago. Avec notre **siège principal à Carthago City** tout près d'Aulendorf, entre les villes d'Ulm et le Lac de Constance, nous sommes restés fidèles à nos racines. A côté des halls de fabrication de nos camping-cars Premium, on y trouve également un **grand hall expo-vente** ; un centre de maintenance pour les clients finaux et les partenaires de service ainsi que le siège social de l'entreprise. Lors d'une **visite guidée de l'usine**, vous pouvez voir de vos propres yeux la parfaite symbiose entre la fabrication artisanale avec des composants high-tech et les méthodes de fabrication ultra-modernes. Et la nuit, vous pourrez la passer sur **l'emplacement spécialement aménagé de l'entreprise**. Un camping-car Premium Carthago intègre un service Premium. Environ **200 concessionnaires et partenaires de service** dans toute

l'Europe prennent soin de vous et de votre camping-car Carthago. Où que vous habitiez et quelle que soit votre destination : il y a toujours un Carthago tout près de chez vous ! Votre premier point de contact est votre concessionnaire local, et en voyage, vous êtes pris en charge par un réseau très dense de partenaires commerciaux et de partenaires de services dans toute l'Europe. Tous nos concessionnaires et partenaires de service sont formés comme **partenaires agréés certifiés Carthago** à notre propre Académie, dans un programme de formation multi-étapes. Les situations exceptionnelles cependant, ne connaissent d'heures de fermeture. C'est pourquoi Carthago a instauré un numéro d'appel d'urgence, sous lequel les voyageurs reçoivent une assistance technique les week-ends et jours fériés en cas de problèmes aigus.



Grand hall expo-vente à Carthago City



Jetez un coup d'œil derrière les coulisses lors d'une visite guidée de l'usine ! Inscrivez-vous tout simplement à la date souhaitée sur notre site Web www.carthago.com

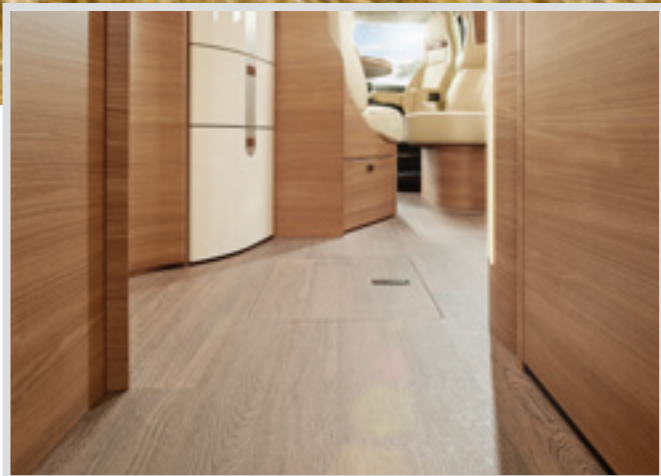

Plancher sur un niveau depuis le lit arrière jusqu'en cabine



Rangements de pavillon très spacieux tout autour au-dessus de la cabine, avec éclairage indirect

La fascination des profilés Premium

Dynamiques et confortables, typiquement Carthago quoi !

Élancés, aux lignes élégantes et dynamiques, ce sont les coupés parmi les camping-cars. La cabine élégante confère un sentiment de sécurité et de manœuvrabilité à ces camping-cars. Le profilé plat de la jonction de toit optimise l'aérodynamisme et confère aux camping-cars profilés une touche de sportivité.

Effet secondaire intéressant : en raison de la cabine originale de votre véhicule de base, les camping-cars profilés sont toujours un peu moins chers que les intégraux plus sophistiqués. C'est la raison pour laquelle les modèles T sont les modèles d'entrée de gamme dans le monde des camping-cars Carthago.



Lit central en option : à commande électrique, grand couchage, hauteur debout sous le lit relevé 184 cm



Intégration de la cabine dans l'espace séjour, grand salon en L avec banquette latérale (la photo montre le lanterneau skyview en option)



Position détendue pour regarder la télé : sièges en cabine pivotants de 360°



Position assise confortable à la table du salon; tous les sièges sont intégrés

c-tourer

Le multitalent

Modèles lightweight avec des véhicules courts dans la catégorie des véhicules de 3,5 t et des modèles tout confort avec un P.T.A.C. allant jusqu'à 4,5 t

Une option d'entrée de gamme unique dans la catégorie Premium Carthago : le c-tourer T offre tous les avantages d'un Carthago à un rapport qualité-prix très intéressant. Dans le même temps, il est considéré comme un poids léger parmi ses pairs. La série de modèles c-tourer offre non seulement des implantations pour la catégorie des véhicules de 3,5 t (en option aussi jusqu'à un P.T.A.C. de 4,5 t), mais également des modèles tout confort avec un P.T.A.C. allant jusqu'à 4,5 t.



c-tourer lightweight

Modèles : T 142 DB, T 143 LE, T 144 LE, T 144 QB, T 145 DB H

- + Tous les modèles lightweight avec une charge utile adaptée à la pratique, également dans la catégorie des véhicules de 3,5 t grâce à la technologie de construction légère Carthago et des véhicules courts jusqu'à 7,10 m maxi
- + À titre optionnel, également jusqu'à un P.T.A.C. de 4,5 t et donc avec un poids utile encore plus élevé



c-tourer confort

Modèles : T 148 LE H, T 148 LE, T 149 LE, T 150 QB

- + Implantations tout confort sur des véhicules de plus de 7,10 m de long
- + Superbe sensation d'espace et réserves de charge utile élevées pour un P.T.A.C. de 4,5 t maxi



AL-KO



Mercedes-Benz

AL-KO

Châssis

- + Fiat Ducato 35 light/40 heavy ou Mercedes-Benz Sprinter*, châssis surbaissé AL-KO spécial Carthago avec essieu arrière à voie large de 198 cm
- + Pack Sécurité sur Fiat Ducato : airbag, ESP, ABS, ASR, anti-démarrage électronique, assistant au démarrage dans les pentes, contrôle dans les descentes, Traction + / Mercedes-Benz Sprinter : airbag, assistant de stabilisation en cas de vent latéral, assistant au démarrage dans les pentes, ABS, ASR, EBV, ESP



Confort intérieur

- + Ligne de meubles « smartline plus », deux styles intérieurs au choix
- + Plancher de la cellule sur un niveau
- + Salon en L avec banquette latérale
- + Cuisine avec six grands tiroirs, réchaud gourmet pro et évier rond
- + Comptoir de cuisine surélevé faisant office de séparation et de dépose d'appoint*
- + Salles de bains : confort maximal et dressing séparable
- + Lits arrière avec les plus grands couchages de la catégorie



Rangements

- + Soute profondément décaissée dans le double plancher, très spacieuse et chauffée ; hauteur utile jusqu'à 55,5 cm*
- + Accès aisé depuis l'extérieur via plusieurs grandes trappes et depuis l'intérieur via la banquette du salon en L et la banquette latérale avec couvercle à charnière
- + Grand rangement à travers central (haut. int. 22 cm) avec soute profondément décaissée (haut. utile 46 cm), dotée d'une grande trappe relevable dans le plancher de l'habitacle
- + Garage à scooter : hauteur intérieure jusqu'à 120 cm*, capacité de charge 350 kg maxi



Autonomie/Technique

- + Réservoir d'eau fraîche de 150 l, réservoir des eaux usées de 140 l
- + 1 batterie gel de 80 Ah (extensible sur 2 x 80 Ah)



Climatisation/Chauffage

- + Chauffage par système de récupération de la chaleur Truma Combi 6, option : chauffage central à l'eau chaude Alde*
- + Soute profondément décaissée dans le double plancher avec effet de chauffage par le sol



AL-KO



Mercedes-Benz

AL-KO

De nombreux modèles c-tourer également disponibles sur Mercedes-Benz Sprinter avec châssis surbaissé AL-KO - voir Aperçu des modèles et Tarifs !

c-tourer Lightweight



c-tourer T 143 LE avec style intérieur Casablanca et selleries Cambridge



c-tourer T lightweight
c-tourer T confort





c-tourer T 150 QB avec style intérieur epic bicolor et selleries San Remo



c-tourer T lightweight

c-tourer T confort

Points forts de l'espace séjour

- + De série : style intérieur « epic bicolor » avec surfaces des meubles à aspect bicolore ; option : style intérieur « Casablanca »
- + Table de salon avec bordure chromée, pivotante 360° et coulissante moyennant une pédale
- + Éclairage d'ambiance indirect, peut être allumé séparément de la lampe de travail, nombreux spots LED
- + Couloir plain-pied depuis l'espace séjour jusqu'en cabine, sans risque de trébucher



Modèle T 143 LE

Salon en L avec banquette latérale équipée d'un couvercle à charnière

- + Système coulissant pour la TV au-dessus du salon en L pour un téléviseur LED de 24" disponible à titre optionnel ou bien comme placard-TV élégant intégré avec un téléviseur LED de 32"
- + Comptoir de cuisine surélevé faisant office de séparation et de dépose d'appoint
- + Rangement à chaussures pivotant intégré dans le socle de la banquette, éclairage d'accentuation LED intégré

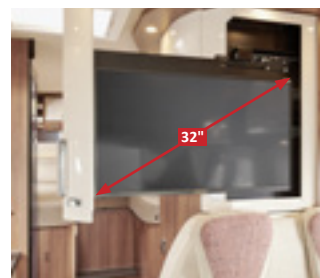

Placard-TV élégant intégré avec téléviseur LED de 32" (option)



Modèles T 144 LE, T 144 QB

Salon en L avec banquette latérale équipée d'un couvercle à charnière

- + Support-TV dans le placard combiné au niveau de l'entrée pour un téléviseur LED de 24" disponible à titre optionnel
- + Comptoir de cuisine surélevé faisant office de séparation et de dépose d'appoint
- + Rangement à chaussures pivotant intégré dans le socle de la banquette, éclairage d'accentuation LED intégré



Téléviseur avec support mural au niveau de l'entrée



Modèles T 142 DB, T 148 LE, T 149 LE, T 150 QB

Grand salon en L avec large banquette latérale dotée d'un couvercle à charnière, option 5ème siège à ceinture

- + Système coulissant de la TV derrière le dossier de la banquette latérale pour téléviseur LED de 24" en option
- + Comptoir de cuisine surélevé faisant office de séparation et de dépose d'appoint
- + Rangement à chaussures pivotant intégré dans le socle de la banquette, éclairage d'accentuation LED intégré



Système coulissant de la TV derrière le dossier de la banquette latérale

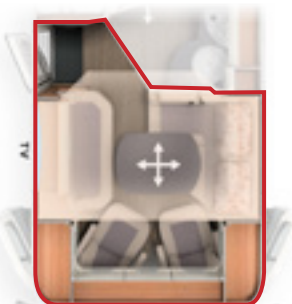

Modèle T 145 DB H, T 148 LE H

Salon en L avec long canapé latéral, option 5ème siège à ceinture

- + Système coulissant de la TV derrière le dossier de la banquette latérale pour téléviseur LED de 24" en option



Système coulissant de la TV derrière le dossier de la banquette latérale



Salon en L avec large banquette latérale (T 150 QB)



Placard à chaussures pivotant et système de rangement pouvant accueillir jusqu'à quatre paires de chaussures sous le salon en L (sauf T 145 DB H, T 148 LE H)



Le design des selleries des modèles T 145 LE H et T 148 LE H se distingue par la finesse des détails et au niveau de la transition du salon à la cuisine.



Ils garantissent l'ordre et sont assortis au style intérieur : les patères Carthago



c-tourer T 143 LE avec style intérieur Casablanca et selleries Cambridge, avec lanterneau skyview disponible à titre optionnel

Points forts de la cuisine

- + Réchaud 3 flammes « Pro Gourmet » avec couvercles plaques divisé en verre, grille en fonte solide et fond en verre facile à nettoyer
- + Cuisine avec six grands tiroirs et poubelle intégrée
- + Placard de pavillon au design ondulé vertical

- + Cache-évier noyé dans le plan de travail : utilisable comme plan de travail additionnel ou planche à découper
- + Option : cafetière à capsules avec système coulissant dans le placard de pavillon



Modèle T 143 LE

Cuisine latérale compacte

- + Véhicule court
- + Frigo Slimtower de 133 l avec porte s'ouvrant dans les deux sens et compartiment freezer séparé à hauteur des mains
- + Comptoir de cuisine surélevé faisant office de séparation et de dépose d'appoint



Option : cafetière à capsules avec système coulissant dans le placard de pavillon

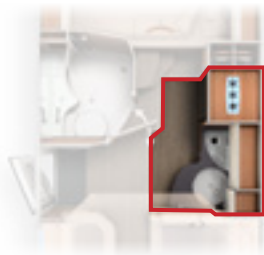

Modèles T 145 DB H, T 148 LE H

Cuisine d'angle

- + Grand plan de travail
- + Frigo de 153 l avec porte s'ouvrant dans les deux sens et compartiment freezer séparé à hauteur des mains
- + Rétroéclairage d'ambiance au niveau du socle de la cuisine



Grand frigo de 153 l à hauteur des mains



Modèles T 142 DB, T 144 LE, T 144 QB, T 148 LE

Cuisine d'angle

- + Grand plan de travail
- + Frigo de 133 l situé en face avec porte s'ouvrant dans les deux sens, compartiment freezer séparé (T 144 LE, T 144 QB)
- + Frigo de 153 l situé en face avec porte s'ouvrant dans les deux sens, compartiment freezer séparé (T 142 DB, T 148 LE)
- + Comptoir de cuisine surélevé faisant office de séparation et de dépose d'appoint
- + Étagère à épices sur la paroi de cuisine (T 142 DB, T 148 LE)
- + Rétroéclairage d'ambiance au niveau du socle de la cuisine



Étagère à épices pratique (T 142 DB, T 148 LE)



Modèles T 149 LE, T 150 QB

Cuisine d'angle confort

- + Très grand plan de travail cintré qui s'étend jusque devant la cloison cintrée de la salle de bains
- + Frigo de 153 l en face, avec porte s'ouvrant dans les deux sens et compartiment freezer séparé à hauteur des mains
- + Comptoir de cuisine surélevé faisant office de séparation et de dépose d'appoint
- + Rétroéclairage d'ambiance au niveau du socle de la cuisine



Rangées en toute sécurité : dans le placard à bouteilles pratique



Cuisine d'angle pratique style intérieur Casablanca » (T 149 LE, T 150 QB)



Cuisine latérale bien conçue, style intérieur epic bicolor (T 143 LE)



Six grands tiroirs très spacieux



Cuisine d'angle avec étagère à épices au style intérieur Casablanca (T 142 DB, T 148 LE)



Utilisation du cache-évier accroché dans le support mural comme planche à découper

Points forts de la salle de bains et du dressing

- + Porte de salle de bains massive avec charnières intérieures, poignée métallique et verrouillage
- + Douche complètement séparable du cabinet de toilettes
- + Meuble sous lavabo spacieux
- + Nombreuses déposes
- + Lanterneau Mini Heki dans le cabinet de toilettes



Modèles T 143 LE, T 145 DB H, T 148 LE H

Salle de bains combinée

- + Grande douche circulaire séparable au moyen d'une porte coulissante
- + Grand placard avec miroir et étagères
- + Tablette de douche intégrée et porte-serviettes dans le lanterneau
- + Caillebotis hydrofuge de même design que le plancher de l'habitacle (option)



Douche circulaire séparable



Modèles T 142 DB, T 148 LE

Salle de bains combinée avec dressing

- + Douche circulaire séparable
- + Grand placard avec miroir et étagères
- + Séparation de l'espace séjour en fermant la porte du cabinet de toilettes pour former un dressing
- + Séparation en sus de la chambre en fermant la porte coulissante (T 148 LE)
- + Dressing avec grande penderie jusqu'au plafond
- + Tablette de douche intégrée et porte-serviette dans le lanterneau
- + Caillebotis hydrofuge de même design que le plancher de l'habitacle (option)



Dressing avec séparation



Modèles avec salle de bains spacieuse compacte T 144 LE, T 144 QB

Salle de bains compacte ou salle de bains spacieuse confort avec dressing

- + Grand cabinet de toilettes/grandes toilettes, douche en face
- + Caillebotis hydrofuge de même design que le plancher de l'habitacle
- + Séparation avec l'habitacle en fermant la porte du cabinet de toilettes ou la porte coulissante pour former un dressing
- + Salle de bains spacieuse confortable, séparable de la chambre en fermant la porte coulissante (T 149 LE)
- + Salle de bains spacieuse confortable avec séparation en sus de la chambre en fermant la cloison de séparation / cloison-TV coulissante (T 150 QB)



Modèles avec salle de bains spacieuse confort T 149 LE, T 150 QB



Salle de bains combinée : cabinet de toilettes/toilettes avec douche circulaire séparable (T 142 DB, T 148 LE)



Cabinet de toilettes avec lavabo et toilettes (T 144 LE, T 144 QB)



Salle de bains spacieuse confort avec dressing (T 149 LE, T 150 QB)

Points forts de la chambre

- + Couchages très grands
- + Sommier à lattes de bois flexibles, divisé, chauffé et ventilé
- + Matelas 7 zones en mousse à froid avec housse matelassée respirante
- + Penderies avec une très grande hauteur intérieure grâce au décaissement dans le double plancher
- + Option : set déco « Chambre » avec des draps-housse sur mesure



Modèles T 142 DB, T 145 DB H

Lit transversal arrière

- + Accès au lit via un grand marche-pied
- + Grande penderie sous le lit
- + Penderie jusqu'au plafond



Penderie sous le lit arrière transversal



Modèles T 143 LE, T 148 LE, T 148 LE H, T 149 LE

Lits jumeaux

- + Têtes de lits relevables (T 144 LE uniq. côté passager), agrandissement des couchages en plaçant un matelas d'appoint entre les matelas
- + Le couchage peut être déplacé de 30 cm pour obtenir un couchage de 200 cm de long tout en ayant une salle de bains spacieuse sur les véhicules courts (T 144 LE)
- + Penderies sous les lits jumeaux, accessibles par devant et par le haut grâce à la fonction de levage
- + Marche-pied coulissant pour accéder au lit (T 143 LE)
- + Marche-pied d'accès pratique avec marches très profondes et rangement d'appoint (T 148 LE, 148 LE H, 149 LE ; option sur T 143 LE)



Un brevet a été déposé.⁽¹⁾
Couchage extractible

Modèle T 144 LE



Modèle T 144 QB

Lit central

- + Le couchage peut être déplacé de 30 cm pour avoir plus d'espace disponible le jour/la nuit sur les véhicules courts. Le jour : accès aisé aux penderies. La nuit : couchage de 195 cm de long (T 144 QB)
- + Tête de lit relevable
- + Penderies à gauche et à droite à côté du lit central
- + Grand tiroir sur la face avant du lit central
- + Matelas relevable côté passager pour garantir un passage très large (T 150 QB)



Modèle T 150 QB



Option : Placard-TV intégré sur les modèles avec lits jumeaux (sauf T 144 LE)



Grand lit arrière transversal avec des placards de pavillon tout autour (T 142 DB)



Penderies sous les lits jumeaux, accessibles par devant et par le haut grâce à la fonction de levage



Grands lits jumeaux avec tête de lit relevable et marche-pied. Accès aisé par devant et par le haut aux penderies situées en-dessous grâce à la fonction de levage (T 143 LE, T 148 LE, T 148 LE H, T 149 LE)



Un brevet a été déposé : le couchage peut être déplacé de 30 cm pour avoir plus d'espace disponible le jour/la nuit sur les véhicules courts (T 144 QB)



Lit jumeau extractible avec marche-pied d'accès (T 144 LE)

c-tourer

Modèles

c-tourer T 142 DB Lightweight



AL-KO



Un brevet a été déposé. ⁽¹⁾ Une longueur d'avance grâce à l'innovation !
Dressing faisant office de séparation

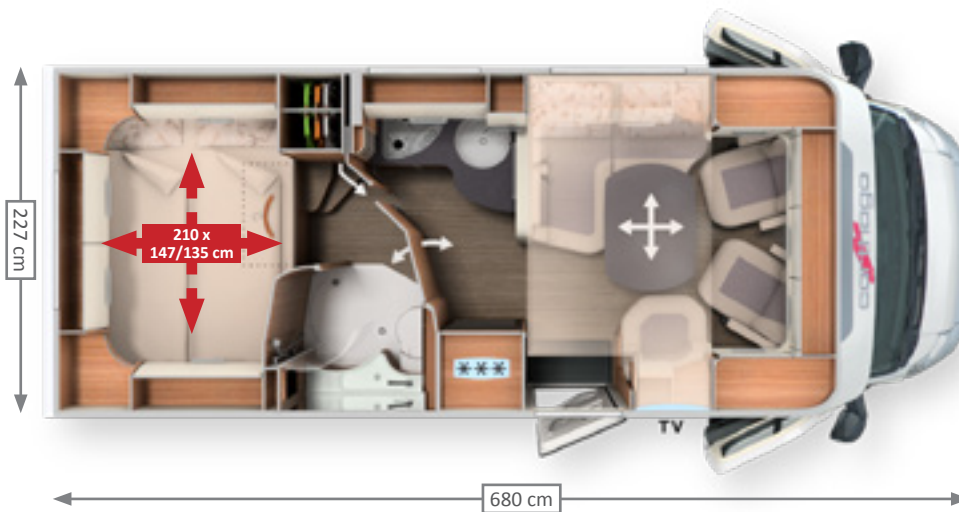

c-tourer T 143 LE Lightweight



AL-KO



Mercedes-Benz
AL-KO

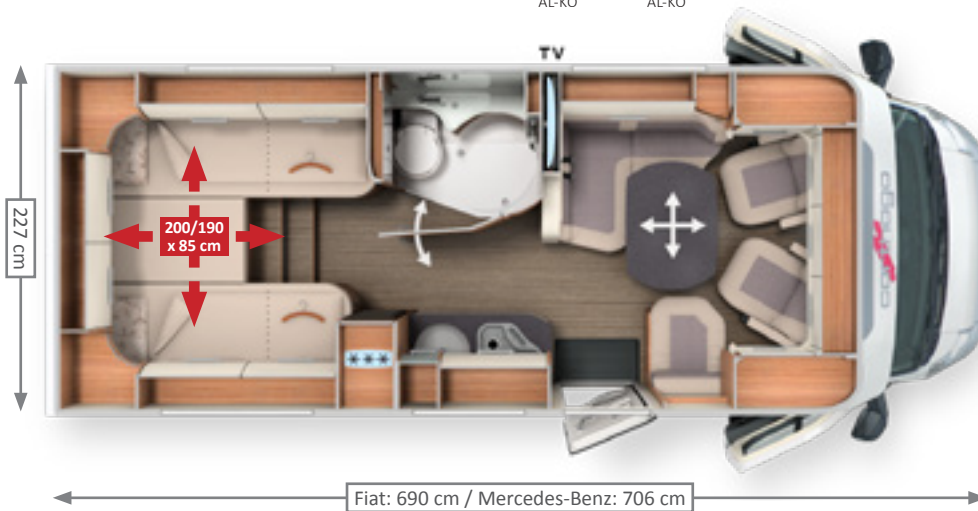

c-tourer T 144 LE Lightweight



AL-KO



Un brevet a été déposé. ⁽¹⁾ Une longueur d'avance grâce à l'innovation : lit jumeau extractible



POINTS FORTS DU MODÈLE

- + Véhicule court, conçu de manière ciblée pour la catégorie des véhicules de 3,5 t, salon en L avec banquette latérale, grand lit arrière transversal
- + Cuisine d'angle avec grand plan de travail et rétroéclairage d'ambiance dans le socle de la cuisine
- + Comptoir de cuisine surélevé faisant office de séparation et de dépose d'appoint
- + Séparation de l'espace séjour en fermant la porte du cabinet de toilettes pour former un dressing
- + Salle de bains combinée avec douche circulaire
- + Penderie jusqu'au plafond
- + Penderie d'appoint sous le lit arrière

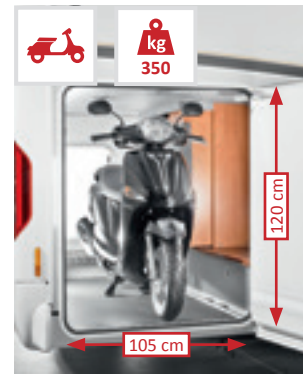

Châssis	Poids en ordre de marche	Charge utile jusqu'à	Sièges avec ceinture de sécurité 3 points	Nombre de couchages
Fiat Ducato AL-KO Châssis surbaissé 35 light	2 915 kg	1 545 kg	4/5*	2/4*

- + Le multivalent : beaucoup de confort, véhicule court, faible poids
- + Salon en L avec banquette latérale
- + Cuisine bien conçue
- + Comptoir de cuisine surélevé faisant office de séparation et de dépose d'appoint
- + Salle de bains combinée avec douche circulaire et sèche-serviettes dans le Mini-Heki
- + Dressing séparable en fermant la porte du cabinet de toilettes
- + Penderies sous les lits jumeaux avec très grande hauteur intérieure grâce au décaissement dans le double plancher
- + Marche-pied extractible pour faciliter l'accès au lit ; marche-pied confort extractible optionnel avec marches très profondes et encore plus de place de rangement
- + Option : placard-TV dans la chambre avec système coulissant TV spécial

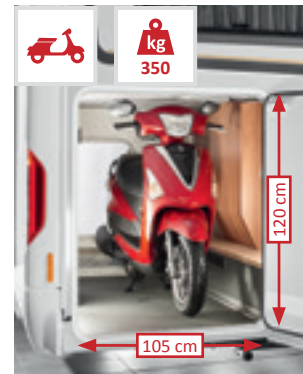

Châssis	Poids en ordre de marche	Charge utile jusqu'à	Sièges avec ceinture de sécurité 3 points	Nombre de couchages
Fiat Ducato AL-KO Châssis surbaissé 35 light	2 905 kg	1 555 kg	4	2/3*
Mercedes-Benz Sprinter AL-KO châssis surbaissé	2 945 kg	1 525 kg	4	2/3*

- + Unique : salon en L, banquette latérale, cuisine d'angle, salle de bains spacieuse et lits jumeaux placés dans le sens de la longueur de 200 cm sur un véhicule d'une longueur inférieure à 7 m
- + Cuisine d'angle avec grand plan de travail et rétroéclairage d'ambiance dans le socle de la cuisine
- + Comptoir de cuisine surélevé faisant office de séparation et de dépose d'appoint
- + Séparation de l'espace séjour en fermant la porte coulissante
- + Salle de bains compacte avec douche séparée
- + Lit jumeau côté passager, coulissant de 30 cm. La nuit : couchage de 200 cm de long ; le jour : douche spacieuse
- + Marche-pied garantissant un accès aisé au lit
- + Penderies sous les lits jumeaux avec très grande hauteur intérieure grâce au décaissement dans le double plancher

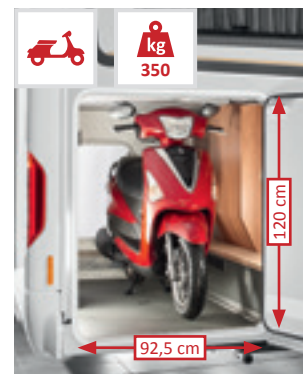

Châssis	Poids en ordre de marche	Charge utile jusqu'à	Sièges avec ceinture de sécurité 3 points	Nombre de couchages
Fiat Ducato AL-KO Châssis surbaissé 35 light	2 985 kg	1 475 kg	4	2/4*

c-tourer T 144 QB lightweight



AL-KO

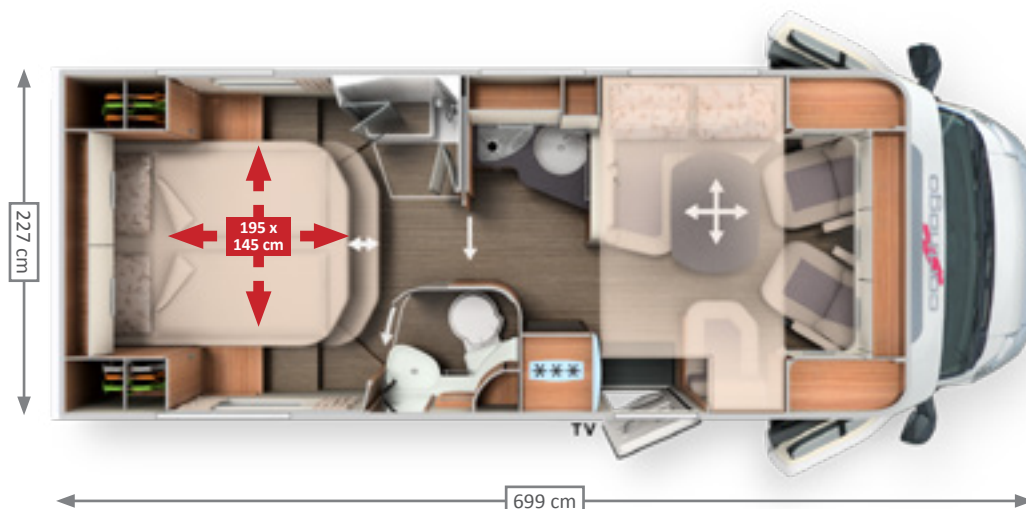

C
Un brevet a été déposé. ⁽¹⁾ Une longueur d'avance grâce à l'innovation : garage à pédélec / scooter ; lit central coulissant

c-tourer T 145 DB H lightweight



AL-KO

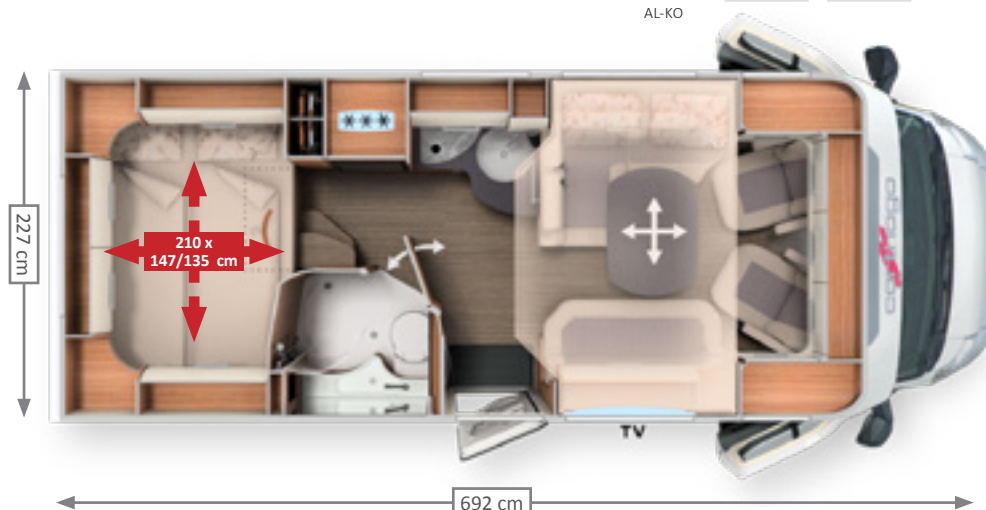

c-tourer T 148 LE H confort



AL-KO



Mercedes-Benz
AL-KO

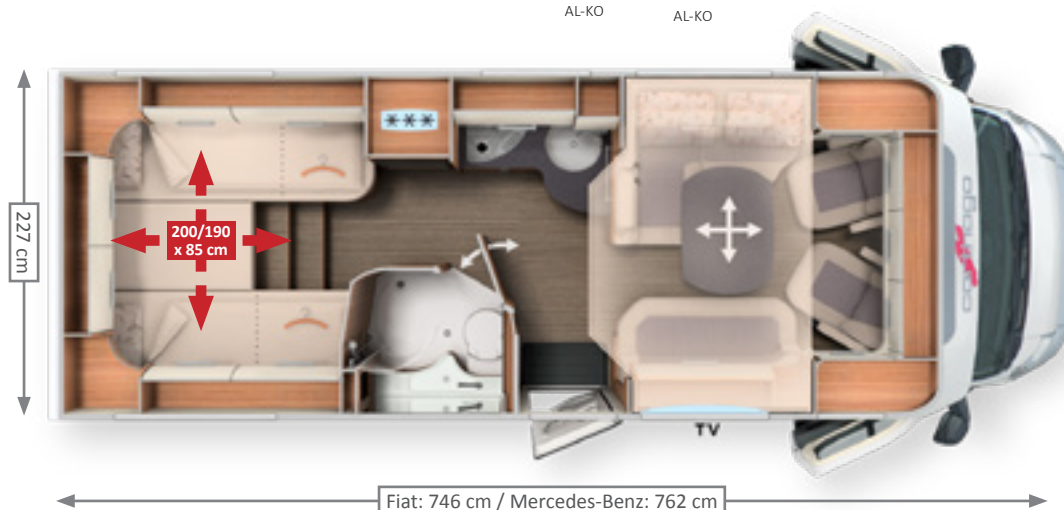

C
Un brevet a été déposé. ⁽¹⁾ Une longueur d'avance grâce à l'innovation : marche-pied d'accès pratique

POINTS FORTS DU MODÈLE

- + Unique : salon en L, banquette latérale, cuisine d'angle, salle de bains spacieuse et lit central de 195 cm sur un véhicule d'une longueur inférieure à 7 m
- + Cuisine d'angle avec grand plan de travail et rétroéclairage d'ambiance dans le socle de la cuisine
- + Comptoir de cuisine surélevé faisant office de séparation et de dépose d'appoint
- + Séparation de l'espace séjour en fermant la porte coulissante massive pour obtenir un dressing
- + Salle de bains compacte avec douche séparée
- + Lit central coulissant de 30 cm. La nuit : lit de 195 cm de long ; le jour : passage aisé pour accéder aux penderies ; largeur de couchage confortable jusqu'aux pieds
- + Deux penderies sur les côtés du lit central
- + Grand tiroir sur la face avant du lit

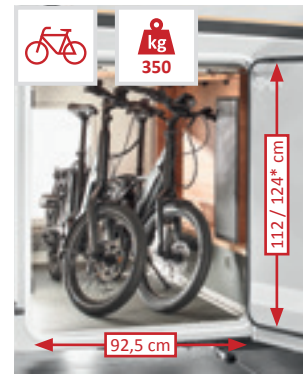

Châssis	Poids en ordre de marche	Charge utile jusqu'à	Sièges avec ceinture de sécurité 3 points	Nombre de couchages
Fiat Ducato AL-KO Châssis surbaissé 35 light	2 985 kg	1 475 kg	4	2/4*

- + Véhicule court, conçu de manière ciblée pour la catégorie des véhicules de 3,5 t, avec salon en L et long canapé latéral, grand lit arrière transversal
- + Option : lit de pavillon central avec large couchage pour 2 personnes
- + Cuisine d'angle avec grand plan de travail
- + Salle de bains combinée avec douche circulaire séparable
- + Penderie jusqu'au plafond
- + Penderie d'appoint sous le lit arrière

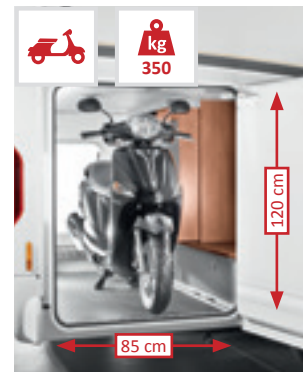

Châssis	Poids en ordre de marche	Charge utile jusqu'à	Sièges avec ceinture de sécurité 3 points	Nombre de couchages
Fiat Ducato AL-KO Châssis surbaissé 35 light	2 935 kg	1 525 kg	4/5*	2/5*

- + Implantation tout confort : grand salon en L, large banquette latérale, cuisine d'angle, penderie jusqu'au plafond
- + Option : lit de pavillon central avec large couchage pour 2 personnes
- + Cuisine d'angle avec grand plan de travail et rétroéclairage d'ambiance dans le socle de la cuisine
- + Salle de bains combinée avec douche circulaire séparable
- + Penderie jusqu'au plafond avec une grande hauteur intérieure sous les lits jumeaux
- + Option : placard-TV dans la chambre avec système coulissant TV spécial
- + Lits jumeaux jusqu'à 200 cm de long, avec marche-pied extractible à marches très profondes breveté et encore plus de place de rangement

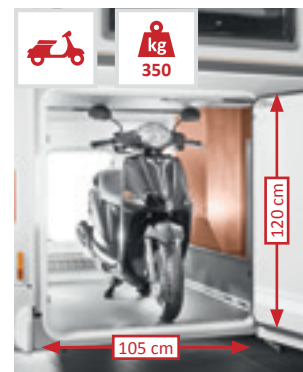

Châssis	Poids en ordre de marche	Charge utile jusqu'à	Sièges avec ceinture de sécurité 3 points	Nombre de couchages
Fiat Ducato AL-KO Châssis surbaissé 35 light	2 995 kg	1 465 kg	4/5*	2/5*
Mercedes-Benz Sprinter AL-KO châssis surbaissé	3035 kg	1435 kg	4/5*	2/5*

c-tourer

Modèles

c-tourer T 148 LE confort



AL-KO

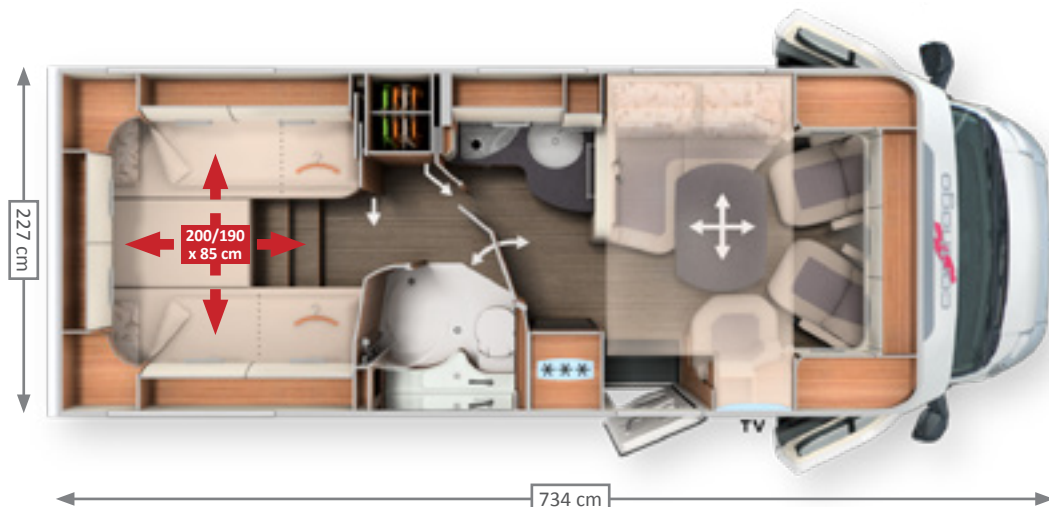

Un brevet a été déposé. ⁽¹⁾ Une longueur d'avance grâce à l'innovation :
 dressing faisant office de séparation ;
 marche-pied d'accès pratique

c-tourer T 149 LE confort



AL-KO



Mercedes-Benz
AL-KO

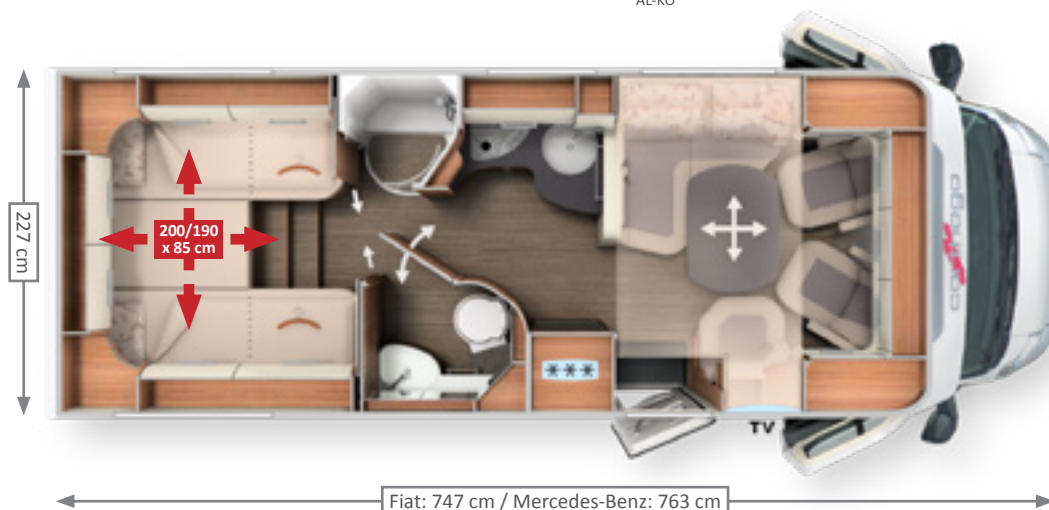

Un brevet a été déposé. ⁽¹⁾ Une longueur d'avance grâce à l'innovation :
 marche-pied d'accès pratique

c-tourer T 150 QB confort



AL-KO



Mercedes-Benz
AL-KO

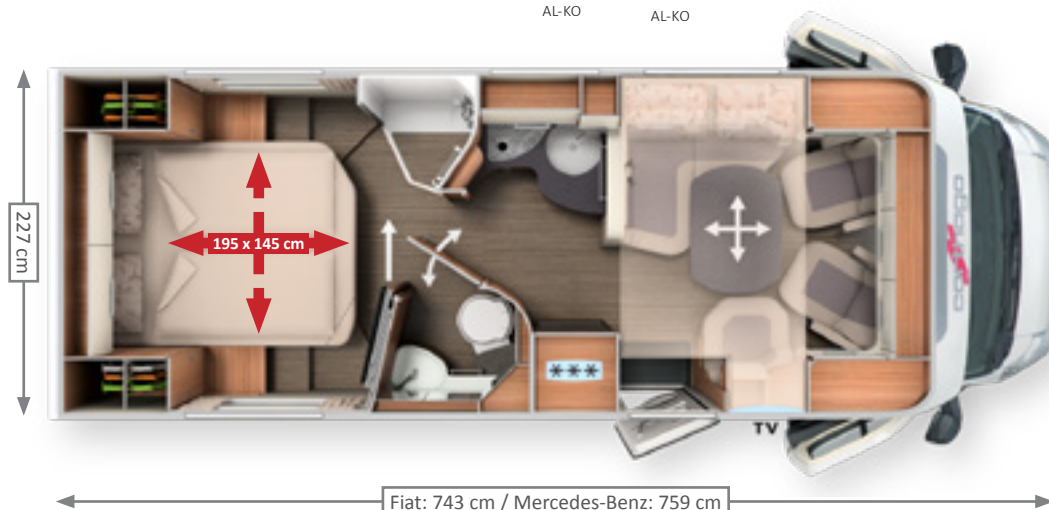

Un brevet a été déposé. ⁽¹⁾ Une longueur d'avance grâce à l'innovation :
 garage à pédélec / scooter ;
 cloison de séparation et cloison-TV coulissante

POINTS FORTS DU MODÈLE

- + Implantation tout confort : grand salon en L, large banquette latérale, cuisine d'angle, penderie jusqu'au plafond
- + Cuisine d'angle avec grand plan de travail et rétroéclairage d'ambiance dans le socle de la cuisine
- + Comptoir de cuisine surélevé faisant office de séparation et de dépose d'appoint
- + Salle de bains combinée, porte de la salle de bains avec fonction de séparation et sèche-serviettes dans le Mini-Heki
- + Dressing avec porte coulissante vers la chambre à coucher
- + Penderie jusqu'au plafond, penderies d'appoint avec une grande hauteur intérieure sous les lits jumeaux
- + Lits jumeaux jusqu'à 200 cm de long, avec marche-pied extractible à marches très profondes et encore plus de place de rangement
- + Option : placard-TV dans la chambre avec système coulissant TV spécial

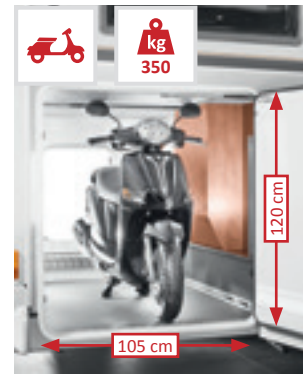

Châssis	Poids en ordre de marche	Charge utile jusqu'à	Sièges avec ceinture de sécurité 3 points	Nombre de couchages
Fiat Ducato AL-KO Châssis surbaissé 35 light	3 015 kg	1 445 kg	4/5*	2/4*

- + Grand salon en L avec large banquette latérale
- + Grande cuisine d'angle avec plan de travail cintré et rétroéclairage d'ambiance dans le socle de la cuisine
- + Comptoir de cuisine surélevé faisant office de séparation et de dépose d'appoint
- + Salle de bains spacieuse confort avec dressing, obtenu en fermant la porte coulissante de la chambre : la porte du cabinet de toilettes fait également office de séparation
- + Lits jumeaux de 200 cm de long, avec marche-pied extractible à marches très profondes et encore plus de place de rangement
- + Penderies sous les lits jumeaux avec grande hauteur intérieure
- + Option : placard-TV dans la chambre avec système coulissant TV spécial

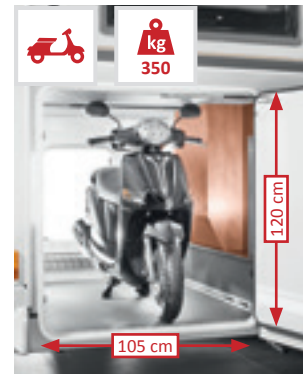

Châssis	Poids en ordre de marche	Charge utile jusqu'à	Sièges avec ceinture de sécurité 3 points	Nombre de couchages
Fiat Ducato AL-KO Châssis surbaissé 35 light	3 015 kg	1 445 kg	4/5*	2/4*
Mercedes-Benz Sprinter AL-KO châssis surbaissé	3 055 kg	1 415 kg	4/5*	2/4*

- + Implantation Confort Plus
- + Grand salon en L avec large banquette latérale
- + Grande cuisine d'angle avec plan de travail cintré et rétroéclairage d'ambiance dans le socle de la cuisine
- + Comptoir de cuisine surélevé faisant office de séparation et de dépose d'appoint
- + Salle de bains spacieuse confort avec dressing grâce à la fonction de séparation
- + Cloison de séparation et cloison-TV coulissante pour séparer l'espace séjour de la chambre/du dressing
- + Très grand lit central, accès au lit aisé, couchage de largeur confortable jusqu'aux pieds
- + Deux penderies sur les côtés du lit
- + Matelas relevable côté passager pour garantir un passage très large

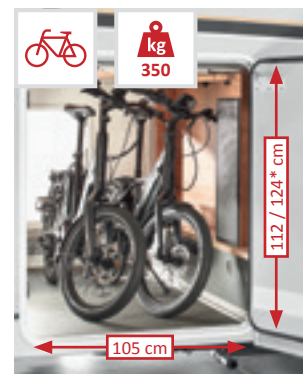

Châssis	Poids en ordre de marche	Charge utile jusqu'à	Sièges avec ceinture de sécurité 3 points	Nombre de couchages
Fiat Ducato AL-KO Châssis surbaissé 35 light	3 015 kg	1 445 kg	4/5*	2/4*
Mercedes-Benz Sprinter AL-KO châssis surbaissé	3 055 kg	1 415 kg	4/5*	2/4*

c-tourer

Extérieur



AL-KO



Mercedes-Benz

AL-KO

De série Gris clair / blanc

Cellule gris clair/blanc; face avant blanc ; montant de pare-brise, jupe avant, latérale et arrière ainsi que les passages de roues en blanc

Fiat Ducato



Mercedes-Benz Sprinter



Design de la cabine

c-tourer confort T 150 QB sur Fiat Ducato avec selleries San Remo



c-tourer lightweight T 143 LE sur Mercedes-Benz Sprinter avec selleries Cambridge



Technologie de construction légère « lightweight »

Moins de poids, plus de qualité : spécialement conçue pour la catégorie des véhicules de 3,5 t

Extrêmement solide et super léger : Carthago est le pionnier du secteur en termes de construction ingénieuse. Par « ingénieux » on entend que Carthago diminue le poids et non pas le confort ou la qualité. Les c-tourer lightweight profilés de Carthago sont les modèles les plus légers de leur catégorie. Stabilité maxi-

male, qualité maximale, confort maximal et vaste équipement. La technologie de construction légère mise en œuvre de manière systématique présente de nombreux avantages : plus de charge utile mais consommation de carburant moindre et moins d'émissions.

Votre plus-value avec Carthago

- + **Très bonne manœuvrabilité et poids moindre** grâce à des véhicules courts
- + **Plus de charge utile** également dans la catégorie des véhicules de 3,5 t
- + **Consommation de carburant moindre**
- + **Moins de restrictions** par la réglementation de la circulation routière
- + **Moins de frais de péages**

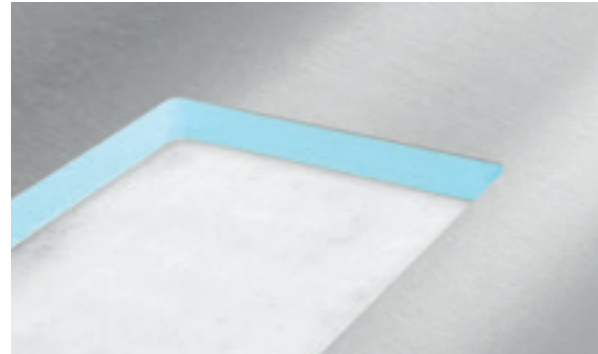

La carrosserie Carthago est très solide et légère. Grâce à la combinaison d'aluminium sur la face extérieure et intérieure et au noyau isolant en mousse rigide RTM typiquement Carthago, aucun renforcement de la paroi, qui irait de pair avec une augmentation de poids, n'est requis



Catégorie Premium des camping-cars légers
Technologie de construction légère Carthago spécialement conçue pour la catégorie des véhicules de 3,5 t



Meubles Carthago optimisés en termes de poids : assemblés selon la « technologie du piping » : les meubles cintrés et arrondis sont très solides tout en étant particulièrement légers



Avec la carrosserie auto-portante et le châssis surbaissé AL-KO light, le double plancher Carthago garantit un maximum de stabilité et de rigidité à la torsion



Hauteur utile
jusqu'à 55,5 cm

Soute profondément décaissée et très spacieuse dans le double plancher

EASY ENTRY – chargement aisé depuis l'extérieur,
prélèvement pratique depuis l'intérieur



Garage d'une
capacité de
charge jusqu'à
350 kg

Garage à scooter avec une grande hauteur intérieure grâce au décaissement profond, accessible des deux côtés par la grande portière côté passager et la deuxième portière côté conducteur

CÔTÉ CONDUCTEUR

Coffret à bouteilles de gaz

Charger depuis l'extérieur



Chargement aisé du rangement dans le double plancher via la grande porte de soute (côté conducteur)

Prélever depuis l'intérieur



Prélèvement aisé du contenu du rangement depuis l'intérieur via le couvercle à charnière de la banquette du salon en L

Soutes profondément décaissées
en sus dans le double plancher



Trappe dans le plancher de l'habitacle avec caisse de rangement (prof. utile 42 cm) dans le double plancher chauffé

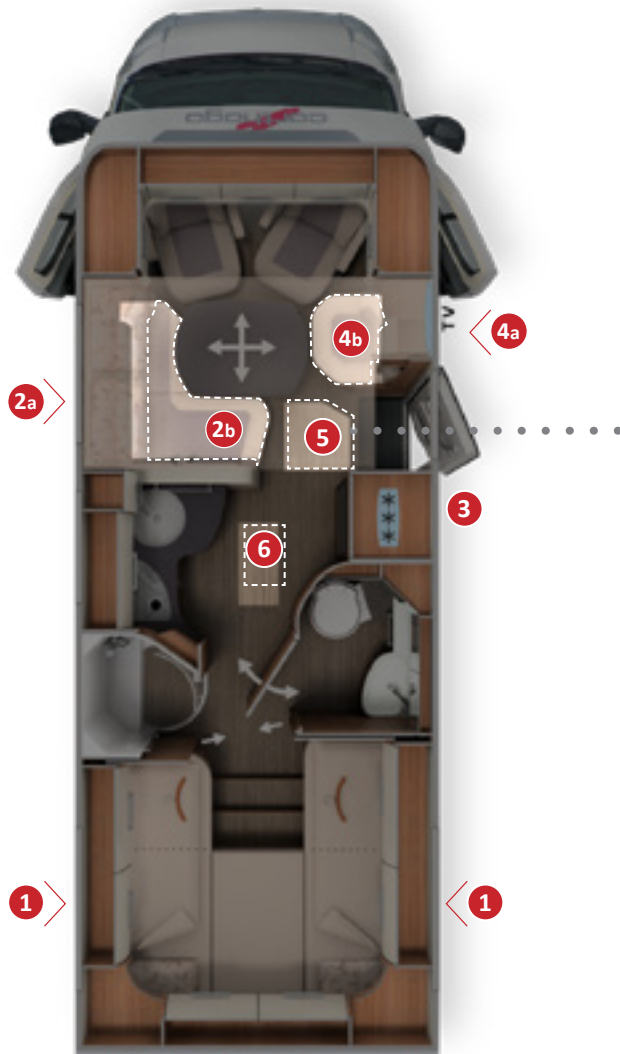



- + **Soute profondément décaissée dans le double plancher**, très spacieuse et chauffée ; hauteur utile jusqu'à **55,5 cm**
- + **Accès depuis l'extérieur** via plusieurs grandes portes de soutes
- + Accès pratique depuis l'intérieur **par la banquette du salon en L, la banquette latérale à couvercle à charnière et la grande trappe dans le plancher de l'habitacle**
- + **Grand rangement à travers central** (haut. int. 22 cm) avec soute profondément décaissée (haut. utile 46 cm), également chargeable par la portière d'accès via la grande trappe à compas dans le plancher de l'habitacle
- + L'ensemble du double plancher est chauffé avec la **fonction accumulateur de chaleur** et l'effet de chauffage par le sol



CÔTÉ PASSAGER



3 Grand rangement additionnel dans le double plancher avec porte de soute séparée (côté passager)



4a Chargement aisé du rangement dans le double plancher via la grande porte de soute (selon le modèle)

Charger depuis l'extérieur



5 Trappe géante dans le plancher de l'habitacle au niveau de l'entrée : aisément chargeable depuis l'extérieur lorsque la porte de cellule est ouverte



4b Prélèvement aisé du contenu via la banquette latérale relevable

Prélever depuis l'intérieur



Technique de bord

Système électrique, alimentation en eau,
système de chauffage à accumulateur de chaleur





Chauffage par système de récupération de la chaleur
Truma Combi 6



Soute profondément décaissée dans le double plancher avec fonction accumulateur de chaleur et effet de chauffage par le sol



Capacités
Réservoir d'eau fraîche de 150 l
Réservoir des eaux usées de 140 l
1 batterie de 80 Ah
(extensible sur 2 batteries de 80 Ah)



Chauffage ciblé de la cabine par une bouche de chauffage supplémentaire sous le siège du conducteur.



Système de chauffage par accumulateur de chaleur Truma Combi 6 avec de nombreuses bouches d'air chaud dans l'ensemble de la soute profondément décaissée dans le double plancher, au niveau de l'habitacle, dans le garage, en cabine et au niveau des portières sensibles au froid



Coffret à bouteilles de gaz « easy change », profondément décaissé, facilitant le remplacement des bouteilles (sauf T 143 LE)

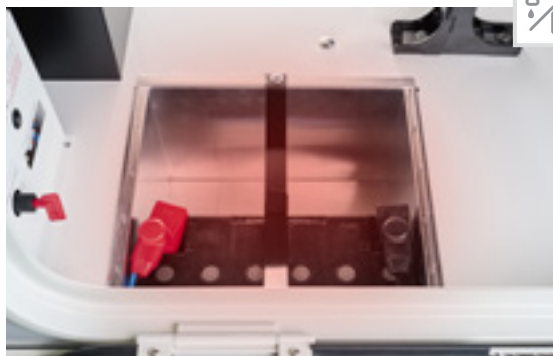

Centrale à batteries chauffée avec interrupteur principal des batteries ; de série : batteries gel 1 x 80 Ah, extensible sur 2 batteries 80 Ah, batterie lithium-ion 90 Ah en option avec contrôleur de batteries



Centrale électrique bien accessible dans le garage

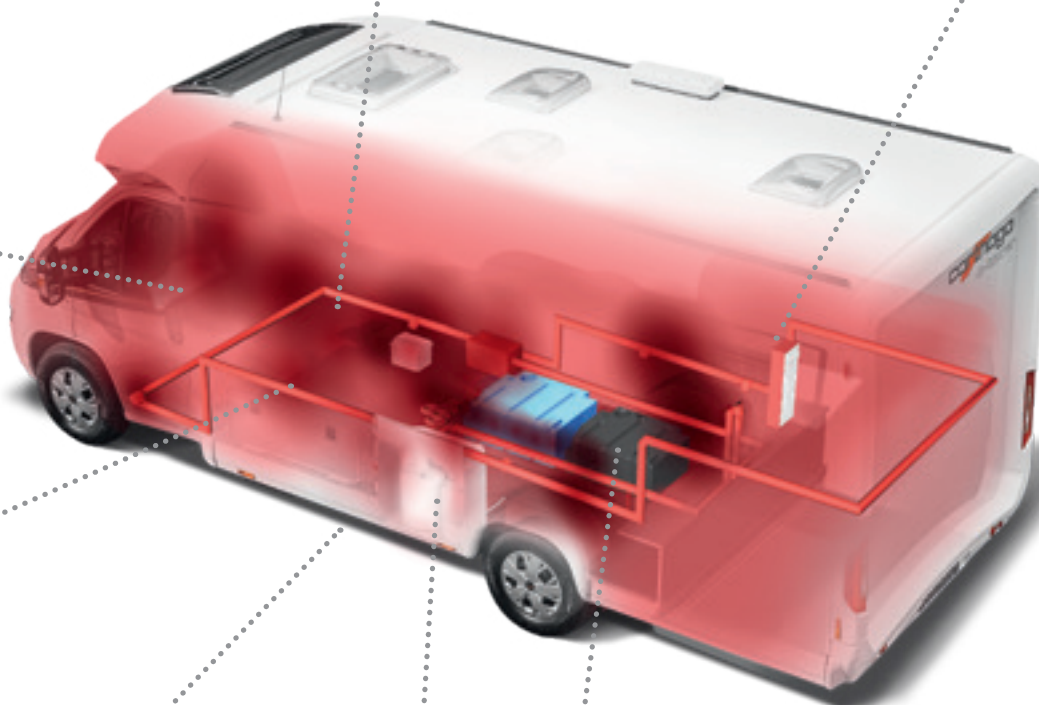

Coffret à bouteilles de gaz (modèle T 143 LE), aisément accessible par le portillon du coffret à bouteilles de gaz séparée. Option : système coulissant pratique pour bouteilles de gaz



Centrale de vidage d'eau dans la soute profondément décaissée dans le double plancher, peut également être commandée par la porte de cellule

Casquette en polyester



au-dessus de la cabine, de forme réussie, en polyester de qualité supérieure, isolé et jointoyé tout autour,

Porte de cellule « premium one »



avec limiteur de porte et vitre de porte

Verrouillage central



des portes de cabine à l'aide de l'émetteur dans la clé principale

Sièges pilote en cabine



avec accoudoirs rembourrés, réglables

Marche-pied électrique



pour accéder à l'habitacle : escamotable, à commande électrique

Coussin de qualité supérieure



avec noyau de mousse multi-couches Premium avec soutien lombaire

Rétroéclairage d'ambiance dans le socle



au niveau de l'habitacle et de la cuisine (selon le modèle)

Rangement de pavillon de série



avec système coulissant pour machine à café (option)

Salon avec plancher plain-pied



en continu depuis la cabine jusqu'à la chambre

Placard à chaussures pivotant



sous le salon au niveau de l'entrée avec système range-chaussures pouvant accueillir jusqu'à 4 paires de chaussures (sauf T 145 DB H, T 148 LE H)

Plan de travail à la cuisine



doté d'une surface résistante aux rayures au décor « Ardoise », rétroéclairée par une bande LED, extension du plan de travail pratique

Contrôle individuel de l'éclairage



qui permet de contrôler séparément la lampe de travail et l'éclairage d'ambiance



AL-KO

chic c-line

La fascination de la catégorie Liner Premium Carthago

élégance, confort et extravagance

Luxeux, extravagant, confortable, tout en étant extrêmement pratique : le chic c-line T séduit par sa charge utile, ses rangements, son confort de conduite inégalable, son design moderne et son confort intérieur. C'est son charme qui distingue le chic c-line T du large éventail de profilés proposés sur le marché.



4,5 t

Catégorie de poids

- + Implantations très confortables jusqu'à un P.T.A.C. de 4,5 t



AL-KO

Châssis

- + Fiat Ducato avec châssis surbaissé AL-KO 35 light/40 heavy et essieu arrière à voie large de 198 cm
- + Pack Sécurité Fiat Ducato : airbag, ABS, ESP, ASR, anti-démarrage électronique, assistant au démarrage dans les pentes, contrôle dans les descentes, Traction +
- + Option : Pack Assistance à la conduite Fiat



Confort intérieur

- + Ligne de meubles « exklusiveline », formes fluides arrondies, des surfaces de meubles exclusives, deux styles intérieurs au choix
- + Salon en L avec banquette latérale et table de salon rectangulaire
- + Cuisine d'angle pratique avec ascenseur à machine à café et grand rangement coulissant
- + Variantes de salles de bains avec un maximum de confort et un dressing séparable
- + Lits fixes avec système de sommier Carawinx



Rangements

- + Soute profondément décaissée dans le double plancher, très spacieuse et chauffée ; hauteur utile jusqu'à 70 cm
- + Accès aisé depuis l'extérieur via plusieurs grandes trappes et depuis l'intérieur via la banquette du salon en L et la banquette latérale avec couvercle à charnière
- + Grand rangement à travers central (haut. int. 22 cm) avec rangement profondément décaissé (hauteur utile 46 cm), aisément chargeable depuis l'intérieur et l'extérieur par la grande trappe relevable dans le plancher de l'habitacle
- + Garage à scooter : hauteur intérieure jusqu'à 120 cm*, capacité de charge 350 kg maxi



Autonomie/Technique

- + Réservoir d'eau fraîche de 170 l, réservoir des eaux usées de 140 l
- + 2 batteries gel de 80 Ah chacune



Climatisation/chauffage

- + Système de chauffage accumulateur de chaleur Truma Combi 6, chauffage central à l'eau chaude Alde en option
- + Soute profondément décaissée avec effet de chauffage par le sol



chic c-line

chic c-line T 4.8 LE avec style intérieur « linea classica » et selleries Cuir Sand 21



chic c-line T

chic c-line



chic c-line T 4.9 LE avec style intérieur « linea moderna » et selleries Cuir partiel Ivoire



chic c-line T

chic c-line

chic c-line T 4.8 LE



Un brevet a été déposé. ⁽¹⁾ Une longueur d'avance grâce à l'innovation :
Dressing faisant office de séparation ;
Marche-pied d'accès pratique

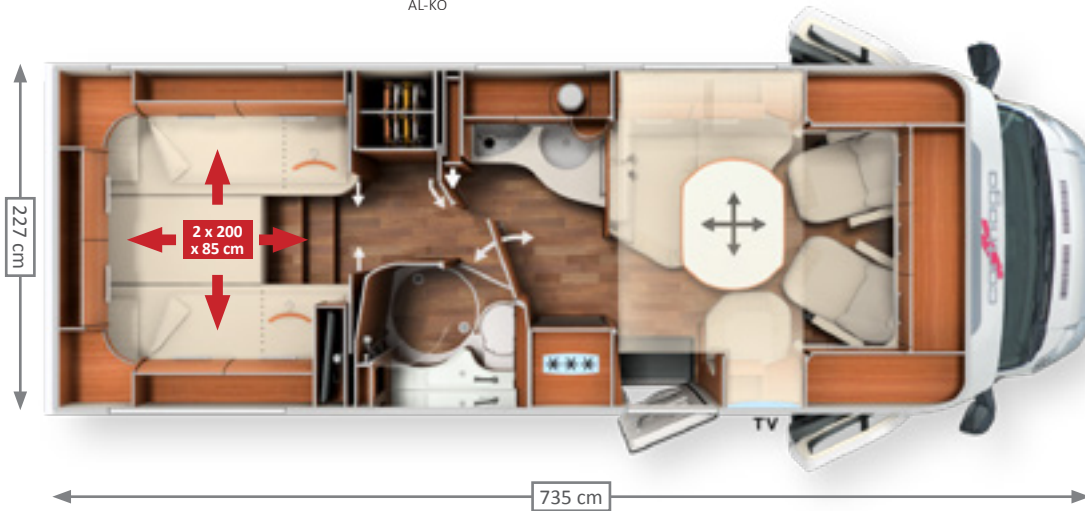

Grand salon en L avec banquette latérale

- + Table de salon rectangulaire avec bordure chromée, option 5ème siège à ceinture
- + Système coulissant pour téléviseur LED 24" derrière le dossier de la banquette latérale

- + Porte du cabinet de toilettes faisant office de séparation avec l'habitacle
- + Porte coulissante en bois massif pour séparer le dressing de la chambre
- + Penderie jusqu'au plafond



Cuisine d'angle

- + Grand plan de travail
- + Cuisine avec six grands tiroirs, tiroir central avec poubelle intégrée
- + Réchaud 3 flammes « Pro Gourmet » avec couvre-plaques divisé en verre, grille en fonte solide et fond en verre facile à nettoyer
- + Frigo Slimtower de 153 l avec porte s'ouvrant dans les deux sens et compartiment freezer séparé
- + Ascenseur à machine à café, abaissable depuis le placard de pavillon
- + Meuble bar avec porte en verre décoratif et éclairage intérieur
- + Grand rangement coulissant jusqu'au plafond



Grands lits jumeaux

- + Têtes de lits relevables
- + Penderies sous les lits jumeaux, facilement accessibles par devant et par le haut grâce à la fonction ascenseur, plus spacieuses grâce au décaissement dans le double plancher
- + Agrandissement du couchage entre les lits avec matelas d'appoint, accès pratique via un marche-pied extractible pratique
- + Placard-TV de série, système coulissant très long pour la TV (option)



Salle de bains combinée peu encombrante avec dressing

- + Douche circulaire séparable
- + Dépose intégrée dans la paroi de douche
- + Porte-serviettes dans le laterneau
- + Grand placard avec miroir et étagères
- + Porte de salle de bains massive avec charnières noyées intérieures, poignée métallique et verrouillage

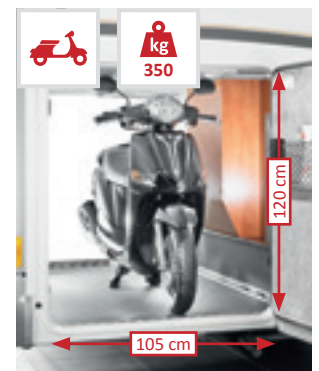

Châssis	Poids en ordre de marche	Charge utile jusqu'à	Sièges avec ceinture de sécurité 3 points	Nombre de couchages
Fiat Ducato AL-KO Châssis surbaissé 35 light	3 165 kg	1 295 kg	4/5*	2/3-4*

* avec des options



Cuisine d'angle avec réchaud gourmet pro, style intérieur linea classica



Penderie jusqu'au plafond



Salle de bains combinée

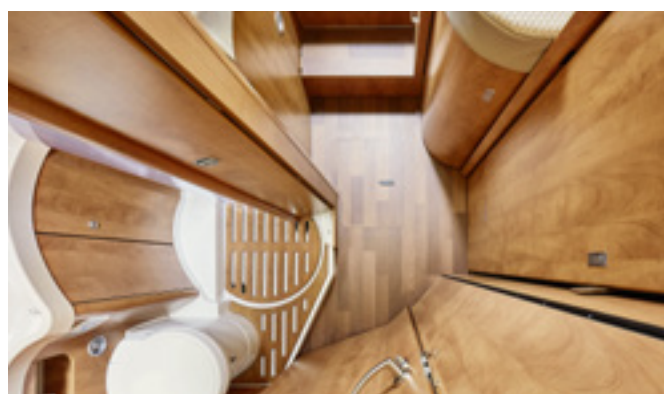

Salle de bains combinée avec fonction dressing



Grands lits jumeaux avec marche-pied pratique extractible

chic c-line

chic c-line T 4.9 LE

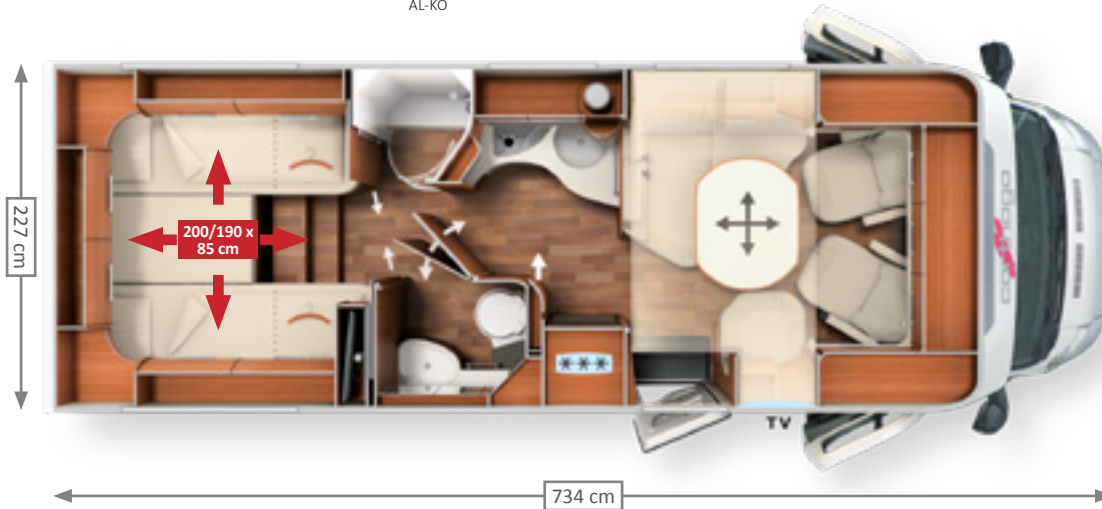

Un brevet a été déposé. (1) Une longueur d'avance grâce à l'innovation :
 Porte à double fonction cabinet de toilettes/toilettes ;
 Marche-pied d'accès pratique



Grand salon en L avec large banquette latérale

- + Table de salon rectangulaire avec bordure chromée, option 5ème siège à ceinture
- + Système coulissant pour téléviseur LED 24" derrière le dossier de la banquette latérale



Cuisine d'angle confort

- + Grand plan de travail de forme cintrée
- + Cuisine avec six grands tiroirs, tiroir central avec poubelle intégrée
- + Réchaud 3 flammes « Pro Gourmet » avec couvre-plaques divisé en verre, grille en fonte solide et fond en verre facile à nettoyer
- + Frigo Slimtower de 153 l avec porte s'ouvrant dans les deux sens et compartiment freezer séparé
- + Ascenseur à machine à café, abaissable depuis le placard de pavillon
- + Meuble bar avec porte en verre décoratif et éclairage intérieur
- + Grand rangement coulissant intégré dans la cloison cintrée de la salle de bains



Salle de bains spacieuse confort avec dressing

- + Cabinet de toilettes/toilettes spacieux
- + Douche en face
- + Porte coulissante en bois massif faisant office de séparation, donc dressing séparable de la chambre et de l'habitacle
- + Porte à double fonction du cabinet de toilettes / des toilettes pour séparer à la fois le couloir et les toilettes



Lits jumeaux

- + Têtes de lits relevables
- + Penderies sous les lits jumeaux, facilement accessibles par devant et par le haut grâce à la fonction ascenseur, grande hauteur intérieure grâce au décaissement dans le double plancher
- + Agrandissement du couchage entre les lits avec matelas d'appoint, accès pratique via un marche-pied extractible pratique
- + Placard-TV de série, système coulissant très long pour la TV (option)

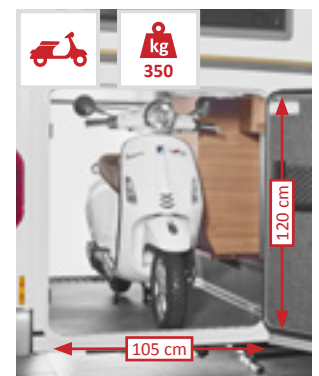

Châssis	Poids en ordre de marche	Charge utile jusqu'à	Sièges avec ceinture de sécurité 3 points	Nombre de couchages
Fiat Ducato AL-KO Châssis surbaissé 35 light	3 165 kg	1 295 kg	4/5*	2/3-4*

* avec des options



chic c-line T 4.9 LE avec style intérieur linea moderna, selleries Cuir partiel Ivoire et lanterneau « skyview » (option)



Système coulissant de la TV derrière le dossier



Cuisine d'angle confort avec plan de travail cintré au style intérieur linea moderna



Penderies sous les lits jumeaux avec très grande hauteur intérieure



Salle de bains spacieuse avec douche séparée



Lits jumeaux avec penderies en-dessous

chic c-line

chic c-line T 5.0 QB

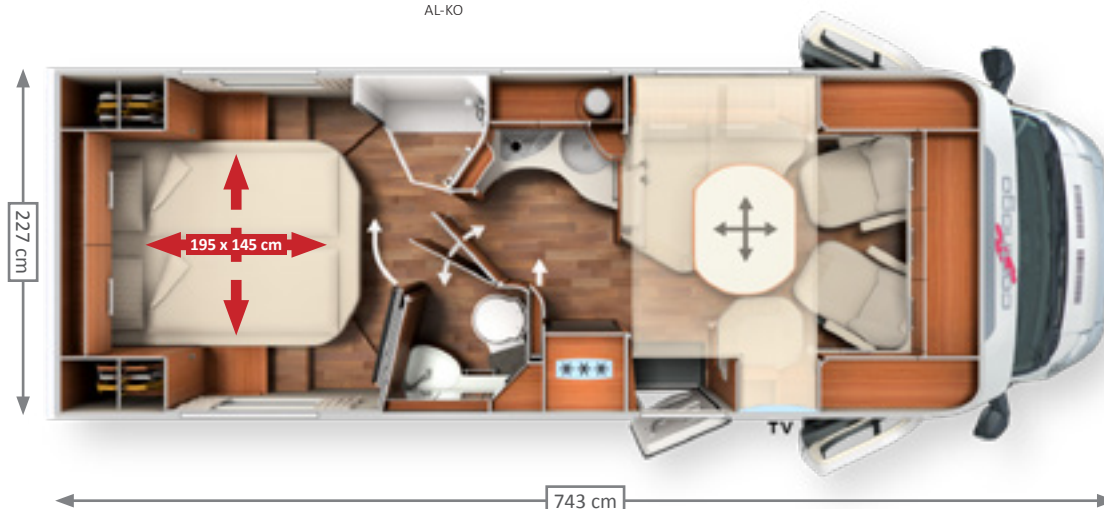

Un brevet a été déposé. (4) Une longueur d'avance grâce à l'innovation :
 Porte à double fonction cabinet de toilettes/toilettes ;
 Garage à vélo électrique ;
 Cloison de séparation et cloison-TV coulissante ;



Grand salon en L avec large banquette latérale

- + Table de salon rectangulaire avec bordure chromée, option 5ème siège à ceinture
- + Système coulissant pour téléviseur LED 24" derrière le dossier de la banquette latérale



Grand lit central

- + Unique : cloison de séparation et cloison-TV pour séparer la salle de bains ; support TV inclus : possibilité de regarder la télé depuis deux positions et ce sans câbles
- + Tête de lit relevable
- + Deux penderies sur les côtés du lit central
- + Deux tiroirs sur la face avant du lit central



Cuisine d'angle confort

- + Grand plan de travail de forme cintrée
- + Cuisine avec six grands tiroirs, tiroir central avec poubelle intégrée
- + Réchaud 3 flammes « Pro Gourmet » avec couvercles divisés en verre, grille en fonte solide et fond en verre facile à nettoyer
- + Frigo Slimtower de 153 l avec porte s'ouvrant dans les deux sens et compartiment freezer séparé
- + Ascenseur à machine à café, abaissable depuis le placard de pavillon
- + Meuble bar avec porte en verre décoratif et éclairage intérieur
- + Grand rangement coulissant intégré dans la cloison cintrée de la salle de bains



Salle de bains spacieuse confort avec dressing

- + Cabinet de toilettes/toilettes spacieux
- + Douche en face
- + Porte à double fonction entre le cabinet de toilettes / les toilettes pour séparer à la fois le passage vers l'habitacle et les toilettes



Châssis	Poids en ordre de marche	Charge utile jusqu'à	Sièges avec ceinture de sécurité 3 points	Nombre de couchages
Fiat Ducato AL-KO Châssis surbaissé 35 light	3 165 kg	1 295 kg	4/5*	2/3-4*

* avec des options



Ascenseur à machine à café, abaissable depuis le placard de pavillon



Système coulissant de la TV derrière le dossier

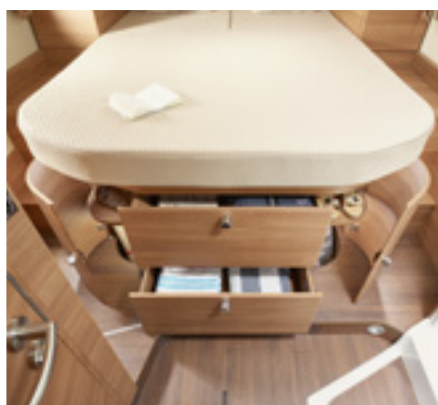

Deux tiroirs sur la face avant du lit central



Cuisine d'angle confort avec plan de travail cintré au style intérieur linea moderna



Salle de bains spacieuse confort avec dressing



Cloison-TV coulissante en position pour regarder la télé

chic c-line

Extérieur



AL-KO

De série Blanc

Cellule blanc ; face avant du véhicule blanc ; montant de pare-brise, jupe avant, latérale et arrière, ainsi que les passages de roues argentées-platine



Option Silverline

Cellule argenté ; cabine argentée ; jupe avant, latérale et arrière, ainsi que les passages de roues argenté-platine



Design avant Fiat Ducato (Silverline)



Design arrière Fiat Ducato (Silverline)

Intérieur

chic c-line sur Fiat Ducato avec selleries Cuir partiel Ivoire



Option : garage à pédélec Carthago unique

sur les modèles avec lit central, augmentation de la hauteur intérieure sur 124 cm. Un brevet a été déposé.⁽¹⁾

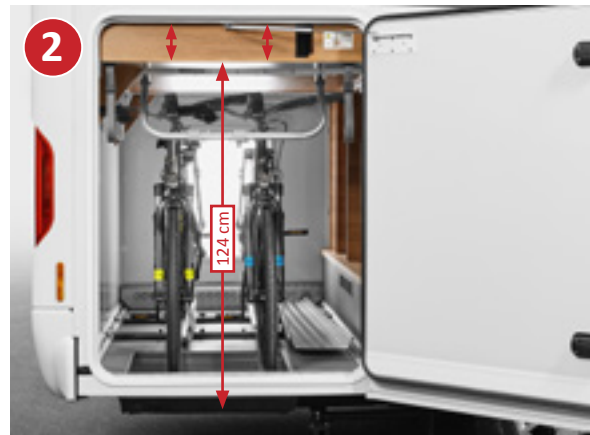

Votre plus-value avec Carthago

- + Augmentation de la hauteur intérieure du garage à Pedelec sur 124 cm max. sur les modèles avec lit central
- + En dépit de l'accès au lit bas, on peut emmener des vélos de 124 cm max. dans le garage
- + Solution innovante sans poids additionnel facile d'utilisation
- + Panneau de recouvrement de l'évidement dans le plancher, qui permet de créer un plancher de garage plan



Hauteur utile jusqu'à 70 cm

Soute profondément décaissée et très spacieuse dans le double plancher

EASY ENTRY – chargement aisé depuis l'extérieur, prélèvement pratique depuis l'intérieur



Garage chargeable jusqu'à 350 kg

CÔTÉ CONDUCTEUR

Coffret à bouteilles de gaz

Charger depuis l'extérieur



Chargement aisé du rangement dans le double plancher via la grande porte de soute (côté conducteur)

Prélever depuis l'intérieur



Prélèvement aisé du contenu du rangement depuis l'intérieur par le couvercle relevable de la banquette du salon en L

Soutes profondément décaissées en sus dans le double plancher

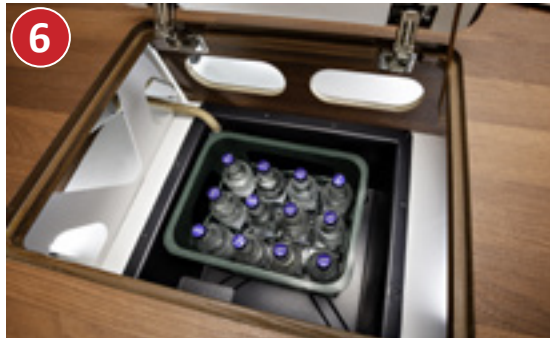

Trappe dans le plancher de l'habitacle avec caisse de rangement (prof. utile 42 cm) dans le double plancher chauffé

Garage à scooter avec une grande hauteur intérieure grâce au décaissement profond, accessible des deux côtés par la grande portière côté passager et la deuxième portière côté conducteur

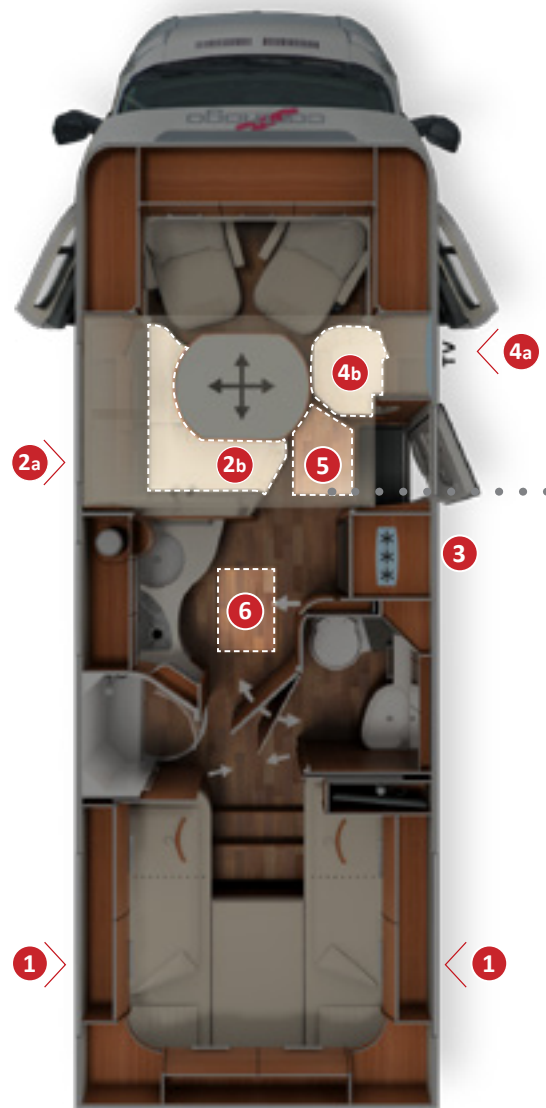



- + **Soute profondément décaissée dans le double plancher** très spacieux et chauffé; hauteur utile jusqu'à 70 cm.
- + **Accès depuis l'extérieur** via plusieurs grandes soutes
- + Accès pratique depuis l'intérieur **par le couvercle de la banquette du salon en L, la banquette latérale relevable ainsi que la grande trappe dans le plancher de l'habitacle**
- + **Grand rangement à travers central** (haut. int. 22 cm) avec soute profondément décaissée (haut. utile 46 cm), également chargeable par la portière d'accès, grande trappe à compas dans le plancher de l'habitacle
- + L'ensemble de la soute profondément décaissée dans le double plancher est chauffé avec la **fonction stockage thermique** et par l'effet de chauffage par le sol



CÔTÉ PASSAGER



Grand rangement additionnel dans le double plancher avec porte de soute séparée (côté passager)



Chargement aisé du rangement dans le double plancher via la grande porte de soute

Charger depuis l'extérieur



Trappe géante dans le plancher de l'habitacle au niveau de l'entrée : aisément chargeable depuis l'extérieur lorsque la porte de cellule est ouverte



Prélèvement aisé du contenu via la banquette latérale relevable

Prélever depuis l'intérieur



Technique de bord

Système électrique, alimentation en eau, système de chauffage à accumulateur de chaleur



- **Chauffage par accumulateur de chaleur**
Système de chauffage Truma Combi 6
- **Option : chauffage central à l'eau chaude Alde**
- **Soute profondément décaissée dans le double plancher**
avec fonction accumulateur de chaleur et effet de chauffage par le sol
- **Capacités**
Réservoir d'eau fraîche de 170 l
Réservoir des eaux usées de 140 l
2 batteries de 80 Ah



Chauffage ciblé de la cabine par la partie avant du tableau de bord chauffé et les bouches d'air chaud additionnelles



Système de chauffage par accumulateur de chaleur Truma Combi 6 avec des bouches d'air chaud dans l'ensemble du double plancher accumulateur de chaleur, au niveau de l'habitacle, dans le garage, en cabine et au niveau des portes



Coffret à bouteilles de gaz « easy change », profondément décaissé, facilitant le remplacement des bouteilles



Centrale à batteries chauffée avec interrupteur principal des batteries ; de série : batteries gel 2 x 80 Ah, batterie lithium-ion 90 Ah en option avec contrôleur de batteries



Centrale électrique facilement accessible dans le garage

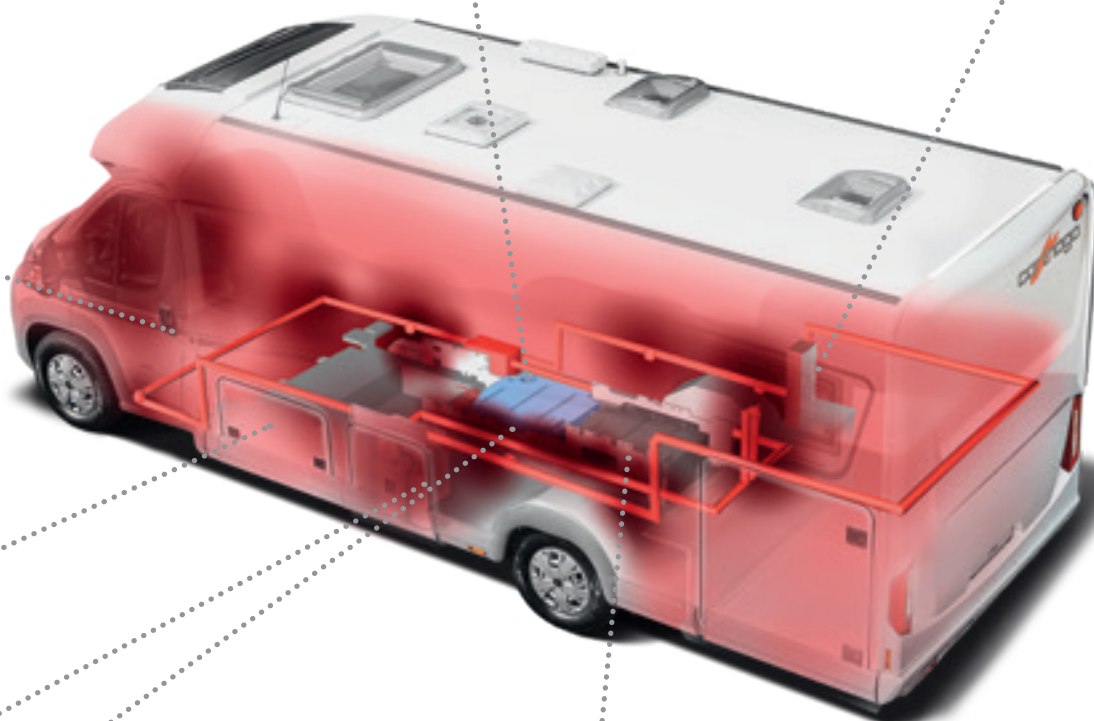

Réservoirs d'eau dans le double plancher chauffé, à l'abri du gel



Centrale de vidange d'eau dans la soute profondément décaissée dans le double plancher, peut également être commandée par la porte de cellule

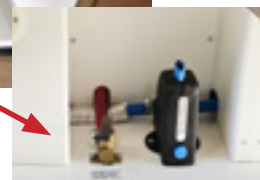

Fonction « coming home »



avec verrouillage central : portes de la cabine via la télécommande dans la clé principale, activation de l'éclairage extérieur

Porte de cellule « premium two »



avec double verrouillage de sécurité, limiteur d'ouverture, vitre et store moustiquaire

Sièges pilote en cabine



avec accoudoirs des deux côtés, à réglage multiple, hauteur d'assise au même niveau que les canapés du salon

Plancher de la cellule sur un niveau

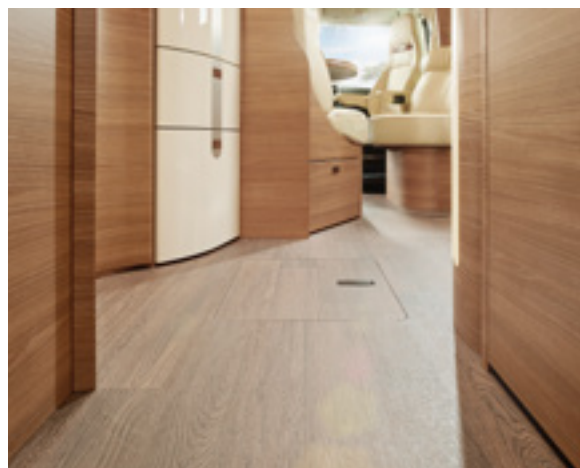

en continu depuis la cabine jusqu'à la chambre

Rangements en cabine



grâce aux placards de pavillon avec portillon tout autour

Placard à chaussures



dans le salon au niveau de l'entrée avec range-chaussures pour jusqu'à quatre paires de chaussures

Éclairage d'ambiance



avec fonction variateur en continu (éclairage d'ambiance)

Table de salon



couissant 2 positions et pivotant 360°, permettant une intégration optimale de tous les sièges

Réchaud gourmet pro



avec 3 plaques de cuisson, fond en verre facile à nettoyer, grille en fonte et plaque en verre en deux parties

Grand rangement coulissant



rangement pratique aisément accessible, à hauteur des mains et des yeux (T 4.8 LE jusqu'au plafond)

Ascenseur à machine à café



abaissable depuis le placard de pavillon (l'ascenseur est installé de série, la machine à café ou la cafetière à capsules sont en option)

Sommier à ressort Carawinx



composé d'un système de sommier à ressort à élasticité ponctuelle recommandé par les médecins et matelas 7 zones en mousse à froid

Styles intérieurs

Grand choix - La nouvelle collection des selleries Carthago

	Collection	c-tourer		chic c-line	
	Style intérieur	epic bicolor	Casablanca	linea classica	linea moderna
Tissu	Barcelona 21	●	●	●	●
	Venezia 21	●	●	●	●
	Cambridge	●	●	-	-
	Rom	●	●	-	-
Cuir textile-tissu	Malaga 21	○	○	○	○
	Davos	○	○	○	○
	San Remo	○	○	○	○
	Stockholm	○	○	○	○
Cuir textile	Cuir partiel Ivoire 21	○	○	○	○
	Cuir partiel Macchiato 21	○	○	○	○
	Cuir partiel Ivoire Supreme	-	-	○	○
	Cuir partiel Sand Supreme	-	-	○	○
Cuir	Cuir Ivoire 21	○	○	○	○
	Cuir Sand 21	○	-	○	○
	Cuir Macchiato 21	○	○	○	○
	Cuir Sand Performance 21	-	-	-	-
	Cuir Macchiato Performance 21	-	-	-	-

● Équipement de série ○ Disponible comme option - selon le modèle pas disponible

Votre plus-value avec Carthago

- + **Protection anti-taches très efficace**
les liquides ne pénètrent pas dans les tissus.
Ainsi, la plupart des taches peuvent être facilement nettoyées avec un chiffon humide.
- + **Très haute résistance à la lumière**
- + **Très résistant à l'usure et facile d'entretien**
- + **Les rideaux et les coussins déco sont lavables**
- + **Housse de matelas antibactérienne**



Des systèmes anti-taches très efficaces protègent vos selleries

Design des selleries

c-tourer profilé



Les salons de la série c-tourer T confèrent à l'intérieur une légèreté sportive avec des touches dynamiques. Ceci est encore davantage mis en relief avec les doubles surpiqûres, pour souligner la haute exigence de qualité. Pour les collections « Cuir Sand 21 » et « Cuir Macchiato 21 », ces doubles surpiqûres sont exécutées dans une couleur contrastante. Pour la collection « Malaga 21 », un passepoil crée des contrastes élégants. Veuillez noter les différences de design entre les modèles T 145 LE H et T 148 LE H : Comme éléments de style, les bords des selleries sont ornés de passepoils ou de doubles surpiqûres. Pour les collections « Cuir Sand 21 » et « Cuir Macchiato 21 », ces doubles surpiqûres sont exécutées dans une couleur contrastante et combinées avec un passepoil de même couleur. Pour la collection « Malaga 21 », un passepoil et une bande additionnelle forment un joli contraste.

chic c-line profilé



Les salons de la série chic c-line T créent une ambiance intérieure élégante. Comme éléments de style, les bords des selleries sont ornés de passepoils ou de doubles surpiqûres. Pour les collections « Cuir Sand 21 » et « Cuir Macchiato 21 », ces doubles surpiqûres sont exécutées dans une couleur contrastante et combinées avec un passepoil de même couleur. Pour la collection « Malaga 21 », un passepoil et une bande additionnelle forment un joli contraste. Nos collections « Cuir partiel Supreme » combinent des tissus élégants de la marque HiteX® Rohleder avec du cuir haut de gamme. Pour la finition Premium du cuir haut de gamme sur nos véhicules, nous avons opté pour les collections « Performance », qui convainquent par leurs inserts en cuir soigneusement matelassés de finition artisanale.

Selleries*

Combinaison de tissus Antara haut de gamme :

Antara traité anti-taches « Teflon Repel » très efficace, tissu contrastant assorti traité anti-taches

Barcelona 21

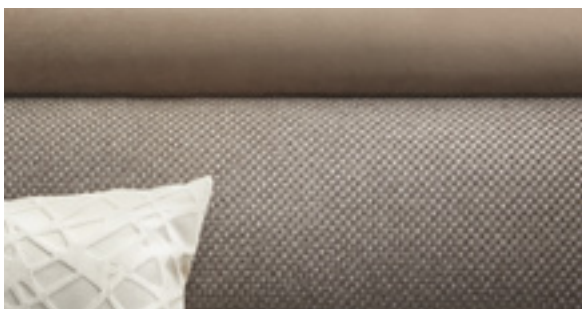

Venezia 21



Cambridge

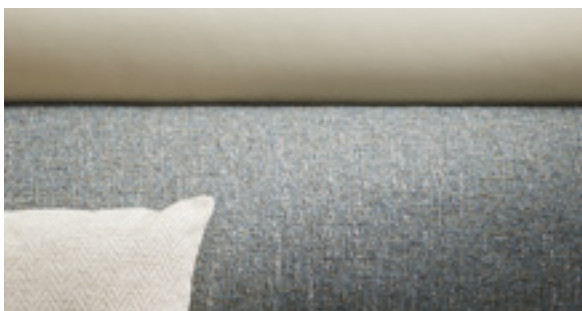

Rom

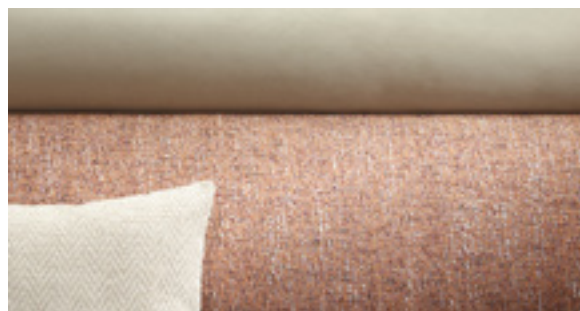

Combinaison tissu-cuir/tissu haut de gamme :

Cuir nappa souple très résistant à l'usure, tissu contrastant assorti traité anti-taches

Malaga 21

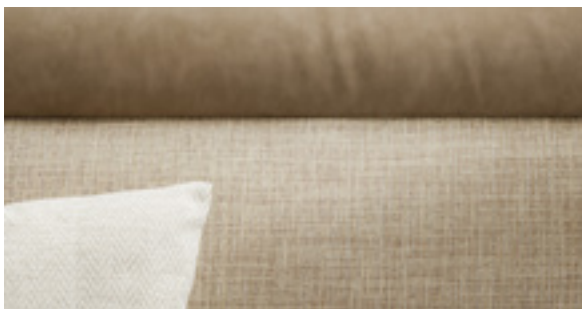

Davos

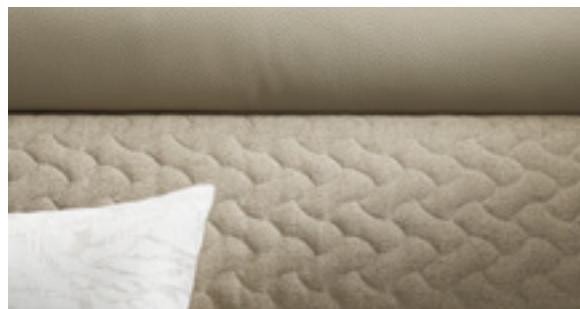

San Remo

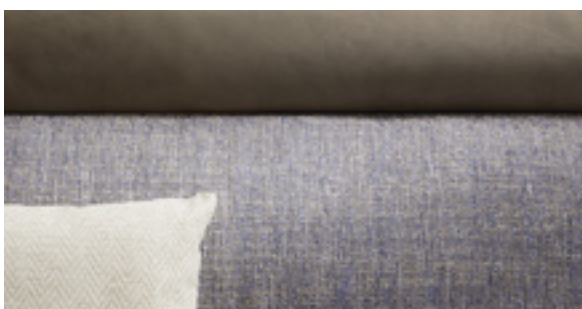

Stockholm

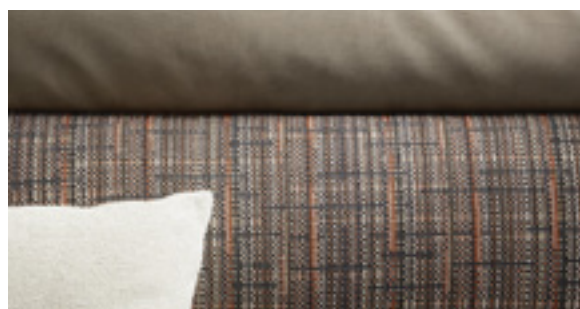

Combinaison tissu-cuir haut de gamme :

cuir d'une excellente qualité, tissu contrastant assorti traité anti-taches

Cuir partiel Ivoire



Cuir partiel Macchiato

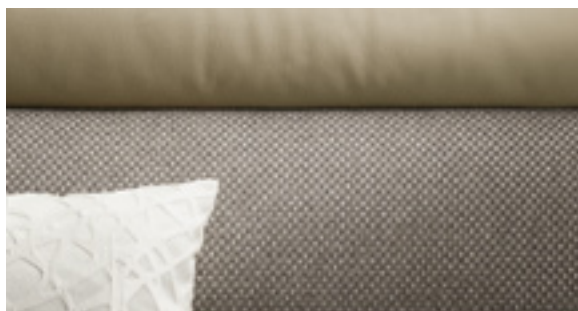

Cuir partiel Ivoire Supreme

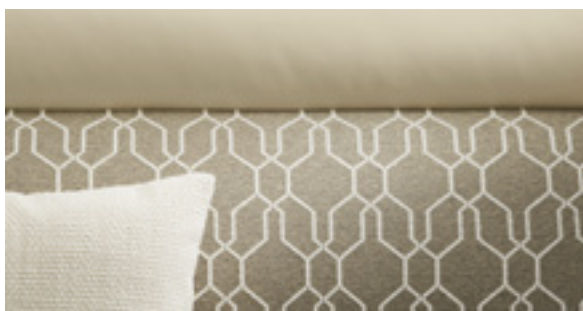

ROHLEDER
DIE HITEX MANUFATUR

Cuir partiel Sand Supreme

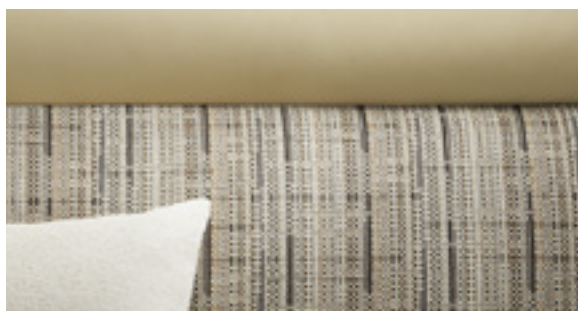

ROHLEDER
DIE HITEX MANUFATUR

Équipement en cuir de qualité haut de gamme :

combinaison de cuir élégant d'excellente qualité

Cuir Ivoire 21



Cuir Sand 21

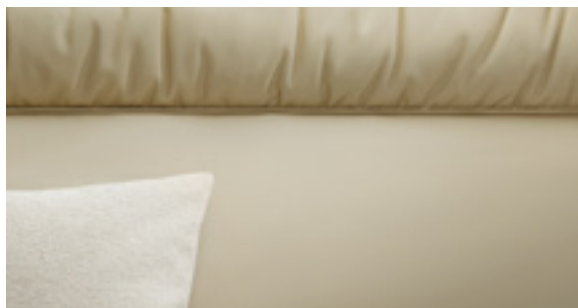

Cuir Macchiato 21



Cuir Sand Performance 21

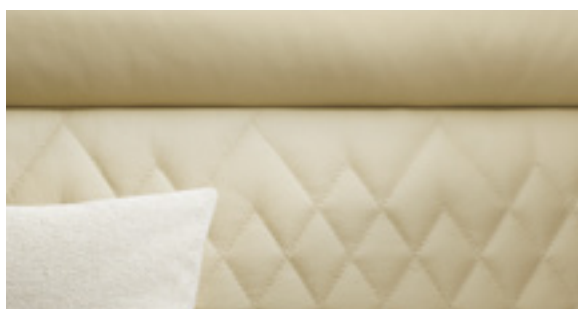

Cuir Macchiato Performance 21

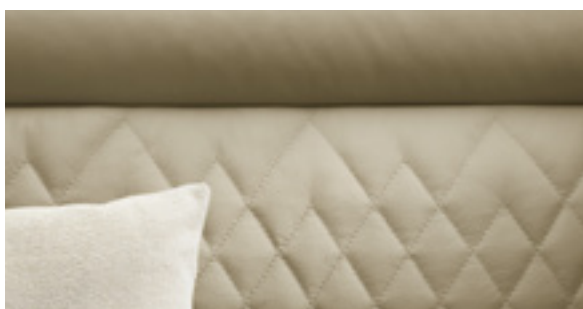

L'ADN Premium de Carthago

Bien plus qu'un bon sentiment

Des idées novatrices, le souci du détail, des solutions exceptionnelles et le centrage systématique sur le développement de solutions pratiques, la combinaison parfaite de matériaux légers de haute technologie, une finition ingénieuse et un esprit pionnier. Voilà les ingrédients de notre conception générale et unique d'un véhicule.

Ces ingrédients sont profondément ancrés dans notre **ADN Premium Carthago**, qui est une source de motivation et d'engagement à la fois. L'ADN Premium Carthago est notre promesse de valeur à chaque client et résume ce qui démarque chacun de nos camping-cars, tout en soulignant ce qui distingue un Carthago des autres camping-cars. Notre compétence clé sont les camping-cars de la catégorie Liner Premium. Car chaque étape de développement et de fabrication repose sur plus de **40 années d'expé-**

rience dans ce domaine. Nous pensons que seul le meilleur est suffisant pour votre confort et votre sécurité ! Les matériaux que nous utilisons, les techniques d'assemblage que nous appliquons ainsi que les exigences en termes de poids et de stabilité montrent de nombreuses analogies avec la technologie aéronautique.

Ceci nous permet d'offrir un maximum de longévité et de préservation de la valeur, de sécurité, de protection et de confort.

Ainsi, chaque camping-car Carthago devient un camping-car spécial.

Et chaque camping-car Carthago est **synonyme d'exclusivité et de qualité**. Autrement dit le Carthago est « LE camping-car ».

Durable. Très solide.

Carrosserie Carthago de la catégorie Liner Premium

L'espace est garanti.

Soute profondément décaissée Carthago très spacieuse dans le double plancher

Bien équilibré. Répartition optimale.

Charge utile & optimisation du poids Carthago



Se sentir bien et ce toute l'année.

**Système de chauffage
& de climatisation
Carthago**

Unique. Incomparable.
Exceptionnelle.

**La personnalité de
Carthago**

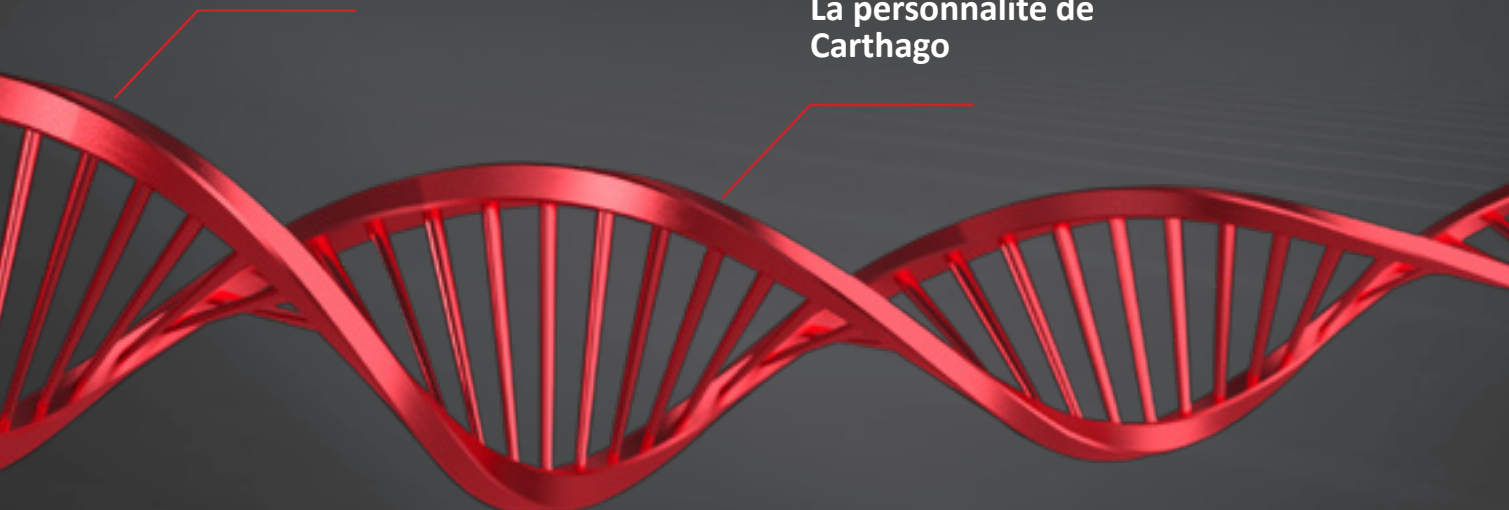

Une carrosserie de la catégorie Liner Premium

Durabilité, protection et conservation de la valeur

La construction de la carrosserie Carthago s'oriente résolument aux exigences de ses conducteurs : des voyages en toute sécurité sur le long terme et la conservation de la valeur. C'est pourquoi nous misons sur une **qualité à long terme**. Du polyester et de l'aluminium là où ces matériaux sont indiqués : pour votre confort et votre protection en

cas de grêle, d'humidité, d'orage et de froid. La jonction unique de la carrosserie au moyen de **poutres transversales solides** garantit une résistance à la torsion maximale. Une qualité palpable; voyage après voyage, année après année.

Votre plus-value avec Carthago

- + Protection contre la foudre, la grêle et l'humidité
- + 10 ans de garantie sur l'étanchéité
- + Facilité de réparation en cas de sinistre
- + Protection contre la projection de cailloux et protection anti-encastrement

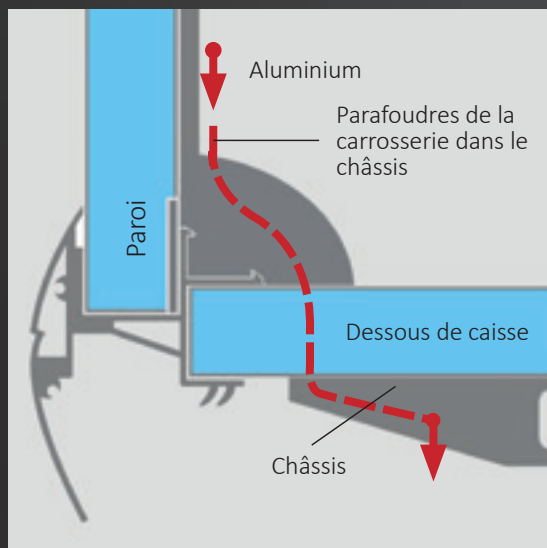

Protection contre la foudre certifiée

L'aluminium sur les faces intérieures du toit et des parois offre une protection équivalente à une cage de Faraday. Des parafoudres additionnels dans le châssis augmentent considérablement cet effet protecteur. Les tests l'ont prouvé : une carrosserie Carthago offre une protection efficace contre la foudre !



Passage de la foudre sur les toits en polyester classique avec face intérieure en bois/polyester.



10 ans de garantie sur l'étanchéité !



Protection anti-grêle
et des contributions d'assurance moindres grâce à la face supérieure du toit en polyester. La spécificité de ce produit : l'effet de protection contre la foudre reste conservé grâce à l'aluminium sur la face intérieure du toit.



Protection contre l'humidité
grâce à la face supérieure du toit en polyester.



Protection efficace contre la foudre certifiée



Protection contre la projection de cailloux/~ anti-encastrement
grâce au dessous de caisse en polyester ; protection durable contre la projection de cailloux, la décomposition et des dégâts dus à l'humidité. Et ce pendant des années, sans nécessité d'entretien ! Le décaissement du châssis du garage à scooter sert également de protection anti-encastrement et diminue les risques de collision.



Facilité de réparation
Lors du développement des pièces de carrosserie, une attention particulière est accordée à la segmentation, là où c'est possible. Ceci se traduit par un remplacement aisé en cas de sinistre et une économie des frais de réparation. Ainsi, chaque arrière d'un Carthago est équipé d'un pare-choc remplaçable séparément.

Une carrosserie de la catégorie Liner Premium

Une technologie de pointe inspirée par l'aéronautique

Une carrosserie Carthago comporte des jonctions solides et durables. Là où d'autres utilisent des vis, nous misons sur la haute technologie. Une carrosserie renforcée par des **poutres transversales** et des **techniques d'encollage spéciales** se traduit indéniablement par plus de sécurité et un maximum de stabilité.

Ainsi la poutre transversale servant à la jonction du plancher et de la paroi extérieure fait office de pare-choc latéral en cas d'accident. Le fait de s'inspirer de l'aéronautique rend la carrosserie non seulement très solide, mais également très légère et résistante à la torsion.

Votre plus-value avec Carthago

- + **Durabilité et conservation de la valeur**
pendant de longues années
- + **Isolation parfaite et stockage thermique**
assurant un confort quatre saisons
- + **Stabilité maximale de la carrosserie**
et rigidité à la torsion maximale : des critères décisifs pour garantir le confort et la sécurité en route
- + **Poids à vide faible**
grâce à la construction autoportante de la carrosserie
- + **Carrosserie 100 % exempte de bois**
donc décomposition impossible, même sur le long terme

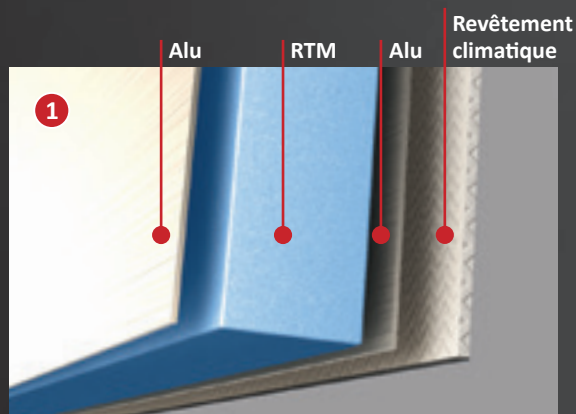

Structure des parois Carthago

De l'aluminium non seulement sur la face extérieure du véhicule, mais aussi sur la face intérieure sont indispensables pour garantir un stockage thermique efficace. Tous ces éléments contribuent à conférer un climat ambiant agréable à l'intérieur d'un Carthago. La dissipation thermique uniforme fait office de chauffage mural.



Garage à scooter décaissé Carthago

Un garage à scooter profondément décaissé signifie une plate-forme de chargement maximale et un effort minimal pour le charger. Une jonction paroi-plancher extrêmement solide au moyen de poutres transversales collées par adhérence permet un chargement jusqu'à 350 kg.

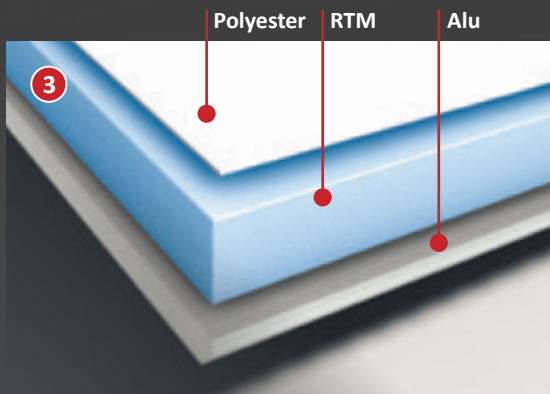

Structure du toit Carthago

La face extérieure en polyester fait office de protection anti-grêle ; la face intérieure en aluminium de parafoudre général, et de stockage thermique en hiver.



Jonction toit-parois Carthago

L'arrondi de toit typiquement Carthago a non seulement un design unique attrayant, mais contribue à renforcer la rigidité de la carrosserie avec sa poutre transversale intérieure. Et tout ceci sans ponts thermiques. Autre atout de sécurité : la sensibilité moindre au vent latéral.



Assemblage de la carrosserie avec des poutres transversales très solides

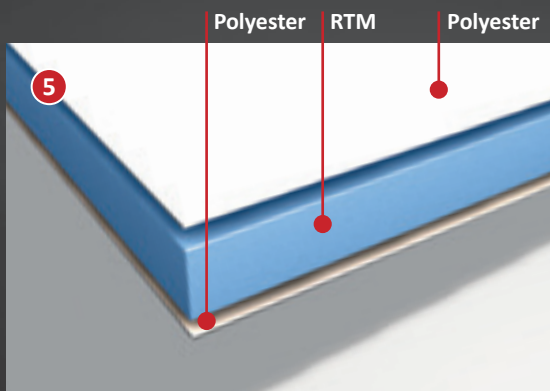

Le dessous de caisse Carthago

offre une protection intégrale. Les faces extérieures et intérieures sont en polyester, avec un noyau en mousse rigide RTM entre les deux. Le dessous de caisse est très solide et protégé à vie contre l'humidité et la décomposition.

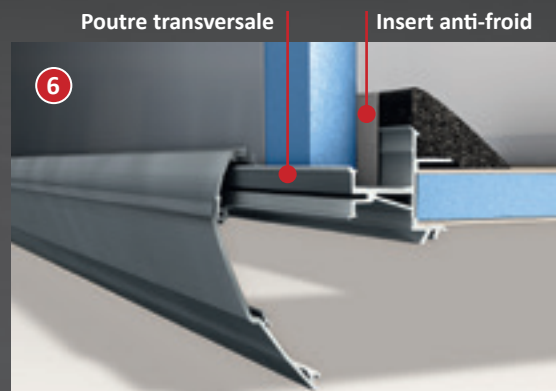

La jonction plancher-parois Carthago

se fait des deux côtés au moyen d'une poutre transversale très solide. Celle-ci est collée par adhérence sur toute la longueur, tout comme dans l'aéronautique. Le cas échéant, elle protège contre les chocs latéraux. Un anti-pont thermique incorporé empêche de manière fiable la formation de ponts thermiques.

Soute profondément décaissée très spacieuse dans le double plancher

Plus d'espace pour vos vacances

Dans le camping-car, on n'a jamais suffisamment d'espaces de stockage ! Les profilés de Carthago, avec leur soute profondément décaissée unique dans le double plancher et les nombreux rangements aisément accessibles, offrent suffisamment de place pour pouvoir emmener tous vos bagages.

Les bagages encombrants tels que les meubles de camping et les skis peuvent être rangés de manière optimale dans le rangement à travers central. De nombreuses portes de soutes permettent de charger le double plancher depuis l'extérieur.

Des grandes trappes à compas dans le plancher de l'habitacle permettent d'accéder aux soutes profondément décaissées au niveau de la cuisine et de l'espace séjour.

En passant, la soute profondément décaissée dans le double plancher a également une fonction accumulateur de chaleur, de sorte que votre charge soit protégée du gel.

Votre plus-value avec Carthago

- + **Les rangements les plus spacieux de la catégorie**
- + **Très grande soute profondément décaissée dans le double plancher unique**
- + **Accès pratique depuis l'extérieur et l'intérieur « EASY ENTRY »** chargement depuis l'extérieur, prélèvement depuis l'intérieur
- + **Soutes décaissées, pour plus de hauteur utile**
- + **Le décaissement des rangements est réalisé en panneaux sandwich d'origine**, pour garantir un maximum de stabilité et d'isolation
- + **Rangements pleinement exploitables**, pas d'obstacles dus à des composants techniques installés
- + **Optimisation du poids « Weight and balance »** plus de charge utile en exploitant au maximum les charges sur les essieux et en répartissant correctement le poids entre l'essieu avant et arrière





chic o-line

Soute profondément décaissée très spacieuse dans le double plancher

EASY ENTRY – chargement aisé depuis l'extérieur,
prélèvement pratique depuis l'intérieur



**Hauteur utile
jusqu'à 70 cm**



CÔTÉ CONDUCTEUR

Coffret à bouteilles de gaz



Garage char-
geable jusqu'à
350 kg

Garage à scooter avec une grande hauteur intérieure
grâce au décaissement profond, accessible des deux
côtés par la grande portière côté passager et la deuxième
portière côté conducteur

Charger depuis l'extérieur



Chargement aisé du rangement dans le double plancher via la
grande porte de soute

Prélever depuis l'intérieur



Prélèvement aisé du contenu du rangement depuis l'intérieur
par le couvercle relevable de la banquette du salon en L

Soutes profondément décaissées
en sus dans le double plancher



Trappe dans le double plancher de l'habitacle avec caisse de
rangement (prof. utile 42 cm), dans le double plancher chauffé

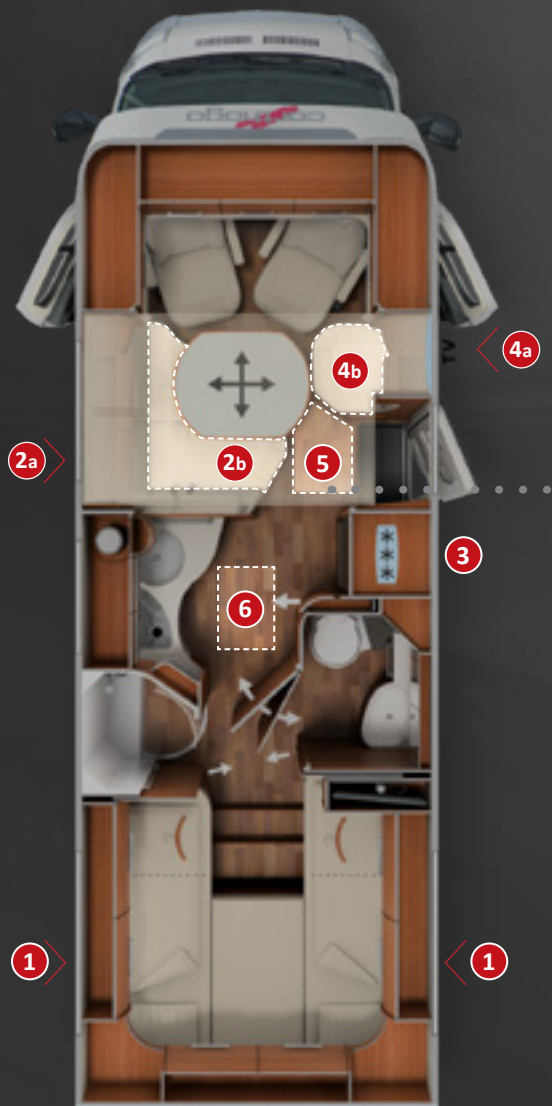



- + **Soute profondément décaissée dans le double plancher**, très spacieuse et chauffée; hauteur utile jusqu'à 70 cm
- + **Accès depuis l'extérieur** via plusieurs grandes portes de soutes
- + **Accès pratique depuis l'intérieur** par le couvercle de la banquette du salon en L, la banquette latérale relevable ainsi que la grande trappe dans le plancher de l'habitacle
- + **Grand rangement à travers central** (haut. int. 22 cm) avec soute profondément décaissée (haut. utile 46 cm), également chargeable par la porte d'entrée, grande trappe avec charnières dans le plancher de l'habitacle
- + L'ensemble des rangements profondément décaissée dans le double plancher sont chauffés offrant la **fonction stockage thermique** et l'effet de chauffage par le sol



CÔTÉ PASSAGER



Grand rangement additionnel dans le double plancher avec porte de soute séparée



Chargement aisé du rangement dans le double plancher via la grande porte de soute

Charger depuis l'extérieur



Trappe géante dans le plancher de l'habitacle au niveau de l'entrée : aisément chargeable depuis l'extérieur lorsque la porte de cellule est ouverte.



Prélèvement aisé du contenu via la banquette latérale relevable

Prélever depuis l'intérieur



Garage à vélo électrique Carthago

Le garage avec un grand G sur les modèles avec lit central et une augmentation de la hauteur intérieure jusqu'à 124 cm

Votre grand vélo, le vélo électrique ne rentrent pas dans le garage du camping-car ?

Aucun problème sur un Carthago, même sur les modèles avec lit central. Et voilà comment cela fonctionne ! Depuis l'extérieur **relevez le lit arrière en un tournemain**, rangez votre vélo dans le garage, **abaissez de nouveau le lit arrière**. L'astuce Carthago : un décaissement dans le plancher accueille le vélo.

Arrimez tout correctement et le tour est joué ! En combinaison avec le bord inférieur du lit relevable, des hauteurs de guidon jusqu'à 124 cm sont possibles. Et à l'intérieur, le lit est toujours aisément accessible grâce au positionnement très bas. Ce n'est là que l'une des nombreuses inventions Carthago. Et comme cette idée est tout simplement ingénieuse **un brevet a été déposé**.

Votre plus-value avec Carthago

- + **Augmentation de la hauteur intérieure**
du garage à vélo électrique jusqu'à 124 cm sur les modèles avec lit central
- + **En dépit de l'accès au lit bas**
on peut emmener un vélo avec une hauteur de guidon de 124 cm max., donc pas besoin de décharger le vélo pour la nuit
- + **Solution innovante**
sans poids additionnel et maniement simple
- + **Panneau de recouvrement de l'évidement dans le plancher**
qui peut également servir de rangement d'appoint avec un plancher de garage plan



Chargement aisé
d'un vélo électrique grâce à la rampe d'accès accrochable



Augmentation de la hauteur de chargement
en relevant le lit arrière avec une main. L'évidement qui accueille le vélo est décaissé dans le plancher : une hauteur de guidon de 124 cm est donc possible



Un brevet a été déposé⁽¹⁾ :
garage à Pedelec Carthago
– Une longueur d’avance
grâce à l’innovation

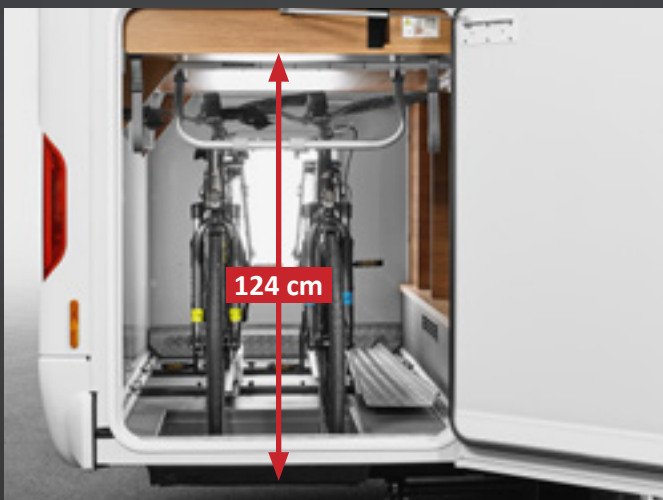

Le garage à Pedelec
c-tourer et chic c-line (selon le modèle)

Charge utile et optimisation du poids Carthago

Voyager confortablement et en toute sécurité avec une charge utile élevée

Ne craignez pas la bascule ! Un Carthago offre des réserves même pour les gros bagages ! Une charge utile élevée figure dans le cahier des charges de chaque nouvelle construction chez Carthago, car elle constitue la base du confort et de la sécurité en voyage. Elle fait donc naturellement partie de l'ADN Premium de Carthago. Un équilibre de poids cohérent va de soi sur un Carthago. Châssis à capacité de charge élevée avec deux ou même trois essieux. Les empâtements sophistiqués assurent une répartition optimale du poids, exploitent les charges maximales sur les essieux et se traduisent simultanément par une tenue

de route sûre et confiante. La technologie de construction légère ingénieuse réduit le poids propre. Les nombreuses variantes de P.T.A.C. garantissent exactement la charge utile souhaitée individuellement. Carthago signifie également voyager sans devoir renoncer à quoique ce soit : tous vos articles préférés - des vêtements aux pedelecs - vous pouvez tout simplement les emmener dans les rangements géants. Et les réserves d'un Carthago sont toujours suffisantes pour pouvoir ramener des bouteilles de vin de votre viticulteur préféré ou des tenues dénichées dans une boutique de vêtements.

Votre plus-value avec Carthago

+ Confort de voyage maximal

aucunes restrictions sur les bagages de vacances et exploitation optimale des rangements d'un niveau record sur un camping-car Carthago

+ Optimisation du poids « Weight and balance »

plus de charge utile grâce à une répartition optimale du poids entre l'essieu avant et arrière

+ De nombreuses variantes de poids individuelles

donnent lieu à des réserves individuelles pour chaque modèle et chaque équipement

+ Sécurité maximale possible en route

aucun risque dû à la surcharge et à des composants surchargés, tenue de route fiable

COMMENTAIRES DE LA PRESSE

« Un Carthago est particulièrement apte au camping en hiver. C'est pourquoi le c-tourer a un double plancher. Il en résulte un espace de stockage supplémentaire pouvant être chauffé, avec possibilité de chargement à travers et plancher de la cellule sur un niveau. »

Camping Revue, 02/2019,

test technique c-tourer T 145 DB H

« Le chic c-line T 4.9 de Carthago est la preuve que le profilé est non seulement un camping-car d'entrée de gamme et de la classe moyenne, mais qu'il est également synonyme de luxe mobile. Un double plancher chauffé, un grand garage et un espace généreux sont la norme sur ce véhicule. Pour la conception de ses véhicules, Carthago est indépendant stylistiquement parlant. »

Revue « Reisemobil International » 09/2017,

test comparatif chic c-line T 4.9 LE



Réserves de charge utile maximales –
équilibre parfait.

Le c-tourer T 143 LE comme exemple

Les réserves de charge utile par essieu dépendent de l'équipement du véhicule



Le double plancher Carthago

Ensemble avec la carrosserie très solide et auto-portante, il garantit un maximum de stabilité et de rigidité à la torsion tout en ayant un poids extrêmement faible. Sur les modèles légers, c'est toujours un châssis surbaissé AL-KO « special light » qui est utilisé. Résultat : poids propre minimal et charge utile maximale.



Très bon équilibre de poids

Des grands rangements et une charge utile suffisante ne suffisent pas. Carthago utilise des empattements spécifiques à chaque modèle, qui se traduit par une répartition optimale du poids entre l'essieu avant et arrière. Ceci est un critère important pour garantir une exploitation du rangement adaptée à la pratique.

Système de chauffage et de climatisation Carthago

Agréable et confortable comme chez soi

Il n'y a aucune raison de se priver d'un micro-climat ambiant agréable en voyage, qu'elle que soit votre destination et la saison. C'est pourquoi Carthago offre un confort quatre saisons en optant pour des astuces techniques tels que des parois réfléchissant la chaleur, la technologie embarquée chauffée de manière ciblée ou la cir-

culution de la chaleur dans l'ensemble de la soute profondément décaissée dans le double plancher. Ce pack crée les **meilleures conditions climatiques intérieures en été comme en hiver**. Ce qui fait office d'isolation contre le froid en hiver, isole contre la chaleur en été.

Votre plus-value avec Carthago

- + **Camping-car apte au camping en hiver**
avec un confort quatre saisons
- + **Effet de chauffage par le sol**
les pieds toujours bien chauds
- + **Pas de courants d'air chauds**
grâce à l'insert anti-froid aux endroits critiques
- + **Répartition et rayonnement uniforme de la chaleur**
grâce à la paroi intérieure en aluminium
- + **L'effet de stockage thermique**
et une isolation efficace diminuent la consommation de gaz
- + **Le chauffage ciblé**
de tous les composants techniques garantit leur bon fonctionnement



Chauffage ciblé de la cabine

Sur tous les modèles profilés, la partie avant à double coque du tableau de bord est chauffée de manière ciblée.

La partie avant à double coque fait office de chauffage par rayonnement. Ainsi, l'habitacle dans la cabine est agréablement tempéré sans devoir craindre l'air froid provenant du pare-brise.



Effet de chauffage par le sol Carthago

De nombreuses bouches d'air chaud et canaux de circulation dans le double plancher assurent une répartition uniforme de la chaleur. Ce tampon de chaleur chauffe agréablement le plancher de l'habitacle par le bas. Dans un Carthago, vous n'avez jamais froid aux pieds.





Parois intérieures en aluminium = conductibilité thermique 1000 fois supérieure à celle des parois intérieures classiques en bois

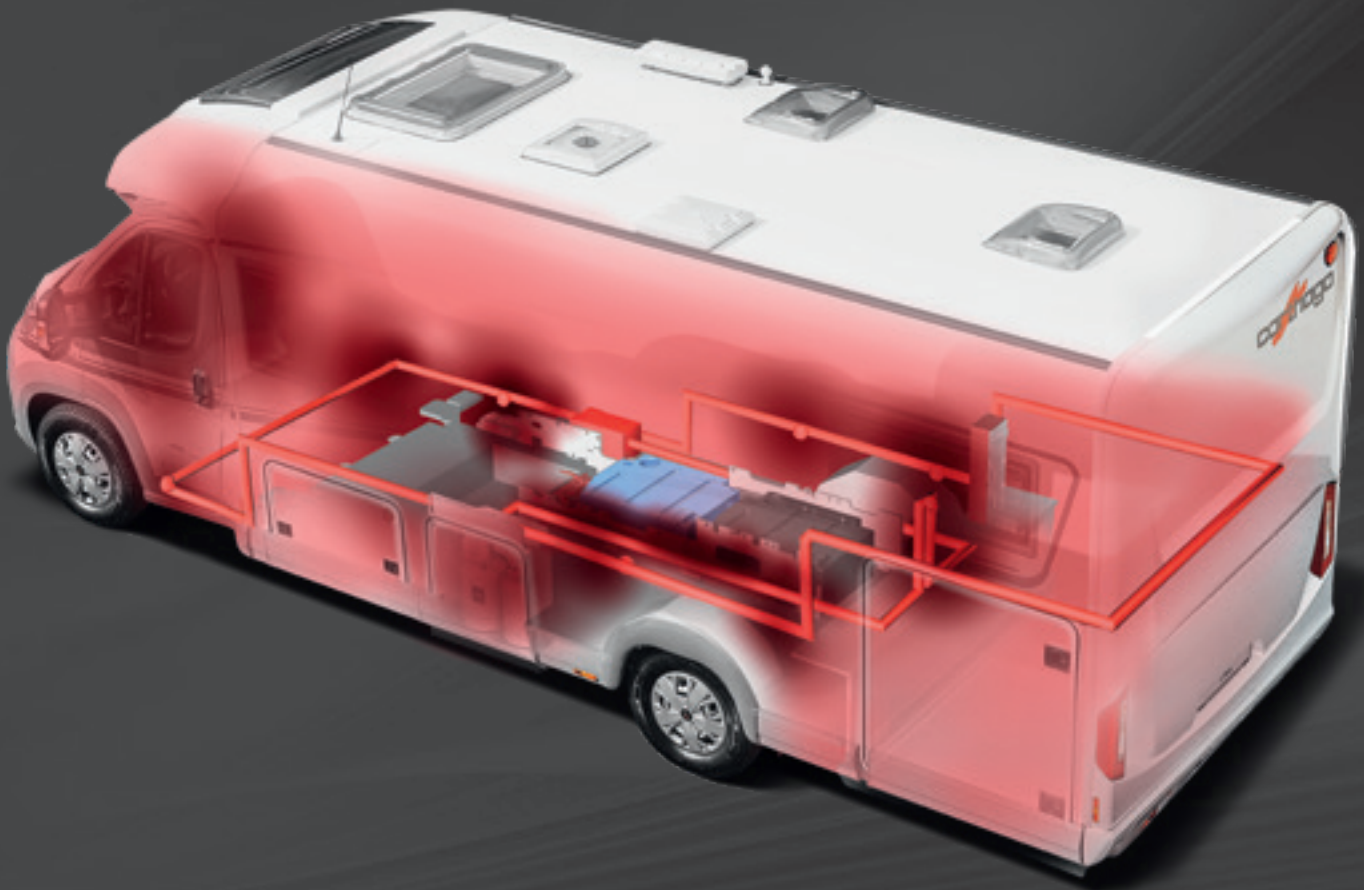

Composants techniques chauffés

Qu'un camping-car soit équipé d'un chauffage est normal ; qu'il sert à chauffer l'habitacle est bien connu aussi. Dans un camping-car Carthago, les points sensibles au froid sont chauffés de manière ciblée : tous les composants techniques comme les réservoirs, les batteries, les rangements, les bas des portes, etc. Ceci garantit leur fonctionnement impeccable même à des températures bien en dessous de zéro.

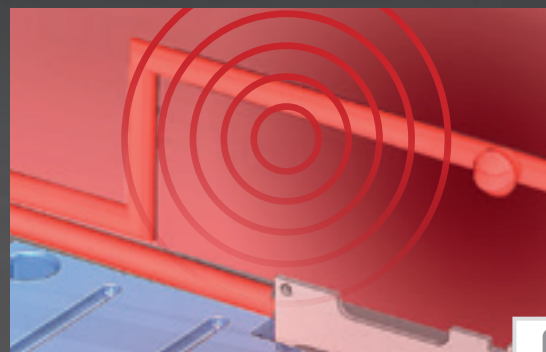

Effet de chauffage mural Carthago

L'aluminium sur les parois intérieures stocke la chaleur et la rediffuse uniformément. Ainsi, un effet de chauffage très agréable par les parois est engendré. L'aluminium conduit la chaleur mille fois mieux que le bois.



La personnalité de Carthago

Original, singulier, unique : un Carthago est LE visage hors du commun. Il est tout aussi unique que ses propriétaires. Le design Carthago évolutif est la référence de tout le secteur des camping-cars. **Sa forme et sa fonctionnalité** sont en parfaite symbiose. La calandre puissante, la face avant élégante, le passage du toit vers les parois latérales de forme arrondie réussie, les bas de porte étagés et l'arrière robuste, ensemble avec le décor discret, en font

le Carthago typique, tel qu'on l'aime : avec des formes harmonieuses et des lignes fluides. **Une attention toute particulière a été portée aux détails.** Les baies de cellule et les portillons sont affleurants dans les parois. Même la trappe à carburant sur les camping-cars profilés est affleurante. Et n'oublions pas de citer les feux arrière avec leur graphique lumineux au marquage C comme Carthago.



L'arrondi de toit Carthago de par son design autonome et élégant, ensemble avec l'arrondi de toit typique à la marque, un camping-car Carthago suscite des émotions. Par ailleurs, cette forme confère à la carrosserie une plus grande résistance à la torsion et diminue la sensibilité au vent latéral. Une alliance parfaite entre design et utilité !



La casquette Carthago allie design élégant et construction en polyester de qualité supérieure. Grâce à l'isolation double coque, les profilés de Carthago assurent un climat ambiant agréable même à des températures basses.



Le design avant d'un Carthago incarne l'unicité de la marque et est immédiatement identifiable sur les routes. La calandre de forme réussie renforce encore davantage le dynamisme de l'ensemble du camping-car.

Votre plus-value avec Carthago

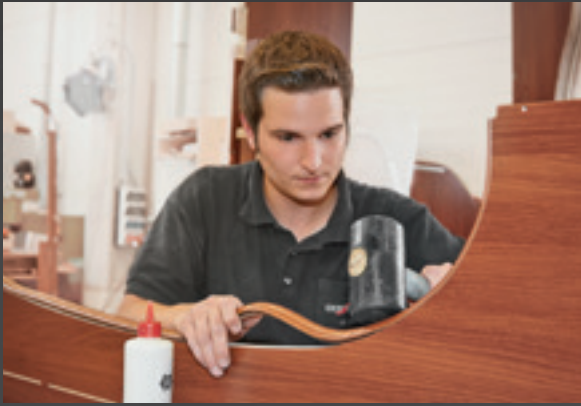

Une finition de qualité : les meubles fabriqués dans notre propre menuiserie sont fabriqués et assemblés pièce par pièce avec soin. Rien ne boîte, ni ne claque. Ce n'est donc pas un hasard si Carthago obtient toujours les meilleures notes pour son excellente qualité de finition. Les meubles Carthago sont une caractéristique de qualité très souvent mentionnée. Grâce à la double technique de jonction, les meubles sont très solides et durables.

- + **Concept de design marquant et individuel**
- + **Élégance et dynamisme**
grâce aux formes 3D et aux arrondis
- + **Surfaces de carrosserie planes**
grâce aux charnières noyées et à la trappe à carburant affleurante
- + **Fabrication des meubles dans la menuiserie de Carthago**
- + **Double technique d'assemblage « Durafix » des meubles,**
qui sont vissés et assemblés par tenon et mortaise
- + **Plus de grincements et de cliquetis gênants pendant le voyage** et amortissement des bruits par assourdissement des cliquetis
- + **Compas d'arrêt, charnières et mécanismes des tiroirs**
de qualité domestique
- + **Sièges confortables même pendant les longs voyages**
grâce aux selleries ergonomiques
- + **Éclairage d'ambiance indirect à LED**
qui plonge l'intérieur dans une lumière agréable



Technique d'éclairage à LED : lumière vive pour lire ou bien éclairage d'ambiance ? Avec la technique d'éclairage à LED Carthago vous pouvez faire les deux à la fois. Les nombreux spots positionnés de manière idéale ainsi que le éclairage indirect efficace aux endroits respectifs, créent des effets impressionnants. Ce type d'éclairage est peu énergivore et durable.

Des partenaires de choix

Partenaires de choix pour une qualité hors concours

Pour préparer un menu de toute première qualité, un cuisinier étoilé n'utilise que les meilleurs ingrédients. C'est ainsi que sur un camping-car de la catégorie premium, seuls des composants exclusifs sont utilisés. Pour garantir la performance, la qualité et la maintenance impeccables de votre Carthago, nous avons eu recours

à des partenaires de choix, afin que vous puissiez savourer un Carthago tout comme on savoure un menu de premier choix. Vous souhaitez sublimer votre Carthago pour en faire votre véhicule de rêve ? Alors nous recommandons de faire installer des accessoires d'origine Carthago directement au départ de l'usine.



Aguti
www.aguti.com



Les sièges Aguti sont de véritables multitalents en termes de confort, de sécurité et d'ergonomie. Spécialement adaptés aux besoins des camping-caristes, ils répondent à toutes les attentes en route et sur les campings. De par ses surfaces de contact, adaptées à l'anatomie des jambes et du dos, les sièges garantissent une position assise saine qui soutient le corps de manière optimale.

AL-KO

QUALITY FOR LIFE

Alois Kober GmbH
www.alko-tech.com



Pour encore plus de confort et de sécurité, Carthago fait confiance à la technologie innovante AL-KO pour ses châssis AMC avec suspension à barre de torsion et suspension de roue indépendante, ainsi qu'à la technologie de construction légère AL-KO à haute résistance et galvanisée à chaud garantissant plus d'espace de rangement et plus de charge utile. Carthago mise également sur les vérins hydrauliques et systèmes de suspension pneumatiques innovants et modernes à commande intuitive.

alphatronics

alphatronics – La grandeur est cachée dans le détail

www.alphatronics.de



Tous les téléviseurs sur votre camping-car Carthago sont fabriqués chez alphatronics à Nuremberg en Allemagne. Ceci nous garantit une qualité constante qui répond parfaitement à vos attentes en matière de téléviseur mobile fiable. La revendication de qualité « Made in Germany » se reflète non seulement dans la fabrication des téléviseurs mais elle commence déjà au développement. Avec son propre département de développement, l'entreprise est toujours à la pointe et convainc ses clients depuis des années avec des innovations pour le secteur mobile.

 **DOMETIC**
Mobile living made easy.

DOMETIC
www.dometic.com



La série 10 de DOMETIC - combine idées fraîches et finition cool. La nouvelle série 10 de Dometic a établi de nouvelles références pour ses frigos mobiles à tout point de vue : un butoir de porte des deux côtés pour permettre un accès des deux côtés, des poignées en aluminium sur toute la hauteur du placard, une commande intuitive avec un écran TFT et la meilleure puissance frigorifique dans cette catégorie !



Super B

www.super-b.com



Pour les batteries au lithium, Carthago mise sur la marque Super B. Ces batteries haut de gamme offrent d'énormes réserves d'énergie, elles sont beaucoup plus légères, faciles à installer et considérablement plus durables que les autres batteries. La batterie Epsilon a été spécialement développée pour les camping-cars. Grâce à une gestion intelligente des batteries (BMS) et à la fonctionnalité Bluetooth, vous êtes toujours informé de l'état actuel de la batterie et de la quantité d'énergie disponible. Profitez d'une grande indépendance et du meilleur confort lors de vos voyages avec Carthago et Super B.



Teleco

www.telecogroup.com



Le Teleco Group est l'une des sociétés leader en Europe dans le domaine des accessoires de camping. Teleco est synonyme de produits de qualité dans le secteur des installations satellites, des téléviseurs, des climatiseurs et des générateurs. Ce sont avant tout les installations satellites et les téléviseurs qui se démarquent avec leur haute qualité, leur précision et leur technologie innovante. Plus de 40 ans d'expérience et un réseau de service à l'échelle européenne font de Teleco un partenaire fiable. C'est pourquoi Carthago fait confiance aux installations satellites de l'entreprise.



Thule
www.thule.com



Voyager avec votre véhicule de loisirs rime avec liberté totale : vous pouvez prendre la route quand vous voulez et partir où vous voulez. Arrêtez-vous dans les plus beaux endroits et profitez de la vie au grand air. Un store extérieur de la marque Thule est parfait pour créer un endroit bien protégé à côté de votre véhicule. Découvrez également nos Smart Blocker, tentes, porte-vélos et bien plus encore !



**Truma Gerätetechnik
GmbH & Co. KG**
www.truma.com



Appréciez la nature lorsque vous vous tenez à l'extérieur et profitez d'un confort maximal à l'intérieur : nos chauffages combinés et nos climatiseurs sur le toit font de vos vacances une expérience de camping inoubliable. Le meilleur exemple : le Truma Aventa refroidit de manière rapide et fiable votre camping-car avec une puissance de 2 400 W. Jour après jour, nos quelques 800 employés donnent le meilleur d'eux-mêmes pour vous offrir des produits fiables haut de gamme et un excellent service.

Nous nous réservons le droit de modifier les prix, la construction et l'équipement. Sous réserve d'erreurs. Les informations sur la livraison, le look et la puissance correspondent aux données disponibles lors de l'impression des tarifs. Si les noms de produits sont modifiés par nos fournisseurs au cours de la saison, nous nous réservons le droit de livrer un type de pièce équivalent.



Visitez votre concessionnaire
Carthago dans votre région
et découvrez les catégories
Premium Carthago !



Carthago Reisemobilbau GmbH

www.carthago.com

À propos des indications dans ce catalogue ! Depuis la clôture de la rédaction de ce catalogue en juillet 2020, des modifications peuvent avoir surgies sur le produit. Pendant le délai de livraison, le fabricant se réserve tous droits de modification de la construction, de la forme, au niveau des divergences de couleur et des fournitures. Des divergences de couleur peuvent être dues à la technique d'impression. Veuillez noter que les véhicules sont partiellement représentés avec des équipements optionnels payants. Pour les caractéristiques techniques détaillées, le nombre de sièges avec ceinture de sécurité, etc. voir nos Tarifs. Ces indications sont conformes aux exigences du code de la route allemand (StVO et StVZO).

⁽¹⁾ Brevet / Le brevet est spécifique au pays

© Carthago Reisemobilbau GmbH. 88326 Aulendorf, Tél. +49 7525 9200-0

Imprimé en Allemagne.

www.carthago.com