

CATÉGORIE PREMIUM

INTÉGRAUX 2020

TARIFS 20.1 FR



c-compactline | c-tourer | chic c-line | chic e-line | chic s-plus | liner-for-two

carthago[®]

Das Reisemobil.

L'ADN Premium de Carthago

Des idées novatrices, le souci du détail, des solutions extravagantes et le centrage systématique sur le développement de solutions pratiques, la combinaison parfaite de **matériaux légers de haute technologie**, une finition ingénieuse et un **esprit pionnier**. Voilà les ingrédients de notre conception générale et unique d'un véhicule.

Tout ceci est profondément ancré dans l'**ADN Premium Carthago** qui est une source de motivation et d'engagement à la fois. L'ADN Premium Carthago est notre promesse de valeur à chaque client et résume ce qui distingue chacun de nos camping-cars, tout en soulignant ce qui distingue un Carthago des autres camping-cars. Nos compétences clés sont les camping-cars de la catégorie Li-

ner Premium. Chaque étape de développement et de fabrication repose sur plus de **40 années d'expérience**. Nous sommes d'avis que seul le meilleur est suffisant pour votre confort et votre sécurité ! Les matériaux que nous utilisons, les techniques d'assemblage que nous appliquons ainsi que les exigences en termes de poids et de stabilité montrent de nombreuses analogies avec la technologie aéronautique.

Ceci nous permet d'offrir un maximum de longévité et de préservation de la valeur, de sécurité, de protection et de confort. Ainsi, chaque camping-car Carthago devient un camping-car spécial. Et chaque camping-car Carthago est **synonyme d'exclusivité et de qualité**. Autrement dit le Carthago est « Das Reisemobil ».

L'espace est garanti

**Soute profondément décaissée
Carthago très spacieuse dans le
double plancher**

Voyager en toute sécurité

**Meilleures notes pour le
concept de vision Carthago
depuis la cabine**

Durable. Très solide.

**Carrosserie Carthago de la
catégorie Liner Premium**



Unique.
Incomparable.
Extravagant.

**La personnalité
de Carthago**

Se sentir bien et ce toute l'année

**Système de chauffage &
de climatisation Carthago**

Tarage optimal.

**Charge utile & optimisation
du poids Carthago**

Sommaire

CATÉGORIE PREMIUM DES CAMPING-CARS LÉGERS



c-compactline super lightweight

4-9

Le camping-car le plus léger dans la catégorie Premium des intégraux de 3,5 t est indiqué pour un usage urbain grâce à une largeur extérieure plus petite de 15 cm et des longueurs compactes

CATÉGORIE PREMIUM CONFORT CAMPING-CARS LÉGERS



c-tourer lightweight

10-18

Le multitalent : également avec des modèles adaptés à la pratique dans la catégorie des véhicules de 3,5 t

CATÉGORIE LINER PREMIUM



chic c-line / chic c-line XL

19-29

La fascination de la catégorie Liner Carthago : élégance, confort et extravagance



chic e-line / chic e-line XL

30-44

Le couronnement de la catégorie Liner Carthago : plus de confort, plus d'autonomie, plus de liberté



chic s-plus / chic s-plus XL

45-53

Le couronnement de la catégorie Liner Carthago : plus de confort, plus d'autonomie, plus de liberté



liner-for-two

54-62

Salon en U à l'arrière avec méridienne coulissante à commande électrique devant la télé, bar de cuisine surélevé au design ondulé vertical faisant office de séparation, concept 4 pièces unique

Notes de bas de page

63

Indications générales

63

Conseils généraux et d'équipement

64-66



Le camping-car le plus léger dans la catégorie Premium des intégraux de 3,5 t : indiqué pour un usage urbain grâce à une largeur extérieure plus petite de 15 cm et des longueurs compactes

3,5 t



Le camping-car le plus léger dans la catégorie Premium des intégraux de 3,5 t :

- Poids en ordre de marche déjà à partir de 2 825 kg
- Charge utile élevée, adaptée à la pratique, même dans la catégorie des véhicules de 3,5 t



55,5 cm

Soute profondément décaissée dans le double plancher très spacieux et chauffé :

- Hauteur utile jusqu'à 55,5 cm
- Accessible depuis l'extérieur via plusieurs grandes portes de soutes.* Accès pratique depuis l'intérieur par le couvercle de la banquette du
- Grand rangement à travers central (haut. int. 22 cm) avec soute profondément décaissée (hauteur utile 46 cm), également chargeable par la porte d'accès par la grande trappe relevable dans le plancher de l'habitacle
- L'ensemble de la soute profondément décaissée dans le double plancher est chauffée par la fonction de stockage thermique

* Modèles 144 LE/QB uniquement via côté conducteur

FIAT

AL-KO

Châssis surbaissé AL-KO spécial light :

- P.T.A.C. de 3,5 t à 4,25 t



Carrosserie Carthago de la catégorie Liner Premium

- Jonction de la carrosserie très solide grâce à la poutre transversale (toit-paroi / plancher-paroi)
- Cellule totalement exempte de bois avec noyau isolant en mousse rigide et hydrofuge RTM
- Aluminium sur la face intérieure comme thermorégulation et protection contre la foudre
- Habillage des parois avec un revêtement en microfibre

Véhicule de base

Fiat Ducato avec châssis surbaissé AL-KO spécial light Carthago

- Moteur : diesel 2,3 l Multi-Jet avec Adblue (19 l), 140 CV / 104 kW, 4 cylindres, 350 Nm, Euro 6d-TEMP, 6 vitesses, à traction avant
- Réservoir à carburant de 90 l
- Feux de jour à fibres optiques LED
- Pare-boue sur l'essieu avant et arrière
- ABS, ESP, ASR, anti-démarrage électronique, hill holder, contrôle dans les descentes, Traction +
- Airbag côté conducteur/passager ¹¹⁾
- Boîte à gants
- Kit de dépannage Fix & Go

Une carrosserie de la catégorie Liner Premium

- Face extérieure du toit en polyester, dessous de caisse en polyester sur la face supérieure et inférieure
- Jonction toit-paroi par l'arrondi et la poutre transversale
- Parois latérales et paroi arrière avec de l'aluminium sur la face extérieure et intérieure
- Noyau isolant en mousse rigide au niveau du toit, du plancher et des parois
- Jonction de la carrosserie sans ponts thermiques au moyen de poutres transversales collées par interpénétration, avec un insert anti-ponts thermiques
- Systèmes de rails sur les côtés du toit avec évacuation des eaux de pluie
- Épaisseur totale des parois et du toit 38 mm
- Carrosserie avec protection contre la foudre / cage de Faraday
- 10 ans de garantie d'étanchéité
- Portes de soutes en matériau original des parois « Carthago Isoplus »
- Étanchéité des portes de soutes à l'intérieur et à l'extérieur ; joint extérieur comme protection contre les projections d'eau
- Bouchon du réservoir à carburant affleurant dans la paroi
- Jupes latérales segmentées en profilé d'aluminium
- Cadre arrière en 4 parties avec pare-choc divisé (facile à réparer)
- Feux arrière LED avec marquage « C » comme Carthago
- Baies de cellule Seitz S4 à double cadre sans ponts thermiques, vitrage isolant, store moustiquaire et store plissé occultant
- Porte de la cellule « premium one » avec limiteur de porte et vitre
- Éclairage extérieur à LED au-dessus de la porte de cellule avec gouttière intégrée
- Marche-pied de la porte de cellule à commande électrique et avec alarme sonore
- Seuil de la portière d'entrée de la cellule décaissée et chauffé, avec moquette

Cabine

- Tableau de bord fortement incliné vers l'avant pour assurer un contact visuel avec la chaussée déjà après 2,77 m
- Plissé de pare-brise à structure alvéolaire isolante
- Plissé d'occultation au niveau des vitres latérales (à commande latérale)
- Passage sans marche entre l'habitacle et la cabine
- Face avant en polyester, à double coque isolée
- Sièges conducteur et passager confort Aguti avec ceinture de sécurité incorporée, pivotants, selleries de même tissu que la cellule, accoudoirs réglables, revêtus des deux côtés
- Tableau de bord avec porte-gobelet intégré côté conducteur et passager
- Habillage de la face inférieure du lit de pavillon en cuir avec des pare-soleil galonnés, spots LED et rangements à portillon
- Porte de la cabine avec double verrouillage de sécurité, lève-vitre à commande électrique, gouttière
- Seuil de porte bas, pratique
- Mesures d'insonorisation du compartiment moteur
- Prises 230 V/12 V/USB en cabine / au niveau du salon avant

Soute profondément décaissée dans le double plancher

- Rangement géant chauffé
- Hauteur utile jusqu'à 55,5 cm
- Accès depuis l'extérieur via plusieurs grandes portes de soutes
- Accès aisé depuis l'intérieur via le couvercle de la banquette en L du salon en L avec ferrures brevetées, banquette latérale relevable (sauf modèles 141 LE, 144 LE / QB) et via la grande trappe dans le plancher de l'habitacle au niveau de la cuisine et de l'entrée
- Rangement à travers central (hauteur int. 22 cm) avec rangement profondément décaissé (hauteur utile 46 cm)
- Éclairage à LED du rangement à travers dans la soute profondément décaissée dans le double plancher

Grand garage à scooter

- Chargement aisé grâce à la rampe de chargement décaissée
- Garage à scooter chargeable jusqu'à 350 kg
- Grande porte de garage côté passager et la porte additionnelle côté conducteur
- Dessous de caisse avec face inférieure et supérieure en polyester, revêtement antidérapant
- Garage isolé tout autour et chauffé, donc à l'abri du gel
- Système d'arrimage des bagages au moyen d'une poutre transversale solide équipée de huit œilletons d'arrimage
- Prise 230 V

Design intérieur

- Style intérieur « epic bicolor » : surfaces des meubles à aspect bicolore, décor frêne brillant et ivoire brillant, façades garnies d'applications chromées

Habitacle

- Hauteur debout dans l'ensemble de habitacle : 1,98 m
- Salon en L avec banquette latérale (modèle 141 LE avec siège latéral extractible), deux ceintures de sécurité 3 points dans le sens de conduite et appui-tête.
- Table de salon, coulissante deux positions et pivotante 360° (au moyen d'une pédale)
- Rangement à chaussures au niveau de l'entrée (modèles 144 LE / QB)
- Coussins avec noyau de mousse multi-couches Premium et soutien lombaire
- Double technique d'assemblage « Durafix » des meubles, qui sont vissés et assemblés par tenon et mortaise
- Portes à clapets avec amortisseur
- Système à rideaux complètement démontable pour le nettoyage, avec rideau déco
- Revêtement climatique des faces intérieures des parois et du toit

Cuisine

- Surface du plan de travail décor ardoise anti-rayures
- Plan de travail rétroéclairé avec une bande lumineuse à LED
- Cuisine avec poubelle intégrée et tiroir avec range-couvert
- Six grands tiroirs à roulements « easy glide », à fermeture automatique et avec amortisseur de fin de course
- Réchaud 3 flammes « Pro Gourmet » avec couvre-plaques divisé en verre et fond en acier inox (modèles 144 LE / QB), grille en fonte solide et fond en verre facile à nettoyer
- Évier rond en inox noyé dans le plan de travail, cache-évier multifonctions avec support mural pour créer une surface de travail additionnelle
- Robinetterie de haute finition avec robinet métallique et joint céramique de qualité
- Système coulissant de la machine à café dans le placard de pavillon au-dessus de la cuisine (option)
- Frigo Slimtower de 145 l avec comp. freezer séparé, système de recherche automatique de l'énergie 12 V / 230 V / gaz

Salle de bains / Dressing

Dressing et séparation de l'espace

- Dressing avec porte de séparation fermant à clé vers l'habitacle (sauf le modèle 138 DB)
- Dressing avec porte coulissante de séparation de l'espace séjour (modèles 144 LE/QB)

Salle de bains combinée avec douche circulaire séparable

- Douchette réglable en hauteur sur une barre chromée
- Lanterneau Mini-Heki
- Meuble sous lavabo avec support papier WC, placard avec miroir

Salle de bains pivotante Vario (modèle 141 LE)

- Cloison pivotante intérieure avec lavabo intégré et porte de douche séparée
- Passage sur un niveau depuis le dressing jusqu'au cabinet de toilette
- Douchette réglable en hauteur sur une barre chromée
- Lanterneau Mini-Heki
- Douche avec porte pliante en plusieurs éléments, faisant office simultanément de pare-vue lorsque le dressing est ouvert
- Placard avec miroir
- Recouvrement des toilettes en bois

Salle de bains spacieuse avec douche séparée

- Caillebotis de même design que le plancher de l'habitacle, amovible pour prendre la douche (modèles 144 LE/QB)
- Douchette réglable en hauteur sur une barre chromée
- Lanterneau pour aérer la douche
- Lanterneau Mini Heki dans le cabinet de toilette
- Meuble sous lavabo avec support papier WC, placard avec miroir

Dormir

Lit de pavillon au-dessus de la cabine

- Le plus grand couchage de sa catégorie : 185 x 160 cm.
- Sommier en 2 parties et matelas de qualité
- Abaissement très profond du lit : accès via le siège latéral sans échelle
- Support stable, qui ne vacille pas
- Étagère à livres et spot LED
- Rideau de séparation entre le lit de pavillon et l'habitacle

Lits fixes à l'arrière

- Sommier à lattes en deux parties, chauffé et ventilé
- Matelas confort 7 zones, en mousse à froid de qualité; couchage très confortable et sain
- Lanterneau Mini-Heki
- Lits jumeaux / lit central : tête de lit relevable (modèle 144 LE uniquement côté passager, sauf modèle 144 QB)
- Baie de cellule Seitz S4 au-dessus du lit dans la paroi arrière (modèle 138 DB)

Lits jumeaux

- Agrandissement des couchages en plaçant un matelas d'appoint entre les lits jumeaux
- Penderies sous les lits avec fonction ascenseur et matelas divisé, décaissé dans le double plancher pour obtenir une plus grande hauteur intérieure (selon le modèle)
- Placards de pavillon très spacieux tout autour

Technique de bord

Eau

- Réservoir d'eau fraîche et des eaux usées intégrés dans la soute profondément décaissée dans le double plancher chauffé, ouverture de nettoyage dans la trappe du plancher de l'habitacle ou du garage à scooter (selon le modèle)
- Centrale de vidange d'eau dans la soute profondément décaissée dans le double plancher
- Système de pompe refulante nécessitant peu d'entretien

Gaz

- Coffre à gaz situé à l'extérieur et positionné très bas, porte de soute séparée avec compas selon le modèle (selon le modèle)
- Modèles 138 DB, 141 LE, 143 LE : coffre à gaz à l'arrière, accessible par un portillon séparé
- Robinets d'arrêt de gaz au niveau de la cuisine

Système électrique

- Centrale électrique dans le garage à scooter avec chargeur, fusibles, disjoncteur différentiel FI, chargeur automatique 16 A avec coupure automatique en cas de sous-tension
- Centrale à batteries chauffée, 1 batterie gel de 80 Ah dans la soute profondément décaissée dans le double plancher, accès par la trappe dans le plancher, interrupteur principal
- Panneau de commande numérique Truma CP+ pour le chauffage à l'air pulsé, installé derrière le panneau technique au-dessus de la porte d'entrée
- Pack de prises 12V avec 4 prise supplémentaires dans différèrentes zones du véhicule

Concept d'éclairage innovant

- Baldaquin avec spots LED additionnels et éclairage à LED indirect

Technique de chauffage

- Bouches de chauffage au niveau de la cabine, du tableau de bord, des seuils de porte, de l'habitacle, du double plancher et du garage à scooter
- Tableau de bord chauffé de manière ciblée, avec effet de chauffage par rayonnement
- Effet de chauffage par le sol grâce à la soute profondément décaissée dans le double plancher (fonction de stockage thermique)

c-compactline I



Tarifs et caractéristiques techniques

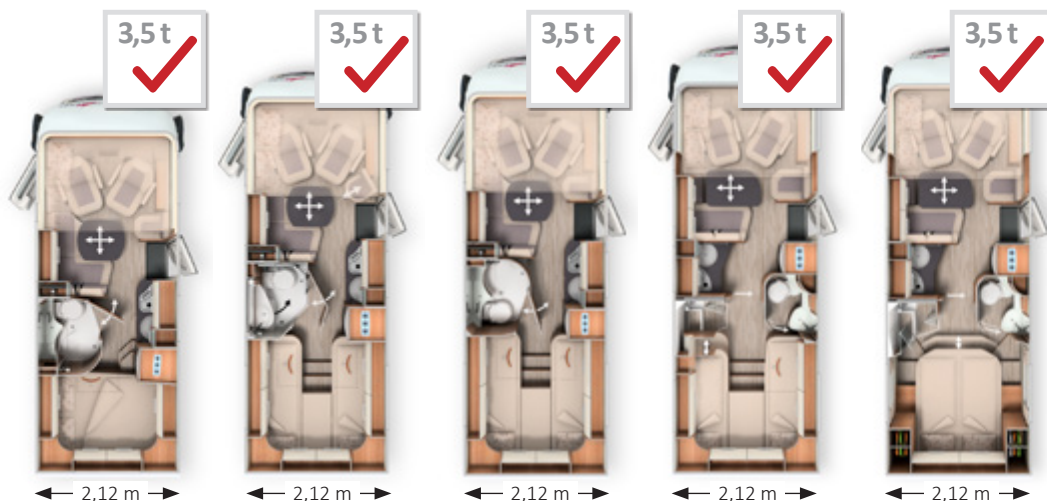

	I 138 DB	I 141 LE	I 143 LE	I 144 LE	I 144 QB
Châssis de série	châssis surbaissé Fiat Ducato AL-KO 35 light	châssis surbaissé Fiat Ducato AL-KO 35 light	châssis surbaissé Fiat Ducato AL-KO 35 light	châssis surbaissé Fiat Ducato AL-KO 35 light	châssis surbaissé Fiat Ducato AL-KO 35 light
Motorisation de base	Diésel 2,3 l (140 CV / 104 kW)	Diésel 2,3 l (140 CV / 104 kW)	Diésel 2,3 l (140 CV / 104 kW)	Diésel 2,3 l (140 CV / 104 kW)	Diésel 2,3 l (140 CV / 104 kW)
Long. / larg. / haut. (mm) ^{1) 2) 3)}	6410 / 2120 / 2890	6650 / 2120 / 2890	6950 / 2120 / 2890	6990 / 2120 / 2890	6990 / 2120 / 2890
Empattement (mm)	3525	3525	3800	4143	4143
Haut. double plancher / soute prof. décaissée (mm)	220 / 460	220 / 460	220 / 460	220 / 460	220 / 460
Haut. int. habitacle (mm)	1980	1980	1980	1980	1980
Hauteur int. garage (mm)	1200	1200	1200	1200	1120
Larg. / haut. porte garage côté passager (mm)	925 x 1140	1050 x 1140	1050 x 1140	1050 x 1140	925 x 1100
Larg. / haut. porte garage côté conducteur (mm)	(2 x) 400 x 785	(2 x) 400 x 785	(2 x) 400 x 785	500 x 650	500 x 650
P.T.A.C. (kg) ⁶⁾	3 500 / 4 250 ¹⁾	3 500 / 4 250 ¹⁾	3 500 / 4 250 ¹⁾	3 500 / 4 250 ¹⁾	3 500 / 4 250 ¹⁾
Poids en ordre de marche (kg) ^{6) 7) 9)}	2 825	2 885	2 935	2 965	2 965
Poids à vide état de série (kg) ⁸⁾	2 640	2 700	2 750	2 780	2 780
Poids tracté max. (kg) ¹⁰⁾	2 000	2 000	2 000	2 000	2 000
Nbre de sièges max. avec ceinture 3 points pour la route ⁵⁾	4	4	4	4	4
Couchages de série/option	4 / 5	4	4 / 5	4 / 5	4 / 5
Dim. lit arrière (mm)	1960 x 1470 / 1350	2000 / 1900 x 850	2000 / 1900 x 850	2000 / 1950 x 850	1950 x 1450
Dim. lit de pavillon (mm)	1800 x 1600	1800 x 1600	1800 x 1600	1800 x 1600	1800 x 1600
Dim. canapés transformés en lit (mm)	1890 x 1360 / 675	-	1890 x 1360 / 675	1890 x 1160 / 510	1890 x 1160 / 510
Taille frigo / comp. congélateur (l)	145 / 15	145 / 15	145 / 15	145 / 15	145 / 15
Système de chauffage	Truma Combi 6	Truma Combi 6	Truma Combi 6	Truma Combi 6	Truma Combi 6
Réservoir d'eau fraîche (l)	150	150	150	150	150
Réservoir des eaux usées (l)	140	140	140	140	140
Capacité batterie (Ah gel)	80	80	80	80	80
Prises 230 V / 12 V / USB	5 / 5 / 2	5 / 5 / 2	5 / 5 / 2	5 / 5 / 2	5 / 5 / 2
N° art.	110010	110025	110014	110021	110023

¹ Option Variante de châssis Fiat Ducato f40 heavy

N° art.		212032
Pack Spécial	92 kg	
Climatiseur automatique en cabine ³³⁾		1 930
Régulateur de vitesse		320
Rétroviseur de type bus « Carthago bestview » avec boîtier noir/blanc, à réglage électrique		355
Sièges en cabine avec réglage de l'inclinaison et de la hauteur (devant / derrière)		500
Tableau du bord avec des applications en bois précieux et grille de ventilation argentée		300
Enjoliveurs avec inscription Carthago		70
Amplificateur de charge ⁴⁷⁾		185
Préparation pour la radio avec antenne à DAB+, 2 haut-parleurs en cabine et 2 au niveau du salon en L, récepteur DVB-T2		370
Lanterneau Midi-Heki avec baldaquin et spots LED au-dessus du salon en L		455
Moustiquaire sur la porte de la cellule		355
Ventilation du WC SOG, ventilation par le toit		300
Set de flexibles pour évacuer les eaux usées		105
Prise USB dans le placard de pavillon au-dessus du lit arrière		95
Préparation pour le ventilateur électrique du lanterneau		200
Préparation installation solaire		200
Préparation pour l'antenne satellite		200
Préparation caméra de recul (caméra à simple lentille)		200
Préparation pour la TV : système coulissant de la TV dans le placard TV au-dessus du salon en L ou support mural au niveau de l'entrée (144 QB / LE) avec kit de connexion ³⁶⁾		410
Prix total des options individuelles		6 550
Prix du pack		1 490
Vous économisez		5 060

N° art.		212010	212009
Pack Edition	21 / 22 kg	22" 138 DB, 141 LE, 143 LE	24" 144 LE / QB
Feux anti-brouillard		320	320
Porte « Premium two » avec verrouillage centralisé		400	400
Truma Duo Control CS		270	270
Ventilateur électrique au-dessus de la cuisine		355	355
Radio / CD / DVD double DIN avec DAB+, Bluetooth, USB, Music-Connect avec écran tactile en cabine		565	565
Système de caméra de recul Carthago avec simple lentille intégrée dans l'arrière et écran de couleur 7" latéralement dans le tableau de bord		1 005	1 005
Téléviseur 22" ³⁹⁾		1 200	-
Téléviseur 24" ³⁹⁾		-	1 255
Prix total des options individuelles		4 115	4 170
Prix du pack		1 990	1 990
Vous économisez		2 125	2 180
210305 SUPPLÉMENT pour la caméra de recul avec double lentille et obturateur sur la paroi arrière au lieu de la caméra à simple lentille		610	610
210330 SUPPLÉMENT pour le Médiacenter avec système de navigation et guidage itinéraire camping-cars ¹⁹⁾		800	800

N° art.		210 800
Pack Polar Truma	42 kg	Truma
Matelas isolant pour le pare-brise et les vitres latérales		400
Matelas isolant espace-pieds en cabine		180
Double vitrage isolant vitre latérale / vitre dans la porte de cabine		1 005
Truma Combi 6E (cartouche chauffante additionnelle 2 x 900 W / 230 V)		595
Échangeur thermique air chaud Sirocco 3 KW sous le siège du conducteur		325
Prix total des options individuelles		2 505
Prix du pack		2 010
Vous économisez		495



N° art.		pas ens. avec l'option	€ TVA 20 % incl.	Surplus de poids en kg	I 138 DB	I 141 LE	I 143 LE	I 144 LE	I 144 QB
Châssis Fiat Ducato									
310001	Variante de châssis Fiat Ducato f40 heavy (P.T.A.C. 4 250 kg) avec jantes en alu de 16" ¹⁰⁾		1 395	40	○	○	○	○	○
310125	Variante de moteur 160 CV / 117 kW, Euro 6d-TEMP, cylindrée 2,3 l, 4 cylindres, 380/400 Nm, avec PACK ECO ⁴⁹⁾		2 170	15	○	○	○	○	○
310135	Variante de moteur 178 CV / 130 kW, Euro 6d-TEMP, cylindrée 2,3 l, 4 cylindres, 400/450 Nm, avec Volant et pommeau en cuir et pack ECO ⁴⁹⁾		4 510	15	○	○	○	○	○
310401	Boîte automatique 9G-Tronic (version Fiat Ducato f35 uniq. ens. avec jantes en alu de 16")		3 520	18	○	○	○	○	○
310401E	Boîte automatique 9G-Tronic (version Fiat Ducato f35 uniq. ens. avec jantes en alu de 16") pour la variante de moteur 140 CV avec ECO-Pack ⁴⁹⁾		3 835	19,5	○	○	○	○	○
330325	Jantes en acier Fiat de 16" au lieu des jantes de 15 pouces		220	16	○	○	○	○	○
330330	Jantes en alu Fiat 16" pour châssis f35 light		800	-8	○	○	○	○	○
330340	Jantes en alu Fiat de 16" pour châssis f40 heavy		595	-10	○	○	○	○	○
311810	Ressort renforcé sur l'essieu avant pour un confort de conduite optimal	311815	535	3	○	○	○	○	○
311815	Jambe de force « ACS » AL-KO haute performance, essieu avant	311810	1 305	3	○	○	○	○	○
310630	Volant et pommeau en cuir (de série sur le Fiat Ducato 2,3 l 178 CV)		280	-	○	○	○	○	○
310632	Volant multifonctions (télécommande de la radio via les touches sur le volant / uniq. ens. avec radio ou Médiacenter)		200	0,5	○	○	○	○	○
331620	Feu antibrouillard		270	4	○	○	○	○	○
311400	Attelage		1 665	60	○	○	○	○	○
311300	Béquilles arrières à manivelle pour stabiliser le véhicule à l'arrêt		380	10	○	○	○	○	○
Extérieur de la cellule									
410965	Porte de cellule « premium two » avec verrouillage central et double verrouillage de sécurité (porte de conducteur incl.)		400	3	○	○	○	○	○
410520	Store extérieur en cassette, alu, entoilage gris, long. : 4,0 m		1 410	35	○	○	○	○	○
410560	Store extérieur en cassette, alu, entoilage gris, long. : 4,5 m		1 510	45	-	○	○	○	○
410660	Matelas isolant pour le pare-brise et les vitres latérales		400	10	●	●	●	●	●
410700	Double vitrage isolant vitres latérales / vitre dans la porte de cabine		1 005	10	●	●	●	●	●
410720	Grande porte de garage à scooter côté conducteur		500	-	○	○	○	○	○
410840	Baie additionnelle au niveau du lit arrière côté passager		350	2	○	-	-	-	-
410785	Lanterneau Mini-Heki au-dessus du lit de pavillon		300	1	○	○	○	○	○
410850	Lanterneau à ventilateur électrique, fonction alimentation/ extraction au niveau de la cuisine		355	3	○	○	○	○	○
Système électrique									
510020	Deuxième batterie de cellule au gel 80 Ah dans la centrale à batteries		400	25	○	○	○	○	○
510050	Batterie lithium-ion 90 Ah, avec contrôleur de batteries ⁵⁵⁾		2 415	-12,5	○	○	○	○	○
510081	Installation solaire : 2 x 100 W ¹²⁾		2 010	20	-	○	○	○	○
510255	Pack Prises avec prises additionnelles (3 x 230 V) ⁴⁵⁾		300	1,5	○	○	○	○	○
510201	Système d'alarme Carthago Security (capteurs à ultrasons au niveau de l'habitacle, de l'interrupteur de contact de la porte et du garage à scooter, alarme panique, activation des clignotants, capteur de gaz KO-Gas, propane / butane) ³⁵⁾		805	5	○	○	○	○	○
Gaz / Eau / Divers									
610020	Truma DuoControl CS avec capteur de collision, système de commutation automatique et fonction Eis-Ex		320	5	○	○	○	○	○
610021	Filtre gaz pour le DuoControl CS (uniq. ens. avec Truma DuoControl CS)		270	1	○	○	○	○	○
610045	Système coulissant pour bouteilles de gaz (uniq. ens. avec Truma DuoControl CS)		435	10	○	○	○	-	-
610140	Douche extérieure eau chaude / froide dans le garage à scooter côté passager		295	5	○	○	○	○	○
610480	Surclassement du garage à scooter avec revêtement de feutre aiguilleté, filets à bagages		300	10	○	○	○	○	○
610500	Plancher en alu pour le garage à scooter		150	20	○	○	○	○	○

○ = Équipement spécial X = Équipement de série - = pas possible ● = incl. dans un pack

N° art.		pas ens. avec l'option	€ TVA 20% incl.	Surplus de poids en kg	I-138 DB	I-141 LE	I-143 LE	I-144 LE	I-144 OB
Cuisine / Appareils									
550065	Frigo combiné Slim-Tec de 145 l avec compartiment freezer séparé et four à gaz		595	18	-	-	-	○	○
550067	Four à gaz avec gril dans l'élément bas de la cuisine ^{25) 37)}		920	12	○	○	○	-	-
550287	Cafetière à capsules avec kit de connexion et système coulissant depuis le placard de pavillon au design ondulé vertical de la cuisine		275	2	○	○	○	○	○
Chauffage / Climatiseur									
650040	Truma Combi 6E (cartouche chauffante additionnelle 2 x 900 W / 230 V)		595	2	●	●	●	●	●
650100	Échangeur thermique air chaud Sirocco 3 KW sous le siège du conducteur		325	15	●	●	●	●	●
Multimédias									
710026	Radio / CD / DVD double DIN avec DAB+, Bluetooth, USB, Music-Connect avec écran tactile en cabine		565	5	●	●	●	●	●
710084	Médiacenter en cabine avec DAB+, système de navigation et guide itinéraire camping-cars ¹⁹⁾		1 365	12	○	○	○	○	○
710160	Système de caméra de recul Carthago à simple lentille, intégré dans la partie arrière, avec écran de couleur 7" latéralement dans le tableau de bord		1 005	6	●	●	●	●	●
710180	Système de caméra de recul à double lentille Carthago et obturateur sur la paroi arrière, avec écran de couleur 7" latéralement dans le tableau de bord		1 610	7	○	○	○	○	○
710521	Téléviseur 22" ³⁹⁾		1 200	9	●	●	●	-	-
710547	Téléviseur 24" pour système coulissant TV ³⁹⁾		1 255	10	-	-	-	●	●
910460	Prise TV additionnelle au niveau du lit arrière avec kit de connexion ³⁶⁾		295	3	-	○	○	○	○
710575	Caméra au niveau du tuyau d'écoulement du réservoir des eaux usées avec affichage sur un écran double DIN dans le tableau de bord (uniq. ens. avec radio, Médiacenter ou caméra de recul)		395	2	○	○	○	○	○
Antennes SAT									
750030	Installation satellite Teleco Flatsat 65 avec fente CI ^{12) 23)}		2 475	25	○	○	○	○	○
750031	Installation satellite Teleco Flatsat 65 Twin LNB pour une deuxième TV avec fente CI ^{12) 23)}		2 665	27	-	○	○	○	○
Intérieur									
810100	Moquette pour l'habitacle		350	6	○	○	○	○	○
810120	Moquette dans la cabine		160	4	○	○	○	○	○
810440	Suppression du lit de pavillon ; placards de pavillon tout autour de la cabine à la place		575	0	○	○	○	○	○
810360	Lit de pavillon à commande électrique		990	5	○	○	○	○	○
810260	Lit arrière avec système à ressorts à élasticité ponctuelle « Carawinx » au lieu du sommier à lattes		455	5	○	○	○	○	-
810340	Lit de pavillon avec système à ressorts à élasticité ponctuelle « Carawinx » au lieu du sommier à lattes		395	5	○	○	○	○	○
810580	Salon transformable en couchage pour la nuit		430	10	○	-	○	○	○
Tissus d'intérieur									
850040	Venezia - Combinaison tissu-Antara		Série	-	X	X	X	X	X
850060	Barcelona - Combinaison tissu-Antara		Série	-	X	X	X	X	X
850146	Ancona - Combinaison cuir textile-tissu		365	3	○	○	○	○	○
850030	Malaga - Combinaison cuir textile-tissu		365	3	○	○	○	○	○
850180	Cuir partiel Macchiato - Combinaison cuir-tissu		1 305	7	○	○	○	○	○
850200	Cuir partiel Savannah - Combinaison cuir-tissu		1 305	7	○	○	○	○	○
850222	Cuir partiel Ivoire - Combinaison cuir-tissu		1 305	7	○	○	○	○	○
850242	Cuir ivoire		3 220	10	○	○	○	○	○
850291	Cuir sable		3 220	10	○	○	○	○	○
850296	Cuir Macchiato		3 220	10	○	○	○	○	○
850265	Cuir bicolore Stone		3 320	10	○	○	○	○	○
850501	Le set déco « Chambre » Carthago comporte un ou trois coussins (selon le modèle), une couverture jacquard avec le logo Carthago entrelacé dans le tissu et un set de draps-housses sur mesure et adapté à l'implantation respective		355	7	○	○	○	○	○



Le multitalent : également avec des modèles adaptés à la pratique pour la catégorie des véhicules de 3,5 t

3,5 t



La catégorie des camping-cars légers :

- Poids en ordre de marche déjà à partir de 2 975 kg
- Charge utile adaptée à la pratique, même dans la catégorie des véhicules de 3,5 t
- Design extérieur avec calandre à aspect v-face et entretoises horizontales chromées, coloris extérieur en blanc



55,5 cm

Soute profondément décaissée dans le double plancher très spacieux et chauffé :

- Hauteur utile jusqu'à 55,5 cm
- Accessible depuis l'extérieur via plusieurs grandes portes de soutes.* Accès pratique depuis l'intérieur par le couvercle de la banquette du
- Grand rangement à travers central (haut. int. 22 cm) avec soute profondément décaissée (hauteur utile 46 cm), également chargeable par la porte d'accès par la grande trappe relevable dans le plancher de l'habitacle
- L'ensemble du double plancher est chauffé par la fonction de stockage thermique

* Modèles 144 LE/QB uniquement via côté conducteur

FIAT

AL-KO

Châssis AL-KO surbaissé Carthago spécial light :

- P.T.A.C. de 3,5 t à 4,25 t



Carrosserie Carthago de la catégorie Liner Premium

- Jonction de la carrosserie très solide grâce à la poutre transversale (toit-paroi / plancher-paroi)
- Cellule totalement exempte de bois avec noyau isolant en mousse rigide et hydrofuge RTM
- Aluminium sur la face intérieure comme thermorégulation et protection contre la foudre
- Habillage des parois avec un revêtement en microfibre

Véhicule de base

Fiat Ducato avec châssis surbaissé AL-KO spécial light Carthago

- Moteur : diesel 2,3 l Multi-Jet avec Adblue (19 l), 140 CV / 104 kW, 4 cylindres, 350 Nm, Euro 6d-TEMP, 6 vitesses, à traction avant
- Réservoir à carburant de 90 l
- Feux de jour à fibres optiques LED
- Pare-boue sur l'essieu avant et arrière
- ABS, ESP, ASR, anti-démarrage électronique, hill holder, contrôle dans les descentes, Traction +
- Airbag côté conducteur/passager ¹¹⁾
- Boîte à gants
- Kit de dépannage Fix & Go

Une carrosserie de la catégorie Liner Premium

- Face extérieure du toit en polyester, dessous de caisse en polyester sur la face supérieure et inférieure
- Jonction toit-paroi par l'arrondi et la poutre transversale
- Parois latérales et paroi arrière avec de l'aluminium sur la face extérieure et intérieure
- Noyau isolant en mousse rigide au niveau du toit, du plancher et des parois
- Jonction de la carrosserie sans ponts thermiques au moyen de poutres transversales collées par interpénétration, avec un insert anti-ponts thermiques
- Systèmes de rails sur les côtés du toit avec évacuation des eaux de pluie
- Épaisseur totale des parois et du toit 38 mm
- Carrosserie avec protection contre la foudre / cage de Faraday
- 10 ans de garantie d'étanchéité
- Portes de soutes en matériau original des parois « Carthago Isoplus »
- Étanchéité des portes de soutes à l'intérieur et à l'extérieur ; joint extérieur comme protection contre les projections d'eau
- Bouchon du réservoir à carburant affleurant dans la paroi
- Jupes latérales segmentées en profilé d'aluminium
- Cadre arrière en 4 parties avec pare-choc divisé (facile à réparer)
- Feux arrière LED avec marquage « C » comme Carthago
- Baies de cellule Seitz S4 à double cadre sans ponts thermiques, vitrage isolant, store moustiquaire et store plissé occultant
- Porte de la cellule « premium one » avec limiteur de porte et vitre
- Éclairage extérieur à LED au-dessus de la porte de cellule avec gouttière intégrée
- Marche-pied de la porte de cellule à commande électrique et avec alarme sonore
- Seuil de la portière d'entrée de la cellule décaissé et chauffé, avec moquette

Cabine

- Tableau de bord fortement incliné vers l'avant pour assurer un contact visuel avec la chaussée déjà après 2,77 m
- Plissé de pare-brise à structure alvéolaire isolante
- Plissé d'occultation au niveau des vitres latérales (à commande latérale)
- Passage sans marche entre l'habitacle et la cabine
- Face avant en polyester, à double coque isolée
- Sièges confort Aguti « Roadliner » côté conducteur et passager, avec logo dans des applications en bois précieux, pivotants, housses en tissu d'intérieur, avec ceintures de sécurité intégrées et accoudoirs gainés de tissu et réglables
- Tableau de bord avec pièce moulée revêtue de cuir, crédence pratique ainsi qu'un écran pour la caméra de recul intégré et deux porte-bouteilles
- Habillage de la face inférieure du lit de pavillon en cuir avec des pare-soleil galonnés, spots LED et rangements à portillon
- Porte de la cabine avec double verrouillage de sécurité, lève-vitre à commande électrique, gouttière
- Seuil de porte bas, pratique
- Mesures d'insonorisation du compartiment moteur
- Prises 230 V/12 V/USB en cabine / au niveau du salon avant

Soute profondément décaissée dans le double plancher

- Rangement géant chauffé
- Hauteur utile jusqu'à 55,5 cm
- Accès depuis l'extérieur via plusieurs grandes portes de soutes
- Accès aisé depuis l'intérieur via le couvercle de la banquette en L du salon en L avec ferrures brevetées, banquette latérale relevable (sauf modèles 141 LE, 144 LE / QB) et via la grande trappe dans le plancher de l'habitacle au niveau de la cuisine et de l'entrée
- Rangement à travers central (hauteur int. 22 cm) avec rangement profondément décaissé (hauteur utile 46 cm)
- Éclairage à LED du rangement à travers dans la soute profondément décaissée dans le double plancher

Grand garage à scooter

- Chargement aisé grâce à la rampe de chargement décaissée
- Garage à scooter chargeable jusqu'à 350 kg
- Grande porte de garage côté passager et la porte additionnelle côté conducteur
- Dessous de caisse avec face inférieure et supérieure en polyester, revêtement antidérapant
- Garage isolé tout autour et chauffé, donc à l'abri du gel
- Système d'arrimage des bagages au moyen d'une poutre transversale solide équipée de huit œillets d'arrimage
- Prise 230 V

Design intérieur

- Style intérieur « epic bicolor » : surfaces des meubles à aspect bicolore, décor frêne brillant et ivoire brillant, façades garnies d'applications chromées
- Style intérieur « Casablanca » : surfaces des meubles aspect bicolore en cerisier noble clair et ivoire brillant (option)

Habitacle

- Hauteur debout dans l'ensemble de habitacle : 1,98 m
- Salon en L avec banquette latérale (modèle 141 LE avec siège latéral extractible), deux ceintures de sécurité 3 points dans le sens de conduite et appui-tête.
- Table de salon, coulissante deux positions et pivotante 360° (au moyen d'une pédale)
- Placard à chaussures avec système range-chaussures dans le socle de la banquette (sur les modèles 144 LE/QB au niveau de l'entrée)
- Coussins avec noyau de mousse multi-couches Premium et soutien lombaire
- Double technique d'assemblage « Durafix » des meubles, qui sont vissés et assemblés par tenon et mortaise
- Portes à clapets avec amortisseur
- Système à rideaux complètement démontable pour le nettoyage, avec rideau déco
- Revêtement climatique des faces intérieures des parois et du toit

Cuisine

- Surface du plan de travail décor ardoise anti-rayures
- Plan de travail rétroéclairé avec une bande lumineuse à LED
- Cuisine avec poubelle intégrée et tiroir avec range-couvert
- Six grands tiroirs à roulements « easy glide », à fermeture automatique et avec amortisseur de fin de course
- Réchaud 3 flammes « Pro Gourmet » avec couvre-plaques divisé en verre (non divisé sur les modèles 141 LE, 143 LE / QB), avec grille robuste en fonte et fond en verre
- Évier rond en inox noyé dans le plan de travail, cache-évier multifonctions avec support mural pour créer une surface de travail d'appoint
- Robinetterie de haute finition avec robinet métallique et joint céramique de qualité
- Fond mural en verre déco crème
- Système coulissant de la machine à café dans le placard de pavillon au-dessus de la cuisine (option)
- Frigo de 160 l (modèles 141 LE, 143 LE, 144 LE / QB : Slimtower 145 l) avec comp. freezer séparé, système de recherche automatique de l'énergie 12 V / 230 V / gaz

Salle de bains / Dressing

Dressing et séparation de l'espace

- Dressing avec porte de séparation fermant à clé vers l'habitacle (modèles 141 LE, 144 QB / LE)
- Dressing : porte coulissante massive devant la chambre, porte du cabinet de toilettes comme séparation de l'habitacle (modèles 148 LE, 149 LE)
- Dressing : cloison de séparation /~TV coulissante devant la chambre, porte du cabinet de toilettes comme séparation à l'égard de l'habitacle (modèles 150 QB)
- Penderie jusqu'au plafond avec tringle à vêtements et une étagère intégrée dans le dressing (modèle 148 LE)

Salle de bains combinée avec douche circulaire séparable

- Douchette réglable en hauteur sur une barre chromée
- Lanterneau Mini-Heki
- Meuble sous lavabo avec support papier WC, placard avec miroir

Salle de bains pivotante Vario (modèle 141 LE)

- Cloison pivotante intérieure avec lavabo intégré et porte de douche séparée
- Passage sur un niveau depuis le dressing jusqu'au cabinet de toilette
- Douchette réglable en hauteur sur une barre chromée
- Lanterneau Mini-Heki
- Douche avec porte pliante en plusieurs éléments, faisant office simultanément de pare-vue lorsque le dressing est ouvert
- Placard avec miroir
- Recouvrement des toilettes en bois

Salle de bains spacieuse avec douche séparée

- Douche avec caillebotis hydrofuge de même design que le plancher de l'habitacle et accès à la douche plain-pied (modèle 149 LE)
- Caillebotis de même design que le plancher de l'habitacle, amovible pour prendre la douche (sauf modèle 149 LE)
- Douchette réglable en hauteur sur une barre chromée
- Lanterneau pour aérer la douche
- Lanterneau Mini Heki dans le cabinet de toilette
- Meuble sous lavabo avec support papier WC, placard avec miroir

Dormir

Lit de pavillon au-dessus de la cabine

- Le plus grand couchage de sa catégorie : 195 x 160 cm
- Sommier en 2 parties et matelas de qualité
- Abaissement très profond du lit : accès via le siège latéral sans échelle
- Support stable, qui ne vacille pas
- Étagère à livres et spot LED
- Rideau de séparation entre le lit de pavillon et l'habitacle

Lits fixes à l'arrière

- Sommier à lattes en deux parties, chauffé et ventilé
- Matelas confort 7 zones, en mousse à froid de qualité; couchage très confortable et sain
- Lanterneau Mini-Heki
- Lits jumeaux / lit central : Tête de lit relevable (modèle 144 LE uniquement côté passager, sauf modèle 144 QB)
- Baie de cellule Seitz S4 au-dessus du lit dans la paroi arrière (modèle 142 DB)

Lits jumeaux

- Marche-pied pratique, extractible vers l'avant lors de l'insertion du matelas d'appoint pour agrandir le couchage (sauf modèle 144 LE)
- Agrandissement du couchage en insérant un matelas d'appoint entre les deux matelas
- Penderies sous les lits avec fonction ascenseur et matelas divisé, décaissé dans le double plancher pour obtenir une plus grande hauteur intérieure (selon le modèle)
- Placards de pavillon très spacieux tout autour



Technique de bord

Eau

- Réservoir d'eau fraîche et des eaux usées intégrés dans la soute profondément décaissée dans le double plancher chauffé, ouverture de nettoyage dans la trappe du plancher de l'habitacle ou du garage à scooter (selon le modèle)
- Centrale de vidange d'eau dans la soute profondément décaissée dans le double plancher
- Système de pompe refulante nécessitant peu d'entretien

Gaz

- Coffre à gaz situé à l'extérieur et positionné très bas, porte de soute séparée avec compas selon le modèle (selon le modèle)
- Modèles 141 LE, 143 LE : coffre à gaz à l'arrière, accessible par un portillon séparé
- Robinets d'arrêt de gaz au niveau de la cuisine

Système électrique

- Centrale électrique dans le garage à scooter avec chargeur, fusibles, disjoncteur différentiel FI, chargeur automatique 16 A avec coupure automatique en cas de sous-tension
- Centrale à batteries chauffée, 1 batterie gel de 80 Ah dans le double plancher, accessible via le rangement dans le double plancher côté conducteur, interrupteur principal
- Panneau de contrôle numérique Truma CP+ pour le chauffage à air pulsé
Panneau technique au-dessus de la portière d'accès
- Pack de prises 12V avec 4 prise supplémentaires dans différentes zones du véhicule

Concept d'éclairage innovant

- Baldaquin avec spots LED additionnels et éclairage à LED indirect

Technique de chauffage

- Bouches de chauffage au niveau de la cabine, du tableau de bord, des seuils de porte, de l'habitacle, du double plancher et du garage à scooter
- Tableau de bord chauffé de manière ciblée, avec effet de chauffage par rayonnement
- Effet de chauffage par le sol grâce à la soute profondément décaissée dans le double plancher (fonction de stockage thermique)

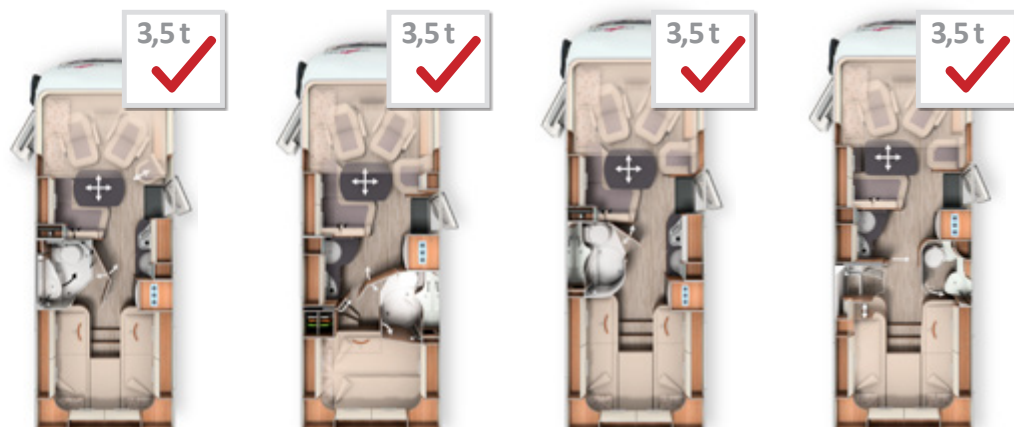

	I 141 LE	I 142 DB	I 143 LE	I 144 LE
Châssis de série	Fiat Ducato AL-KO Châssis surbaissé 35 light	Fiat Ducato AL-KO Châssis surbaissé 35 light	Fiat Ducato AL-KO Châssis surbaissé 35 light	Fiat Ducato AL-KO Châssis surbaissé 35 light
Motorisation de base	Diésel 2,3 l (140 CV / 104 kW)	Diésel 2,3 l (140 CV / 104 kW)	Diésel 2,3 l (140 CV / 104 kW)	Diésel 2,3 l (140 CV / 104 kW)
Long. / larg. / haut. (mm) ^{1) 2) 3)}	6650 / 2270 / 2890	6850 / 2270 / 2890	6950 / 2270 / 2890	6990 / 2270 / 2890
Empattement (mm)	3525	3800	3800	4143
Haut. double plancher / soute prof. décaissée (mm)	220 / 460	220 / 460	220 / 460	220 / 460
Haut. int. habitacle (mm)	1980	1980	1980	1980
Hauteur int. garage (mm)	1200	1200	1200	1200
Larg. / haut. porte garage côté passager (mm)	1050 x 1140	1050 x 1140	1050 x 1140	1050 x 1140
Larg. / haut. porte garage côté conducteur (mm)	(2 x) 400 x 785	500 x 650	(2 x) 400 x 785	500 x 650
P.T.A.C. (kg) ⁶⁾	3 500 / 4 250 ¹⁾	3 500 / 4 250 ¹⁾	3 500 / 4 250 ¹⁾	3 500 / 4 250 ¹⁾
Poids en ordre de marche (kg) ⁶⁾ ^{7) 9)}	2 975	3 005	3 025	3 055
Poids à vide état de série (kg) ⁸⁾	2 790	2 820	2 840	2 870
Poids tracté max. (kg) ¹⁰⁾	2 000	2 000	2 000	2 000
Nbre de sièges max. avec ceinture 3 points pour la route de série / en option ⁵⁾	4	4 / 5 ¹⁵⁾	4	4
Couchages de série/option	4	4 / 5	4 / 5	4 / 5
Dim. lit arrière (mm)	2000 / 1900 x 850	2100 x 1470 / 1350	2000 / 1900 x 850	2000 / 1950 x 850
Dim. lit de pavillon (mm)	1950 x 1600	1950 x 1600	1950 x 1600	1950 x 1600
Dim. canapés transformés en lit (mm)	-	1950 x 1330 / 685	1950 x 1330 / 685	2030 x 1155 / 608
Taille frigo / comp. congélateur (l)	145 / 15	160 / 30	145 / 15	145 / 15
Système de chauffage	Truma Combi 6	Truma Combi 6	Truma Combi 6	Truma Combi 6
Réservoir d'eau fraîche (l)	150	150	150	150
Réservoir des eaux usées (l)	140	140	140	140
Capacité batterie (Ah gel)	80	80	80	80
Prises 230 V / 12 V / USB	5 / 5 / 2	5 / 5 / 2	5 / 5 / 2	5 / 5 / 2
N° art.	110090	110100	110120	110130

¹⁾ Option Variante de châssis Fiat Ducato f40 heavy

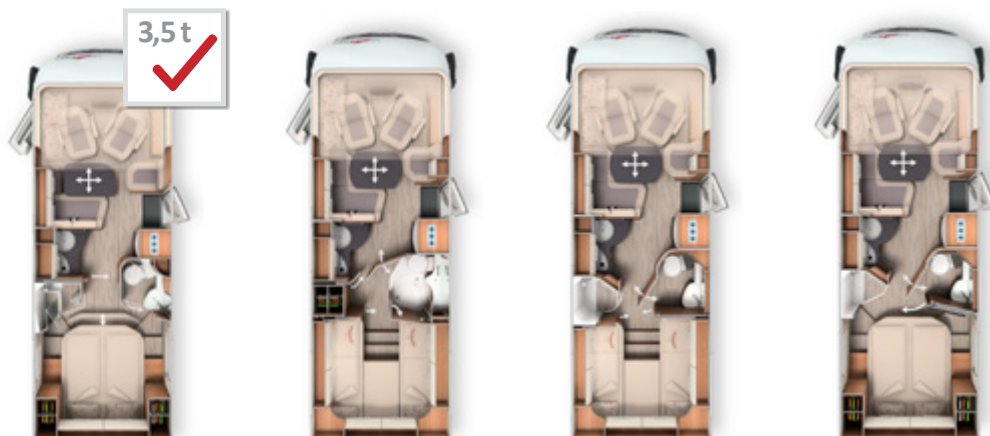

	I 144 QB	I 148 LE	I 149 LE	I 150 QB
Châssis de série	Fiat Ducato AL-KO Châssis surbaissé 35 light	Fiat Ducato AL-KO Châssis surbaissé 35 light	Fiat Ducato AL-KO Châssis surbaissé 35 light	Fiat Ducato AL-KO Châssis surbaissé 35 light
Motorisation de base	Diésel 2,3 l (140 CV / 104 kW)	Diésel 2,3 l (140 CV / 104 kW)	Diésel 2,3 l (140 CV / 104 kW)	Diésel 2,3 l (140 CV / 104 kW)
Long. / larg. / haut. (mm) ^{1) 2) 3)}	6990 / 2270 / 2890	7390 / 2270 / 2890	7520 / 2270 / 2890	7480 / 2270 / 2890
Empattement (mm)	4143	4143	4143	4143
Haut. double plancher / soute prof. décaissée (mm)	220 / 460	220 / 460	220 / 460	220 / 460
Haut. int. habitacle (mm)	1980	1980	1980	1980
Hauteur int. garage (mm)	1120 / 1240*	1200	1200	1120 / 1240*
Larg. / haut. porte garage côté passager (mm)	925 x 1100	1050 x 1140	1050 x 1140	1050 x 1100
Larg. / haut. porte garage côté conducteur (mm)	500 x 650	500 x 650	500 x 650	500 x 650
P.T.A.C. (kg) ⁶⁾	3 500 / 4 250 ¹	3 500 / 4 250 ¹	3 500 / 4 250 ¹	3 500 / 4 250 ¹
Poids en ordre de marche (kg) ⁶⁾ ^{7) 9)}	3 055	3 085	3 085	3 085
Poids à vide état de série (kg) ⁸⁾	2 870	2 900	2 900	2 900
Poids tracté max. (kg) ¹⁰⁾	2 000	2 000	2 000	2 000
Nbre de sièges max. avec ceinture 3 points pour la route de série / option ⁵⁾	4	4 / 5 ¹⁵⁾	4 / 5 ¹⁵⁾	4 / 5 ¹⁵⁾
Couchages de série / option	4 / 5	4 / 5	4 / 5	4 / 5
Dim. lit arrière (mm)	1950 x 1450	2000 / 1900 x 850	2000 / 1900 x 850	1950 x 1450
Dim. lit de pavillon (mm)	1950 x 1600	1950 x 1600	1950 x 1600	1950 x 1600
Dim. canapés transformés en lit (mm)	2030 x 1155 / 608	1950 x 1330 / 685	1950 x 1330 / 685	1950 x 1330 / 685
Taille frigo / comp. congélateur (l)	145 / 15	160 / 30	160 / 30	160 / 30
Système de chauffage	Truma Combi 6	Truma Combi 6	Truma Combi 6	Truma Combi 6
Réservoir d'eau fraîche (l)	150	150	150	150
Réservoir des eaux usées (l)	140	140	140	140
Capacité batterie (Ah gel)	80	80	80	80
Prises 230 V / 12 V / USB	5 / 5 / 2	5 / 5 / 2	5 / 5 / 2	5 / 5 / 2
N° art.	110132	110160	110170	110180

*Option Garage à Pedelec / scooter

¹ Option Variante de châssis Fiat Ducato f40 heavy

N° art.		212032
Pack Spécial	92 kg	
Climatiseur automatique en cabine ³³⁾		1 930
Régulateur de vitesse		320
Rétroviseur de type bus « Carthago bestview » avec boîtier noir/blanc, à réglage électrique		355
Sièges en cabine à inclinaison et hauteur réglable (devant / derrière)		500
Tableau du bord avec des applications en bois précieux et grille de ventilation argentée		300
Enjoliveurs avec inscription Carthago		70
Amplificateur de charge ⁴⁷⁾		185
Préparation pour la radio avec antenne à DAB+, 2 haut-parleurs en cabine et 2 au niveau du salon en L, récepteur DVB-T2		370
Lanterneau Midi-Heki avec baldaquin et spots LED au-dessus du salon en L		455
Moustiquaire sur la porte de la cellule		355
Ventilation du WC SOG, ventilation par le toit		300
Set de flexibles pour évacuer les eaux usées		105
Prise USB dans le placard de pavillon au-dessus du lit arrière		95
Préparation pour le ventilateur électrique du lanterneau		200
Préparation installation solaire		200
Préparation pour l'antenne satellite		200
Préparation caméra de recul (caméra à simple lentille)		200
Préparation pour la TV : système coulissant de la TV dans le dossier de la banquette latérale, dans le système coulissant de la TV dans le placard TV au-dessus du salon en L (141 LE, 143 LE) ou support mural au niveau de l'entrée (144 QB / LE), avec kit de connexion ³⁶⁾		410
Prix total des options individuelles		6 550
Prix du pack		1 490
Vous économisez		5 060

N° art.		212010	212009	212011
Pack Edition	21 / 22 kg	22" 141 LE, 143 LE	24" 144 QB / LE	32" 142 DB, 148 LE, 149 LE, 150 QB
Feux anti-brouillard		320	320	320
Porte « Premium two » avec verrouillage centralisé		400	400	400
Truma Duo Control CS		270	270	270
Ventilateur électrique au-dessus de la cuisine		355	355	355
Radio / CD / DVD double DIN avec DAB+, Bluetooth, USB, Music-Connect avec écran tactile en cabine		565	565	565
Système de caméra de recul Carthago avec simple lentille intégrée dans l'arrière et écran de couleur 7" latéralement dans le tableau de bord		1 005	1 005	1 005
Téléviseur 22" ³⁹⁾		1 200	-	-
Téléviseur 24" ³⁹⁾		-	1 255	-
Téléviseur 32" ³⁹⁾		-	-	1 705
Prix total des options individuelles		4 115	4 170	4 620
Prix du pack		1 990	1 990	1 990
Vous économisez		2 125	2 180	2 630
210305 SUPPLÉMENT pour la caméra de recul avec double lentille et obturateur sur la paroi arrière au lieu de la caméra à simple lentille		610	610	610
210330 SUPPLÉMENT pour le Médiacenter avec système de navigation et guidage itinéraire camping-cars ¹⁹⁾		800	800	800
210211 SUPPLÉMENT pour l'installation satellite Teleco Flatsat Classic 85 avec fente CI ^{12) 23)}		2 515	2 515	2 515

N° art.		210 580	210 584
Pack TV chambre	22 / 25 kg	Modèles 141 LE, 143 LE, 148 LE, 149 LE	Modèle 150 QB
Placard-TV dans la chambre avec système coulissant TV spécial et kit de connexion ³⁶⁾		800	-
Téléviseur 24" ³⁹⁾		1 255	-
Préparation pour la connexion d'une TV au niveau du lit arrière avec lot de câbles dans le baldaquin et parement cache ³⁶⁾		-	245
Téléviseur LED 24" avec support-TV, haut-parleurs et interrupteur de contact, intégré sans fil dans la cloison-TV ³⁹⁾		-	1 685
Prix total des options individuelles		2 055	1 930
Prix du pack		1 305	1 305
Vous économisez		750	625
210212 SUPPLÉMENT pour installation satellite Teleco Flatsat Classic 85 avec Skew et Twin LNB pour 2ème TV avec fente CI ^{12) 23)}		2 575	2 575

N° art.		210 800	210 805
Pack Polar	42 / 88 kg	Truma	Alde sauf modèles 141 LE, 143 LE, 144 LE, QB
Matelas isolant pour le pare-brise et les vitres latérales		400	400
Matelas isolant espace-pieds en cabine		180	180
Double vitrage isolant vitre latérale / vitre dans la porte de cabine		1 005	1 005
Truma Combi 6E (cartouche chauffante additionnelle 2 x 900 W / 230 V)		595	-
Échangeur thermique air chaud Sirocco 3 KW sous le siège du conducteur		325	-
Chauffage à l'eau chaude Alde, fonctionne sur 230 V ou au gaz, avec booster en cabine		-	2 915
Échangeur thermique Alde permettant de chauffer l'habitacle grâce à la chaleur du moteur, préchauffage moteur incl.		-	900
Prix total des options individuelles		2 505	5 400
Prix du pack		2 010	3 925
Vous économisez		495	1 475



N° art.		pas ens. avec l'option	€ TVA 20 % incl.	Surplus de poids en kg	I 141 LE	I 142 DB	I 143 LE	I 144 LE	I 144 OB	I 148 LE	I 149 LE	I 150 OB
Châssis Fiat Ducato												
310001	Variante de châssis Fiat Ducato f40 heavy (P.T.A.C. 4 250 kg) avec jantes en alu de 16" ¹⁰⁾		1.395	40	○	○	○	○	○	○	○	○
310125	Variante de moteur 160 CV / 117 kW, Euro 6d-TEMP, cylindrée 2,3 l, 4 cylindres, 380/400 Nm, avec PACK ECO ⁴⁹⁾		2.170	15	○	○	○	○	○	○	○	○
310135	Variante de moteur 178 CV / 130 kW, Euro 6d-TEMP, cylindrée 2,3 l, 4 cylindres, 400/450 Nm, avec Volant et pommeau en cuir et pack ECO ⁴⁹⁾		4.510	15	○	○	○	○	○	○	○	○
310401	Boîte automatique 9G-Tronic (version Fiat Ducato f35 uniq. ens. avec jantes en alu de 16")		3.520	18	○	○	○	○	○	○	○	○
310401E	Boîte automatique 9G-Tronic (version Fiat Ducato f35 uniq. ens. avec jantes en alu de 16") pour la variante de moteur 140 CV avec ECO-Pack ⁴⁹⁾		3.835	19,5	○	○	○	○	○	○	○	○
330325	Jantes en acier Fiat de 16" au lieu des jantes de 15 pouces		220	16	○	○	○	○	○	○	○	○
330330	Jantes en alu Fiat 16" pour châssis f35 light		800	-8	○	○	○	○	○	○	○	○
330340	Jantes en alu Fiat de 16" pour châssis f40 heavy		595	-10	○	○	○	○	○	○	○	○
311810	Ressort renforcé sur l'essieu avant pour un confort de conduite optimal	311815	535	3	○	○	○	○	○	○	○	○
311815	Jambe de force « ACS » AL-KO haute performance, essieu avant	311810	1.305	3	○	○	○	○	○	○	○	○
311820	Level controler « ALC » AL-KO sur l'essieu arrière		1.545	25	-	○	-	○	○	○	○	○
310630	Volant et pommeau garnis de cuir (de série sur le Fiat Ducato 2,3 l 178 CV)		280	-	○	○	○	○	○	○	○	○
310632	Volant multifonctions (télécommande de la radio via les touches sur le volant / uniq. ens. avec radio ou Médiacenter)		200	0,5	○	○	○	○	○	○	○	○
331620	Feu antibrouillard		270	4	○	○	○	○	○	○	○	○
331610	Projecteurs route technologie LED		1.000	-	○	○	○	○	○	○	○	○
311400	Attelage		1.665	60	○	○	○	○	○	○	○	○
311430	Attelage ensemble avec Garage à scooter / vélo électrique		1.990	50	-	-	-	-	-	-	-	○
311300	Béquilles arrières à manivelle pour stabiliser le véhicule à l'arrêt		380	10	○	○	○	○	○	○	○	○
Extérieur de la cellule												
410965	Porte de cellule « premium two » avec verrouillage central et double verrouillage de sécurité (porte de conducteur incl.)		400	3	○	○	○	○	○	○	○	○
410520	Store extérieur en cassette, alu, entoilage gris, long. : 4,0 m		1.410	35	○	○	○	○	○	○	○	○
410560	Store extérieur en cassette, alu, entoilage gris, long. : 4,5 m		1.510	45	○	○	○	○	○	○	○	○
410580	Store extérieur en cassette, alu, entoilage gris, long. : 5,0 m		1.710	50	-	-	-	-	-	○	○	○
410660	Matelas isolant pour le pare-brise et les vitres latérales		400	10	●	●	●	●	●	●	●	●
410700	Double vitrage isolant vitres latérales / vitre dans la porte de cabine		1.005	10	●	●	●	●	●	●	●	●
410720	Grande porte de garage à scooter côté conducteur		500	-	○	○	○	○	○	○	○	○
410114	Garage à Pedelec / scooter avec augmentation de la hauteur de chargement (breveté) jusqu'à 124 cm ⁴²⁾	610500	435	15	-	-	-	-	○	-	-	○
410925	Système coulissant et de transport pour 2 Pedelecs / vélos électriques (uniq. ens. avec garage à Pedelec / scooter)		635	20	-	-	-	-	○	-	-	○
410840	Baie additionnelle au niveau du lit arrière côté passager		350	2	-	○	-	-	-	-	-	-
410785	Lanterneau Mini-Heki au-dessus du lit de pavillon		300	1	○	○	○	○	○	○	○	○
410850	Lanterneau à ventilateur électrique, fonction alimentation/ extraction au niveau de la cuisine		355	3	○	○	○	○	○	○	○	○

○ = Équipement spécial X = Équipement de série - = pas possible ● = incl. dans un pack

c-tourer I

N° art.		pas ens. avec l'option	€ TVA 20 % incl.	Surplus de poids en kg	I 141 LE	I 142 DB	I 143 LE	I 144 LE	I 144 QB	I 148 LE	I 149 LE	I 150 QB
Système électrique												
510020	Deuxième batterie de cellule au gel 80 Ah dans la centrale à batteries		400	25	○	○	○	○	○	○	○	○
510050	Batterie lithium-ion 90 Ah, avec contrôleur de batteries ⁵⁵⁾		2.415	-12,5	○	○	○	○	○	○	○	○
510081	Installation solaire : 2 x 100 W ¹²⁾		2.010	20	○	○	○	○	○	○	○	○
510101	Installation solaire : 1 x 135 W ¹²⁾		1.405	15	○	○	○	○	○	○	○	○
510255	Pack Prises avec prises additionnelles (3 x 230 V) ⁴⁵⁾		300	1,5	○	○	○	○	○	○	○	○
510201	Système d'alarme Carthago Security (capteurs à ultrasons au niveau de l'habitacle, de l'interrupteur de contact de la porte et du garage à scooter, alarme panique, activation des clignotants, capteur de gaz KO-Gas, propane / butane) ³⁵⁾		805	5	○	○	○	○	○	○	○	○
Gaz / Eau / Divers												
610020	Truma DuoControl CS avec capteur de collision, système de commutation automatique et fonction Eis-Ex		320	5	○	○	○	○	○	○	○	○
610021	Filtre gaz pour le DuoControl CS (uniq. ens. avec Truma DuoControl CS)		270	1	○	○	○	○	○	○	○	○
610045	Système coulissant pour bouteilles de gaz (uniq. ens. avec Truma DuoControl CS)		435	10	○	-	○	-	-	-	-	-
610140	Douche extérieure eau chaude / froide dans le garage à scooter côté passager		295	5	○	○	○	○	○	○	○	○
610480	Surclassement du garage à scooter avec revêtement de feutre aiguilleté, filets à bagages		300	10	○	○	○	○	○	○	○	○
610500	Plancher en alu pour le garage à scooter	410114	150	20	○	○	○	○	○	○	○	○
Cuisine / Appareils												
550065	Frigo combiné Slim-Tec de 145 l avec compartiment freezer séparé et four à gaz		595	18	-	-	-	○	○	-	-	-
550080	Combiné Tec-Tower 160 l avec compartiment freezer séparé et four à gaz		800	20	-	○	-	-	-	○	○	○
550067	Four à gaz avec gril dans l'élément bas de la cuisine ^{25) 37)}		920	12	○	-	○	-	-	-	-	-
550287	Cafetière à capsules avec kit de connexion et système coulissant depuis le placard de pavillon au design ondulé vertical de la cuisine		275	2	○	○	○	○	○	○	○	○
Chauffage / Climatiseur												
650040	Truma Combi 6E (cartouche chauffante additionnelle 2 x 900 W / 230 V)	650230	595	2	●	●	●	●	●	●	●	●
650230	Chauffage à l'eau chaude Alde, fonctionne sur 230 V ou au gaz, avec booster en cabine	650100	2.915	45	-	●	-	-	-	●	●	●
650240	Échangeur thermique Alde, permettant de chauffer la cellule en route grâce à la chaleur du moteur avec fonction de préchauffage du moteur	810680 650100	900	13	-	●	-	-	-	●	●	●
650100	Échangeur thermique air chaud Sirocco 3 KW sous le siège du conducteur	650230	325	15	●	●	●	●	●	●	●	●
Multimédias												
710026	Radio / CD / DVD double DIN avec DAB+, Bluetooth, USB, Music-Connect avec écran tactile en cabine		565	5	●	●	●	●	●	●	●	●
710084	Médiacenter en cabine avec DAB+, système de navigation et guide itinéraire camping-cars ¹⁹⁾		1.365	12	○	○	○	○	○	○	○	○
710160	Système de caméra de recul Carthago à simple lentille, intégré dans la partie arrière, avec écran de couleur 7" latéralement dans le tableau de bord		1.005	6	●	●	●	●	●	●	●	●
710180	Système de caméra de recul à double lentille Carthago et obturateur sur la paroi arrière, avec écran de couleur 7" latéralement dans le tableau de bord		1.610	7	○	○	○	○	○	○	○	○
710521	Téléviseur 22" ³⁹⁾		1.200	9	●	-	●	-	-	-	-	-
710547	Téléviseur 24" pour système coulissant TV ³⁹⁾		1.255	10	-	-	-	●	●	-	-	-
710548	Téléviseur 32" pour système coulissant TV ³⁹⁾		1.705	10	-	●	-	-	-	●	●	●
910460	Prise TV additionnelle au niveau du lit arrière avec kit de connexion ³⁶⁾	710470	295	3	●	-	●	○	○	●	●	-

○ = Équipement spécial X = Équipement de série - = pas possible ● = incl. dans un pack



N° art.		pas ens. avec l'option	€ TVA 20 % incl.	Surplus de poids en kg	I-141 LE	I-142 DB	I-143 LE	I-144 LE	I-144 QB	I-148 LE	I-149 LE	I-150 QB
Multimédias												
710481	Placard-TV dans la chambre avec système coulissant TV spécial et kit de connexion ³⁶⁾	910460	800	12	●	-	●	-	-	●	●	-
710470	Téléviseur LED 24" avec haut-parleurs au niveau du lit arrière, intégré dans le meuble (uniq. avec Pack TV en chambre) ³⁹⁾	910460	1.255	10	●	-	●	-	-	●	●	-
710477	Préparation pour la connexion d'une TV au niveau du lit arrière avec lot de câbles dans le baldaquin et parement cache		245	3	-	-	-	-	-	-	-	●
710478	Téléviseur LED 24" avec support-TV, haut-parleurs et interrupteur de contact, intégré sans fil dans la cloison pour la chambre (uniq. ens. avec kit de connexion)		1.685	10	-	-	-	-	-	-	-	●
710575	Caméra au niveau du tuyau d'écoulement du réservoir des eaux usées avec affichage sur un écran double DIN dans le tableau de bord (uniq. ens. avec radio, Médiacenter ou caméra de recul)		395	2	○	○	○	○	○	○	○	○
Antennes SAT												
750041	Installation satellite Teleco Flatsat Classic 85 avec fente CI ^{12) 23)}		2.915	28	○	○	○	○	○	○	○	○
750046	Installation satellite Teleco Flatsat Classic 85 avec Skew et Twin LNB pour une deuxième TV ^{12) 23)}		3.120	30	○	○	○	○	○	○	○	○
Intérieur												
810027	Style intérieur « Casablanca » : surfaces des meubles aspect bicolore en cerisier noble clair et ivoire brillant		595	-	○	○	○	○	○	○	○	○
810100	Moquette pour l'habitacle		350	6	○	○	○	○	○	○	○	○
810120	Moquette dans la cabine		160	4	○	○	○	○	○	○	○	○
810440	Suppression du lit de pavillon ; placards de pavillon tout autour de la cabine à la place		575	0	○	○	○	○	○	○	○	○
810360	Lit de pavillon à commande électrique		990	5	○	○	○	○	○	○	○	○
810260	Lit arrière avec système à ressorts à élasticité ponctuelle « Carawinx » au lieu du sommier à lattes		455	5	○	○	○	○	-	○	○	○
810340	Lit de pavillon avec système à ressorts à élasticité ponctuelle « Carawinx » au lieu du sommier à lattes		395	5	○	○	○	○	○	○	○	○
810580	Salon transformable en couchage pour la nuit		430	10	-	○	○	○	○	○	○	○
810680	5ème siège sur la banquette latérale avec ceinture 3 points ⁵⁾		860	10	-	○	-	-	-	○	○	○
Tissus d'intérieur												
850040	Venezia - Combinaison tissu-Antara		Série	-	X	X	X	X	X	X	X	X
850060	Barcelona - Combinaison tissu-Antara		Série	-	X	X	X	X	X	X	X	X
850120	Toulouse – Combinaison tissu-Antara (uniq. ens. avec style intérieur « Casablanca »)		Série	-	X	X	X	X	X	X	X	X
850146	Ancona - Combinaison cuir textile-tissu		365	3	○	○	○	○	○	○	○	○
850030	Malaga - Combinaison cuir textile-tissu		365	3	○	○	○	○	○	○	○	○
850180	Cuir partiel Macchiato - Combinaison cuir-tissu		1.305	7	○	○	○	○	○	○	○	○
850200	Cuir partiel Savannah - Combinaison cuir-tissu	810027	1.305	7	○	○	○	○	○	○	○	○
850222	Cuir partiel Ivoire - Combinaison cuir-tissu		1.305	7	○	○	○	○	○	○	○	○
850242	Cuir ivoire		3.220	10	○	○	○	○	○	○	○	○
850291	Cuir sable		3.220	10	○	○	○	○	○	○	○	○
850296	Cuir Macchiato		3.220	10	○	○	○	○	○	○	○	○
850265	Cuir bicolore Stone		3.320	10	○	○	○	○	○	○	○	○
850501	Le set déco « Chambre » Carthago comporte un ou trois coussins (selon le modèle), une couverture jacquard avec le logo Carthago entrelacé dans le tissu et un set de draps-housses sur mesure et adapté à l'implantation respective		355	7	○	○	○	○	○	○	○	○

c-tourer I



La fascination de la catégorie Liner Carthago : élégance, confort et extravagance



Design avant et arrière exclusif :

- Design « v-face » Carthago
- Arrière moderne de type bus, en polyester
- Feux arrière Carthago avec clignotants chenillard LED



Implantations très confortables :

- Grand salon en L avec banquette latérale
- Dressing séparable



Soute profondément décaissée dans le double plancher très spacieux et chauffé :

- Hauteur utile jusqu'à 70 cm
- Accessible depuis l'extérieur via plusieurs grandes portes de soutes. Accès depuis l'intérieur par le couvercle de la banquette du salon en L, la banquette latérale pivotante ou la trappe dans le plancher de l'habitacle
- Grand rangement à travers avec soute profondément décaissée, également chargeable par la portière d'accès via la trappe dans le plancher de l'habitacle



Autonomie au-dessus de la moyenne :

- Réservoir eau fraîche 170 l, eaux usées 140 l
- 2 batteries de 80 Ah



AL-KO

Châssis surbaissé AL-KO Carthago :

- P.T.A.C. jusqu'à 4,5 t ou 5,0 t (selon le modèle)



Carrosserie Carthago de la catégorie Liner Premium

- Jonction de la carrosserie très solide avec poutre transversale
- Cellule exempte de bois avec mousse rigide RTM et noyau isolant
- Face intérieure de la paroi en aluminium= protection contre la foudre
- Revêtement climatique des parois en microfibras

Véhicule de base

Fiat Ducato avec châssis surbaissé AL-KO spécial Carthago

- Moteur : diesel 2,3 l Multi-Jet avec Adblue (19 l), 140 CV / 104 kW, 4 cylindres, 350 Nm, Euro 6d-TEMP, 6 vitesses, à traction avant
- Réservoir à carburant de 90 l
- Feux de jour à fibres optiques LED
- Feu antibrouillard
- Pare-boue sur l'essieu avant et arrière
- Jantes en acier 16" (variante de châssis f40 heavy)
- Enjoliveurs avec inscription Carthago
- ABS, ESP, ASR, anti-démarrage électronique, hill holder, contrôle dans les descentes, Traction +
- Airbag côté conducteur/passager ¹¹⁾
- Boîte à gants
- Kit de dépannage Fix & Go

Une carrosserie de la catégorie Liner Premium

- Face extérieure du toit en polyester, dessous de caisse en polyester sur la face supérieure et inférieure
- Jonction toit-paroi par l'arrondi et la poutre transversale
- Parois latérales et paroi arrière avec de l'aluminium sur la face extérieure et intérieure
- Noyau isolant en mousse rigide au niveau du toit, du plancher et des parois
- Jonction de la carrosserie sans ponts thermiques au moyen de poutres transversales collées par interpénétration, avec un insert anti-ponts thermiques
- Systèmes de rails sur les côtés du toit avec évacuation des eaux de pluie
- Épaisseur totale des parois et du toit 38 mm
- Carrosserie avec protection contre la foudre / cage de Faraday
- 10 ans de garantie d'étanchéité
- Portes de soutes en matériau original des parois « Carthago Isoplus »
- Étanchéité des portes de soutes à l'intérieur et à l'extérieur ; joint extérieur comme protection contre les projections d'eau
- Portes de soutes et porte de cellule avec charnières noyées
- Bouchon du réservoir à carburant affleurant dans la paroi
- Jupes latérales segmentées en profilé d'aluminium
- Arrière de type bus en polyester, à double coque isolée, en deux parties
- Feux arrière Carthago avec clignotants chenillard LED
- Baies de cellule Seitz S4 à double cadre sans ponts thermiques, vitrage isolant, store moustiquaire et store plissé occultant
- Porte de cellule « premium two » avec serrure de sécurité à double verrouillage, vitre, store plissé d'occultation et store moustiquaire
- Éclairage extérieur à LED au-dessus de la porte de cellule avec gouttière intégrée
- Marche-pied de la porte de cellule à commande électrique et avec alarme sonore
- Seuil de la portière d'entrée de la cellule décaissé et chauffé, avec moquette

Cabine

- Tableau de bord fortement incliné vers l'avant pour assurer un contact visuel avec la chaussée déjà après 2,77 m
- Plissé de pare-brise à structure alvéolaire isolante
- Plissé d'occultation au niveau des vitres latérales (à commande latérale)
- Passage sans marche entre l'habitacle et la cabine
- Face avant en polyester, à double coque isolée
- Sièges confort Aguti « Roadliner » côté conducteur et passager, avec logo dans des applications en bois précieux, pivotants, housses en tissu d'intérieur, avec ceintures de sécurité intégrées et accoudoirs gainés de tissu et réglables.
- Tableau de bord avec pièce moulée revêtue de cuir, crédence pratique ainsi qu'un écran pour la caméra de recul intégré et deux porte-bouteilles
- Habillage de la face inférieure du lit de pavillon en cuir avec des pare-soleil galonnés, spots LED et rangements à portillon
- Porte de la cabine avec double verrouillage de sécurité, lève-vitre à commande électrique, gouttière
- Mesures d'insonorisation du compartiment moteur
- Prises 230 V/12 V/USB en cabine / au niveau du salon avant



Soute profondément décaissée dans le double plancher

- Rangement géant chauffé
- Hauteur utile jusqu'à 70 cm
- Accès depuis l'extérieur via plusieurs grandes portes de soutes
- Accès aisé depuis l'intérieur via le couvercle de la banquette en L du salon en L avec ferrures brevetées, la banquette latérale relevable et via la grande trappe dans le plancher de l'habitacle au niveau de la cuisine et de l'entrée
- Rangement à travers central (hauteur int. 22 cm) avec rangement profondément décaissé (hauteur utile 46 cm)
- Éclairage à LED du rangement à travers dans la soute profondément décaissée dans le double plancher

Grand garage à scooter

- Chargement aisé grâce à la rampe de chargement décaissée
- Garage à scooter chargeable jusqu'à 350 kg
- Grandes portes de garage côté conducteur et côté passager
- Dessous de caisse avec face inférieure et supérieure en polyester, revêtement antidérapant
- Garage isolé tout autour et chauffé, donc à l'abri du gel
- Système d'arrimage des bagages au moyen d'une poutre transversale solide équipée de huit œilletons d'arrimage
- Prise 230 V

Design intérieur

- Style intérieur « linea classica » : surfaces des meubles au décor poirier sauvage avec moulure et marqueteries chromées
- Façades des placards de pavillon et des placards en cuisine au design « Yacht One » ivoire brillant
- Style intérieur « linea moderna » : surfaces des meubles à aspect bicolore moderne au décor mimosa doré et façades en ivoire brillant avec moulure et marqueteries chromées (option)

Habitacle

- Hauteur debout dans l'ensemble de habitacle : 1,98 m
- Salon en L avec banquette latérale, deux ceintures de sécurité 3 points dans le sens de conduite avec appui-tête.
- Modèle 5.3 QB SL : salon avec canapé latéral en face et très large passage vers la cabine
- Modèles XL : salon XL avec très grande table de salon et long canapé latéral côté passager
- Lanterneau panoramique Heki III au-dessus du salon avec Spots à LED
- Table de salon, coulissante deux positions et pivotante 360° (au moyen d'une pédale)
- Rangement à chaussures intégré dans le socle de la banquette
- Coussins avec noyau de mousse multi-couches Premium et soutien lombaire
- Double technique d'assemblage « Durafix » des meubles, qui sont vissés et assemblés par tenon et mortaise
- Portes à clapets avec amortisseur
- Système de stores bateau avec chaîne tout autour sur les baies de l'habitacle, avec rideau déco
- Revêtement climatique des faces intérieures des parois et du toit

Cuisine

- Plan de travail au décor « Savannah » et rebord en Corian
- Plan de travail rétroéclairé avec une bande lumineuse à LED
- Six grands tiroirs à roulements « easy glide », à fermeture automatique et avec amortisseur de fin de course
- Cuisine avec tiroir-chariot central et deux poubelles séparées
- Compartimentage individuel des tiroirs avec le système « Flex »
- Tiroir à couverts compartimenté séparé, range-bouteilles
- Réchaud 3 flammes « Pro Gourmet » avec couvre-plaques en verre divisé, utilisable comme dépose d'appoint avec grille en fonte solide et fond en verre facile à nettoyer
- Évier rond en inox noyé dans le plan de travail, cache-évier multifonctions avec Support mural avec plan de travail d'appoint (sauf modèle 5.3 QB SL)
- Robinet de design raffiné en métal, joint céramique et douchette extractible

- Fond mural en verre déco crème
- Ascenseur à machine à café abaissable depuis le placard de pavillon
- Frigo de 160 l avec compartiment freezer séparé, syst. de recherche automatique de l'énergie 12 V / 230 V / gaz
- Grand rangement coulissant (modèles 4.2 DB, 4.8 LE, 5.9 XL LE, 6.2 XL QB jusqu'au plafond)
- Ventilateur électrique au niveau du lanterneau avec fonction aspiration/extraction de l'air
- Prise 230 V

Salle de bains / Dressing

Dressing et séparation de l'espace

- Dressing avec porte de séparation pouvant être fermée à clé et séparant le dressing de l'espace séjour ; plissé de séparation vers la chambre (modèle 4.2 DB)
- Dressing : porte coulissante en bois massif devant la chambre, porte du cabinet de toilette comme séparation de l'espace séjour (modèles 4.8 LE, 4.9 LE, 4.9 LE L, 5.0 QB L)
- Dressing : cloison de séparation /~TV coulissante devant la chambre, porte du cabinet de toilettes comme séparation à l'égard de l'habitacle (modèles 5.0 QB, 5.3 QB SL)
- Dressing : porte coulissante en bois massif devant la chambre (avec grand miroir) et l'habitacle (modèles XL), paroi-miroir fixe vers la chambre (modèle 5.0 QB Suite)
- Penderie jusqu'au plafond avec deux tringles à vêtements et une étagère intégrée dans le dressing (modèles 4.8 LE, 4.9 LE L, 5.0 QB L, modèles XL)

Salle de bains confort avec douche circulaire séparable

- Plancher de la douche / sdb avec caillebotis en teck véritable, amovible pour prendre la douche
- Douchette réglable en hauteur sur une barre chromée
- Lanterneau Mini-Heki
- Meuble sous lavabo avec support papier WC, placard avec miroir

Salle de bains spacieuse avec douche séparée

- Douche avec caillebotis hydrofuge de même design que le plancher de l'habitacle et accès à la douche plain-pied (modèle 5.0 QB / Suite caillebotis en bois)
- Douchette réglable en hauteur sur une barre chromée
- Lanterneau pour aérer la douche
- Lanterneau Mini Heki dans le cabinet de toilette
- Meuble sous lavabo avec support papier WC, placard avec miroir
- Porte à double fonction pour séparer à la fois la chambre/salle de bains des toilettes (sauf 5.0 QB Suite)

Salle de bains XL avec concept d'espace XL

- Coin lavabo ouvert avec lavabo design
- Lanterneau Mini-Heki
- Douche XL avec caillebotis hydrofuge de même design que le plancher de l'habitacle et accès à la douche plain-pied, avec lanterneau
- Douchette réglable en hauteur sur une barre chromée
- Chauffage d'appoint par le sol à l'eau chaude : serpentins additionnels dans le double plancher au niveau de la salle de bains
- Lanterneau Mikro-Heki dans les toilettes
- Toilettes séparées avec baie latérale, radiateur sèche-serviettes et extension de l'espace pieds

Chambre

Lit de pavillon au-dessus de la cabine

- Le plus grand couchage de sa catégorie : 195 x 160 cm
- Sommier en 2 parties et matelas de qualité
- Abaissement très profond du lit : accès via le siège latéral sans échelle
- Support stable, qui ne vacille pas
- Étagère à livres et spot LED
- Rideau de séparation entre le lit de pavillon et l'habitacle
- Lanterneau Mini-Heki

Lits fixes à l'arrière

- Sommier à ressort à élasticité ponctuelle « Carawinx », recommandé par les médecins, chauffé et ventilé
- Matelas confort 7 zones, en mousse à froid de qualité; couchage très confortable et sain
- Lanterneau Mini-Heki
- Tête de lit relevable (sauf modèle 4.2 DB)
- Baie de cellule Seitz S4 côté conducteur et passager

Lits jumeaux

- Marche-pied extractible vers l'avant (pour pouvoir accéder au lit lorsque le matelas d'appoint a été inséré)
- Agrandissement du couchage en insérant un matelas d'appoint entre les deux matelas
- Placard-TV intégré dans la chambre, avec étagère
- Penderies sous les lits avec fonction ascenseur et matelas divisé, décaissé dans le double plancher pour obtenir une plus grande hauteur intérieure
- Placards de pavillon très spacieux tout autour

Technique de bord

Eau

- Réservoir d'eau fraîche et des eaux usées intégrés dans la soute profondément décaissée dans le double plancher chauffé, ouverture de nettoyage dans la trappe du plancher de l'habitacle ou du garage à scooter (selon le modèle)
- Centrale de vidange d'eau dans la soute profondément décaissée dans le double plancher
- Système de pompe refoulante nécessitant peu d'entretien
- Set de flexibles pour faciliter l'évacuation des eaux usées

Gaz

- Coffre à gaz situé à l'extérieur et positionné très bas (2 bouteilles de gaz de 11 kg)
- Robinets d'arrêt de gaz au niveau de la cuisine

Système électrique

- Centrale électrique dans le garage à scooter avec chargeur, fusibles, disjoncteur différentiel FI, chargeur automatique 16 A avec coupure automatique en cas de sous-tension
- Centrale à batteries chauffée, avec 2 batteries gel de 80 Ah dans le double plancher, accessible via la soute côté passager, avec interrupteur principal (sur les modèles XL dans la penderie côté passager)
- Panneau de commande numérique Truma CP+ pour le chauffage à l'air pulsé, installé derrière le panneau technique au-dessus de la porte d'entrée (modèle à simple essieu)
- Pack de prises 12V avec 4 prise supplémentaires dans différentes zones du véhicule

Concept d'éclairage innovant

- Système d'éclairage avec de nombreux spots LED en cabine, au niveau de l'habitacle et du dressing, dimmable en continu
- Baldaquin avec spots LED additionnels et éclairage à LED indirect
- Éclairage d'accentuation LED avec rétroéclairage au niveau de l'entrée

Technique de chauffage

- Bouches de chauffage au niveau de la cabine, du tableau de bord, des seuils de porte, de l'habitacle, du double plancher et du garage à scooter
- Tableau de bord chauffé de manière ciblée, avec effet de chauffage par rayonnement
- Effet de chauffage par le sol grâce à la soute profondément décaissée dans le double plancher (fonction de stockage thermique)
- Modèles XL : chauffage à l'eau chaude Alde, nombreux radiateurs au niveau de la cabine, du tableau de bord, de l'habitacle, du double plancher et du garage à scooter
- Chauffage par le sol à l'eau chaude additionnel : serpentins suppl. dans le double plancher au niveau de la salle de bains XL

Ligne d'équipement du chic c-line superior

- Phares full LED Carthago (feux de croisement et feu de route) avec feux de jour à fibres optiques LED
- Décor extérieur plus étendu
- Jantes en alu de 16"
- Surfaces des meubles décor « Siena bicolor » avec façades des placards de pavillon en ivoire brillant au niveau du salon
- Plan de travail à la cuisine en Corian massif sans joints
- Toilette à cassette Thetford C 260 avec une cuvette en céramique

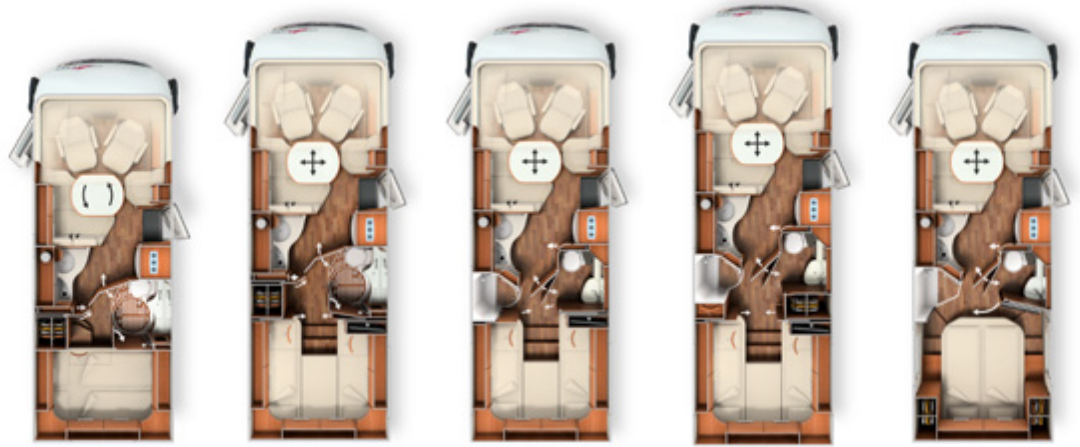

	I 4.2 DB	I 4.8 LE	I 4.9 LE	I 4.9 LE L	I 5.0 QB
Châssis de série	Châssis surbaissé Fiat Ducato AL-KO 35 light	Châssis surbaissé Fiat Ducato AL-KO 35 light	Châssis surbaissé Fiat Ducato AL-KO 35 light	Châssis surbaissé Fiat Ducato AL-KO 40 heavy	Châssis surbaissé Fiat Ducato AL-KO 35 light
Motorisation de base	Diésel 2,3 l (140 CV / 104 kW)	Diésel 2,3 l (140 CV / 104 kW)	Diésel 2,3 l (140 CV / 104 kW)	Diésel 2,3 l (140 CV / 104 kW)	Diésel 2,3 l (140 CV / 104 kW)
Long. / larg. / haut. (mm) ^{1) 2) 3)}	6850 / 2270 / 2890	7400 / 2270 / 2890	7390 / 2270 / 2890	7770 / 2270 / 2890	7480 / 2270 / 2890
Empattement (mm)	3800	4143	4143	4343	4143
Haut. double plancher / soute prof. décaissée (mm)	220 / 460	220 / 460	220 / 460	220 / 460	220 / 460
Haut. int. habitacle (mm)	1980	1980	1980	1980	1980
Hauteur int. garage (mm)	1200	1200	1200	1200	1150 / 1240*
Larg. / haut. porte garage côté passager (mm)	1050 x 1140	1050 x 1140	1050 x 1140	1050 x 1140	1050 x 1100
Larg. / haut. porte garage côté conducteur (mm)	1050 x 1140	1050 x 1140	1050 x 1140	1050 x 1140	1050 x 1100
P.T.A.C. (kg) ⁶⁾	3 500 / 4 500 ¹⁾	3 500 / 4 500 ¹⁾	3 500 / 4 500 ¹⁾	4 250 / 4 500 ¹⁾	3 500 / 4 500 ¹⁾
Poids en ordre de marche (kg) ^{6) 7) 9)}	3 065	3 285	3 325	3 375	3 325
Poids à vide état de série (kg) ⁸⁾	2 880	3 100	3 140	3 190	3 140
Poids tracté max. (kg) ¹⁰⁾	2 000	2 000	2 000	1 800	2 000
Nbre de sièges max. avec ceinture 3 points pour la route de série / option ⁵⁾	4 / 5 ¹⁵⁾	4 / 5 ¹⁵⁾	4 / 5 ¹⁵⁾	4 / 5 ¹⁵⁾	4 / 5 ¹⁵⁾
Couchages de série / option	4 / 5	4 / 5	4 / 5	4 / 5	4 / 5
Dim. lit arrière (mm)	2100 x 1470	2000 / 2000 x 850	2000 / 1900 x 850	2000 / 2000 x 850	1950 x 1450
Dim. lit de pavillon (mm)	1950 x 1600	1950 x 1600	1950 x 1600	1950 x 1600	1950 x 1600
Dim. canapés transformés en lit (mm)	1950 x 1330 / 700	1950 x 1330 / 700	1950 x 1330 / 700	1950 x 1330 / 700	1950 x 1330 / 700
Taille frigo / comp. congélateur (l)	160 / 30	160 / 30	160 / 30	160 / 30	160 / 30
Système de chauffage	Truma Combi 6	Truma Combi 6	Truma Combi 6	Truma Combi 6	Truma Combi 6
Réservoir d'eau fraîche (l)	170	170	170	170	170
Réservoir des eaux usées (l)	140	140	140	140	140
Capacité batterie (Ah gel)	2 x 80	2 x 80	2 x 80	2 x 80	2 x 80
Prises 230 V / 12 V / USB	5 / 5 / 2	5 / 5 / 2	5 / 5 / 2	5 / 5 / 2	5 / 5 / 2
N° art.	130120	130160	130170	130179	130180

*Option Garage à Pedelec / scooter

¹⁾ Variante de châssis Fiat Ducato f40 heavy avec augmentation du P.T.A.C.

chic c-line I / XL



chic c-line XL :

- À double essieu, P.T.A.C. 5 000 kg
- Chauffage à l'eau chaude Alde
- Double vitrage isolant vitres latérales / vitre dans la porte de cabine
- Salle de bains XL

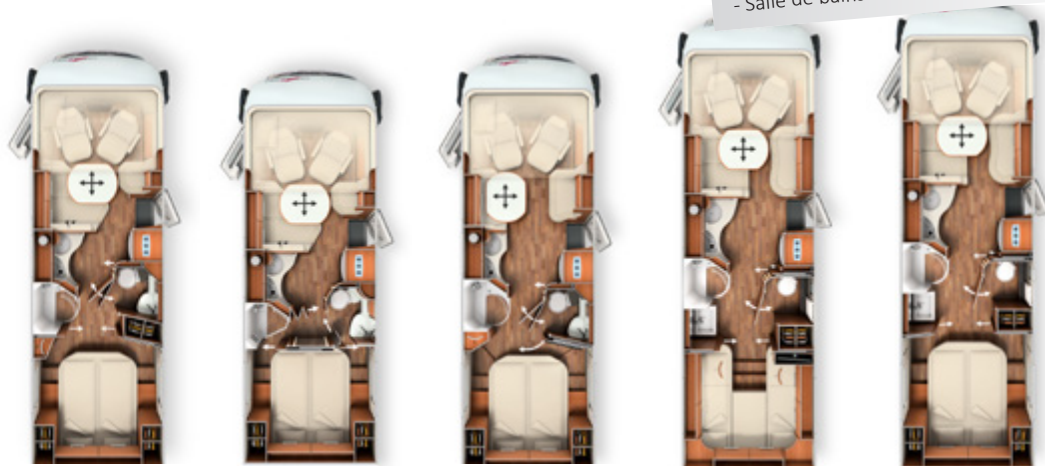

	I 5.0 QB L	I 5.0 QB Suite	I 5.3 QB SL	I 5.9 XL LE	I 6.2 XL QB
Châssis de série	Châssis surbaissé Fiat Ducato AL-KO 40 heavy	Châssis surbaissé Fiat Ducato AL-KO 40 heavy	Châssis surbaissé Fiat Ducato AL-KO 40 heavy	Châssis surbaissé Fiat Ducato AL-KO DA 40 heavy	Châssis surbaissé Fiat Ducato AL-KO DA 40 heavy
Motorisation de base	Diésel 2,3 l (140 CV / 104 kW)	Diésel 2,3 l (140 CV / 104 kW)	Diésel 2,3 l (140 CV / 104 kW)	Diésel 2,3 l (140 CV / 104 kW)	Diésel 2,3 l (140 CV / 104 kW)
Long. / larg. / haut. (mm) ^{1) 2) 3)}	7780 / 2270 / 2890	7560 / 2270 / 2890	7790 / 2270 / 2890	8400 / 2270 / 2890	8650 / 2270 / 2890
Empattement (mm)	4343	4143	4343	4080 / 800	4080 / 800
Haut. double plancher / soute prof. décaissée (mm)	220 / 460	220 / 460	220 / 460	220 / 460	220 / 460
Haut. int. habitacle (mm)	1980	1980	1980	1980	1980
Hauteur int. garage (mm)	1150 / 1240*	1150	1150 / 1240*	1200	1150 / 1240*
Larg. / haut. porte garage côté passager (mm)	1050 x 1100	1050 x 1100	1050 x 1100	1050 x 1140	1050 x 1100
Larg. / haut. porte garage côté conducteur (mm)	1050 x 1100	1050 x 1100	1050 x 1100	1050 x 1140	1050 x 1100
P.T.A.C. (kg) ⁶⁾	4 250 / 4 500 ¹⁾	4 250 / 4 500 ¹⁾	4 250 / 4 500 ¹⁾	5 000	5 000
Poids en ordre de marche (kg) ^{6) 7) 9)}	3 375	3 375	3 365	3 835	3 855
Poids à vide état de série (kg) ⁸⁾	3 190	3 190	3 180	3 650	3 670
Poids tracté max. (kg) ¹⁰⁾	1 800	1 800	1 800	1 800	1 800
Nbre de sièges max. avec ceinture 3 points pour la route de série / option ⁵⁾	4 / 5 ¹⁵⁾	4 / 5 ¹⁵⁾	4	4 / 5 ¹⁵⁾	4 / 5 ¹⁵⁾
Couchages de série / option	4 / 5	4 / 5	4 / 5	4 / 5	4 / 5
Dim. lit arrière (mm)	1950 x 1450	1950 x 1450	1950 x 1450	2000 / 2000 x 850	1950 x 1450
Dim. lit de pavillon (mm)	1950 x 1600	1950 x 1600	1950 x 1600	1950 x 1600	1950 x 1600
Dim. canapés transformés en lit (mm)	1950 x 1330 / 700	1950 x 1330 / 700	1950 x 1240 / 1020	1950 x 1330 / 700	1950 x 1330 / 700
Taille frigo / comp. congélateur (l)	160 / 30	160 / 30	160 / 30	160 / 30	160 / 30
Système de chauffage	Truma Combi 6	Truma Combi 6	Truma Combi 6	Chauffage à l'eau chaude Alde	Chauffage à l'eau chaude Alde
Réservoir d'eau fraîche (l)	170	170	170	170	170
Réservoir des eaux usées (l)	140	140	140	140	140
Capacité batterie (Ah gel)	2 x 80	2 x 80	2 x 80	2 x 80	2 x 80
Prises 230 V / 12 V / USB	5 / 5 / 2	5 / 5 / 2	5 / 5 / 2	5 / 5 / 2	5 / 5 / 2
N° art.	130189	130187	130196	130200	130188

*Option Garage à Pedelec / scooter

¹⁾ Variante de châssis Fiat Ducato f40 heavy avec augmentation du P.T.A.C.

chic c-line I superior



Tarifs et caractéristiques techniques

chic c-line I superior :

- Phares avant full LED Carthago (feux de croisement et feu de route) avec feu de jour à LED
- Décor extérieur plus étendu
- Surfaces des meubles décor « Siena bicolor »
- Plan de travail à la cuisine en Corian massif sans joints
- Toilette à cassette Thetford C 260 avec une cuvette en céramique
- Jantes en alu de 16"

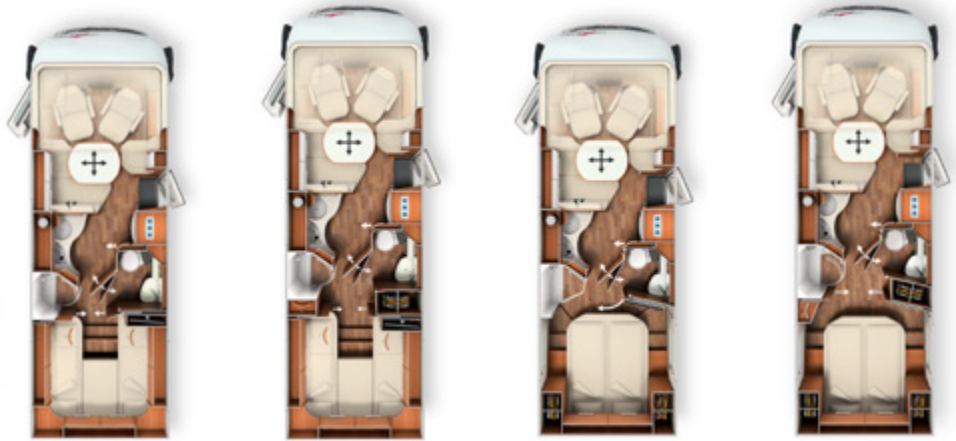

	I 4.9 LE superior	I 4.9 LE L superior	I 5.0 QB superior	I 5.0 QB L superior
Châssis de série	Fiat Ducato AL-KO Châssis surbaissé 35 light	Fiat Ducato AL-KO Châssis surbaissé 40 heavy	Fiat Ducato AL-KO Châssis surbaissé 35 light	Fiat Ducato AL-KO Châssis surbaissé 40 heavy
Motorisation de base	Diésel 2,3 l (140 CV / 104 kW)	Diésel 2,3 l (140 CV / 104 kW)	Diésel 2,3 l (140 CV / 104 kW)	Diésel 2,3 l (140 CV / 104 kW)
Long. / larg. / haut. (mm) ^{1) 2) 3)}	7390 / 2270 / 2890	7770 / 2270 / 2890	7480 / 2270 / 2890	7780 / 2270 / 2890
Empattement (mm)	4143	4343	4143	4343
Haut. double plancher / soute prof. décaissée (mm)	220 / 460	220 / 460	220 / 460	220 / 460
Haut. int. habitacle (mm)	1980	1980	1980	1980
Hauteur int. garage (mm)	1200	1200	1150 / 1240*	1150 / 1240*
Larg. / haut. porte garage côté passager (mm)	1050 x 1140	1050 x 1140	1050 x 1100	1050 x 1100
Larg. / haut. porte garage côté conducteur (mm)	1050 x 1140	1050 x 1140	1050 x 1100	1050 x 1100
P.T.A.C. (kg) ⁶⁾	3 500 / 4 500 ¹	4 250 / 4 500 ¹	3 500 / 4 500 ¹	4 250 / 4 500 ¹
Poids en ordre de marche (kg) ^{6) 7) 9)}	3 345	3 395	3 345	3 395
Poids à vide état de série (kg) ⁸⁾	3 160	3 210	3 160	3 210
Poids tracté max. (kg) ¹⁰⁾	2 000	1 800	2 000	1 800
Nbre de sièges max. avec ceinture 3 points pour la route de série / option ⁵⁾	4 / 5 ¹⁵⁾	4 / 5 ¹⁵⁾	4 / 5 ¹⁵⁾	4 / 5 ¹⁵⁾
Couchages de série / option	4 / 5	4 / 5	4 / 5	4 / 5
Dim. lit arrière (mm)	2000 / 1900 x 850	2000 / 2000 x 850	1950 x 1450	1950 x 1450
Dim. lit de pavillon (mm)	1950 x 1600	1950 x 1600	1950 x 1600	1950 x 1600
Dim. canapés transformés en lit (mm)	1950 x 1330 / 700	1950 x 1330 / 700	1950 x 1330 / 700	1950 x 1330 / 700
Taille frigo / comp. congélateur (l)	160 / 30	160 / 30	160 / 30	160 / 30
Système de chauffage	Truma Combi 6	Truma Combi 6	Truma Combi 6	Truma Combi 6
Réservoir d'eau fraîche (l)	170	170	170	170
Réservoir des eaux usées (l)	140	140	140	140
Capacité batterie (Ah gel)	2 x 80	2 x 80	2 x 80	2 x 80
Prises 230 V / 12 V / USB	5 / 5 / 2	5 / 5 / 2	5 / 5 / 2	5 / 5 / 2
N° art.	130171	130177	130181	130188

*Option Garage à Pedelec / scooter

¹ Variante de châssis Fiat Ducato f40 heavy avec augmentation du P.T.A.C.

chic c-line I

N° art.		212050
Pack Spécial	92 kg	
Options Châssis		
Climatiseur automatique en cabine ³³⁾		1 930
Régulateur de vitesse		320
Sièges en cabine avec réglage de l'inclinaison et de la hauteur (devant / derrière)		500
Finissage haut de gamme du tableau du bord avec des applications en bois précieux et une grille de ventilation teinte bronze		300
Béquilles arrières à manivelle pour stabiliser le véhicule à l'arrêt		380
Amplificateur de charge ⁴⁷⁾		185
Options cellule		
Rétroviseur de type bus Carthago « bestview » avec éclairage au niveau de la porte de cabine, boîtier du rétroviseur de type bus, bicolore noir/argenté-platine, à actionnement électrique		355
Verrouillage central des portes de la cabine et de la porte de la cellule, activé avec l'émetteur dans la clé de contact, avec fonction « coming home » ¹⁷⁾		425
Surclassement du garage à scooter avec revêtement de feutre aiguilleté, filets à bagages, système de fixation à sangles		300
Ventilation du WC SOG, ventilation par le toit		300
Truma DuoControl CS avec capteur de collision, syst. de commutation automatique et fonction Eis-Ex		320
Meuble bar avec porte-verres et set de verre au-dessus de la cuisine		370
Prise USB dans le placard de pavillon au-dessus du lit arrière		95
Préparation installation solaire		200
Préparation pour l'antenne satellite		200
Préparation caméra de recul (caméra à simple lentille)		200
Radio/CD/DVD double DIN avec DAB+, Bluetooth, USB, Music-Connect avec écran tactile en cabine, avec préparation radio, antenne radio et 2 haut-parleurs en cabine et 2 au-dessus du salon en L, récepteur DVB-T 2 ⁵⁴⁾		935
Système de caméra de recul Carthago à simple lentille, intégré dans la partie arrière, avec écran de couleur 7" latéralement dans le tableau de bord		1 005
Prix total des options individuelles		8 320
Prix du pack		2 050
Vous économisez		6 270
210330 SUPPLÉMENT pour le Médiacenter avec système de navigation et guidage itinéraire camping-cars ¹⁹⁾		800
210300 SUPPLÉMENT pour la caméra de recul avec double lentille et obturateur sur la paroi arrière au lieu de la caméra à simple lentille		610

N° art.		210700	210730
Pack Cuisine / Café	12 kg	avec machine à café classique avec filtre	avec cafetière à capsules
Convertisseur 12 V - 230 V, 1800 W, commutation priorité de réseau		1 705	1 705
Machine à café Krups pour l'ascenseur à machine à café installé de série		130	-
Cafetière à capsules pour l'ascenseur à machine à café installé de série		-	275
Prix total des options individuelles		1 835	1 980
Prix du pack		1 490	1 635
Vous économisez		345	345

N° art.		210451	210464
Pack TV habitacle	15 / 18 kg	32" (sauf sur les modèles XL)	40" (uniquement sur les modèles XL)
Support coulissant « Quick up » de la TV 32" avec kit de connexion TV, système pivotant		455	-
Téléviseur 32" ³⁹⁾		1 705	-
Système coulissant de la TV à commande électrique		-	860
Téléviseur 40" ³⁹⁾		-	1 810
Prix total des options individuelles		2 160	2 670
Prix du pack		1 510	1 815
Vous économisez		650	855
210211 SUPPLÉMENT Installation satellite Teleco Flatsat Classic 85 avec fente CI ^{12) 23)}		2 515	2 515



N° art.	210580	210581	210584	
Pack TV chambre	18 / 13 / 13 kg	Modèles 4.8 LE, 4.9 LE / LE L, 5.9 XL LE	Modèles 5.0 QB L, 5.0 QB Suite	Modèles 5.0 QB, 5.3 QB SL, 6.2 XL QB
Système coulissant TV spécial Carthago pour le placard-TV de série dans la chambre (extractible très loin jusque dans le couloir) avec kit de connexion ³⁶⁾	680	-	-	
Support TV avec raccordement au niveau du lit arrière ³⁶⁾	-	435	-	
Téléviseur 24" ³⁹⁾	1 255	1 255	-	
Préparation pour la connexion d'une TV au niveau du lit arrière avec lot de câbles dans le baldaquin et cache ³⁶⁾	-	-	245	
Téléviseur LED 24" avec support-TV, haut-parleurs et interrupteur de contact, intégré sans fil dans la cloison-TV ³⁹⁾	-	-	1 685	
Prix total des options individuelles	1 935	1 690	1 930	
Prix du pack	1 305	1 200	1 305	
Vous économisez	630	490	625	
210212 SUPPLÉMENT pour installation satellite Teleco Flatsat Classic 85 avec Skew et Twin LNB pour deuxième TV avec fente CI ^{12) 23)}	2 575	2 575	2 575	

N° art.	210800	210805	
Pack Polar	42 / 88 kg	Truma (sauf sur les modèles XL)	Alde (sauf sur les modèles XL)
Matelas isolant pour le pare-brise et les vitres latérales	400	400	400
Matelas isolant espace-pieds en cabine	180	180	180
Double vitrage isolant vitre latérale / vitre dans la porte de cabine	1 005	1 005	1 005
Truma Combi 6E (cartouche chauffante additionnelle 2 x 900 W / 230 V)	595	-	-
Échangeur thermique air chaud Sirocco 3 KW sous le siège du conducteur	325	-	-
Chauffage à l'eau chaude Alde, fonctionne sur 230 V ou au gaz, avec booster en cabine	-	-	2 915
Échangeur thermique Alde permettant de chauffer l'habitacle grâce à la chaleur du moteur, préchauffage moteur incl.	-	-	900
Prix total des options individuelles	2 505	5 400	5 400
Prix du pack	2 010	3 925	3 925
Vous économisez	495	1 475	1 475

N° art.		pas ens. avec l'option	€ TVA 20 % incl.	Surplus de poids en kg	I 4.2 DB	I 4.8 LE	I 4.9 LE	I 4.9 LEL	I 5.0 QB	I 5.0 QBL	I 5.3 QBSL	I 5.0 QB Suite	I 5.9 XL LE	I 6.2 XL QB
Châssis Fiat Ducato														
310001	Variante de châssis Fiat Ducato f40 heavy (P.T.A.C. 4 250 kg) avec jantes en alu de 16" ¹⁰⁾		1 395	40	○	○	○	x	○	x	x	x	x	x
310125	Variante de moteur 160 CV / 117 kW, Euro 6d-TEMP, cylindrée 2,3 l, 4 cylindres, 380/400 Nm, avec PACK ECO ⁴⁹⁾		2 170	15	○	○	○	○	○	○	○	○	○	○
310135	Variante de moteur 178 CV / 130 kW, Euro 6d-TEMP, cylindrée 2,3 l, 4 cylindres, 400/450 Nm, avec Volant et pommeau en cuir et pack ECO ⁴⁹⁾		4 510	15	○	○	○	○	○	○	○	○	○	○
310401	Boîte automatique 9G-Tronic (version Fiat Ducato f35 uniq. ens. avec jantes en alu de 16")		3 520	18	○	○	○	○	○	○	○	○	○	○
310401E	Boîte automatique 9G-Tronic (version Fiat Ducato f35 uniq. ens. avec jantes en alu de 16") pour la variante de moteur 140 CV avec ECO-Pack ⁴⁹⁾		3 835	19,5	○	○	○	○	○	○	○	○	○	○
330325	Jantes en acier Fiat de 16" au lieu des jantes de 15 pouces		220	16	○	○	○	-	○	-	-	-	-	-
330330	Jantes en alu Fiat 16 pouces pour châssis f35 light (de série sur le c-line superior)		800	-8	○	○	○	-	○	-	-	-	-	-
330340	Jantes en alu Fiat 16 pouces pour châssis f40 heavy (de série sur le c-line superior)		595	-10	○	○	○	○	○	○	○	○	-	-
330345	Jantes en alu 16" Fiat pour châssis f40 heavy (double essieu)		1 000	-15	-	-	-	-	-	-	-	-	○	○
311810	Ressort renforcé sur l'essieu avant pour un confort de conduite optimal	311815	535	3	○	○	○	○	○	○	○	○	○	○
311815	Jambe de force « ACS » AL-KO haute performance, essieu avant	311810	1 305	3	○	○	○	○	○	○	○	○	○	○
311820	Level controler « ALC » AL-KO sur l'essieu arrière		1 545	25	○	○	○	○	○	○	○	○	-	-
330480	Augmentation du P.T.A.C. de 4 250 kg sur 4 500 kg sur le châssis heavy		295	-	○	○	○	○	○	○	○	○	-	-
330840	Air Premium X2 AL-KO, suspension pneumatique intégrale sur l'essieu arrière, avec fonction lever / abaisser ¹³⁾		3 580	45	○	○	○	○	○	○	○	○	-	-
330860	Air Premium X2 AL-KO, suspension pneumatique intégrale sur l'essieu arrière, avec fonction lever / abaisser (double essieu) ¹³⁾		4 910	60	-	-	-	-	-	-	-	-	○	○
330880	Suspension pneumatique 4 canaux AL-KO Air Premium X4 sur l'essieu arrière et avant, avec mise à niveau automatique ^{13) 20)}		8 665	50	-	○	○	○	○	○	○	○	-	-
330900	Suspension pneumatique intégrale 4 canaux Air Premium X4 AL-KO sur l'essieu arrière et avant, avec mise à niveau automatique (double essieu) ^{13) 20)}		10 690	82	-	-	-	-	-	-	-	-	○	○
331341	Système de vérins hydrauliques AL-KO HY4 avec mise à niveau automatique devant et derrière ^{46) 48)}		7 255	70	○	○	○	○	○	○	○	○	○	○
310630	Volant et pommeau en cuir (de série sur le Fiat Ducato 2,3 l 178 CV)		280	-	○	○	○	○	○	○	○	○	○	○
310632	Volant multifonctions (télécommande de la radio via les touches sur le volant / uniq. ens. avec radio ou Médiacenter)		200	0,5	○	○	○	○	○	○	○	○	○	○
330070	Chauffage de siège en cabine (siège du conducteur/passager)		700	2	○	○	○	○	○	○	○	○	○	○
331610	Projecteurs de route LED (sauf sur les c-line superior)		1 000	-	○	○	○	○	○	○	○	○	○	○
311400	Attelage		1 665	60	○	○	○	○	○	○	○	○	○	○
311430	Attelage ensemble avec Garage à scooter / vélo électrique		1 990	50	-	-	-	-	○	○	○	-	-	○
Extérieur de la cellule														
410150	Serrures de sécurité additionnelles dans la porte de la cabine et de la cellule		575	2	○	○	○	○	○	○	○	○	○	○
410260	Coloris extérieur « silverline » (cabine et cellule de couleur argentée) ²¹⁾		3 220	1	○	○	○	○	○	○	○	○	○	○
410560	Store extérieur en cassette, alu, entoilage gris, long. : 4,5 m		1 510	45	○	○	○	○	○	○	○	○	○	○
410580	Store extérieur en cassette, alu, entoilage gris, long. : 5,0 m		1 710	50	-	○	○	○	○	○	○	○	○	○
410601	Store extérieur en cassette, alu, entoilage gris, long. : 5,5 m		1 930	55	-	-	-	○	-	○	○	○	○	○
410640	Store extérieur électrique en cassette (230 V), alu, entoilage gris, longueur : 5,5 m ⁴³⁾		2 415	60	-	-	-	○	-	○	○	○	○	○
410670	Store extérieur en cassette, alu, entoilage gris, long. : 6,0 m		2 130	60	-	-	-	-	-	-	-	-	○	○
410660	Matelas isolant pour le pare-brise et les vitres latérales		400	10	●	●	●	●	●	●	●	●	●	●
410700	Double vitrage isolant vitres latérales / vitre dans la porte de cabine		1 005	10	●	●	●	●	●	●	●	●	x	x
410114	Garage à Pedelec / scooter avec augmentation de la hauteur de chargement (breveté) jusqu'à 124 cm ⁴²⁾	610500	435	15	-	-	-	-	○	○	○	-	-	○
410925	Système coulissant et de transport pour 2 Pedelects (uniq. ens. avec garage à Pedelec / scooter)		635	20	-	-	-	-	○	○	○	-	-	○



N° art.		pas ens. avec l'option	€ TVA 20 % incl.	Surplus de poids en kg	I 4.2 DB	I 4.8 LE	I 4.9 LE	I 4.9 LEL	I 5.0 QB	I 5.0 QBL	I 5.3 QBSL	I 5.0 QB Suite	I 5.9 XL LE	I 6.2 XL QB
Système électrique														
510051	Batterie lithium-ion 90 Ah, avec contrôleur de batteries ⁵⁵⁾		2 210	-37,5	○	○	○	○	○	○	○	○	○	○
510052	2ème batterie lithium-ion 90 Ah, au total 180 Ah, avec contrôleur de batteries ⁵⁵⁾		2 210	12,5	○	○	○	○	○	○	○	○	○	○
510081	Installation solaire : 2 x 100 W ¹²⁾		2 010	20	○	○	○	○	○	○	○	○	○	○
510101	Installation solaire : 1 x 135 W ¹²⁾		1 405	15	○	○	○	○	○	○	○	○	○	○
510180	Convertisseur 12 V sur 230 V, 1800 W, avec commutation priorité de réseau		1 705	10	●	●	●	●	●	●	●	●	●	●
510255	Pack Prises avec prises additionnelles (3 x 230 V) ⁴⁵⁾		300	1,5	○	○	○	○	○	○	○	○	○	○
510201	Système d'alarme Carthago Security (capteurs à ultrasons au niveau de l'habitacle, de l'interrupteur de contact de la porte et du garage à scooter, alarme panique, activation des clignotants, capteur de gaz KO-Gas, propane / butane) ³⁵⁾		805	5	○	○	○	○	○	○	○	○	○	○
510212	Système Truma iNet pour télécommander le chauffage, le climatiseur (option, si compatible), avec deux capteur Truma LevelControl (consultation niveau gaz) commandé par appli		740	1	○	○	○	○	○	○	○	○	○	○
Gaz / Eau / Divers														
610021	Filtre gaz pour le Truma DuoControl CS		270	1	○	○	○	○	○	○	○	○	○	○
610120	Prise de gaz extérieure derrière le rangement dans le double plancher côté passager		235	5	○	○	○	○	○	○	○	○	○	○
610140	Douche extérieure eau chaude / froide dans le garage à scooter côté passager		295	5	○	○	○	○	○	○	○	○	○	○
610220	Toilette Thetford C 260 avec insert céramique et indicateur 3 niveaux (Série chic c-line superior)		155	5	○	○	○	○	○	○	○	○	○	○
610500	Plancher en alu pour le garage à scooter	410114	150	20	○	○	○	○	○	○	○	○	○	○
610520	Coffre fort (installé dans le double plancher, selon le modèle)		420	10	○	○	○	○	○	○	○	○	○	○
Cuisine / Appareils														
550080	Combiné Tec-Tower 160 l avec compartiment freezer séparé et four à gaz		800	20	○	○	○	○	○	○	○	○	○	○
550240	Machine à café Krups pour l'ascenseur à machine à café installé de série		130	2	●	●	●	●	●	●	●	●	●	●
550286	Cafetière à capsules avec kit de connexion pour l'ascenseur à machine à café		275	2	●	●	●	●	●	●	●	●	●	●
Chauffage / Climatiseur														
650040	Truma Combi 6E (cartouche chauffante d'appoint 2 x 900 W / 230 V)	650230	595	2	●	●	●	●	●	●	●	●	-	-
650230	Chauffage à l'eau chaude Alde, fonctionne sur 230 V ou au gaz, avec booster en cabine	650100	2 915	45	●	●	●	●	●	●	●	●	X	X
650240	Échangeur thermique Alde, permettant de chauffer la cellule en route grâce à la chaleur du moteur avec fonction de préchauffage du moteur	810680 650100	900	13	●	●	●	●	●	●	●	●	○	○
650260	Climatiseur sur le toit Truma Aventa Comfort ¹⁴⁾		2 310	30	○	○	○	○	○	○	○	○	○	○
650100	Échangeur thermique air chaud Sirocco 3 KW sous le siège du conducteur	650230	325	15	●	●	●	●	●	●	●	●	-	-
Multimédias														
710084	Médiacenter en cabine avec DAB+, système de navigation et guide itinéraire camping-cars ¹⁹⁾		1 365	12	○	○	○	○	○	○	○	○	○	○
710180	Système de caméra de recul à double lentille Carthago et obturateur sur la paroi arrière, avec écran de couleur 7" latéralement dans le tableau de bord		1 610	7	○	○	○	○	○	○	○	○	○	○
710548	Téléviseur 32" pour système coulissant TV ³⁹⁾		1 705	10	●	●	●	●	●	●	●	●	-	-
710505	Téléviseur 40" avec système coulissant électrique ³⁹⁾		2 665	18	-	-	-	-	-	-	-	-	●	●
910460	Prise TV supplémentaire au niveau du lit arrière avec set de raccordement	710470	295	3	-	-	-	-	-	●	-	●	-	-
710471	Système coulissant TV spécial Carthago pour le placard-TV de série dans la chambre (extractible jusque dans le couloir) avec kit de connexion ³⁶⁾		680	8	-	●	●	●	-	-	-	-	●	-

○ = Équipement spécial X = Équipement de série - = pas possible ● = incl. dans un pack

chic c-line I

N° art.		pas ens. avec l'option	€ TVA 20 % incl.	Surplus de poids en kg	I 4.2 DB	I 4.8 LE	I 4.9 LE	I 4.9 LEL	I 5.0 QB	I 5.0 QBL	I 5.3 QB SL	I 5.0 QB Suite	I 5.9 XL LE	I 6.2 XL QB
Multimédias														
710470	Téléviseur LED 24" avec haut-parleurs au niveau du lit arrière, intégré dans le meuble (modèle 5.0 QB S ou uniq. avec le Pack TV chambre) ³⁶⁾	910460	1 255	10	-	●	●	●	-	-	-	-	●	-
710477	Préparation pour la connexion d'une TV au niveau du lit arrière avec lot de câbles dans le baldaquin et parement cache		245	3	-	-	-	-	●	-	●	-	-	●
710478	Téléviseur LED 24" avec support-TV, haut-parleurs et interrupteur de contact, intégré sans fil dans la cloison pour la chambre (uniq. ens. avec kit de connexion)		1 685	10	-	-	-	-	●	●	●	●	-	●
710575	Caméra au niveau du tuyau d'écoulement du réservoir des eaux usées avec affichage sur un écran double DIN dans le tableau de bord (uniq. ens. avec radio, Médiacentre ou caméra de recul)		395	2	○	○	○	○	○	○	○	○	○	○
Antennes SAT														
750041	Installation satellite Teleco Flatsat Classic 85 avec fente CI ^{12) 23)}		2 915	28	○	○	○	○	○	○	○	○	○	○
750046	Installation satellite Teleco Flatsat Classic 85 avec Skew et Twin LNB pour une deuxième TV ^{12) 23)}		3 120	30	○	○	○	○	○	○	○	○	○	○
Intérieur														
810029	Style intérieur « linea moderna » : surfaces des meubles à aspect bicolore moderne au décor mimosa doré et façades en ivoire brillant avec moulure et marqueteries chromées (sur sur le c-line superior)		760	-	○	○	○	○	○	○	○	○	○	○
810100	Moquette pour l'habitacle		350	6	○	○	○	○	○	○	○	○	○	○
810120	Moquette dans la cabine		160	4	○	○	○	○	○	○	○	○	○	○
810465	« Sky Dream Confort » avec rangements de pavillon tout autour au-dessus des canapés et en cabine, deux grands lanterneaux panoramiques intégrés dans un faux plafond design avec éclairage d'ambiance indirect au lieu du lit de pavillon		2 010	10	○	○	○	○	○	○	-	○	○	○
810440	Suppression du lit de pavillon ; placards de pavillon tout autour de la cabine à la place		575	-	○	○	○	○	○	○	○	○	○	○
810360	Lit de pavillon à commande électrique		990	5	○	○	○	○	○	○	○	○	○	○
810340	Lit de pavillon avec système à ressorts à élasticité ponctuelle « Carawinx » au lieu du sommier à lattes		395	5	○	○	○	○	○	○	○	○	○	○
810580	Salon transformable en couchage pour la nuit		430	10	○	○	○	○	○	○	○	○	○	○
810684	Salon avec le côté L plus court pour assurer un passage plus large vers la cabine (comme sur le c-tourer)		255	-	○	○	○	○	○	○	-	○	-	-
810680	5ème siège sur la banquette latérale avec ceinture 3 points ⁵⁾		860	10	○	○	○	○	○	○	-	○	○	○
Tissus d'intérieur														
850040	Venezia - Combinaison tissu-Antara	810029	Série	-	X	X	X	X	X	X	X	X	X	X
850060	Barcelona - Combinaison tissu-Antara		Série	-	X	X	X	X	X	X	X	X	X	X
850100	Toulouse – Combinaison tissu-Antara		Série	-	X	X	X	X	X	X	X	X	X	X
850146	Ancona - Combinaison cuir textile-tissu		365	3	○	○	○	○	○	○	○	○	○	○
850030	Malaga - Combinaison cuir textile-tissu		365	3	○	○	○	○	○	○	○	○	○	○
850180	Cuir partiel Macchiato - Combinaison cuir-tissu		1 305	7	○	○	○	○	○	○	○	○	○	○
850200	Cuir partiel Savannah - Combinaison cuir-tissu		1 305	7	○	○	○	○	○	○	○	○	○	○
850222	Cuir partiel Ivoire - Combinaison cuir-tissu		1 305	7	○	○	○	○	○	○	○	○	○	○
850242	Cuir ivoire		3 220	10	○	○	○	○	○	○	○	○	○	○
850291	Cuir sable		3 220	10	○	○	○	○	○	○	○	○	○	○
850296	Cuir Macchiato		3 220	10	○	○	○	○	○	○	○	○	○	○
850265	Cuir bicolore Stone	810029	3 320	10	○	○	○	○	○	○	○	○	○	○
850501	Le set déco « Chambre » Carthago comporte un ou trois coussins (selon le modèle), une couverture jacquard avec le logo Carthago entrelacé dans le tissu et un set de draps-housses sur mesure et adapté à l'implantation respective		355	7	○	○	○	○	○	○	○	○	○	○

○ = Équipement spécial X = Équipement de série - = pas possible ● = incl. dans un pack



Le couronnement de la catégorie Liner Carthago :
plus de confort, plus d'autonomie, plus de liberté



Design extérieur exclusif :

- Phares avant Full-LED Carthago
- Arrière moderne de type bus, en polyester
- Feux arrière Carthago avec clignotants chenillard LED



Conception de l'espace séjour

- Concept d'espace 2 niveaux avec une hauteur intérieure au niveau de l'habitacle de 2,11 m
- Salon en U spacieux et très convivial pour 6 personnes max.



Soute profondément décaissée dans le double plancher très spacieux et chauffé :

- Hauteur utile jusqu'à 70 cm
- Accessible depuis l'extérieur via plusieurs grandes portes de soutes. Accès pratique depuis l'intérieur par le couvercle de la banquette du salon en U, la banquette latérale relevable et la grande trappe dans le plancher de l'habitacle
- Grand rangement à travers central (haut. int. 22 cm) avec soute profondément décaissée (hauteur utile 46 cm), également chargeable par la porte d'accès par la grande trappe relevable dans le plancher de l'habitacle
- L'ensemble de la soute profondément décaissée dans le double plancher est chauffée par la fonction de stockage thermique



Autonomie maximale garantie :

- Réservoir eau fraîche 235 l, eaux usées 185 l
- 2 batteries gel de 80 Ah (extensible sur 3 x 80 Ah ou 3 batteries lithium-ion de 90 Ah)
- Système de chauffage à l'eau chaude Alde



AL-KO

Châssis surbaissé AL-KO spécial :

- Fiat Ducato AL-KO à double essieu jusqu'à 4,8 t¹, à triple essieu jusqu'à un P.T.A.C. de 5,4 t¹
- Mercedes Benz AL-KO à double essieu jusqu'à 4,5 t, à triple essieu jusqu'à un P.T.A.C. de 5,5 t

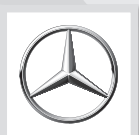

AL-KO

Deuxième variante de châssis Mercedes-Benz Sprinter :

- Châssis surbaissé AL-KO à voie large
- P.T.A.C. 4,5 t / 5,5 t
- Systèmes de sécurité et d'assistance ultra modernes (partiellement en option)
- Cockpit au look automobile, moderne
- Infodivertissement ultra moderne MBUX (option)

Véhicule de base

Fiat Ducato avec châssis surbaissé AL-KO spécial Carthago

- Moteur : diésel 2,3 l Multi-Jet avec Adblue (19 l), 140 CV / 104 kW, 4 cylindres, 350 Nm, Euro 6d-TEMP, 6 vitesses, à traction avant
- Réservoir à carburant de 90 l
- Phares avant full LED Carthago (feux de croisement & feu de route) avec feux de jour à fibres optiques LED
- Feu antibrouillard
- Pare-boue sur l'essieu avant et arrière
- Ressort renforcé sur l'essieu avant, avec augmentation de la charge sur l'essieu sur 2,3 t
- Jantes en acier 16", avec enjoliveurs avec inscription Carthago
- Airbag côté conducteur/passager¹¹⁾
- ABS, ESP, ASR, anti-démarrage électronique, hill holder, contrôle dans les descentes, Traction +
- Boîte à gants
- Kit de dépannage Fix & Go

Mercedes-Benz Sprinter avec châssis surbaissé AL-KO spécial Carthago

- Moteur : diésel 2,2 l avec Adblue (22 l), 143 CV / 105 kW, 4 cylindres, 330 Nm, Euro 6c, 6 vitesses, à traction avant
- Réservoir à carburant de 65 l
- Phares avant full LED Carthago (feux de croisement & feu de route) avec feux de jour à fibres optiques LED
- Feu antibrouillard
- Pare-boue sur l'essieu avant et arrière
- Ressort renforcé sur l'essieu avant, avec augmentation de la charge sur l'essieu sur 2,1 t
- Élargisseur de voie essieu avant
- Jantes en acier 16", avec Enjoliveurs Mercedes-Benz d'origine
- Airbag côté conducteur/passager¹¹⁾
- Assistant de stabilisation en cas de vent latéral (modèles simple essieu), assistant hill holder, ABS, ASR, EBV, ESP
- Démarrage sans clé avec touche marche / arrêt
- Porte-verre, boîte à gants côté passager
- Commande automatique des phares
- Système d'appel d'urgence Mercedes-Benz, gestion des pannes
- Batterie feutre 12 V / 92 Ah
- Kit de dépannage Fix & Go

Une carrosserie de la catégorie Liner Premium

- Face extérieure du toit en polyester, dessous de caisse en polyester sur la face supérieure et inférieure
- Jonction toit-paroi par l'arrondi et la poutre transversale
- Parois latérales et paroi arrière avec de l'aluminium sur la face extérieure et intérieure
- Noyau isolant en mousse rigide au niveau du toit, du plancher et des parois
- Jonction de la carrosserie sans ponts thermiques au moyen de poutres transversales collées par interpénétration, avec un insert anti-ponts thermiques
- Systèmes de rails sur les côtés du toit avec évacuation des eaux de pluie
- Épaisseur totale des parois et du toit 38 mm
- Carrosserie avec protection contre la foudre / cage de Faraday
- 10 ans de garantie d'étanchéité
- Portes de soutes en matériau original des parois « Carthago Isoplus »
- Étanchéité des portes de soutes à l'intérieur et à l'extérieur ; joint extérieur comme protection contre les projections d'eau
- Portes de soutes et porte de cellule avec charnières noyées
- Bouchon du réservoir à carburant affleurant dans la paroi
- Jupes latérales segmentées en profilé d'aluminium
- Arrière de type bus en polyester, à double coque isolée, en deux parties
- Feux arrière Carthago avec clignotants chenillard LED
- Baie de cellule Seitz de Luxe, double cadre avec vitrage isolant sans ponts thermiques et vitre extérieure affleurante, store moustiquaire et store plissé occultant
- Éclairage extérieur à LED au-dessus de la porte de cellule avec gouttière intégrée
- Marche-pied de la porte de cellule à commande électrique et avec alarme sonore
- Seuil de la portière d'entrée de la cellule décaissé et chauffé, avec moquette

chic e-line I

¹ Sous réserve d'augmentation du P.T.A.C. Pas encore déterminé au moment de l'impression.
Adressez-vous à votre concessionnaire !

Cabine

- Tableau de bord fortement incliné vers l'avant pour assurer un contact visuel avec la chaussée déjà après 2,77 m (Mercedes après env. 3,77 m)
- Très grand pare-brise panoramique prolongé vers le bas
- Plissé de pare-brise électrique avec fonction Privacy et Pare-soleil programmée.
- Plissé occultant au niveau des vitres latérales (à commande latérale)
- Passage sans marche entre l'habitacle et la cabine
- Face avant en polyester, à double coque isolée
- Sièges confort Aguti « Roadliner » côté conducteur et passager, avec logo dans des applications en bois précieux, pivotants, housses en tissu d'intérieur, avec ceintures de sécurité intégrées et accoudoirs gainés de tissu et réglables.
- Tableau de bord avec pièce moulée revêtue de cuir, crédence pratique ainsi qu'un écran pour la caméra de recul intégré et plusieurs porte-bouteilles
- Habillage de la face inférieure du lit de pavillon en cuir, spots LED et rangements à portillon
- Hauteur debout sous le lit de pavillon jusqu'à 190 cm
- Position du siège de la cabine déportée vers l'extérieur : meilleure vue et couloir plus large en cabine
- Porte de la cabine avec double verrouillage de sécurité, lève-vitre à commande électrique, gouttière
- Dépose/crédence côté passager avec deux radiateurs et rangement sus-jacent
- Mesures d'insonorisation du compartiment moteur
- Prises 230 V/12 V/USB en cabine / au niveau du salon avant

Concept de climatisation de la cabine

- Double vitrage isolant cabine : vitres latérales et dans les portes avec store plissé occultant
- Pack radiateurs avec ventilateur 2 vitesses, à activer sous le siège du conducteur (booster) pour chauffer de manière ciblée l'espace-pieds
- Tableau de bord chauffé de manière ciblée pour chauffer la cabine (effet de chauffage par rayonnement) : radiateurs intégrés avec tôle de guidage de l'air circulant (radiateurs doubles côté conducteur et passager)
- Seuil de porte de la cabine : chauffage ciblé avec radiateur d'appoint

Soute profondément décaissée dans le double plancher

- Rangement géant chauffé
- Hauteur utile jusqu'à 70 cm
- Accès depuis l'extérieur via plusieurs grandes portes de soutes
- Accès aisé depuis l'intérieur via le couvercle du salon en U avec ferrures brevetées, la banquette latérale relevable et via la grande trappe dans le plancher de l'habitacle
- Rangement à travers central (hauteur int. 22 cm) avec rangement profondément décaissé (hauteur utile 46 cm)
- Éclairage à LED du rangement à travers dans la soute profondément décaissée dans le double plancher

Grand garage à scooter

- Chargement aisé grâce à la rampe de chargement décaissée
- Garage à scooter chargeable jusqu'à 450 kg
- Grands portillons de garage côté conducteur et passager, amorties par de puissants vérins pneumatiques
- Dessous de caisse avec face inférieure et supérieure en polyester, revêtement antidérapant
- Garage isolé tout autour et chauffé, donc à l'abri du gel
- Système d'arrimage des bagages au moyen d'une poutre transversale solide équipée de huit œilletons d'arrimage
- Prise 230 V / 12 V
- Douche extérieure (chaud / froid) dans le garage à scooter côté passager avec douchette et flexible

Design intérieur

- Style intérieur « linea chiara » : surfaces des meubles au décor « Noce Fino », façades des meubles de cuisine et des placards de pavillon bicolores, en ivoire brillant et blanc lotus, dessus de table au décor Marmo Grigio
- Style intérieur « linea nobile » : surfaces des meubles et façades des placards de pavillon en décor bois noble Noce Fino, façades des meubles de cuisine à aspect bicolore ivoire brillant et lotus blanc, dessus de table au décor Navajo (option)

Habitacle

- Grand salon en U à l'avant avec large banquette latérale, deux ceintures de sécurité 3 points dans le sens de conduite avec appui-tête.
- Modèles XL : salon XL avec très grande table de salon et long canapé latéral avec couchage / siège extractible côté passager
- Lanterneau panoramique Heki III au-dessus du salon avec Spots à LED
- Baie de cellule au-dessus de la banquette latérale côté passager
- Table de salon de luxe avec profilé arrondi en bois véritable exclusif, coulissante deux directions (commande moyennant pédale)
- Rangement à chaussures pivotant intégré dans le socle de la banquette, verrouillage moyennant verrouillage central de la cuisine
- Coussins avec noyau de mousse multi-couches Premium et soutien lombaire
- Double technique d'assemblage « Durafix » des meubles, qui sont vissés et assemblés par tenon et mortaise
- Portes à clapets avec amortisseur
- Système de stores bateau avec chaîne tout autour sur les baies de l'habitacle, avec rideau déco
- Revêtement climatique des faces intérieures des parois et du toit

Cuisine

- Plan de travail au décor « Savannah » et rebord en Corian
- Plan de travail rétroéclairé avec une bande lumineuse à LED
- Six grands tiroirs à roulements « easy glide », à fermeture automatique et avec amortisseur de fin de course
- Cuisine d'angle avec bar de cuisine coulissant comme extension du plan de travail et réserve à provisions facilement accessible, poubelles pivotantes et range-bouteilles
- Verrouillage central électrique au niveau de la cuisine, verrouillant le bar de cuisine, les tiroirs, les placards de pavillon en cuisine, le meuble bar, le placard à chaussures
- Système de compartimentage « Flex » garantissant un compartimentage individuel des tiroirs
- Tiroir à couverts compartimenté séparé
- Réchaud 3 flammes « Pro Gourmet » avec couvre-plaques en verre divisé, utilisable comme dépose d'appoint avec grille en fonte solide et fond en verre facile à nettoyer
- Évier rond en inox noyé dans le plan de travail, cache-évier multifonctions avec support mural pour créer une surface de travail d'appoint
- Robinet de design raffiné en métal, joint céramique et douchette extractible
- Fond mural en verre déco crème
- Frigo de 153 l avec butée d'ouverture des deux côtés, compartiment freezer séparé, syst. de recherche automatique de l'énergie 12 V / 230 V / gaz
- Grand rangement coulissant
- Ventilateur électrique au niveau du lanterneau avec fonction aspiration/extraction de l'air
- Prise 230 V

Salle de bains / Dressing

Dressing et séparation de l'espace

- Dressing : porte coulissante en bois massif devant la chambre ; porte du cabinet de toilettes comme séparation de l'habitacle (modèles 50 LE, 51 LE)
- Dressing : cloison de séparation /~TV coulissante devant la chambre, porte du cabinet de toilettes comme séparation à l'égard de l'habitacle (modèles 51 QB)
- Dressing : porte coulissante en bois massif devant la chambre avec grand miroir et porte coulissante jusqu'au plafond comme séparation avec l'habitacle (modèles 61 XL LE, 64 XL QB)
- Penderie jusqu'au plafond avec deux tringles à vêtements et une étagère intégrée dans le dressing (modèles 50 LE, 51 LE, modèles XL)
- Dressing avec lanterneau Mini-Heki

Salle de bains confort avec douche séparée (modèle 51 LE)

- Spacieuse avec plancher en continu
- Plancher de la douche / sdb avec caillebotis en teck véritable, amovible pour prendre la douche
- Douchette réglable en hauteur sur une barre chromée
- Lanterneau Mini-Heki
- Meuble sous lavabo avec support papier WC, placard avec miroir



Salle de bains spacieuse avec douche séparée

- Parois de la douche au décor « Sandstein » (grès)
- Douche pluie avec lanterneau, hauteur intérieure de 1,98 m
- Receveur de douche à aspect granit foncé, colonne d'angle en ivoire brillant avec crochets
- Douche avec caillebotis hydrofuge de même design que le plancher de l'habitacle et accès à la douche plain-pied
- Douchette réglable en hauteur sur la barre chromée (sauf modèle 51 QB)
- Meuble sous lavabo avec support papier WC, placard avec miroir
- Porte à double fonction pour séparer simultanément la chambre / salle de bains des toilettes

Salle de bains XL avec concept d'espace XL

- Coin lavabo ouvert avec lavabo design
- Lanterneau Mini-Heki
- Douche XL avec caillebotis hydrofuge de même design que le plancher de l'habitacle et accès à la douche plain-pied
- Douche pluie avec lanterneau, avec plissé occultant
- Douchette réglable en hauteur sur une barre chromée
- Receveur de douche à aspect granit foncé, colonne d'angle en ivoire brillant avec crochets
- Parois de la douche au décor « Sandstein » (grès)
- Chauffage par le sol à l'eau chaude additionnel : serpentins suppl. dans le double plancher au niveau de la salle de bains
- Lanterneau Mikro-Heki dans les toilettes
- Toilettes séparées avec baie latérale, radiateur sèche-serviettes et extension de l'espace pieds

Chambre

Lit de pavillon au-dessus de la cabine

- Le plus grand couchage de sa catégorie : 195 x 160 cm
- Sommier en 2 parties et matelas de qualité
- Abaissement très profond du lit : Accès via le siège latéral sans échelle
- Support stable, qui ne vacille pas
- Étagère à livres et spot LED
- Rideau de séparation entre le lit de pavillon et l'habitacle
- Lanterneau Mini-Heki

Lits fixes à l'arrière

- Sommier à ressort à élasticité ponctuelle « Carawinx », recommandé par les médecins, chauffé et ventilé
- Matelas confort 7 zones, en mousse à froid de qualité; couchage très confortable et sain
- Lanterneau Mini-Heki
- Tête de lit relevable

Lits jumeaux

- Marche-pied extractible vers l'avant (pour pouvoir accéder au lit lorsque le matelas d'appoint a été inséré)
- Agrandissement du couchage en insérant un matelas d'appoint entre les deux matelas
- Placard-TV intégré dans la chambre, avec étagère
- Penderies sous les lits avec fonction ascenseur et matelas divisé, décaissé dans le double plancher pour obtenir une plus grande hauteur intérieure
- Accès très bas au lit arrière (modèle 51 LE)
- Placards de pavillon très spacieux tout autour

Technique de bord

Eau

- Réservoir d'eau fraîche et des eaux usées intégrés dans la soute profondément décaissée dans le double plancher chauffé, ouverture de nettoyage dans la trappe du plancher de l'habitacle ou du garage à scooter (selon le modèle)
- Robinets à boisseau sphérique de vidange, à l'abri du gel dans le double plancher (centrale de vidange d'eau)
- Système de pompe refulante nécessitant peu d'entretien
- Kit de flexibles d'écoulement avec fermeture à baïonnette

Gaz

- Coffre à gaz situé à l'extérieur et positionné très bas (2 bouteilles de gaz de 11 kg)
- Robinets d'arrêt de gaz au niveau de la cuisine

Système électrique

- Centrale électrique bien accessible dans le garage à scooter, avec chargeur / fusibles / interrupteur différentiel, chargeur automatique 22 A, réglage électronique, coupure automatique en cas de sous-tension, avec fonction chargeur de la batterie de démarrage
- Centrale à batteries chauffée, 2 batteries gel de 80 Ah dans le double plancher, accessible via le garage à scooter (modèles à simple essieu 50 LE, 51 LE, 51 QB par le rangement dans le double plancher côté passager, interrupteur principal)
- Panneau multifonctions convivial derrière le panneau technique au-dessus de la portière d'accès
- Pack de prises 12V avec 4 prise supplémentaires dans différentes zones du véhicule

Concept d'éclairage innovant

- Système d'éclairage avec de nombreux spots LED en cabine, au niveau de l'habitacle et du dressing, dimmable en continu
- Baldaquin avec spots LED additionnels et éclairage à LED indirect
- Éclairage d'accentuation LED avec rétroéclairage au niveau de l'entrée
- Éclairage d'accentuation LED au niveau de la cuisine / dans le socle de la banquette
- Éclairage d'accentuation LED avec rétroéclairage au niveau de la cloison cintrée de la salle de bains
- Éclairage de nuit au sol avec spots à LED, à allumer au niveau de l'entrée et de la chambre
- Marche vers le dressing avec éclairage de surface encastré

TV

- Système coulissant de la TV dans le dossier de la banquette latérale et préparation pour la connexion d'un téléviseur de 32"

Système de chauffage à l'eau chaude Alde

- Chauffage à l'eau chaude Alde, marche sur 230 V ou au gaz, avec cartouche chauffante 230 V, chauffe-eau, valves de purge, nombreux radiateurs dans la cabine, le tableau de bord, la cellule, le double plancher et le garage à scooter
- Effet de chauffage par le sol. La chaleur est emmagasinée dans le double plancher isolé et rayonne agréablement par le bas sur tout le plancher de la cellule
- Chauffage par le sol à l'eau chaude additionnel : serpentins suppl. dans le double plancher au niveau de la salle de bains XL
- Tableau de bord chauffé de manière ciblée pour chauffer la cabine : construction sandwich isolée sous le tableau de bord, avec des serpentins à eau chaude faisant office de chauffage par rayonnement

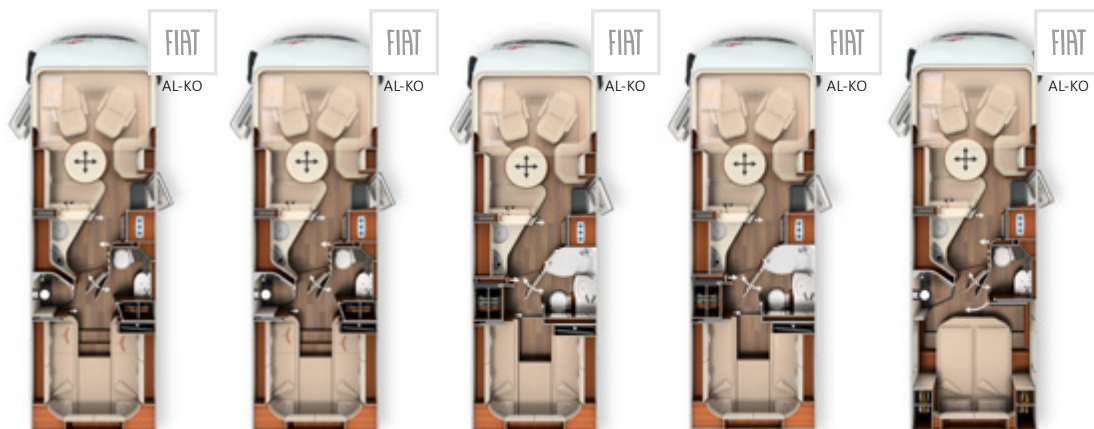

	I 50 LE	I 50 LE DA	I 51 LE	I 51 LE DA	I 51 QB
Châssis de série	Châssis surbaissé Fiat Ducato AL-KO 40 heavy	Châssis surbaissé Fiat Ducato AL-KO 40 heavy DA	Châssis surbaissé Fiat Ducato AL-KO 40 heavy	Châssis surbaissé Fiat Ducato AL-KO 40 heavy DA	Châssis surbaissé Fiat Ducato AL-KO 40 heavy
Motorisation de base	Diésel 2,3 l (140 CV / 104 kW)	Diésel 2,3 l (140 CV / 104 kW)	Diésel 2,3 l (140 CV / 104 kW)	Diésel 2,3 l (140 CV / 104 kW)	Diésel 2,3 l (140 CV / 104 kW)
Long. / larg. / haut. (mm) ^{1) 2) 3)}	7890 / 2270 / 3050	7890 / 2270 / 3050	7880 / 2270 / 3050	7880 / 2270 / 3050	7910 / 2270 / 3050
Empattement (mm)	4543	3820 / 800	4543	3820 / 800	4543
Haut. double plancher / soute prof. décaissée (mm)	220 / 460	220 / 460	220 / 460	220 / 460	220 / 460
Haut. int. habitacle / dressing / chambre (mm)	2110 / 1980	2110 / 1980	2110 / 1980	2110 / 1980	2110 / 1980
Haut. int. garage (mm)	1320	1320	1200	1200	1120 / 1240*
Larg. / haut. porte garage côté passager (mm)	1150 x 1280	1150 x 1280	1080 x 1150	1080 x 1150	1150 x 1080
Larg. / haut. porte garage côté conducteur (mm)	1150 x 1280	1150 x 1280	1080 x 1150	1080 x 1150	1150 x 1080
P.T.A.C. (kg) ⁶⁾	4 500 / 4 800 ¹⁾	5 000 / 5 400 ¹⁾	4 500 / 4 800 ¹⁾	5 000 / 5 400 ¹⁾	4 500 / 4 800 ¹⁾
Poids en ordre de marche (kg) ^{6) 7) 9)}	3 745	3 885	3 685	3 815	3 755
Poids à vide état de série (kg) ⁸⁾	3 530	3 670	3 470	3 600	3 540
Poids tracté max. (kg) ¹⁰⁾	1 800	1 800	1 800	1 800	1 800
Nbre max. de sièges avec ceinture 3 points de série / en option ⁵⁾	4 / 5 ¹⁵⁾	4 / 5 ¹⁵⁾	4 / 5 ¹⁵⁾	4 / 5 ¹⁵⁾	4 / 5 ¹⁵⁾
Couchages de série / option	4 / 5	4 / 5	4 / 5	4 / 5	4 / 5
Dim. lit arrière (mm)	2050 / 2070 x 850	2050 / 2070 x 850	2030 / 2000 x 850	2030 / 2000 x 850	2000 x 1450
Dim. lit de pavillon (mm)	1950 x 1600	1950 x 1600	1950 x 1600	1950 x 1600	1950 x 1600
Dim. canapés transformés en lit (mm)	1950 x 1480 / 845	1950 x 1480 / 845	1950 x 1480 / 845	1950 x 1480 / 845	1950 x 1480 / 845
Taille frigo / comp. congélateur (l)	153 / 29	153 / 29	153 / 29	153 / 29	153 / 29
Système de chauffage	Chauffage à l'eau chaude Alde	Chauffage à l'eau chaude Alde	Chauffage à l'eau chaude Alde	Chauffage à l'eau chaude Alde	Chauffage à l'eau chaude Alde
Réservoir d'eau fraîche (l)	235	235	235	235	235
Réservoir des eaux usées (l)	185	185	185	185	185
Capacité batterie (Ah gel)	2 x 80	2 x 80	2 x 80	2 x 80	2 x 80
Prises 230 V / 12 V / USB	5 / 6 / 2	5 / 6 / 2	5 / 6 / 2	5 / 6 / 2	5 / 6 / 2
N° art.	132138	132148	132158	132168	132178

*Option Garage à Pedelec / scooter

¹⁾ Sous réserve d'augmentation du P.T.A.C. Pas encore déterminé au moment de l'impression.

Adressez-vous à votre concessionnaire !

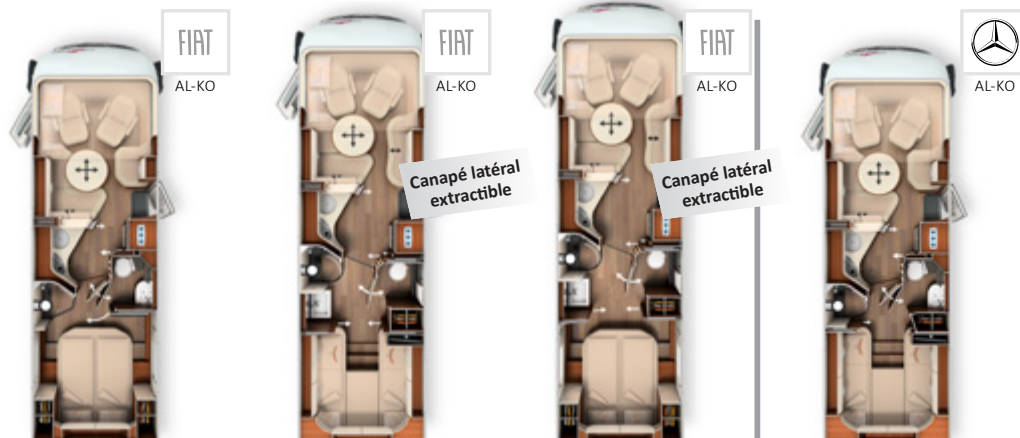

	I 51 QB DA	I 61 XL LE	I 64 XL QB	50 LE
Châssis de série	Fiat Ducato AL-KO Châssis surbaissé 40 heavy DA	Fiat Ducato AL-KO Châssis surbaissé 40 heavy DA	Fiat Ducato AL-KO Châssis surbaissé 40 heavy DA	Mercedes-Benz Sprinter 414 CDI AL-KO Châssis surbaissé
Motorisation de base	Diésel 2,3 l (140 CV / 104 kW)	Diésel 2,3 l (140 CV / 104 kW)	Diésel 2,3 l (140 CV / 104 kW)	Diésel 2,2 l (143 CV / 105 kW)
Long. / larg. / haut. (mm) ^{1) 2) 3)}	7910 / 2270 / 3050	8590 / 2270 / 3050	8840 / 2270 / 3050	8050 / 2270 / 3105
Empattement (mm)	3820 / 800	4240 / 800	4240 / 800	4643
Haut. double plancher / soute prof. décaissée (mm)	220 / 460	220 / 460	220 / 460	220 / 460
Haut. int. habitacle / dressing / chambre (mm)	2110 / 1980	2110 / 1980	2110 / 1980	2110 / 1980
Haut. int. garage (mm)	1120 / 1240*	1320	1120 / 1240*	1320
Larg. / haut. porte garage côté passager (mm)	1150 x 1080	1110 x 1280	1150 x 1080	1150 x 1280
Larg. / haut. porte garage côté conducteur (mm)	1150 x 1080	1110 x 1280	1150 x 1080	1150 x 1280
P.T.A.C. (kg) ⁶⁾	5 000 / 5 400 ¹	5 000 / 5 400 ¹	5 000 / 5 400 ¹	4 500
Poids en ordre de marche (kg) ^{6) 7) 9)}	3 835	4 015	4 065	3 775**
Poids à vide état de série (kg) ⁸⁾	3 620	3 800	3 850	3 560**
Poids tracté max. (kg) ¹⁰⁾	1 800	1 800	1 800	2 000
Nbre de sièges max. avec ceinture 3 points pour la route de série / option ⁵⁾	4 / 5 ¹⁵⁾	4 / 5 ¹⁵⁾	4 / 5 ¹⁵⁾	4 / 5 ¹⁵⁾
Couchages de série / option	4 / 5	4 / 5	4 / 5	4 / 5
Dim. lit arrière (mm)	2000 x 1450	2000 / 2000 x 850	2000 x 1450	2050 / 2070 x 850
Dim. lit de pavillon (mm)	1950 x 1600	1950 x 1600	1950 x 1600	1950 x 1600
Dim. canapés transformés en lit (mm)	1950 x 1480 / 845	1950 x 1480 / 845	1950 x 1480 / 845	1950 x 1480 / 845
Taille frigo / comp. congélateur (l)	153 / 29	153 / 29	153 / 29	153 / 29
Système de chauffage	Chauffage à l'eau chaude Alde	Chauffage à l'eau chaude Alde	Chauffage à l'eau chaude Alde	Chauffage à l'eau chaude Alde
Réservoir d'eau fraîche (l)	235	235	235	235
Réservoir des eaux usées (l)	185	185	185	185
Capacité batterie (Ah gel)	2 x 80	2 x 80	2 x 80	2 x 80
Prises 230 V / 12 V / USB	5 / 6 / 2	5 / 6 / 2	5 / 6 / 2	5 / 6 / 2
N° art.	132188	132212	132222	132438

*Option Garage à Pedelec / scooter

** Les poids indiqués sont des estimations théoriques susceptibles de changer, car poids définitifs pas encore disponibles au moment de l'impression

¹ Sous réserve d'augmentation du P.T.A.C. Pas encore déterminé au moment de l'impression. Adressez-vous à votre concessionnaire !

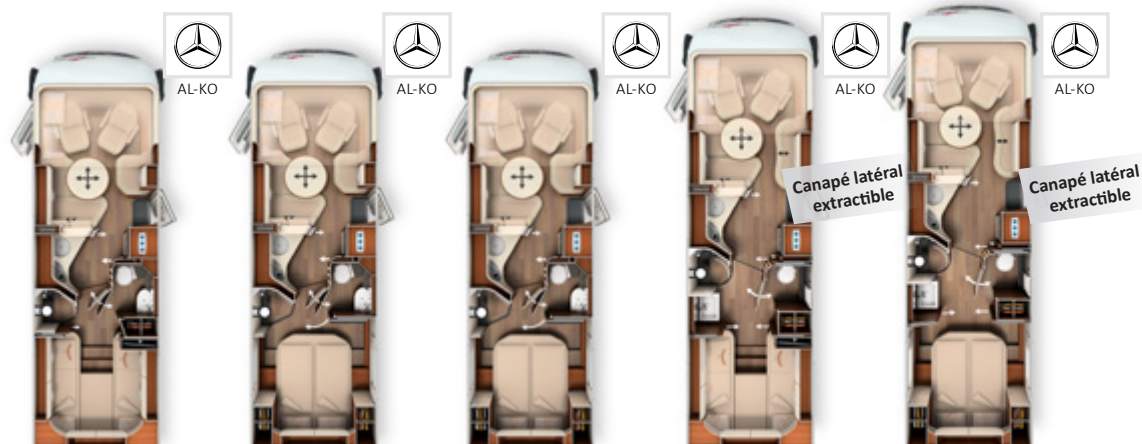

	50 LE DA	51 QB	51 QB DA	61 XL LE	64 XL QB
Châssis de série	Châssis surbaissé DA AL-KO Mercedes-Benz Sprinter 414 CDI	Châssis surbaissé AL-KO Mercedes-Benz Sprinter 414 CDI	Châssis surbaissé DA AL-KO Mercedes-Benz Sprinter 414 CDI	Châssis surbaissé DA AL-KO Mercedes-Benz Sprinter 414 CDI	Châssis surbaissé DA AL-KO Mercedes-Benz Sprinter 414 CDI
Motorisation de base	Diésel 2,2 l (143 CV / 105 kW)	Diésel 2,2 l (143 CV / 105 kW)	Diésel 2,2 l (143 CV / 105 kW)	Diésel 2,2 l (143 CV / 105 kW)	Diésel 2,2 l (143 CV / 105 kW)
Long. / larg. / haut. (mm) ^{1) 2) 3)}	8050 / 2270 / 3105	8070 / 2270 / 3105	8070 / 2270 / 3105	8740 / 2270 / 3105	8990 / 2270 / 3105
Empattement (mm)	3920 / 800	4643	3920 / 800	4340 / 800	4340 / 800
Haut. double plancher / soute prof. décaissée (mm)	220 / 460	220 / 460	220 / 460	220 / 460	220 / 460
Haut. int. habitacle / dressing / chambre (mm)	2110 / 1980	2110 / 1980	2110 / 1980	2110 / 1980	2110 / 1980
Haut. int. garage (mm)	1320	1120 / 1240*	1120 / 1240*	1320	1120 / 1240*
Larg. / haut. porte garage côté passager (mm)	1150 x 1280	1150 x 1080	1150 x 1080	1110 x 1280	1150 x 1080
Larg. / haut. porte garage côté conducteur (mm)	1150 x 1280	1150 x 1080	1150 x 1080	1110 x 1280	1150 x 1080
P.T.A.C. (kg) ⁶⁾	5 000 / 5 500 ¹	4 500	5 000 / 5 500 ¹	5 000 / 5 500 ¹	5 000 / 5 500 ¹
Poids en ordre de marche (kg) ^{6) 7) 9)}	3 915**	3 785**	3 865**	4 045**	4 095**
Poids à vide état de série (kg) ⁸⁾	3 700**	3 570**	3 650**	3 830**	3 880**
Poids tracté max. (kg) ¹⁰⁾	2 000	2 000	2 000	2 000	2 000
Nbre de sièges max. avec ceinture 3 points pour la route de série / en option ⁵⁾	4 / 5 ¹⁵⁾	4 / 5 ¹⁵⁾	4 / 5 ¹⁵⁾	4 / 5 ¹⁵⁾	4 / 5 ¹⁵⁾
Couchages de série / option	4 / 5	4 / 5	4 / 5	4 / 5	4 / 5
Dim. lit arrière (mm)	2050 / 2070 x 850	2000 x 1450	2000 x 1450	2000 / 2000 x 850	2000 x 1450
Dim. lit de pavillon (mm)	1950 x 1600	1950 x 1600	1950 x 1600	1950 x 1600	1950 x 1600
Dim. canapés transformés en lit (mm)	1950 x 1480 / 845	1950 x 1480 / 845	1950 x 1480 / 845	1950 x 1480 / 845	1950 x 1480 / 845
Taille frigo / comp. congélateur (l)	153 / 29	153 / 29	153 / 29	153 / 29	153 / 29
Système de chauffage	Chauffage à l'eau chaude Alde	Chauffage à l'eau chaude Alde	Chauffage à l'eau chaude Alde	Chauffage à l'eau chaude Alde	Chauffage à l'eau chaude Alde
Réservoir d'eau fraîche (l)	235	235	235	235	235
Réservoir des eaux usées (l)	185	185	185	185	185
Capacité batterie (Ah gel)	2 x 80	2 x 80	2 x 80	2 x 80	2 x 80
Prises 230 V / 12 V / USB	5 / 6 / 2	5 / 6 / 2	5 / 6 / 2	5 / 6 / 2	5 / 6 / 2
N° art.	132448	132478	132488	132412	132422

*Option Garage à Pedelec / scooter

** Les poids indiqués sont des estimations théoriques susceptibles de changer, car poids définitifs pas encore disponibles au moment de l'impression

¹ Sous réserve d'augmentation du P.T.A.C. Pas encore déterminé au moment de l'impression. Adressez-vous à votre concessionnaire !

N° art.	212080	212085	212086
Super pack	Fiat EA / DA	Mercedes-Benz EA	Mercedes-Benz DA
Options Châssis			
Climatiseur automatique en cabine (Mercedes-Benz : climatiseur pleinement automatique THERMOTRONIC) ³³⁾	1 930	2 845	2 845
Régulateur de vitesse	320	415	415
Boîte automatique 9G-Tronic avec fonction Hold	-	-	2 755
Réservoir à carburant de 92 l	-	395	395
Volant en cuir avec touches multifonctions (option) (si boîte à vitesses, avec levier de vitesse en cuir)	-	325	325
Écran multifonctions avec affichage en couleur	-	445	445
Capteur de pluie	-	180	180
Frein de stationnement électrique	-	390	390
Sièges en cabine avec réglage de l'inclinaison et de la hauteur (devant / derrière)	500	500	500
Finissage haut de gamme du tableau du bord avec des applications en bois précieux et une grille de ventilation teinte bronze	300	-	-
Béquilles arrières à manivelle pour stabiliser le véhicule à l'arrêt	380	380	380
Amplificateur de charge ⁴⁷⁾	185	185	185
Options cellule			
Rétroviseur de type bus « Carthago bestview » avec éclairage au niveau de la porte de cabine, boîtier du rétroviseur de type bus, bicolore noir/argenté, à actionnement électrique	355	355	355
Porte de cellule de luxe avec triple verrouillage et verrouillage central, avec télécommande dans la clé de contact, avec fonction « Coming home » ¹⁷⁾	1 505	1 505	1 505
Verrouillage central des portes de soutes et des portillons du garage (pas de la trappe du coffret de gaz et de la cassette toilette)	1 000	1 000	1 000
Surclassement du garage à scooter avec revêtement de feutre aiguilleté, filets à bagages, système de fixation à sangles	300	300	300
Ventilation du WC SOG, ventilation par le toit	300	300	300
Échangeur thermique permettant de chauffer la cellule en route grâce à la chaleur du moteur avec fonction de préchauffage du moteur	900	900	900
Truma DuoControl CS avec capteur de collision, syst. de commutation automatique et fonction Eis-Ex	320	320	320
Meuble bar avec porte-verres et set de verres au-dessus de la cuisine ¹⁸⁾	425	425	425
Set de 3 horloges nautiques Carthago intégré dans la face inférieure du lit de pavillon ⁵³⁾	275	275	275
Toilettes Thetford C260 avec cuvette en céramique	155	155	155
Prise USB dans le placard de pavillon au-dessus du lit arrière	95	95	95
Préparation installation solaire	200	200	200
Préparation pour l'antenne satellite	200	200	200
Préparation caméra de recul (caméra à simple lentille)	200	200	200
Radio/CD/DVD double DIN avec DAB+, Bluetooth, USB, Music-Connect avec écran tactile en cabine, avec préparation radio, antenne radio et 2 haut-parleurs en cabine et 2 au-dessus du salon en U, récepteur DVB-T 2 ⁵⁴⁾	935	935	935
Système de caméra de recul Carthago avec simple lentille intégrée dans l'arrière et écran de couleur 7" latéralement dans le tableau de bord	1 005	1 005	1 005
Prix total des options individuelles	11 785	14 230	16 985
Prix du pack	3 050	5 805	8 560
Vous économisez	8 735	8 425	8 425
210330 SUPPLÉMENT pour le Médiacenter avec syst. de navigation et guidage itinéraire camping-cars ¹⁹⁾	800	800	800
210300 SUPPLÉMENT pour la caméra de recul avec double lentille et obturateur sur la paroi arrière au lieu de la caméra à simple lentille	610	610	610
210334 SUPPLÉMENT pour le système multimédias Mercedes MBUX 7" avec système de navigation et DAB+ au lieu de la radio / CD / DVD Doppel DIN ⁵¹⁾	-	1 910	1 910
210335 SUPPLÉMENT pour le système multimédias Mercedes MBUX 10,2" avec système de navigation et DAB+ au lieu de la radio / CD / DVD Doppel DIN ⁵¹⁾	-	2 915	2 915

N° art.	212315	212316
Pack Assistance à la conduite Mercedes-Benz *	Modèles EA	Modèles DA
Assistant de régulation de distance actif DISTRONIC	✓	✓
Assistant de freinage actif	✓	✓
Assistant de vigilance actif	✓	✓
Système de surveillance de la pression des pneus	✓	-
Prix du pack	1 605	1 305

* (uniq. ens. avec système Multimédias MBUX 7" ou 10,2" et boîte automatique 9G-Tronic

N° art.		210731
Pack Cuisine / Café	12 kg	
Convertisseur 12 V - 230 V, 1800 W, commutation priorité de réseau		1 705
Cafetière à capsules pivotante depuis le placard de pavillon, avec connexion et set de tasses Carthago avec deux tasses à café et deux tasses à expresso (230 V)		495
Prix total des options individuelles		2 200
Prix du pack		1 910
Vous économisez		290

N° art.		210561	210563
Pack Sat et TV	38 / 46 kg	32" (sauf sur les modèles XL)	40" (uniquement sur les modèles XL)
Téléviseur 32" ³⁹⁾		1 705	-
Système coulissant de la TV 40" à commande électrique		-	860
Téléviseur 40" ³⁹⁾		-	1 810
Installation satellite Teleco Flatsat Classic 85 avec fente CI ^{12) 23)}		2 915	2 915
Prix total des options individuelles		4 620	5 580
Prix du pack		3 420	4 025
Vous économisez		1 200	1 555
210213 SUPPLÉMENT pour l'installation satellite Teleco Flatsat Classic 85 avec Skew et Twin LNB pour deuxième TV avec fente CI ^{12) 23)}		195	195
210217 SUPPLÉMENT pour l'installation satellite Oyster Vision 85 avec Skew et Twin LNB pour deuxième TV ^{12) 23)}		295	295

N° art.		210580	210584
Pack TV chambre	18 / 13 kg	Modèles : 50 LE, 51 LE, 61 XL LE	Modèles : 51 QB, 64 XL QB
Système coulissant TV spécial Carthago pour le placard-TV de série dans la chambre (extractible très loin jusque dans le couloir) avec kit de connexion ³⁶⁾		680	-
Téléviseur 24" ³⁹⁾		1 255	-
Préparation pour la connexion d'une TV au niveau du lit arrière avec lot de câbles dans le baldaquin et cache ³⁶⁾		-	245
Téléviseur LED 24" avec support-TV, haut-parleurs et interrupteur de contact, intégré sans fil (courant électrique et signal TV) dans la cloison-TV ³⁹⁾		-	1 685
Prix total des options individuelles		1 935	1 930
Prix du pack		1 305	1 305
Vous économisez		630	625
210212 SUPPLÉMENT pour l'installation satellite Teleco Flatsat Classic 85 avec Skew et Twin LNB pour deuxième TV avec fente CI ^{12) 23)}		2 575	2 575
210216 SUPPLÉMENT pour l'installation satellite Oyster Vision 85 avec Skew et Twin LNB pour deuxième TV ^{12) 23)}		2 925	2 925

N° art.		210840
Pack Climatisation Été	90 kg	EUR
Climatiseur sur le toit Truma Aventa Comfort ¹²⁾		2 310
Store extérieur à cassette en alu, entoilage gris; long. max. possible, selon le modèle		2 130
Prix total des options individuelles		4 440
Prix du pack		3 220
Vous économisez		1 220
210310 SUPPLÉMENT pour store extérieur électrique (pas pour le store de 6,0 m de long) ⁴³⁾		475



N° art.		pas ens. avec l'option	€ TVA 20 % incl.	Surplus de poids en kg	I 50 LE	I 50 LE DA	I 51 LE	I 51 LEDA	I 51 QB	I 51 QB DA	I 61 XL LE	I 64 XL QB
Châssis Fiat Ducato												
310125	Variante de moteur 160 CV / 117 kW, Euro 6d-TEMP, cylindrée 2,3 l, 4 cylindres, 380/400 Nm, avec PACK ECO ⁴⁹⁾		2 170	15	○	○	○	○	○	○	○	○
310135	Variante de moteur 178 CV / 130 kW, Euro 6d-TEMP, cylindrée 2,3 l, 4 cylindres, 400/450 Nm, avec Volant et pommeau en cuir et pack ECO ⁴⁹⁾		4 510	15	○	○	○	○	○	○	○	○
310401	Boîte automatique 9G-Tronic		3 520	18	○	○	○	○	○	○	○	○
310401E	Boîte automatique 9G-Tronic pour variante de moteur 140 CV avec ECO-Pack ⁴⁹⁾		3 835	19,5	○	○	○	○	○	○	○	○
330340	Jantes en alu Fiat 16"		595	-10	○	-	○	-	○	-	-	-
330345	Jantes en alu Fiat 16" (double essieu)		1 000	-15	-	○	-	○	-	○	○	○
212400	Augmentation du P.T.A.C. de 4 500 à 4 800 kg (AL-KO Air Premium X2, quatre jantes spéciales en alu avec capacité de charge plus élevée) ^{29) 32)}	330340	5 950	45	○	-	○	-	○	-	-	-
212405	Augmentation du P.T.A.C. de 4 500 à 4 800 kg (AL-KO Air Premium X4, quatre jantes spéciales en alu avec capacité de charge plus élevée) ^{29) 32)}	330340	11 600	50	○	-	○	-	○	-	-	-
212410	Augmentation du P.T.A.C. de 5 000 kg à 5 400 kg (double essieu) ^{30) 32)}		1 000	-	-	○	-	○	-	○	○	○
212415	Augmentation du P.T.A.C. de 5 000 kg à 5 400 kg (AL-KO Air Premium X2) ^{30) 32)}		5 540	60	-	○	-	○	-	○	○	○
212420	Augmentation du P.T.A.C. de 5 000 kg à 5 400 kg (AL-KO Air Premium X4) ^{30) 32)}		10 995	82	-	○	-	○	-	○	○	○
311816	Jambe de force « ACS » AL-KO haute performance, essieu avant		820	3	○	○	○	○	○	○	○	○
311820	Level controler « ALC » AL-KO sur l'essieu arrière		1 545	25	○	-	○	-	○	-	-	-
330840	Air Premium X2 AL-KO, suspension pneumatique intégrale sur l'essieu arrière, avec fonction lever / abaisser ¹³⁾		3 580	45	○	-	○	-	○	-	-	-
330860	Air Premium X2 AL-KO, suspension pneumatique intégrale sur l'essieu arrière, avec fonction lever / abaisser (double essieu) ¹³⁾		4 910	60	-	○	-	○	-	○	○	○
330880	Suspension pneumatique intégrale 4 canaux Air Premium X4 AL-KO sur l'essieu arrière et avant, avec mise à niveau automatique ^{13) 20)}		8 665	50	○	-	○	-	○	-	-	-
330900	Suspension pneumatique intégrale 4 canaux Air Premium X4 AL-KO sur l'essieu arrière et avant, avec mise à niveau automatique (double essieu) ^{13) 20)}		10 690	82	-	○	-	○	-	○	○	○
331341	Système de vérins hydrauliques AL-KO HY4 avec mise à niveau automatique devant et derrière ^{46) 48)}		7 255	70	○	○	○	○	○	○	○	○
310630	Volant et pommeau en cuir (de série sur le Fiat Ducato 2,3 l 178 CV)		280	-	○	○	○	○	○	○	○	○
310632	Volant multifonctions (télécommande de la radio via les touches sur le volant / uniq. ens. avec radio ou Médiacenter)		200	0,5	○	○	○	○	○	○	○	○
330070	Chauffage de siège en cabine (siège du conducteur/passager)		700	2	○	○	○	○	○	○	○	○
331200	Feu de virage statique avec double feux antibrouillard		600	4	○	○	○	○	○	○	○	○
311400	Attelage		1 665	60	○	○	○	○	○	○	○	○
311430	Attelage ensemble avec Garage à scooter / vélo électrique		1 990	50	-	-	-	-	○	○	-	○
331600	Roue de secours avec support au lieu du kit de dépannage Fix & Go	610240 331341	315	20	○	○	○	○	○	○	○	○

* Sous réserve d'augmentation du P.T.A.C. Pas encore déterminé au moment de l'impression. Adressez-vous à votre concessionnaire !

○ = Équipement spécial X = Équipement de série - = pas possible ● = incl. dans un pack

N° art.		pas ens. avec l'option	€ TVA 20 % incl.	Surplus de poids en kg	I 50 LE	I 50 LE DA	I 51 LE	I 51 LE DA	I 51 QB	I 51 QB DA	I 61 XL LE	I 64 XL QB
Extérieur de la cellule												
410150	Serrures de sécurité additionnelles dans la porte de la cabine et de la cellule		575	2	○	○	○	○	○	○	○	○
410260	Coloris extérieur « silverline » (cabine et cellule de couleur argentée) ²¹⁾		3 220	1	○	○	○	○	○	○	○	○
410580	Store extérieur en cassette, alu, entoilage gris, long. : 5,0 m		1 710	50	○	○	○	○	○	○	○	○
410601	Store extérieur en cassette, alu, entoilage gris, long. : 5,5 m		1 930	55	●	●	●	●	●	●	○	○
410640	Store extérieur électrique en cassette (230 V), alu, entoilage gris, longueur : 5,5 m ⁴³⁾		2 415	60	○	○	○	○	○	○	○	○
410670	Store extérieur en cassette, alu, entoilage gris, long. : 6,0 m		2 130	60	–	–	–	–	–	–	●	●
410690	Bande lumineuse à LED sur le store extérieur		305	5	○	○	○	○	○	○	○	○
410660	Matelas isolant pour le pare-brise et les vitres latérales		400	10	○	○	○	○	○	○	○	○
410710	Système de rangement coulissant dans le double plancher avec quatre caisses de transport	810660 (sauf XL)	700	20	○	○	○	○	○	○	○	○
410114	Garage à Pedelec / scooter avec augmentation de la hauteur de chargement (breveté) jusqu'à 124 cm ⁴²⁾	610500	435	15	–	–	–	–	○	○	–	○
410925	Système coulissant et de transport pour 2 Pedelecs (uniquement avec garage à Pedelec / scooter)		635	20	–	–	–	–	○	○	○	○
Système électrique												
510040	Troisième batterie gel de cellule, au total : 3 batteries de 80 Ah avec chargeurs 2 x 16 A = 32 A		575	25	○	○	○	○	○	○	○	○
210151	Pack Autonomie 1 : batterie lithium-ion 90 Ah, avec contrôleur de batteries, installation solaire de 1 x 135 W ^{12) 55)}		3 320	-22,5	○	○	○	○	○	○	○	○
210152	Pack Autonomie 2 : batterie lithium-ion 90 Ah, avec contrôleur de batteries, installation solaire de 2 x 135 W ^{12) 55)}		4 230	-7,5	○	○	○	○	○	○	○	○
210251	Pack Autonomie Plus 1 : 2 batteries lithium-ion de 90 Ah, au total 180 Ah, avec contrôleur de batteries, installation solaire de 1 x 135 W ^{12) 55)}		5 640	-10	○	○	○	○	○	○	○	○
210252	Pack Autonomie Plus 2 : 2 batteries lithium-ion de 90 Ah, au total 180 Ah, avec contrôleur de batteries, installation solaire de 2 x 135 W ^{12) 55)}		6 545	5	○	○	○	○	○	○	○	○
510081	Installation solaire : 2 x 100 W ¹²⁾		2 010	20	○	○	○	○	○	○	○	○
510101	Installation solaire : 1 x 135 W ¹²⁾		1 405	15	○	○	○	○	○	○	○	○
510121	Installation solaire : 2 x 135 W ¹²⁾		2 415	30	○	○	○	○	○	○	○	○
510180	Convertisseur 12 V sur 230 V, 1800 W, avec commutation priorité de réseau		1 705	10	●	●	●	●	●	●	●	●
510255	Pack Prises avec prises additionnelles (3 x 230 V) ⁴⁵⁾		300	1,5	○	○	○	○	○	○	○	○
510201	Système d'alarme Carthago Security (capteurs à ultrasons au niveau de l'habitacle, de l'interrupteur de contact de la porte et du garage à scooter, alarme panique, activation des clignotants, capteur de gaz KO-Gas, propane / butane) ³⁵⁾		805	5	○	○	○	○	○	○	○	○
510212	Système Truma iNet pour télécommander le chauffage, le climatiseur (option, si compatible), avec deux capteurs Truma LevelControl (consultation niveau gaz) commandé par appli		740	1	○	○	○	○	○	○	○	○
510500	Chauffage de pare-brise à commande temporisée		755	-	○	○	○	○	○	○	○	○
Gaz / Eau / Divers												
610021	Filtre gaz pour le Truma DuoControl CS		270	1	○	○	○	○	○	○	○	○
610120	Prise de gaz extérieure derrière le rangement dans le double plancher côté passager		235	5	○	○	○	○	○	○	○	○
610240	Toilettes Thetford avec syst. de transvasement et réservoir eaux noires, capacité : cassette 13 l avec réservoir à résidus 127 l (140 l au total) ¹⁶⁾	331600 610400	1 310	30	–	○	–	○	–	○	○	○
610400	Cassette de toilette d'appoint avec support	610240	295	5	○	○	○	○	○	○	○	○
610500	Plancher en alu pour le garage à scooter	410114	150	20	○	○	○	○	○	○	○	○
610520	Coffre fort (installé dans le double plancher, selon le modèle)		420	10	○	○	○	○	○	○	○	○

○ = Équipement spécial X = Équipement de série – = pas possible ● = incl. dans un pack



N° art.		pas ens. avec l'option	€ TVA 20 % incl.	Surplus de poids en kg	I 50 LE	I 50 LE DA	I 51 LE	I 51 LE DA	I 51 QB	I 51 QB DA	I 61 XL LE	I 64 XL QB
Cuisine / Appareils												
550020	Plan de travail en Corian de qualité supérieure, sans joints		1 255	10	○	○	○	○	○	○	○	○
550081	Frigo combiné Tec-Tower de 153 l avec butoir de porte des deux côtés et compartiment freezer séparé et four à gaz		800	20	○	○	○	○	○	○	○	○
550288	Cafetière à capsules pivotante depuis le placard de pavillon, avec connexion et set de tasses Carthago avec deux tasses à café et deux tasses à expresso		495	3,5	●	●	●	●	●	●	●	●
550089	Habillage de la porte du frigo en Arktic (anthracite) au lieu de crème brillant		105	-	○	○	○	○	○	○	○	○
Chauffage / Climatiseur												
650180	Chauffage par le sol d'appoint, à l'eau chaude : serpentins suppl. dans le double plancher au niveau du salon		495	10	-	○	-	○	-	○	○	○
650020	Alde : natte de plancher chauffable en cabine		545	10	○	○	○	○	○	○	○	○
650260	Climatiseur sur le toit Truma Aventa Comfort		2 310	30	●	●	●	●	●	●	●	●
650160	Chauffage d'appoint au gaz à l'eau chaude Webasto avec fonction de préchauffage du moteur		1 995	10	○	○	○	○	○	○	○	○
Multimédias												
710084	Médiacenter en cabine avec DAB+, système de navigation et guide itinéraire camping-cars ¹⁹⁾		1 365	12	○	○	○	○	○	○	○	○
710180	Système de caméra de recul à double lentille Carthago et obturateur sur la paroi arrière, avec écran de couleur 7" latéralement dans le tableau de bord		1 610	7	○	○	○	○	○	○	○	○
710548	Téléviseur 32" pour système coulissant TV ³⁹⁾		1 705	10	●	●	●	●	●	●	-	-
710471	Système coulissant TV spécial Carthago pour le placard-TV de série dans la chambre (extractible jusque dans le couloir) avec kit de connexion ³⁶⁾		680	8	●	●	●	●	-	-	●	-
710470	Téléviseur LED 24" avec haut-parleurs au niveau du lit arrière, intégré dans le meuble (uniquement avec Pack TV en chambre) ³⁹⁾		1 255	10	●	●	●	●	-	-	●	-
710477	Préparation pour la connexion d'une TV au niveau du lit arrière avec lot de câbles dans le baldaquin et parement cache		245	3	-	-	-	-	●	●	-	●
710478	Téléviseur LED 24" avec support-TV, haut-parleurs et interrupteur de contact, intégré sans fil dans la cloison pour la chambre (uniquement avec kit de connexion)		1 685	10	-	-	-	-	●	●	-	●
710575	Caméra de service au niveau du tube d'écoulement du réservoir des eaux usées avec écran d'affichage via écran double DIN dans le tableau de bord (uniquement avec radio, Médiacenter ou caméra de recul)		395	2	○	○	○	○	○	○	○	○
Antennes SAT												
750041	Installation satellite Teleco Flatsat Classic 85 avec fente CI ^{12) 23)}		2 915	28	●	●	●	●	●	●	●	●
750046	Installation satellite Teleco Flatsat Classic 85 avec Skew et Twin LNB pour une deuxième TV ^{12) 23)}		3 120	30	○	○	○	○	○	○	○	○
750065	Installation satellite Oyster 85 HD TV : réception TV via parabole de 85 cm avec fente CI ^{12) 23)}		3 120	30	○	○	○	○	○	○	○	○
750086	Installation satellite Oyster Vision 85 avec Skew et Twin LNB pour deuxième TV ^{12) 23)}		3 520	37	○	○	○	○	○	○	○	○

○ = Équipement spécial X = Équipement de série -- = pas possible ● = incl. dans un pack

N° art.		pas ens. avec l'option	€ TVA 20 % incl.	Surplus de poids en kg	I 50 LE	I 50 LE DA	I 51 LE	I 51 LE DA	I 51 QB	I 51 QB DA	I 61 XL LE	I 64 XL QB
Intérieur												
810032	Style intérieur « linea nobile » : surfaces des meubles et façades des placards de pavillon en décor bois noble Noce Fino, façades des meubles de cuisine à aspect bicolore ivoire brillant et lotus blanc, dessus de table au décor Navajo		-	-	○	○	○	○	○	○	○	○
810140	Moquette, amovible, en cabine et dans l'habitacle		450	10	○	○	○	○	○	○	○	○
810465	« Sky Dream Confort » avec rangements de pavillon tout autour au-dessus des canapés et en cabine, deux grands lanterneaux panoramiques intégrés dans un faux plafond design avec éclairage d'ambiance indirect au lieu du lit de pavillon (disponible à partir de nov. 2019)		2 010	10	○	○	○	○	○	○	○	○
810440	Suppression du lit de pavillon ; placards de pavillon tout autour de la cabine à la place (disponible à partir de nov. 2019)		575	-	○	○	○	○	○	○	○	○
810360	Lit de pavillon à commande électrique (disponible à partir de jan. 2020)		990	5	○	○	○	○	○	○	○	○
810340	Lit de pavillon avec système à ressorts à élasticité ponctuelle « Carawinx » au lieu du sommier à lattes		395	5	○	○	○	○	○	○	○	○
810580	Salon transformable en couchage pour la nuit		430	10	○	○	○	○	○	○	○	○
810830	Table de salon rallongeable		480	1	-	-	-	-	-	-	○	○
810660	5ème siège pour la route sur la banquette latérale, avec ceinture 3 points ^{4) 5) 27)}	410710	860	10	○	○	○	○	○	○	○	○
710505	Téléviseur 40" avec système coulissant électrique ³⁹⁾		2.665	18	-	-	-	-	-	-	●	●
810910	Baldaquin au-dessus du lit arrière, finition plus courte		105	-10	○	○	○	○	○	○	○	○
Tissus d'intérieur												
850080	Barcelona - Combinaison tissu-Antara		Série	-	X	X	X	X	X	X	X	X
850180	Cuir partiel Macchiato - Combinaison cuir-tissu		1 305	7	○	○	○	○	○	○	○	○
850222	Cuir partiel Ivoire - Combinaison cuir-tissu		1 305	7	○	○	○	○	○	○	○	○
850242	Cuir ivoire		3 220	10	○	○	○	○	○	○	○	○
850291	Cuir sable		3 220	10	○	○	○	○	○	○	○	○
850296	Cuir Macchiato		3 220	10	○	○	○	○	○	○	○	○
850293	Cuir Sand Performance		3 725	10	○	○	○	○	○	○	○	○
850298	Cuir Macchiato Performance		3 725	10	○	○	○	○	○	○	○	○
850501	Le set déco « Chambre » Carthago comporte un ou trois coussins (selon le modèle), une couverture jacquard avec le logo Carthago entrelacé dans le tissu et un set de draps-housses sur mesure et adapté à l'implantation respective		355	7	○	○	○	○	○	○	○	○

chic e-line I

○ = Équipement spécial X = Équipement de série - = pas possible ● = incl. dans un pack



N° art.		pas ens. avec l'option	€ TVA 20 % incl.	Surplus de poids en kg	50 LE	50 LE DA	51 QB	51 QB DA	61 XL LE	64 XL QB
Châssis Mercedes-Benz Sprinter										
310145	Variante de moteur 177 CV / 130 kW, Euro 6c, cylindrée 2,2 l, 4 cylindres, 400 Nm		1 735	-	○	○	○	○	○	○
310402	Boîte automatique 9G-Tronic avec fonction Hold		2 755	30	○	○	○	○	●	●
330350	Jantes en alu de 16 pouces (argentées) avec pneus 4 saisons		1 235	-10	○	-	○	-	-	-
330360	Jantes en alu de 16 pouces (argentées) avec pneus 4 saisons (double essieu)		2 010	-15	-	○	-	○	○	○
310468	Augmentation du P.T.A.C. de 5 000 kg à 5 500 kg (double essieu)		470	-	-	○	-	○	○	○
410011	Marche-pied d'accès à la cabine à commande électrique (disponible à partir de janvier 2020)		400	5	○	○	○	○	○	○
330070	Chauffage de siège en cabine (siège du conducteur/passager)		700	2	○	○	○	○	○	○
331200	Feu de virage statique avec double feux antibrouillard		600	4	○	○	○	○	○	○
311400	Attelage		1 665	60	○	○	○	○	○	○
311430	Attelage ensemble avec Garage à scooter / vélo électrique		1 990	50	-	-	○	○	-	○
Extérieur de la cellule										
410150	Serrures de sécurité additionnelles dans la porte de la cabine et de la cellule		575	2	○	○	○	○	○	○
410260	Coloris extérieur « silverline » (cabine et cellule de couleur argentée) ²¹⁾		3 220	1	○	○	○	○	○	○
410580	Store extérieur en cassette, alu, entoilage gris, long. : 5,0 m		1 710	50	○	○	○	○	○	○
410601	Store extérieur en cassette, alu, entoilage gris, long. : 5,5 m		1 930	55	●	●	●	●	○	○
410640	Store extérieur électrique en cassette (230 V), alu, entoilage gris, longueur : 5,5 m ⁴³⁾		2 415	60	○	○	○	○	○	○
410670	Store extérieur en cassette, alu, entoilage gris, long. : 6,0 m		2 130	60	-	-	-	-	●	●
410690	Bande lumineuse à LED sur le store extérieur		305	5	○	○	○	○	○	○
410710	Système de rangement coulissant dans le double plancher avec quatre caisses de transport	810660 (sauf XL)	700	20	○	○	○	○	○	○
410114	Garage à Pedelec / scooter avec augmentation de la hauteur de chargement (breveté) jusqu'à 124 cm ⁴²⁾	610500	435	15	-	-	○	○	-	○
410925	Système coulissant et de transport pour 2 Pedelects (uniq. ens. avec garage à Pedelec / scooter)		635	20	-	-	○	○	-	○
Système électrique										
510040	Troisième batterie gel de cellule, au total : 3 batteries de 80 Ah avec chargeurs 2 x 16 A = 32 A		575	25	○	○	○	○	○	○
210151	Pack Autonomie 1 : batterie lithium-ion 90 Ah, avec contrôleur de batteries, installation solaire de 1 x 135 W ^{12) 55)}		3 320	-22,5	○	○	○	○	○	○
210152	Pack Autonomie 2 : batterie lithium-ion 90 Ah, avec contrôleur de batteries, installation solaire de 2 x 135 W ^{12) 55)}		4 230	-7,5	○	○	○	○	○	○
210251	Pack Autonomie Plus 1 : 2 batteries lithium-ion de 90 Ah, au total 180 Ah, avec contrôleur de batteries, installation solaire de 1 x 135 W ^{12) 55)}		5 640	-10	○	○	○	○	○	○
210252	Pack Autonomie Plus 2 : 2 batteries lithium-ion de 90 Ah, au total 180 Ah, avec contrôleur de batteries, installation solaire de 2 x 135 W ^{12) 55)}		6 545	5	○	○	○	○	○	○
510081	Installation solaire : 2 x 100 W ¹²⁾		2 010	20	○	○	○	○	○	○
510101	Installation solaire : 1 x 135 W ¹²⁾		1 405	15	○	○	○	○	○	○
510121	Installation solaire : 2 x 135 W ¹²⁾		2 415	30	○	○	○	○	○	○
510180	Convertisseur 12 V sur 230 V, 1800 W, avec commutation priorité de réseau		1 705	10	●	●	●	●	●	●
510255	Pack Prises avec prises additionnelles (3 x 230 V) ⁴⁵⁾		300	1,5	○	○	○	○	○	○
510201	Système d'alarme Carthago Security (capteurs à ultrasons au niveau de l'habitacle, de l'interrupteur de contact de la porte et du garage à scooter, alarme panique, activation des clignotants, capteur de gaz KO-Gas, propane / butane) ³⁵⁾		805	5	○	○	○	○	○	○
510212	Système Truma iNet pour télécommander le chauffage, le climatiseur (option, si compatible), avec deux capteur Truma LevelControl (consultation niveau gaz) commandé par appli		740	1	○	○	○	○	○	○
510500	Chauffage de pare-brise à commande temporisée		755	-	○	○	○	○	○	○

N° art.		pas ens. avec l'option	€ TVA 20 % incl.	Surplus de poids en kg	50 LE	50 LE DA	51 QB	51 QB DA	61 XL LE	64 XL QB
Gaz / Eau / Divers										
610021	Filtre gaz pour le Truma DuoControl CS		270	1	○	○	○	○	○	○
610120	Prise de gaz extérieure derrière le rangement dans le double plancher côté passager		235	5	○	○	○	○	○	○
610240	Toilettes Thetford avec syst. de transvasement et réservoir eaux noires, capacité : cassette 13 l avec réservoir à résidus 127 l (140 l au total) ¹⁶⁾	610400	1 310	30	-	○	-	○	○	○
610400	Cassette de toilette d'appoint avec support	610240	295	5	○	○	○	○	○	○
610500	Plancher en alu pour le garage à scooter	410114	150	20	○	○	○	○	○	○
610520	Coffre fort (installé dans le double plancher, selon le modèle)		420	10	○	○	○	○	○	○
Cuisine / Appareils										
550020	Plan de travail en Corian de qualité supérieure, sans joints		1 255	10	○	○	○	○	○	○
550081	Frigo combiné Tec-Tower de 153 l avec butoir de porte des deux côtés et compartiment freezer séparé et four à gaz		800	20	○	○	○	○	○	○
550288	Cafetière à capsules pivotante depuis le placard de pavillon, avec connexion et set de tasses Carthago avec deux tasses à café et deux tasses à expresso		495	3,5	●	●	●	●	●	●
550089	Habillage de la porte du frigo en Arktic (anthracite) au lieu de crème brillant		105	-	○	○	○	○	○	○
Chauffage / Climatiseur										
650180	Chauffage par le sol d'appoint, à l'eau chaude : serpentins suppl. dans le double plancher au niveau du salon		495	10	-	○	-	○	○	○
650020	Alde : natte de plancher chauffable en cabine (disponible à partir de janvier 2020)		545	10	○	○	○	○	○	○
650260	Climatiseur sur le toit Truma Aventa Comfort		2 310	30	●	●	●	●	●	●
650160	Chauffage d'appoint au gaz à l'eau chaude Webasto avec fonction de préchauffage du moteur		1 995	10	○	○	○	○	○	○
Multimédias										
710084	Médiacenter en cabine avec DAB+, système de navigation et guide itinéraire camping-cars ¹⁹⁾		1 365	12	○	○	○	○	○	○
710180	Système de caméra de recul à double lentille Carthago et obturateur sur la paroi arrière, avec écran de couleur 7" latéralement dans le tableau de bord		1 610	7	○	○	○	○	○	○
710548	Téléviseur 32" pour système coulissant TV ³⁹⁾		1 705	10	●	●	●	●	-	-
710505	Téléviseur 40" avec système coulissant électrique ³⁹⁾		2 665	18	-	-	-	-	●	●
710471	Système coulissant TV spécial Carthago pour le placard-TV de série dans la chambre (extractible jusque dans le couloir) avec kit de connexion ³⁶⁾		680	8	●	●	-	-	●	-
710470	Téléviseur LED 24" avec haut-parleurs au niveau du lit arrière, intégré dans le meuble (uniq. avec Pack TV en chambre) ³⁹⁾		1 255	10	●	●	-	-	●	-
710477	Préparation pour la connexion d'une TV au niveau du lit arrière avec lot de câbles dans le baldaquin et parement cache		245	3	-	-	●	●	-	●
710478	Téléviseur LED 24" avec support-TV, haut-parleurs et interrupteur de contact, intégré sans fil dans la cloison pour la chambre (uniq. ens. avec kit de connexion)		1 685	10	-	-	●	●	-	●
710575	Caméra au niveau du tuyau d'écoulement du réservoir des eaux usées avec affichage sur un écran double DIN dans le tableau de bord (uniq. ens. avec radio, Médiacenter ou caméra de recul)		395	2	○	○	○	○	○	○
Antennes SAT										
750041	Installation satellite Teleco Flatsat Classic 85 avec fente CI ^{12) 23)}		2 915	28	●	●	●	●	●	●
750046	Installation satellite Teleco Flatsat Classic 85 avec Skew et Twin LNB pour une deuxième TV ^{12) 23)}		3 120	30	○	○	○	○	○	○
750065	Installation satellite Oyster 85 HD TV : réception TV via parabole de 85 cm avec fente CI ^{12) 23)}		3 120	30	○	○	○	○	○	○
750086	Installation satellite Oyster Vision 85 avec Skew et Twin LNB pour deuxième TV ^{12) 23)}		3 520	37	○	○	○	○	○	○

○ = Équipement spécial X = Équipement de série - = pas possible ● = incl. dans un pack



N° art.		pas ens. avec l'option	€ TVA 20 % incl.	Surplus de poids en kg	50 LE	50 LE DA	51 QB	51 QB DA	61 XL LE	64 XL QB
Intérieur										
810032	Style intérieur « linea nobile » : surfaces des meubles et façades des placards de pavillon en décor bois noble Noce Fino, façades des meubles de cuisine à aspect bicolore ivoire brillant et lotus blanc, dessus de table au décor Navajo		-	-	○	○	○	○	○	○
810140	Moquette, amovible, en cabine et dans l'habitacle		450	10	○	○	○	○	○	○
810465	« Sky Dream Confort » avec rangements de pavillon tout autour au-dessus des canapés et en cabine, deux grands lanterneaux panoramiques intégrés dans un faux plafond design avec éclairage d'ambiance indirect au lieu du lit de pavillon (disponible à partir de nov. 2019)		2 010	10	○	○	○	○	○	○
810440	Suppression du lit de pavillon ; placards de pavillon tout autour de la cabine à la place (disponible à partir de nov. 2019)		575	-	○	○	○	○	○	○
810360	Lit de pavillon à commande électrique (disponible à partir de jan. 2020)		990	5	○	○	○	○	○	○
810340	Lit de pavillon avec système à ressorts à élasticité ponctuelle « Carawinx » au lieu du sommier à lattes		395	5	○	○	○	○	○	○
810580	Salon transformable en couchage pour la nuit	810830	430	10	○	○	○	○	○	○
810830	Table de salon rallongeable	810580	480	1	-	-	-	-	○	○
810660	5ème siège pour la route sur la banquette latérale, avec ceinture 3 points ^{4) 5) 27)}	410710	860	10	○	○	○	○	○	○
810910	Baldaquin au-dessus du lit arrière, finition plus courte		105	-10	○	○	○	○	○	○
Tissus d'intérieur										
850080	Barcelona - Combinaison tissu-Antara		Série	-	X	X	X	X	X	X
850180	Cuir partiel Macchiato - Combinaison cuir-tissu		1 305	7	○	○	○	○	○	○
850222	Cuir partiel Ivoire - Combinaison cuir-tissu		1 305	7	○	○	○	○	○	○
850242	Cuir ivoire		3 220	10	○	○	○	○	○	○
850291	Cuir sable		3 220	10	○	○	○	○	○	○
850296	Cuir Macchiato		3 220	10	○	○	○	○	○	○
850293	Cuir Sand Performance		3 725	10	○	○	○	○	○	○
850298	Cuir Macchiato Performance		3 725	10	○	○	○	○	○	○
850501	Le set déco « Chambre » Carthago comporte un ou trois coussins (selon le modèle), une couverture jacquard avec le logo Carthago entrelacé dans le tissu et un set de draps-housses sur mesure et adapté à l'implantation respective		355	7	○	○	○	○	○	○

○ = Équipement spécial X = Équipement de série - = pas possible ● = incl. dans un pack



Le couronnement de la catégorie Liner Carthago : plus de confort, plus d'autonomie, plus de liberté



Design extérieur exclusif :

- Phares avant Full-LED Carthago
- Arrière moderne de type bus, en polyester
- Feux arrière Carthago avec clignotants chenillard LED



Conception de l'espace séjour

- Concept d'espace 2 niveaux avec une hauteur intérieure au niveau de l'habitacle de 2,11 m
- Salon en U spacieux et très convivial pour 6 personnes max.



Soute profondément décaissée dans le double plancher très spacieux et chauffé :

- Hauteur utile jusqu'à 74 cm (65 C : 78 cm)
- Accessible depuis l'extérieur via plusieurs grandes portes de soutes. Accès pratique depuis l'intérieur par le couvercle de la banquette du salon en U, la banquette latérale relevable et la grande trappe dans le plancher de l'habitacle
- Grand rangement à travers central (haut. int. 20 cm) avec soute profondément décaissée (haut. utile 20 cm), également chargeable par la porte d'accès par la grande trappe relevable dans le plancher de l'habitacle
- L'ensemble du double plancher est chauffé par la fonction de stockage thermique



Autonomie maximale garantie :

- Réservoir eau fraîche 235 l, eaux usées 200 l
- 2 batteries de 80 Ah (extensible)
- Système de chauffage à l'eau chaude Alde

IVECO

Iveco Daily :

- Propulsion puissante
- Charge remorquable jusqu'à 3 500 kg
- Moteurs extrêmement puissants, cylindrée 3,0 l, 210 CV et 447 Nm (option)

Véhicule de base

Iveco Daily

- Moteur : diesel HPI 3,0 l avec AdBlue (20 l), 156 CV / 110 kW, Euro VI d, 6 vitesses, propulsion
- Iveco Daily 50 C (P.T.A.C. 5,6 t) / 65 C (P.T.A.C. 6,5 t / 6,7 t) Châssis surélevé avec roues jumelées sur l'essieu arrière
- Réservoir à carburant de 90 l
- Phares avant full LED Carthago (feux de croisement & feu de route) avec feux de jour à fibres optiques LED
- Feu antibrouillard
- Essieu avant à roues indépendantes et suspension à barres de torsion, à double bras de suspension et augmentation de la charge sur l'essieu, essieu arrière rigide à suspension parabolique
- Jantes en acier 16"
- ESP, ABS, anti-démarrage électronique, ASR, hillholder
- Écran d'affichage d'assistance (TFT Cluster central)
- Direction assistée électrique
- Régulateur de vitesse
- Préparation de l'attelage (découpe dans l'arrière en polyester avec câbles électriques posés)
- Kit de dépannage Fix & Go

Une carrosserie de la catégorie Liner Premium

- Face extérieure du toit en polyester, dessous de caisse en polyester sur la face supérieure et inférieure
- Jonction toit-paroi par l'arrondi et la poutre transversale
- Parois latérales et paroi arrière avec de l'aluminium sur la face extérieure et intérieure
- Noyau isolant en mousse rigide au niveau du toit, du plancher et des parois
- Jonction de la carrosserie sans ponts thermiques au moyen de poutres transversales collées par interpénétration, avec un insert anti-ponts thermiques
- Systèmes de rails sur les côtés du toit avec évacuation des eaux de pluie
- Épaisseur totale des parois et du toit 38 mm
- Carrosserie avec protection contre la foudre / cage de Faraday
- 10 ans de garantie d'étanchéité
- Portes de soutes en matériau original des parois « Carthago Isoplus »
- Étanchéité des portes de soutes à l'intérieur et à l'extérieur ; joint extérieur comme protection contre les projections d'eau
- Portes de soutes et porte de cellule avec charnières noyées
- Bouchon du réservoir à carburant / Adblue affleurant dans la paroi
- Arrière de type bus en polyester, à double coque isolée, en deux parties
- Feux arrière Carthago avec clignotants chenillard LED
- Baie de cellule Seitz de Luxe, double cadre avec vitrage isolant sans ponts thermiques et vitre extérieure affleurante, store moustiquaire et store plissé occultant
- Éclairage extérieur à LED au-dessus de la porte de cellule avec gouttière intégrée
- Marche-pied de la porte de cellule à commande électrique et avec alarme sonore
- Seuil de la portière d'entrée de la cellule décaissé et chauffé, avec moquette

Cabine

- Tableau de bord dynamique, fortement incliné vers l'avant pour assurer un contact visuel rapide avec la chaussée
- Très grand pare-brise panoramique prolongé vers le bas
- Plissé de pare-brise à structure alvéolaire, à commande électrique avec fonction Privacy et Pare-soleil programmée.
- Plissé occultant au niveau des vitres latérales (à commande latérale)
- Prolongement du bras du rétroviseur avec fonction évacuation des eaux de pluie
- Passage sans marche entre l'habitacle et la cabine
- Face avant en polyester, à double coque isolée
- Système lave-glaces exécution tandem
- Sièges confort Aguti « Roadliner » côté conducteur et passager, avec logo dans des applications en bois précieux, pivotants, housses en tissu d'intérieur, avec ceintures de sécurité intégrées et accoudoirs gainés de tissu et réglables.
- Tableau de bord avec pièce moulée revêtue de cuir, crédence pratique ainsi qu'un écran pour la caméra de recul intégré et deux porte-bouteilles



- Habillage de la face inférieure du lit de pavillon en cuir, avec spots LED et rangements à portillons
- Hauteur debout sous le lit de pavillon jusqu'à 190 cm
- Position du siège de la cabine déportée vers l'extérieur : meilleure vue et couloir plus large en cabine
- Porte de la cabine avec double verrouillage de sécurité, lève-vitre à commande électrique, gouttière
- Dépose/crédençe côté passager avec deux radiateurs et rangement sus-jacent
- Mesures d'insonorisation du compartiment moteur
- Prises 230 V/12 V/USB en cabine / au niveau du salon avant

Concept de climatisation de la cabine

- Double vitrage isolant cabine : vitres latérales et dans les portes avec store plissé occultant
- Pack radiateurs avec ventilateur 2 vitesses, à activer sous le siège du conducteur (booster) pour chauffer de manière ciblée l'espace-pieds
- Tableau de bord chauffé de manière ciblée pour chauffer la cabine (effet de chauffage par rayonnement) : radiateurs intégrés avec tôle de guidage de l'air circulant (radiateurs doubles côté conducteur et passager)

Soute profondément décaissée dans le double plancher

- Rangement géant chauffé
- Hauteur utile jusqu'à 74 cm (Iveco Daily 65C : 78 cm)
- Accès depuis l'extérieur via plusieurs grandes soutes
- Accès depuis l'intérieur via le couvercle du salon en U avec ferrures brevetées, via la banquette latérale relevable et via la grande trappe dans le plancher de l'habitacle
- Rangement à travers central (hauteur int. 20 cm) avec rangement profondément décaissé (hauteur utile 20 cm)
- Éclairage à LED du rangement à travers dans la soute profondément décaissée dans le double plancher

Grand garage à scooter

- Chargement aisé grâce à la rampe de chargement décaissée
- Garage à scooter chargeable jusqu'à 450 kg
- Grands portillons de garage côté conducteur et passager, amorties par de puissants vérins pneumatiques
- Dessous de caisse avec face inférieure et supérieure en polyester, revêtement antidérapant
- Garage isolé tout autour et chauffé, donc à l'abri du gel
- Système d'arrimage des bagages au moyen d'une poutre transversale solide équipée de huit œilletons d'arrimage
- Prise 230 V / 12 V
- Douche extérieure (chaud / froid) dans le garage à scooter côté passager avec douchette et flexible

Design intérieur

- Style intérieur « linea chiara » : surfaces des meubles au décor « Noce Fino », façades des meubles de cuisine et des placards de pavillon bicolores, en ivoire brillant et blanc lotus, dessus de table au décor Marmo Grigio
- Style intérieur « linea nobile » : surfaces des meubles et façades des placards de pavillon en décor bois noble Noce Fino, façades des meubles de cuisine à aspect bicolore ivoire brillant et lotus blanc, dessus de table au décor Navajo (option)

Habitacle

- Grand salon en U à l'avant avec large banquette latérale, deux ceintures de sécurité 3 points dans le sens de conduite avec appui-tête.
- Modèles XL : salon XL avec très grande table de salon et long canapé latéral avec couchage / siège extractible côté passager
- Lanterneau panoramique Heki III au-dessus du salon avec Spots à LED
- Baie de cellule au-dessus de la banquette latérale côté passager
- Table de salon de luxe avec profilé arrondi en bois véritable exclusif, coulissante deux directions (commande moyennant pédale)
- Rangement à chaussures pivotant intégré dans le socle de la banquette, verrouillage moyennant verrouillage central de la cuisine
- Coussins avec noyau de mousse multi-couches Premium et soutien lombaire
- Double technique d'assemblage « Durafix » des meubles, qui sont vissés et assemblés par tenon et mortaise
- Portes à clapets avec amortisseur

- Système de stores bateau avec chaîne tout autour sur les baies de l'habitacle, avec rideau déco
- Revêtement climatique des faces intérieures des parois et du toit

Cuisine

- Plan de travail au décor « Savannah » et rebord en Corian
- Plan de travail rétroéclairé avec une bande lumineuse à LED
- Six grands tiroirs à roulements « easy glide », à fermeture automatique et avec amortisseur de fin de course
- Cuisine d'angle avec bar de cuisine coulissant comme extension du plan de travail et réserve à provisions facilement accessible, poubelles pivotantes et range-bouteilles
- Verrouillage central électrique au niveau de la cuisine, verrouillant le bar de cuisine, les tiroirs, les placards de pavillon en cuisine, le meuble bar, le placard à chaussures
- Système de compartimentage « Flex » garantissant un compartimentage individuel des tiroirs
- Tiroir à couverts compartimenté séparé
- Réchaud 3 flammes « Pro Gourmet » avec couvre-plaques en verre divisé, utilisable comme dépose d'appoint avec grille en fonte solide et fond en verre facile à nettoyer
- Évier rond en inox noyé dans le plan de travail, cache-évier multifonctions avec support mural pour créer une surface de travail d'appoint
- Robinet de design raffiné en métal, joint céramique et douchette extractible
- Fond mural en verre déco crème
- Frigo de 153 l avec butée d'ouverture des deux côtés, compartiment freezer séparé, syst. de recherche automatique de l'énergie 12 V / 230 V / gaz
- Grand rangement coulissant
- Ventilateur électrique au niveau du lanterneau avec fonction aspiration/extraction de l'air
- Prise 230 V

Salle de bains / Dressing

Dressing et séparation de l'espace

- Dressing : porte coulissante en bois massif devant la chambre ; porte du cabinet de toilettes comme séparation de l'habitacle (modèle 50 LE)
- Dressing : cloison de séparation /~TV coulissante devant la chambre, porte du cabinet de toilettes comme séparation à l'égard de l'habitacle (modèles 52 QB)
- Dressing : porte coulissante en bois massif devant la chambre avec grand miroir et porte coulissante jusqu'au plafond comme séparation avec l'habitacle (modèles 61 XL LE, 64 XL QB)
- Penderie jusqu'au plafond avec deux tringles à vêtements et une étagère intégrée dans le dressing
- Dressing avec lanterneau Mini-Heki

Salle de bains spacieuse avec douche séparée

- Parois de la douche au décor « Sandstein » (grès)
- Douche pluie avec lanterneau, hauteur intérieure de 1,98 m
- Receveur de douche à aspect granit foncé, colonne d'angle en ivoire brillant avec crochets
- Douche avec caillebotis hydrofuge de même design que le plancher de l'habitacle et accès à la douche plain-pied
- Douchette réglage en hauteur sur la barre chromée (sauf modèle 52 QB)
- Meuble sous lavabo avec support papier WC, placard avec miroir
- Porte à double fonction pour séparer simultanément la chambre / salle de bains des toilettes

Salle de bains XL avec concept d'espace XL

- Coin lavabo ouvert avec lavabo design
- Lanterneau Mini-Heki
- Douche XL avec caillebotis hydrofuge de même design que le plancher de l'habitacle et accès à la douche plain-pied
- Douche pluie avec lanterneau, avec plissé occultant
- Douchette réglable en hauteur sur une barre chromée
- Receveur de douche à aspect granit foncé, colonne d'angle en ivoire brillant avec crochets
- Parois de la douche au décor « Sandstein » (grès)
- Chauffage par le sol à l'eau chaude additionnel : serpentins suppl. dans le double plancher au niveau de la salle de bains
- Lanterneau Mikro-Heki dans les toilettes

- Toilettes séparées avec baie latérale, radiateur sèche-serviettes et extension de l'espace pieds

Chambre

Lit de pavillon au-dessus de la cabine

- Le plus grand couchage de sa catégorie : 195 x 160 cm
- Sommier en 2 parties et matelas de qualité
- Abaissement très profond du lit : accès via le siège latéral sans échelle
- Support stable, qui ne vacille pas
- Étagère à livres et spot LED
- Rideau de séparation entre le lit de pavillon et l'habitacle
- Lanterneau Mini-Heki

Lits fixes à l'arrière

- Sommier à ressort à élasticité ponctuelle « Carawinx », recommandé par les médecins, chauffé et ventilé
- Matelas confort 7 zones, en mousse à froid de qualité; couchage très confortable et sain
- Lanterneau Mini-Heki
- Tête de lit relevable

Lits jumeaux

- Marche-pied extractible vers l'avant (pour pouvoir accéder au lit lorsque le matelas d'appoint a été inséré)
- Agrandissement du couchage en insérant un matelas d'appoint entre les deux matelas
- Placard-TV intégré dans la chambre, avec étagère
- Penderies sous les lits avec fonction ascenseur et matelas divisé, décaissé dans le double plancher pour obtenir une plus grande hauteur intérieure
- Placards de pavillon très spacieux tout autour

Technique de bord

Eau

- Réservoir d'eau fraîche et des eaux usées intégrés dans la soute profondément décaissée dans le double plancher chauffé, ouverture de nettoyage dans la trappe du plancher de l'habitacle ou du garage à scooter (selon le modèle)
- Robinets à boisseau sphérique de vidange, à l'abri du gel dans le double plancher (centrale de vidange d'eau)
- Système de pompe refoulante nécessitant peu d'entretien
- Kit de flexibles d'écoulement avec fermeture à baïonnette

Gaz

- Coffre à gaz situé à l'extérieur et positionné très bas (2 bouteilles de gaz de 11 kg)
- Robinets d'arrêt de gaz au niveau de la cuisine

Système électrique

- Centrale électrique bien accessible dans le garage à scooter, avec chargeur / fusibles / interrupteur différentiel, chargeur automatique 22 A, réglage électronique, coupure automatique en cas de sous-tension, avec fonction chargeur de la batterie de démarrage
- Centrale à batteries chauffée, 2 batteries gel de 80 Ah dans le double plancher, accessible via le garage à scooter, interrupteur principal
- Panneau multifonctions convivial derrière le panneau technique au-dessus de la portière d'accès
- Pack de prises 12V avec 4 prise supplémentaires dans différentes zones du véhicule

Concept d'éclairage innovant

- Système d'éclairage avec de nombreux spots LED en cabine, au niveau de l'habitacle et du dressing, dimmable en continu
- Baldaquin avec spots LED additionnels et éclairage à LED indirect
- Éclairage d'accentuation LED avec rétroéclairage au niveau de l'entrée
- Éclairage d'accentuation LED au niveau de la cuisine / dans le socle de la banquette
- Éclairage d'accentuation LED avec rétroéclairage au niveau de la cloison cintrée de la salle de bains
- Éclairage de nuit au sol avec spots à LED, à allumer au niveau de l'entrée et de la chambre
- Marche vers le dressing avec éclairage de surface encastré

TV

- Système coulissant de la TV dans le dossier de la banquette latérale et préparation pour la connexion d'un téléviseur de 32"

Système de chauffage à l'eau chaude Alde

- Chauffage à l'eau chaude Alde, marche sur 230 V ou au gaz, avec cartouche chauffante 230 V, chauffe-eau, valves de purge, nombreux radiateurs dans la cabine, le tableau de bord, la cellule, le double plancher et le garage à scooter
- Effet de chauffage par le sol. La chaleur est emmagasinée dans le double plancher isolé et rayonne agréablement par le bas sur tout le plancher de la cellule
- Chauffage par le sol à l'eau chaude additionnel : serpentins suppl. dans le double plancher au niveau de la salle de bains XL
- Tableau de bord chauffé de manière ciblée pour chauffer la cabine : construction sandwich isolée sous le tableau de bord, avec des serpentins à eau chaude faisant office de chauffage par rayonnement Booster : pack radiateurs avec soufflante 2 vitesses, sous le siège du conducteur, radiateur additionnel au niveau du marche-pied



	I 50 LE	I 52 QB	I 61 XL LE	I 64 XL QB
Châssis de série	Iveco Daily 50C	Iveco Daily 50C	Iveco Daily 65C	Iveco Daily 65C
Motorisation de base	Diésel 3,0 l (156 CV / 110 kW)	Diésel 3,0 l (156 CV / 110 kW)	Diésel 3,0 l (156 CV / 110 kW)	Diésel 3,0 l (156 CV / 110 kW)
Long. / larg. / haut. (mm) ^{1) 2) 3)}	7910 / 2270 / 3125 (3290*)	8250 / 2270 / 3125 (3290*)	8600 / 2270 / 3290	8860 / 2270 / 3290
Empattement (mm)	4350	4350	4750	5100
Haut. double plancher / soute prof. décaissée (mm)	200 / 200	200 / 200	200 / 200	200 / 200
Haut. int. habitacle / dressing / chambre (mm)	2110 / 1980	2110 / 1980	2110 / 1980	2110 / 1980
Haut. int. garage (mm)	1450	1250	1450	1290
Larg. / haut. porte garage côté passager (mm)	1150 x 1400	1150 x 1200	1100 x 1280	1150 x 1200
Larg. / haut. porte garage côté conducteur (mm)	1150 x 1400	1150 x 1200	1100 x 1280	1150 x 1200
P.T.A.C. (kg) ⁶⁾	5 600 / 5 800 / 6 700	5 600 / 5 800 / 6 700	6 700	6 700
Poids en ordre de marche (kg) ^{6) 7) 9)}	4 005	4 115	4 485	4 555
Poids à vide état de série (kg) ⁸⁾	3 790	3 900	4 270	4 340
Poids tracté max. (kg) ¹⁰⁾	3 500	3 500	3 500	3 500
Nbre de sièges max. avec ceinture 3 points pour la route de série / option ⁵⁾	4 / 5 ¹⁵⁾	4 / 5 ¹⁵⁾	4 / 5 ¹⁵⁾	4 / 5 ¹⁵⁾
Couchages de série / option	4 / 5	4 / 5	4 / 5	4 / 5
Dim. lit arrière (mm)	2050 / 2070 x 850	2000 x 1450	2000 / 2000 x 850	2000 x 1450
Dim. lit de pavillon (mm)	1950 x 1600	1950 x 1600	1950 x 1600	1950 x 1600
Dim. canapés transformés en lit (mm)	1950 x 1480 / 845	1950 x 1480 / 845	1950 x 1480 / 845	1950 x 1480 / 845
Taille frigo / comp. congélateur (l)	153 / 29	153 / 29	153 / 29	153 / 29
Système de chauffage	Chauffage à l'eau chaude Alde	Chauffage à l'eau chaude Alde	Chauffage à l'eau chaude Alde	Chauffage à l'eau chaude Alde
Réservoir d'eau fraîche (l)	235	235	235	235
Réservoir des eaux usées (l)	200	200	200	200
Capacité batterie (Ah gel)	2 x 80	2 x 80	2 x 80	2 x 80
Prises 230 V / 12 V / USB	5 / 6 / 2	5 / 6 / 2	5 / 6 / 2	5 / 6 / 2
N° art.	132308	132318	132338	132342

* Pour la variante de châssis Iveco Daily 65 C

N° art.		212090
Pack Spécial	122 kg	
Options Châssis		
Climatiseur automatique en cabine ³³⁾		1 660
ESP avec contrôle de la traction et contrôle dans les descentes ⁴¹⁾		710
Volant en cuir avec touches multifonctions (option) (si boîte à vitesses, avec levier de vitesse en cuir)		500
Frein de stationnement électrique		830
Finissage haut de gamme du tableau du bord avec des applications argentées		250
Sièges en cabine avec réglage de l'inclinaison et de la hauteur (devant / derrière)		500
Béquilles arrières à manivelle pour stabiliser le véhicule à l'arrêt		400
Options cellule		
Rétroviseur de type bus Carthago « bestview » avec éclairage au niveau de la porte de cabine, boîtier du rétroviseur de type bus, bicolore noir/argenté-platine, à actionnement électrique		355
Porte de cellule de luxe avec triple verrouillage et verrouillage central, avec télécommande dans la clé de contact, avec fonction « Coming home » ¹⁷⁾		1 505
Verrouillage central des portes de soutes et des portillons du garage (pas de la trappe du coffret de gaz et de la cassette toilette)		1 000
Surclassement du garage à scooter avec revêtement de feutre aiguilleté, filets à bagages, système de fixation à sangles		300
Ventilation du WC SOG, ventilation par le toit		300
Échangeur thermique permettant de chauffer la cellule en route grâce à la chaleur du moteur avec fonction de préchauffage du moteur		900
Truma DuoControl CS avec capteur de collision, syst. de commutation automatique et fonction Eis-Ex		320
Meuble bar avec porte-verres et set de verres au-dessus de la cuisine ¹⁸⁾		425
Set de 3 horloges nautiques Carthago intégré dans la face inférieure du lit de pavillon ⁵³⁾		275
Toilettes Thetford C260 avec cuvette en céramique		155
Prise USB dans le placard de pavillon au-dessus du lit arrière		95
Préparation installation solaire		200
Préparation pour l'antenne satellite		200
Préparation caméra de recul (caméra à simple lentille)		200
Radio/CD/DVD double DIN avec DAB+, Bluetooth, USB, Music-Connect avec écran tactile en cabine, avec préparation radio, antenne radio et 2 haut-parleurs en cabine et 2 au-dessus du salon en U, receveur DVB-T 2		935
Système de caméra de recul Carthago avec simple lentille intégrée dans l'arrière et écran de couleur 7" latéralement dans le tableau de bord		1 005
Prix total des options individuelles		13 020
Prix du pack		3 050
Vous économisez		
210330 SUPPLÉMENT pour le Médiacenter avec système de navigation et guidage itinéraire camping-cars ¹⁹⁾		800
210300 SUPPLÉMENT pour la caméra de recul avec double lentille et obturateur sur la paroi arrière au lieu de la caméra à simple lentille		610



N° art.		210731
Pack Cuisine / Café	12 kg	
Convertisseur 12 V - 230 V, 1800 W, commutation priorité de réseau		1 705
Cafetière à capsules pivotante depuis le placard de pavillon, avec connexion et set de tasses Carthago avec deux tasses à café et deux tasses à expresso (230 V)		495
Prix total des options individuelles		2 200
Prix du pack		1 910
Vous économisez		290

N° art.		210561	210563
Pack Sat et TV	38 / 46 kg	32" Modèles : 50 LE, 52 QB	40" Modèles : 61 XL LE, 64 XL QB
Téléviseur 32" ³⁹⁾		1 705	-
Système coulissant de la TV 40" à commande électrique		-	860
Téléviseur 40" ³⁹⁾		-	1 810
Installation satellite Teleco Flatsat Classic 85 avec fente CI ^{12) 23)}		2 915	2 915
Prix total des options individuelles		4 620	5 585
Prix du pack		3 420	4 025
Vous économisez		1 200	1 560
210213 SUPPLÉMENT pour l'installation satellite Teleco Flatsat Classic 85 avec Skew et Twin LNB pour deuxième TV avec fente CI ^{12) 23)}		195	195
210217 SUPPLÉMENT pour l'installation satellite Oyster Vision 85 avec Skew et Twin LNB pour deuxième TV ²³⁾		295	295

N° art.		210580	210584
Pack TV chambre	18 / 13 kg	Modèles 50 LE, 61 XL LE	Modèles 52 QB, 64 XL QB
Système coulissant TV spécial Carthago pour le placard-TV de série dans la chambre (extractible très loin jusque dans le couloir) avec kit de connexion ³⁶⁾		680	-
Téléviseur 24" ³⁹⁾		1 255	-
Préparation pour la connexion d'une TV au niveau du lit arrière avec lot de câbles dans le baldaquin et parement cache ³⁶⁾		-	245
Téléviseur LED 24" avec support-TV, haut-parleurs et interrupteur de contact, intégré sans fil (courant électrique et signal TV) dans la cloison-TV ³⁹⁾		-	1 685
Prix total des options individuelles		1 935	1 930
Prix du pack		1 305	1 305
Vous économisez		630	625
210212 SUPPLÉMENT pour l'installation satellite Teleco Flatsat Classic 85 avec Skew et Twin LNB pour deuxième TV avec fente CI ^{12) 23)}		2 575	2 575
210216 SUPPLÉMENT pour l'installation satellite Oyster Vision 85 avec Skew et Twin LNB pour deuxième TV ^{12) 23)}		2 925	2 925

N° art.		210840
Pack Climatisation Été	90 kg	EUR
Climatiseur sur le toit Truma Aventa Comfort		2 310
Store extérieur à cassette en alu, entoilage gris; long. max. possible, selon le modèle		2 130
Prix total des options individuelles		4 440
Prix du pack		3 220
Vous économisez		1 220
210310 SUPPLÉMENT pour store extérieur électrique (pas pour le store de 6,0 m de long) ⁴³⁾		475

N° art.		pas ens. avec l'option	€ TVA 20 % incl.	Surplus de poids en kg	I-50 LE	I-52 QB	I-61 XL LE	I-64 XL QB
Châssis Iveco Daily								
310010	Variante de châssis Iveco Daily 65C (avec Augmentation du P.T.A.C. sur 6,7 t, charge accrue sur l'essieu avant 2,3 t) ³¹⁾		12 555	290	○	○	X	X
310261	Variante de moteur Iveco 21 : 3,0 l Euro VI d, AdBlue (20 l), 4 cylindres, 210 CV / 154 kW, 470 Nm avec boîte automatique à convertisseur de couple à 8 vitesses		8 645	123	○	○	○	○
310012	Augmentation du P.T.A.C. du châssis de série 50 C de 5,6 t sur 5,8 t avec des jantes en aluminium (charge sur l'essieu avant 2,3 t) ²⁴⁾		3 020	-	○	○	-	-
310620	Blocage de différentiel essieu arrière		940	15	○	○	○	○
331340	Vérins hydrauliques à 4 canaux avec mise à niveau automatique ^{40) 46) 48)}	610060	7 860	130	○	○	○	○
410010	Marche-pied d'accès à la cabine à commande électrique ³⁴⁾		500	5	○	○	○	○
330600E	50 C: pack Confort véhicule de base (pack recommandé !) ²⁴⁾							
	- Élargisseur de voie sur l'essieu avant et arrière							
	- Suspension pneumatique suppl. sur l'essieu avant / suspension pneumatique sur l'essieu arrière avec fonction Relever/Abaisser		11 790	65	○	○	-	-
330605E	65 C: pack Confort véhicule de base (pack recommandé !) ²⁴⁾							
	- Élargisseur de voie sur l'essieu avant et arrière							
	- Suspension pneumatique suppl. sur l'essieu avant / suspension pneumatique sur l'essieu arrière avec fonction Relever/Abaisser		12 900	65	○	○	○	○
	- Jantes en alu sur l'essieu avant							
330070	Chauffage de siège en cabine (siège du conducteur/passager)		700	2	○	○	○	○
331200	Feu de virage statique avec double feux antibrouillard		600	4	○	○	○	○
331440	Attelage (charges remorquées max. 3 300 kg sur le 50 C)		1 990	50	○	○	○	○
Extérieur de la cellule								
410150	Serrures de sécurité additionnelles dans la porte de la cabine et de la cellule		575	2	○	○	○	○
410260	Coloris extérieur « silverline » (cabine et cellule de couleur argentée) ²¹⁾		3 220	1	○	○	○	○
410580	Store extérieur en cassette, alu, entoilage gris, long. : 5,0 m		1 710	50	○	○	○	○
410601	Store extérieur en cassette, alu, entoilage gris, long. : 5,5 m		1 930	55	●	●	○	○
410640	Store extérieur électrique en cassette (230 V), alu, entoilage gris, longueur : 5,5 m ⁴³⁾		2 415	60	○	○	○	○
410670	Store extérieur en cassette, alu, entoilage gris, long. : 6,0 m		2 130	60	-	-	●	●
410690	Bande lumineuse à LED sur le store extérieur		305	5	○	○	○	○
410660	Matelas isolant pour le pare-brise et les vitres latérales		400	10	○	○	○	○
410710	Système de rangement coulissant dans le double plancher avec quatre caisses de transport	810660 (sauf XL)	700	20	○	○	○	○
Système électrique								
510040	Troisième batterie gel de cellule, au total : 3 batteries de 80 Ah avec chargeurs 2 x 16 A = 32 A		575	25	○	○	○	○
510061	« Pack électrique » : 4 batteries gel de 80 Ah au total, avec chargeur 44 Ah		975	50	○	○	○	○
210151	Pack Autonomie 1 : batterie lithium-ion 90 Ah, avec contrôleur de batteries, installation solaire de 1 x 135 W ^{12) 55)}		3 320	-22,5	○	○	○	○
210152	Pack Autonomie 2 : batterie lithium-ion 90 Ah, avec contrôleur de batteries, installation solaire de 2 x 135 W ^{12) 55)}		4 230	-7,5	○	○	○	○
210251	Pack Autonomie Plus 1 : 2 batteries lithium-ion de 90 Ah, au total 180 Ah, avec contrôleur de batteries, installation solaire de 1 x 135 W ^{12) 55)}		5 640	-10	○	○	○	○
210252	Pack Autonomie Plus 2 : 2 batteries lithium-ion de 90 Ah, au total 180 Ah, avec contrôleur de batteries, installation solaire de 2 x 135 W ^{12) 55)}		6 545	5	○	○	○	○
510081	Installation solaire : 2 x 100 W ¹²⁾		2 010	20	○	○	○	○
510101	Installation solaire : 1 x 135 W ¹²⁾		1 405	15	○	○	○	○
510121	Installation solaire : 2 x 135 W ¹²⁾		2 415	30	○	○	○	○
510180	Convertisseur 12 V sur 230 V, 1800 W, avec commutation priorité de réseau		1 705	10	●	●	●	●



N° art.		pas ens. avec l'option	€ TVA 20 % incl.	Surplus de poids en kg	I 50 LE	I 52 QB	I 61 XL LE	I 64 XL QB
Système électrique								
510255	Pack Prises avec prises additionnelles (3 x 230 V) ⁴⁵⁾		300	1,5	○	○	○	○
510201	Système d'alarme Carthago Security (capteurs à ultrasons au niveau de l'habitacle, de l'interrupteur de contact de la porte et du garage à scooter, alarme panique, activation des clignotants, capteur de gaz KO-Gas, propane / butane) ³⁵⁾		805	5	○	○	○	○
510212	Système Truma iNet pour télécommander le chauffage, le climatiseur (option, si compatible), avec deux capteur Truma LevelControl (consultation niveau gaz) commandé par appli		740	1	○	○	○	○
510500	Chauffage de pare-brise à commande temporisée		755	-	○	○	○	○
Gaz / Eau / Divers								
610021	Filtre gaz pour le Truma DuoControl CS		270	1	○	○	○	○
610120	Prise de gaz extérieure derrière le rangement dans le double plancher côté passager		235	5	○	○	○	○
610060	Réservoir à gaz fixe de 60 l, avec chauffage à régulateur (EisEx) ^{40) 46)}	331340	1 795	50	○	○	○	○
610260	Toilettes Thetford avec syst. de transvasement et réservoir eaux noires, capacité : cassette 13 l avec Réservoir à résidus de 123 l ou 210 l (selon le modèle) ¹⁶⁾	610243 610400	1 635	30	○	○	○	○
610243	Toilettes fixes en céramique : de 120 l ou 200 l (selon le modèle), buse de nettoyage avec raccord Gardena (Attention : restrictions au niveau de la grande soute profondément décaissée dans le double plancher)	610260	2 010	25	○	○	○	○
610300	Installation de rinçage du réservoir à résidus avec de l'eau grise par pompe		860	5	○	○	○	○
610400	Cassette de toilette d'appoint avec support	610260 610243	295	5	○	○	○	○
610500	Plancher en alu pour le garage à scooter		150	20	○	○	○	○
610520	Coffre fort (installé dans le double plancher, selon le modèle)		420	10	○	○	○	○
Cuisine / Appareils								
550020	Plan de travail en Corian de qualité supérieure, sans joints		1 255	10	○	○	○	○
550081	Frigo combiné Tec-Tower de 153 l avec butoir de porte des deux côtés et compartiment freezer séparé et four à gaz		800	20	○	○	○	○
550288	Cafetière à capsules pivotante depuis le placard de pavillon, avec connexion et set de tasses Carthago avec deux tasses à café et deux tasses à expresso		495	3,5	●	●	●	●
550089	Habillage de la porte du frigo en Arktic (anthracite) au lieu de crème brillant		105	-	○	○	○	○
Chauffage / Climatiseur								
650190	Chauffage par le sol d'appoint, à l'eau chaude : serpents suppl. dans le double plancher au niveau du salon et en cabine		495	10	○	○	○	○
650260	Climatiseur sur le toit Truma Aventa Comfort		2 310	30	●	●	●	●
650160	Chauffage d'appoint au gaz à l'eau chaude Webasto avec fonction de préchauffage du moteur		1 995	10	○	○	○	○
Multimédias								
710084	Médiacenter en cabine avec DAB+, système de navigation et guide itinéraire camping-cars ¹⁹⁾		1 365	12	○	○	○	○
710180	Système de caméra de recul à double lentille Carthago et obturateur sur la paroi arrière, avec écran de couleur 7" latéralement dans le tableau de bord		1 610	7	○	○	○	○
710548	Téléviseur 32" pour système coulissant TV ³⁹⁾		1 705	10	●	●	-	-
710505	Téléviseur 40" avec système coulissant électrique ³⁹⁾		2 665	18	-	-	●	●
710471	Système coulissant TV spécial Carthago pour le placard-TV de série dans la chambre (extractible jusque dans le couloir) avec kit de connexion ³⁶⁾		680	8	●	-	●	-
710470	Téléviseur LED 24" avec haut-parleurs au niveau du lit arrière, intégré dans le meuble (uniq. avec Pack TV en chambre) ³⁹⁾		1 255	10	●	-	●	-
710477	Préparation pour la connexion d'une TV au niveau du lit arrière avec lot de câbles dans le baldaquin et parement cache		245	3	-	●	-	●
710478	Téléviseur LED 24" avec support-TV, haut-parleurs et interrupteur de contact, intégré sans fil dans la cloison pour la chambre (uniq. ens. avec kit de connexion)		1 685	10	-	●	-	●
710575	Caméra au niveau du tuyau d'écoulement du réservoir des eaux usées avec affichage sur un écran double DIN dans le tableau de bord (uniq. ens. avec radio, Médiacenter ou caméra de recul)		395	2	○	○	○	○

○ = Équipement spécial X = Équipement de série - = pas possible ● = incl. dans un pack

chic s-plus I

N° art.		pas ens. avec l'option	€ TVA 20 % incl.	Surplus de poids en kg	I 50 LE	I 52 QB	I 61 XL LE	I 64 XL QB
Antennes SAT								
750041	Installation satellite Teleco Flatsat Classic 85 avec fente CI ^{12) 23)}		2 915	28	●	●	●	●
750046	Installation satellite Teleco Flatsat Classic 85 avec Skew et Twin LNB pour une deuxième TV ^{12) 23)}		3 120	30	○	○	○	○
750065	Installation satellite Oyster 85 HD TV : réception TV via parabole de 85 cm avec fente CI ^{12) 23)}		3 120	30	○	○	○	○
750086	Installation satellite Oyster Vision 85 avec Skew et Twin LNB pour deuxième TV ^{12) 23)}		3 520	37	○	○	○	○
Intérieur								
810032	Style intérieur « linea nobile » : surfaces des meubles et façades des placards de pavillon en décor bois noble Noce Fino, façades des meubles de cuisine à aspect bicolore ivoire brillant et lotus blanc, dessus de table au décor Navajo		-	-	○	○	○	○
810140	Moquette, amovible, en cabine et dans l'habitacle		450	10	○	○	○	○
810465	« Sky Dream Confort » avec rangements de pavillon tout autour au-dessus des canapés et en cabine, deux grands lanterneaux panoramiques intégrés dans un faux plafond design avec éclairage d'ambiance indirect au lieu du lit de pavillon (disponible à partir de nov. 2019)		2 010	10	○	○	○	○
810440	Suppression du lit de pavillon ; placards de pavillon tout autour de la cabine à la place (disponible à partir de nov. 2019)		575	-	○	○	○	○
810360	Lit de pavillon à commande électrique (disponible à partir de jan. 2020)		990	5	○	○	○	○
810340	Lit de pavillon avec système à ressorts à élasticité ponctuelle « Carawinx » au lieu du sommier à lattes		395	5	○	○	○	○
810580	Salon transformable en couchage pour la nuit		430	10	○	○	○	○
810830	Table de salon rallongeable		480	1	-	-	○	○
810660	5ème siège pour la route sur la banquette latérale, avec ceinture 3 points ^{4) 5)}	410710	860	10	○	○	○	○
810910	Baldaquin au-dessus du lit arrière, finition plus courte		105	-10	○	○	○	○
Tissus d'intérieur								
850080	Barcelona - Combinaison tissu-Antara		Série	-	X	X	X	X
850180	Cuir partiel Macchiato - Combinaison cuir-tissu		1 305	7	○	○	○	○
850222	Cuir partiel Ivoire - Combinaison cuir-tissu		1 305	7	○	○	○	○
850242	Cuir ivoire		3 220	10	○	○	○	○
850291	Cuir sable		3 220	10	○	○	○	○
850296	Cuir Macchiato		3 220	10	○	○	○	○
850293	Cuir Sand Performance		3 725	10	○	○	○	○
850298	Cuir Macchiato Performance		3 725	10	○	○	○	○
850501	Le set déco « Chambre » Carthago comporte un ou trois coussins (selon le modèle), une couverture jacquard avec le logo Carthago entrelacé dans le tissu et un set de draps-housses sur mesure et adapté à l'implantation respective		355	7	○	○	○	○

○ = Équipement spécial X = Équipement de série - = pas possible ● = incl. dans un pack



Unique. Innovant. Extravagant.

**Concept 4 pièces unique
(modèle 53 sur un véhicule de seulement
7,83 m de long) :**

- Salon en U à l'arrière avec méridienne coulissante à commande électrique devant la télé, bar de cuisine surélevé au design ondulé vertical et concept 4 pièces unique
- Téléviseur de 40" à système coulissant électrique (option)
- Garage à Pedelec / scooter intégré sous le salon arrière avec une hauteur intérieure de 114 cm (53 L jusqu'à 145 cm)
- Lit 1 personne électriquement abaissable avec grand couchage en continu de 200 / 195 x 210 cm, abaissable profondément pour garantir un accès aisé par un escalier extractible ; très bonne hauteur assise et sommier qui ne vacille pas en position pour dormir

**Soute profondément décaissée dans le
double plancher très spacieux et chauffé :**

- Hauteur utile jusqu'à 50 cm (Fiat) / 57 cm (Iveco)
- Accessible depuis l'extérieur via plusieurs grandes portes de soutes
- Accès pratique depuis l'intérieur via les grandes trappes dans le plancher de l'habitacle.
- Soute décaissée dans le double plancher (haut. 63 cm, largeur 110 cm) côté conducteur et passager
- Grand rangement à travers central (haut. int. 36 cm/ Fiat, 33 cm (Iveco)) avec grande soute décaissée (haut. utile 36 cm (Fiat), 33 cm (Iveco)), aisément chargeable par la porte d'accès via la grande trappe relevable dans le plancher de l'habitacle
- L'ensemble du double plancher est chauffé par la fonction de stockage thermique

Technique et autonomie :

- Grands réservoirs d'eau fraîche et des eaux usées (225 l/180 l)
- Centrale de vidange d'eau dans la soute profondément décaissée dans le double plancher (au niveau de l'entrée)
- Chauffage à l'eau chaude Alde avec booster de chaleur en cabine
- Véritable chauffage par le sol à l'eau chaude au niveau du salon en U à l'arrière

Véhicule de base
Fiat Ducato avec châssis surbaissé AL-KO spécial Carthago

- Moteur : diesel 2,3 l Multi-Jet avec AdBlue (19 l), 140 CV / 104 kW, 4 cylindres, 350 Nm, Euro 6d-TEMP, 6 vitesses, à traction avant
- Modèle 53 : châssis surbaissé AL-KO Fiat Ducato, modèle 53 L : châssis surbaissé AL-KO Fiat Ducato à double essieu
- Réservoir à carburant de 90 l
- Feu de jour à LED
- Feu antibrouillard
- Pare-boue sur l'essieu avant et arrière
- Ressort renforcé sur l'essieu avant, avec augmentation de la charge sur l'essieu sur 2,3 t
- Jantes en acier 16", avec enjoliveurs avec inscription Carthago
- Airbag côté conducteur/passager ¹¹⁾
- ABS, ESP, ASR, anti-démarrage électronique, hill holder, contrôle dans les descentes, Traction +
- Boîte à gants
- Kit de dépannage Fix & Go

Iveco Daily

- Moteur : diesel HPI 3,0 l avec AdBlue (20 l), 156 CV / 110 kW, Euro VI d, 6 vitesses, propulsion
- Modèle 53 : Iveco Daily 50 C (P.T.A.C. 5,8 t)
- Modèle : 53 L : Iveco Daily 65 C (P.T.A.C. 6,7 t)
- Châssis surélevé avec roues jumelées sur l'essieu arrière
- Réservoir à carburant de 90 l
- Feu de jour à LED
- Feu antibrouillard
- Essieu avant à roues indépendantes et suspension à barres de torsion, à double bras de suspension et augmentation de la charge sur l'essieu, essieu arrière rigide à suspension parabolique
- Jantes en acier 16"
- ESP, ABS, anti-démarrage électronique, ASR, hillholder
- Écran d'affichage d'assistance (TFT Cluster central)
- Direction assistée électrique
- Régulateur de vitesse
- Préparation de l'attelage (découpe dans l'arrière en polyester avec câbles électriques posés)
- Kit de dépannage Fix & Go

Une carrosserie de la catégorie Liner Premium

- Face extérieure du toit en polyester, dessous de caisse en polyester sur la face supérieure et inférieure
- Jonction toit-paroi par l'arrondi et la poutre transversale
- Parois latérales et paroi arrière avec de l'aluminium sur la face extérieure et intérieure
- Noyau isolant en mousse rigide au niveau du toit, du plancher et des parois
- Jonction de la carrosserie sans ponts thermiques au moyen de poutres transversales collées par interpénétration, avec un insert anti-ponts thermiques
- Systèmes de rails sur les côtés du toit avec évacuation des eaux de pluie
- Épaisseur totale des parois et du toit 38 mm
- Carrosserie avec protection contre la foudre / cage de Faraday
- 10 ans de garantie d'étanchéité
- Portes de soutes en matériau original des parois « Carthago Isoplus »
- Étanchéité des portes de soutes à l'intérieur et à l'extérieur ; joint extérieur comme protection contre les projections d'eau
- Portes de soutes et porte de cellule avec charnières noyées
- Bouchon du réservoir à carburant affleurant dans la paroi
- Jupes latérales segmentées en profilé d'aluminium (Fiat Ducato)
- Arrière de type bus en polyester, à double coque isolée, en deux parties
- Feux arrière Carthago avec clignotants chenillard LED
- Verrouillage central de la porte de cabine et de la porte de cellule
- Baie de cellule Seitz de Luxe, double cadre avec vitrage isolant sans ponts thermiques et vitre extérieure affleurante, store moustiquaire et store plissé occultant
- Éclairage extérieur à LED au-dessus de la porte de cellule avec gouttière intégrée
- Marche-pied de la porte de cellule à commande électrique et avec



alarme sonore

- Seuil de la portière d'entrée de la cellule décaissé et chauffé, avec moquette

cabine

- Tableau de bord fortement incliné vers l'avant pour assurer un contact visuel avec la chaussée déjà après 2,77 m
- Très grand pare-brise panoramique prolongé vers le bas
- Plissé de pare-brise à structure alvéolaire isolante
- Plissé occultant au niveau des vitres latérales (à commande latérale)
- Prolongement du bras du rétroviseur avec fonction évacuation des eaux de pluie (Iveco Daily)
- Face avant en polyester, à double coque isolée
- Système lave-glaces exécution tandem (Iveco Daily)
- Sièges confort Aguti « Roadliner » côté conducteur et passager, avec logo dans des applications en bois précieux, housses en tissu d'intérieur, avec ceintures de sécurité intégrées et accoudoirs réglables des deux côtés
- Tableau de bord avec pièce moulée revêtue de cuir, crédence pratique ainsi qu'un écran pour la caméra de recul intégré et deux porte-bouteilles
- Habillage de la face inférieure du lit de pavillon en cuir avec éclairage indirect et spots LED au niveau du conducteur et du passager
- Porte de la cabine avec double verrouillage de sécurité, lève-vitre à commande électrique, gouttière
- Dépose/crédence côté passager avec deux radiateurs et rangement sus-jacent
- Mesures d'insonorisation du compartiment moteur
- Prises 230 V/12 V/USB en cabine

Concept de climatisation de la cabine

- Double vitrage isolant cabine : Vitres latérales et dans les portes avec store plissé occultant
- Pack radiateurs avec ventilateur 2 vitesses, à activer sous le siège du conducteur (booster) pour chauffer de manière ciblée l'espace-pieds
- Tableau de bord chauffé de manière ciblée pour chauffer la cabine (effet de chauffage par rayonnement) : radiateurs intégrés avec tôle de guidage de l'air circulant (radiateurs doubles côté conducteur et passager)
- Seuil de porte de la cabine : chauffage ciblé avec radiateur d'appoint

Soute profondément décaissée dans le double plancher

- Rangement géant chauffé
- Hauteur utile jusqu'à 50 cm (Fiat) / 57 cm (Iveco)
- Accès depuis l'extérieur via plusieurs grandes soutes
- Accès depuis l'intérieur via les grandes trappes dans le plancher de l'habitacle
- Rangement à travers central (hauteur intérieure 36 cm (Fiat) ; 33 cm (Iveco) avec grande soute décaissée / hauteur utile 36 cm (Fiat) ; 33 cm (Iveco))
- Trappe dans le double plancher au niveau du dressing (profondeur utile 36 cm) permettant un déchargement aisé du rangement dans le double plancher
- Éclairage à LED du rangement à travers dans la soute profondément décaissée dans le double plancher

Grand garage à scooter

- Modèle 53 : garage à Pedelec / scooter breveté (modèle sur Fiat avec décaissement pour la roue côté passager), hauteur int. 114 cm (= hauteur max. du guidon du Pedelec / scooter côté passager), hauteur du garage à l'extérieur de l'évidement 93,5 cm (Fiat) ou 105,5 cm (Iveco)
- Modèle 53 L : garage à scooter très spacieux, hauteur int. jusqu'à 128 cm (Fiat) et 145 cm (Iveco)
- Chargement aisé grâce à la rampe de chargement décaissée
- Garage à scooter chargeable jusqu'à 450 kg
- Grands portillons de garage côté conducteur et passager, amorties par de puissants vérins pneumatiques
- Dessous de caisse avec face inférieure et supérieure en polyester, revêtement antidérapant
- Garage isolé tout autour et chauffé, donc à l'abri du gel

- Système d'arrimage des bagages au moyen d'une poutre transversale solide équipée de huit œillets d'arrimage
- Douche extérieure (chaud / froid) dans le garage à scooter côté passager avec douchette et flexible
- Prise 230 V / 12 V

Design intérieur

- Style intérieur « Siena bicolor » : surfaces des meubles décor châtaignier d'été avec des façades des placards de pavillon bicolores en Ivoire brillant
- Façades des placards de pavillon et des placards en cuisine au design « Yacht One » ivoire brillant

Habitacle

- Hauteur debout au niveau de l'habitacle : 1,98 m en continu ; au niveau du salon en U à l'arrière : 1,82 m
- Lanterneau panoramique Heki III au-dessus du salon en U à l'arrière
- Trois grandes baies latérales panoramiques à l'arrière, baies latérales côté conducteur et passager dans la chambre
- Salon en U exclusif à l'arrière avec méridienne à commande électrique et appui-têtes relax (option)
- Table de salon de luxe avec profilé arrondi en bois véritable exclusif, coulissante deux directions (commande moyennant pédale)
- Coussins avec noyau de mousse multi-couches Premium et soutien lombaire
- Double technique d'assemblage « Durafix » des meubles, qui sont vissés et assemblés par tenon et mortaise
- Portes à clapets avec amortisseur
- Système de stores bateau avec chaîne tout autour sur les baies de l'habitacle
- Revêtement climatique des faces intérieures des parois et du toit
- Modèle 53 L : dépose d'appoint derrière le salon en U de type lounge à l'arrière, avec rangement accessible via deux portillons, prise 230 V / port USB intégrés
- Modèle 53 L : deux vitrines en verre éclairées pour six verres à vin et six verres derrière le salon en U de type lounge à l'arrière, avec range-bouteilles de vin
- Crédence exclusive au salon avec port USB et prise 230 V, deux tiroirs et grande porte de placard

Cuisine

- Plan de travail au décor « Savannah » et rebord en Corian
- Plan de travail rétroéclairé avec une bande lumineuse à LED
- Six grands tiroirs à roulements « easy glide », à fermeture automatique et avec amortisseur de fin de course
- Bar de cuisine surélevé au design ondulé vertical faisant office de séparation et grand placard à provisions à porte coulissante s'ouvrant dans le sens opposé (un brevet a été déposé)
- Deux poubelles séparées intégrées dans le bar de cuisine
- Verrouillage central électrique au niveau de la cuisine, verrouillant le bar de cuisine, les tiroirs et les placards de pavillon
- Système de compartimentage « Flex » garantissant un compartimentage individuel des tiroirs
- Tiroir à couverts compartimenté séparé, range-bouteilles
- Réchaud 3 flammes « Pro Gourmet » avec couvre-plaques en verre, grille en fonte solide et fond en verre facile à nettoyer
- Évier rond en inox noyé dans le plan de travail, cache-évier multifonctions avec support mural pour créer une surface de travail d'appoint
- Robinet de design raffiné en métal, joint céramique et douchette extractible
- Fond mural en verre déco crème
- Système coulissant de la machine à café dans le placard de pavillon au-dessus de la cuisine (option)
- Frigo de 160 l avec comp. freezer séparé, syst. de recherche automatique de l'énergie 12 V / 230 V / gaz
- Grand rangement coulissant
- Ventilateur électrique au niveau du lanterneau avec fonction aspiration/extraction de l'air
- Prise de courant 230 V à hauteur du meuble bar



Salle de bains / Dressing

Dressing et séparation de l'espace

- Dressing : porte coulissante en bois massif devant la chambre / la cabine – Porte du cabinet de toilettes comme séparation avec la cuisine
- Placard à linge avec trois tiroirs
- Penderie jusqu'au plafond avec deux tringles à vêtements et une étagère intégrée dans le dressing
- Dressing avec lanterneau Mini-Heki

Salle de bains spacieuse avec douche séparée

- Douche avec caillebotis hydrofuge de même design que le plancher de l'habitacle et accès à la douche plain-pied
- Parois de la douche au décor « Sandstein » (grès)
- Douche pluie avec lanterneau, hauteur intérieure de 1,98 m
- Design de la douche aspect granit foncé (receveur et montant d'angle) avec crochet pour vêtements
- Douchette réglable en hauteur sur une barre chromée
- Meuble sous lavabo avec support papier WC, placard avec miroir

Chambre

Lit de pavillon 1 personne au-dessus de la cabine

- Sommier à ressort à élasticité ponctuelle « Carawinx », recommandé par les médecins, chauffé et ventilé, avec matelas 7 zones en mousse à froid
- Abaissement très profond du lit : accès via le marche-pied extractible sur le côté
- Support stable, qui ne vacille pas
- Dépose à livres ouverte sous le lit de pavillon avec éclairage à LED
- Lit 1 personne abaissable électriquement, couchage en continu mesurant 200 / 195 x 210 cm
- Porte coulissante sous le lit de pavillon pour protéger du froid venant de la cabine
- Port USB dans la chambre / en cabine
- Lanterneau Mini-Heki

Technique de bord

Eau

- Réservoir d'eau fraîche et des eaux usées intégrés dans la soute profondément décaissée dans le double plancher chauffé, ouverture de nettoyage dans la trappe du plancher de l'habitacle ou Garage à scooter
- Robinets à boisseau sphérique de vidange, à l'abri du gel dans le double plancher (centrale de vidange d'eau)
- Système de pompe refoulante nécessitant peu d'entretien
- Kit de flexibles d'écoulement avec fermeture à baïonnette

Gaz

- Coffre à gaz situé à l'extérieur et positionné très bas (2 bouteilles de gaz de 11 kg)
- Robinets d'arrêt de gaz au niveau de la cuisine

Système électrique

- Centrale électrique bien accessible dans le garage à scooter, avec chargeur / fusibles / interrupteur différentiel, chargeur automatique 22 A, réglage électronique, coupure automatique en cas de sous-tension, avec fonction chargeur de la batterie de démarrage
- Centrale à batteries chauffée, 2 batteries gel de 80 Ah dans le double plancher, accessible via le rangement dans le double plancher côté passager, interrupteur principal
- Panneau multifonctions convivial derrière le panneau technique au-dessus de la portière d'accès
- Pack de prises 12V avec 4 prise supplémentaires dans différentes zones du véhicule

Concept d'éclairage innovant

- Système d'éclairage avec de nombreux spots LED en cabine, au niveau de la cuisine, de l'habitacle et du dressing, dimmable en continu
- Spots LED au niveau de l'habitacle au-dessus du salon en U de type lounge à l'arrière
- Baldaquin avec spots LED additionnels et éclairage à LED indirect
- Éclairage d'accentuation LED avec rétroéclairage au niveau de l'entrée
- Éclairage d'accentuation LED avec rétroéclairage au niveau de la cloison cintrée de la salle de bains
- Éclairage de nuit au sol avec spots à LED, à allumer au niveau de l'entrée et du salon

TV

- Préparation pour la le système coulissant électrique TV derrière le dossier de la banquette du salon en U de type lounge à l'arrière côté passager pour un téléviseur de 40"

Système de chauffage à l'eau chaude Alde

- chauffage à l'eau chaude Alde, marche sur 230 V ou au gaz, avec cartouche chauffante 230 V, chauffe-eau, valves de purge, nombreux radiateurs dans la cabine, le tableau de bord, la cellule, le double plancher et le garage à scooter
- Effet de chauffage par le sol. La chaleur est emmagasinée dans le double plancher isolé et rayonne agréablement par le bas sur tout le plancher de la cellule
- Chauffage par le sol d'appoint, à l'eau chaude : serpentins suppl. dans le double plancher au niveau du salon en U de type lounge à l'arrière
- Tableau de bord chauffé de manière ciblée pour chauffer la cabine : construction sandwich isolée sous le tableau de bord, avec des serpentins à eau chaude faisant office de chauffage par rayonnement

	Châssis surbaissé AL-KO Fiat Ducato		Iveco Daily 50C / 65C	
	I 53	I 53 L	I 53	I 53 L
Châssis de série	Châssis surbaissé Fiat Ducato AL-KO 40 heavy	Châssis surbaissé Fiat Ducato AL-KO 40 heavy DA	Iveco Daily 50C	Iveco Daily 65C
Motorisation de base	Diésel 2,3 l (140 CV / 104 kW)	Diésel 2,3 l (140 CV / 104 kW)	Diésel 3,0 l (156 CV / 110 kW)	Diésel 3,0 l (156 CV / 110 kW)
Long. / larg. / haut. (mm) ^{1) 2) 3)}	7830 / 2270 / 3050	8530 / 2270 / 3050	7850 / 2270 / 3125	8560 / 2270 / 3290
Empattement (mm)	4543	4543 / 800	4750	4750
Haut. double plancher / soute prof. décaissée (mm)	360 / 360	360 / 360	330 / 330	330 / 330
Haut. int. habitacle / salon en U à l'arrière (mm)	1980 / 1820	1980 / 1820	1980 / 1820	1980 / 1820
Haut. int. garage (mm)	935 / 1140	935 / 1280	1055 / 1140	1150 / 1450
Larg. / haut. porte garage côté passager (mm)	1150 x 1280	1150 x 1280	1150 x 1280	1150 x 1280
Largeur / haut. porte garage Côté chauffeur (mm)	1150 x 1280	1150 x 1280	1150 x 1280	1150 x 1280
P.T.A.C. (kg) ⁶⁾	4 500 / 4 800*	5 000 / 5 400*	5 600 / 5 800	6 700
Poids en ordre de marche (kg) ^{6) 7) 9)}	3 745	4 055	4 105	4 505
Poids à vide état de série (kg) ⁸⁾	3 530	3 840	3 890	4 290
Poids tracté max. (kg) ¹⁰⁾	1 800	1 800	3 500	3 500
Nbre de sièges max. avec ceinture 3 points pour la route de série / en option ⁵⁾	2 / 4	2 / 4	2 / 4	2 / 4
Couchages de série/option	2 / 4	2 / 4	2 / 4	2 / 4
Dim. lit de pavillon (mm)	2000 / 1950 x 2100	2000 / 1950 x 2100	2000 / 1950 x 2100	2000 / 1950 x 2100
Dim. canapés transformés en lit (mm)	2000 x 1760 / 1120	2000 x 1760 / 1120	2000 x 1760 / 1120	2000 x 1760 / 1120
Taille frigo / comp. congélateur (l)	160 / 30	160 / 30	160 / 30	160 / 30
Système de chauffage	Chauffage à l'eau chaude Alde	Chauffage à l'eau chaude Alde	Chauffage à l'eau chaude Alde	Chauffage à l'eau chaude Alde
Réservoir d'eau fraîche (l)	225	225	225	225
Réservoir des eaux usées (l)	180	180	180	180
Capacité batterie (Ah gel)	2 x 80	2 x 80	2 x 80	2 x 80
Prises 230 V / 12 V / USB	4 / 6 / 3	5 / 6 / 4	4 / 6 / 3	5 / 6 / 4
N° art.	133000	133010	133500	133510

* Sous réserve d'augmentation du P.T.A.C. Pas encore déterminé au moment de l'impression. Adressez-vous à votre concessionnaire !



N° art.		212130	212140
Super pack	118 kg	Fiat Ducato	Iveco Daily
Options Châssis			
Climatiseur automatique en cabine ³³⁾		1 980	1 705
Régulateur de vitesse		330	Série
ESP avec contrôle de la traction et contrôle dans les descentes		Série	730
Volant avec l'option Touches multifonctions et volant en cuir (si boîte à vitesses, avec levier de vitesse en cuir)		-	515
Frein de stationnement électrique		-	855
Sièges en cabine avec réglage de l'inclinaison et de la hauteur (devant / derrière)		515	515
Béquilles arrières à manivelle pour stabiliser le véhicule à l'arrêt		390	410
Finissage haut de gamme du tableau du bord avec des applications argentées		-	260
Finissage haut de gamme du tableau du bord avec des applications en bois précieux, grille de ventilation teinte bronze		310	-
Amplificateur de charge ⁴⁷⁾		190	-
Options cellule			
Rétroviseur de type bus Carthago « bestview » avec éclairage au niveau de la porte de cabine, boîtier du rétroviseur de type bus, bicolore noir/argenté-platine, à actionnement électrique		365	365
Porte de cellule de luxe avec triple verrouillage et verrouillage central, avec télécommande dans la clé de contact, avec fonction « Coming home » ¹⁷⁾		1 545	1 545
Verrouillage central des portes de soutes et des portillons du garage (pas de la trappe du coffret de gaz et de la cassette toilette)		1 025	1 025
Surclassement du garage à scooter avec revêtement de feutre aiguilleté, filets à bagages, système de fixation à sangles		310	310
Ventilation du WC SOG, ventilation par le toit		310	310
Échangeur thermique permettant de chauffer la cellule en route grâce à la chaleur du moteur avec fonction de préchauffage du moteur		925	925
Truma DuoControl CS avec capteur de collision, syst. de commutation automatique et fonction Eis-Ex		330	330
Set de 3 horloges maritimes Carthago		285	285
Prise USB dans la crédence du salon en U de type lounge		100	100
Préparation installation solaire		205	205
Préparation pour l'antenne satellite		205	205
Préparation caméra de recul (caméra à simple lentille)		205	205
Toilettes Thetford C260 avec cuvette en céramique		160	160
Radio/CD/DVD double DIN avec DAB+, Bluetooth, USB, Music-Connect avec écran tactile en cabine, avec préparation radio, antenne radio et 2 haut-parleurs en cabine et 4 au-dessus du salon en U à l'arrière, receveur DVB-T 2		960	960
Système de caméra de recul Carthago avec simple lentille intégrée dans l'arrière et écran de couleur 7" latéralement dans le tableau de bord		1 035	1 035
Prix total des options individuelles		11 680	12 955
Prix du pack		3 050	3 050
Vous économisez		8 630	9 905
210330 SUPPLÉMENT pour le Médiacenter avec système de navigation et guidage itinéraire camping-cars ¹⁹⁾		800	800
210300 SUPPLÉMENT pour la caméra de recul avec double lentille et obturateur sur la paroi arrière au lieu de la caméra à simple lentille		610	610

N° art.		210730
Pack Cuisine / Café	12 kg	
Convertisseur 12 V - 230 V, 1800 W, commutation priorité de réseau		1 750
Cafetière à capsules avec kit de connexion et Système coulissant dans le placard de pavillon au design ondulé vertical		285
Prix total des options individuelles		2 035
Prix du pack		1 635
Vous économisez		400

N° art.		210562
Pack Sat et TV	51 kg	
Téléviseur 40" ³⁹⁾		1 860
Système coulissant de la TV 40" à commande électrique		885
Installation satellite Teleco Flatsat Classic 85 avec fente CI ^{12) 23)}		2 990
Radio avec DAB+ avec CD, activation de la musique via USB, App-Connect, avec préparation pour la radio au niveau du salon en U à l'arrière, au-dessus de la crédence (avec commutation automatique sur la batterie de cellule)		615
Prix total des options individuelles		6 350
Prix du pack		4 385
Vous économisez		1 965
210213 SUPPLÉMENT pour l'installation satellite Teleco Flatsat Classic 85 avec Skew et Twin LNB pour deuxième TV avec fente CI ^{12) 23)}		195
210217 SUPPLÉMENT pour l'installation satellite Oyster Vision 85 avec Skew et Twin LNB pour deuxième TV ^{12) 23)}		295

N° art.		210585
Pack Bureau & TV (pas ens. avec le pack TV en chambre / cabine)	14 kg	
Support de TV réglable en hauteur au moyen du rail profilé mural dans la chambre / en cabine, avec kit de connexion		
Téléviseur LED 24" avec haut-parleur ³⁹⁾		
Sièges du conducteur et du passager pivotants		
Dessus de table extractible de la crédence côté passager		
Lot de prises 230 V et USB au-dessus de la crédence côté passager		
Prix du pack		2210
210212 SUPPLÉMENT pour l'installation satellite Teleco Flatsat Classic 85 avec Skew et Twin LNB pour deuxième TV avec fente CI ^{12) 23)}		2575
210216 SUPPLÉMENT pour l'installation satellite Oyster Vision 85 avec Skew et Twin LNB pour deuxième TV ^{12) 23)}		2925

N° art.		210583
Pack TV chambre / cabine (pas ens. avec pack Bureau & TV)	14 kg	
Support de TV fixe dans la chambre / en cabine, avec kit de connexion ³⁶⁾		450
Téléviseur LED 24" avec haut-parleur ³⁹⁾		1 290
Prix total des options individuelles		1 740
Prix du pack		1 200
Vous économisez		540
210212 SUPPLÉMENT pour l'installation satellite Teleco Flatsat Classic 85 avec Skew et Twin LNB pour deuxième TV avec fente CI ^{12) 23)}		2 575
210216 SUPPLÉMENT pour l'installation satellite Oyster Vision 85 avec Skew et Twin LNB pour deuxième TV ^{12) 23)}		2 925

N° art.		210840
Pack Climatisation Été	90 kg	
Climatiseur sur le toit Truma Aventa Comfort		2 370
Store extérieur dans une cassette en alu, entoilage gris; long. max. possible selon le modèle		2 185
Prix total des options individuelles		4 555
Prix du pack		3 220
Vous économisez		1 335
210310 SUPPLÉMENT pour store extérieur électrique (pas pour le store de 6,0 m de long) ⁴³⁾		475



N° art.		pas ens. avec l'option	€ TVA 20 % incl.	Surplus de poids en kg	I 53	I 53 L	I 53	I 53 L
							Fiat Ducato	Iveco Daily
Châssis Fiat Ducato								
310125	Variante de moteur 160 CV / 117 kW, Euro 6d-TEMP, cylindrée 2,3 l, 4 cylindres, 380/400 Nm, avec ECO-Pack ⁴⁹⁾		2 170	15	○	○	-	-
310135	Variante de moteur 178 CV / 130 kW, Euro 6d-TEMP, cylindrée 2,3 l, 4 cylindres, 400/450 Nm, avec Volant et pommeau en cuir et ECO pack ⁴⁹⁾		4 510	15	○	○	-	-
310401	Boîte automatique 9G-Tronic		3 520	18	○	○	-	-
310401E	Boîte automatique 9G-Tronic pour variante de moteur 140 CV avec ECO-Pack ⁴⁹⁾		3 835	19,5	○	○	-	-
330340	Jantes en alu Fiat de 16" pour châssis f40 heavy		595	-10	○	-	-	-
330345	Jantes en alu 16" Fiat pour châssis f40 heavy (double essieu)		1 000	-15	-	○	-	-
311816	Jambe de force « ACS » AL-KO haute performance, essieu avant		820	3	○	○	-	-
311820	Level controler « ALC » AL-KO sur l'essieu arrière		1 545	25	○	-	-	-
330840	Air Premium X2 AL-KO, suspension pneumatique intégrale sur l'essieu arrière, avec fonction lever / abaisser ¹³⁾		3 580	45	○	-	-	-
330860	Air Premium X2 AL-KO, suspension pneumatique intégrale sur l'essieu arrière, avec fonction lever / abaisser (double essieu) ¹³⁾		4 910	60	-	○	-	-
330880	Suspension pneumatique intégrale 4 canaux Air Premium X4 AL-KO sur l'essieu arrière et avant, avec mise à niveau automatique ^{13) 20)}		8 665	50	○	-	-	-
330900	Suspension pneumatique intégrale 4 canaux Air Premium X4 AL-KO sur l'essieu arrière et avant, avec mise à niveau automatique (double essieu) ^{13) 20)}		10 690	82	-	○	-	-
331341	Système de vérins hydrauliques AL-KO HY4 avec mise à niveau automatique devant et derrière ^{46) 48)}		7 255	70	○	○	-	-
311400	Attelage		1 665	60	-	○	-	-
311430	Attelage		1 990	50	○	-	-	-
310630	Volant et pommeau en cuir (de série sur le Fiat Ducato 2,3 l 178 CV)		280	-	○	○	-	-
310632	Volant multifonctions (télécommande de la radio via les touches sur le volant / uniq. ens. avec radio ou Médiacenter)		200	0,5	○	○	-	-
Châssis Iveco Daily								
310261	Variante de moteur Iveco 21 : 3,0 l Euro VI d, AdBlue (20 l), 4 cylindres, 210 CV / 154 kW, 470 Nm avec boîte automatique à convertisseur de couple à 8 vitesses		8 645	123	-	-	○	○
310012	Augmentation du P.T.A.C. du châssis de série 50 C de 5,6 t sur 5,8 t avec jantes en alu (charge sur l'essieu avant 2,3 t) ²⁴⁾		3 020	-	-	-	○	-
310620	Blocage de différentiel essieu arrière		940	15	-	-	○	○
331440	Attelage (charges remorquées max. 3 300 kg sur le 50 C)		1 990	50	-	-	○	○
331340	Vérins hydrauliques à 4 canaux avec mise à niveau automatique ^{40) 46) 48)}	610060	7 860	130	-	-	○	○
410010	Marche-pied d'accès à la cabine à commande électrique ³⁴⁾		500	5	-	-	○	○
330600E	50 C: pack Confort véhicule de base (pack recommandé !) ²⁴⁾ - Élargisseur de voie sur l'essieu avant et arrière - Suspension pneumatique suppl. sur l'essieu avant / suspension pneumatique sur l'essieu arrière avec fonction Relever/Abaisser - Jantes en alu sur l'essieu avant avec bandages 235/65 R 16C - Augmentation du P.T.A.C. du châssis de série 50 C de 5,6 t sur 5,8 t		11 790	65	-	-	○	-
330605E	65 C: pack Confort véhicule de base (pack recommandé !) ²⁴⁾ - Élargisseur de voie sur l'essieu avant et arrière - Suspension pneumatique suppl. sur l'essieu avant / suspension pneumatique sur l'essieu arrière avec fonction Relever/Abaisser - Jantes en alu sur l'essieu avant		12 900	65	-	-	-	○
Autres Options Châssis								
330070	Chauffage de siège en cabine (siège du conducteur/passager)		700	2	○	○	○	○
331200	Feu de virage statique avec double feux antibrouillard		600	4	○	○	○	○
331610	Projecteurs route technologie LED		1 000	-	○	○	○	○

○ = Équipement spécial X = Équipement de série - = pas possible ● = incl. dans un pack

N° art.		pas ens. avec l'option	€ TVA 20 % incl.	Surplus de poids en kg	I 53	I 53 L	I 53	I 53 L
							Fiat Ducato	Iveco Daily
Extérieur de la cellule								
410150	Serrures de sécurité additionnelles dans la porte de la cabine et de la cellule		575	2	○	○	○	○
410260	Coloris extérieur « silverline » (cabine et cellule de couleur argentée) ²¹⁾		3 220	1	○	○	○	○
410580	Store extérieur en cassette, alu, entoilage gris, long. : 5,0 m		1 710	50	○	○	○	○
410620	Store extérieur électrique en cassette (230 V), alu, entoilage gris, longueur : 5,0 m ⁴³⁾		2 190	55	○	○	○	○
410601	Store extérieur en cassette, alu, entoilage gris, long. : 5,5 m		1 930	55	●	○	●	○
410640	Store extérieur électrique en cassette (230 V), alu, entoilage gris, longueur : 5,5 m ⁴³⁾		2 415	60	–	○	–	○
410670	Store extérieur en cassette, alu, entoilage gris, long. : 6,0 m		2 130	60	–	●	–	●
410690	Bande lumineuse à LED sur le store extérieur		305	5	○	○	○	○
410660	Matelas isolant pour le pare-brise et les vitres latérales		400	10	○	○	○	○
410710	Système de rangement coulissant dans le double plancher avec quatre caisses de transport		700	20	○	○	○	○
410786	Lanterneau Midi-Heki au-dessus du Mini-Heki au-dessus du lit 1 personne abaissable		280	2	○	○	○	○
Système électrique								
510040	Troisième batterie gel de cellule, au total : 3 batteries de 80 Ah avec chargeurs 2 x 16 A = 32 A		575	25	○	○	○	○
210151	Pack Autonomie 1 : batterie lithium-ion 90 Ah, avec contrôleur de batteries, installation solaire de 1 x 135 W ^{12) 55)}		3 320	-22,5	○	○	○	○
210152	Pack Autonomie 2 : batterie lithium-ion 90 Ah, avec contrôleur de batteries, installation solaire de 2 x 135 W ^{12) 55)}		4 230	-7,5	○	○	○	○
210251	Pack Autonomie Plus 1 : 2 batteries lithium-ion de 90 Ah, au total 180 Ah, avec contrôleur de batteries, installation solaire de 1 x 135 W ^{12) 55)}		5 640	-10	○	○	○	○
210252	Pack Autonomie Plus 2 : 2 batteries lithium-ion de 90 Ah, au total 180 Ah, avec contrôleur de batteries, installation solaire de 2 x 135 W ^{12) 55)}		6 545	5	○	○	○	○
510081	Installation solaire : 2 x 100 W ¹²⁾		2 010	20	○	○	○	○
510101	Installation solaire : 1 x 135 W ¹²⁾		1 405	15	○	○	○	○
510121	Installation solaire : 2 x 135 W ¹²⁾		2 415	30	○	○	○	○
510180	Convertisseur 12 V sur 230 V, 1800 W, avec commutation priorité de réseau		1 705	10	●	●	●	●
510221	Prise auxiliaire : 12 V rangement de pavillon au niveau du salon en U de type lounge		95	0,5	○	○	○	○
510241	Prise auxiliaire : 230 V rangement de pavillon au niveau du salon en U de type lounge		110	0,5	○	○	○	○
510201	Système d'alarme Carthago Security (capteurs à ultrasons au niveau de l'habitacle, de l'interrupteur de contact de la porte et du garage à scooter, alarme panique, acti- vation des clignotants, capteur de gaz KO-Gas, propane / butane) ³⁵⁾		805	5	○	○	○	○
510212	Système Truma iNet pour télécommander le chauffage, le climatiseur (option, si compatible), avec deux capteur Truma LevelControl (consultation niveau gaz) com- mandé par appli		740	1	○	○	○	○
510500	Chauffage de pare-brise à commande temporisée		755	-	○	○	○	○
Gaz / Eau / Divers								
610021	Filtre gaz pour le Truma DuoControl CS		270	1	○	○	○	○
610120	Prise de gaz extérieure derrière le rangement dans le double plancher côté passager		235	5	○	○	○	○
610060	Réservoir à gaz fixe de 60 l, avec chauffage à régulateur (EisEx) ^{40) 46)}	331340	1 795	50	–	–	○	○
610241	Toilettes Thetford avec syst. de transvasement et réservoir eaux noires, capacité : cassette 13 l avec réservoir à résidus 80 l en sus ¹⁶⁾	610400	1 310	30	○	○	○	○
610400	Cassette de toilette d'appoint avec support	610241	295	5	○	○	○	○
610500	Plancher en alu pour le garage à scooter		150	20	○	○	○	○
610520	Coffre fort (installé dans le double plancher, selon le modèle)		420	10	○	○	○	○
Cuisine / Appareils								
550020	Plan de travail en Corian de qualité supérieure, sans joints		1 255	10	○	○	○	○
550080	Combiné Tec-Tower 160 l avec compartiment freezer séparé et four à gaz		800	20	○	○	○	○
550082	Combiné Tec-Tower 160 l avec compartiment freezer et four à gaz avec gril		900	20	○	○	○	○
550287	Cafetière à capsules avec kit de connexion et système coulissant depuis le placard de pavillon au design ondulé vertical de la cuisine		275	2	●	●	●	●

○ = Équipement spécial X = Équipement de série – = pas possible ● = incl. dans un pack carthago 61 liner-for-two



N° art.		pas ens. avec l'option	€ TVA 20 % incl.	Surplus de poids en kg	153	153 L	153	153 L
						Fiat Ducato	Iveco Daily	
Chauffage / Climatiseur								
650020	Alde : natte de plancher chauffable en cabine		545	10	○	○	-	-
650260	Climatiseur sur le toit Truma Aventa Comfort		2 310	30	●	●	●	●
650066	Porte-serviettes chauffé chromé dans le cabinet de toilettes		295	5	○	○	○	○
650160	Chauffage d'appoint au gaz à l'eau chaude Webasto avec fonction de préchauffage du moteur		1 995	10	○	○	○	○
Multimédias								
710084	Médiacenter en cabine avec DAB+, système de navigation et guide itinéraire camping-cars ¹⁹⁾		1 365	12	○	○	○	○
710027	Radio avec DAB+ avec CD, activation de la musique via USB, App-Connect, avec préparation pour la radio au niveau du salon en U à l'arrière, au-dessus de la crédence (avec commutation automatique sur la batterie de cellule)		595	3	●	●	●	●
710180	Système de caméra de recul à double lentille Carthago et obturateur sur la paroi arrière, avec écran de couleur 7" latéralement dans le tableau de bord		1 610	7	○	○	○	○
710505	Téléviseur 40" avec système coulissant électrique (uniq. ens. avec radio au niveau du salon en U de type lounge) ³⁹⁾		2 665	18	●	●	●	●
710461	Prise TV additionnelle dans la chambre / en cabine côté conducteur, avec kit de connexion ³⁶⁾		295	3	●	●	●	●
710475	Téléviseur LED 24" avec Haut-parleurs pour la chambre, intégrés dans le meuble (uniq. ens. avec support TB et kit de connexion) ³⁹⁾		1 255	10	●	●	●	●
710476	Support de TV fixe, réglable en hauteur dans la chambre, avec kit de connexion ³⁶⁾		435	3	●	●	●	●
710575	Caméra au niveau du tuyau d'écoulement du réservoir des eaux usées avec affichage sur un écran double DIN dans le tableau de bord (uniq. ens. avec radio, Médiacenter ou caméra de recul)		395	2	○	○	○	○
Antennes SAT								
750041	Installation satellite Teleco Flatsat Classic 85 avec fente CI ^{12) 23)}		2 915	28	●	●	●	●
750046	Installation satellite Teleco Flatsat Classic 85 avec Skew et Twin LNB pour une deuxième TV ^{12) 23)}		3 120	30	○	○	○	○
750065	Installation satellite Oyster 85 HD TV : réception TV via parabole de 85 cm avec fente CI ^{12) 23)}		3 120	30	○	○	○	○
750086	Installation satellite Oyster Vision 85 avec Skew et Twin LNB pour deuxième TV ^{12) 23)}		3 520	37	○	○	○	○
Intérieur								
810140	Moquette, amovible, en cabine et dans l'habitacle		450	10	○	○	○	○
810652	Méridienne coulissante à commande électrique*		900	-	○	○	○	○
810653	Appui-têtes relax pour les deux sièges pour regarder la télé dans le salon en U de type lounge		295	2	○	○	○	○
810581	Transformation du salon en U de type lounge en couchage avec pied de table abaissable et coussin d'appoint		480	1	○	○	○	○
810650	3ème & 4ème siège dans le salon en U de type lounge au niveau de la paroi arrière dans le sens de conduite, avec appui-têtes ⁵⁾		990	10	○	○	○	○
Tissus d'intérieur								
850040	Venezia - Combinaison tissu-Antara		Série	-	X	X	X	X
850080	Barcelona - Combinaison tissu-Antara		Série	-	X	X	X	X
850120	Toulouse - Combinaison tissu-Antara		Série	-	X	X	X	X
850180	Cuir partiel Macchiato - Combinaison cuir-tissu		1 305	7	○	○	○	○
850200	Cuir partiel Savannah - Combinaison cuir-tissu		1 305	7	○	○	○	○
850222	Cuir partiel Ivoire - Combinaison cuir-tissu		1 305	7	○	○	○	○
850242	Cuir ivoire		3 220	10	○	○	○	○
850291	Cuir sable		3 220	10	○	○	○	○
850296	Cuir Macchiato		3 220	10	○	○	○	○
850265	Cuir bicolore Stone		3 320	10	○	○	○	○
850501	Le set déco « Chambre » Carthago comporte un ou trois coussins (selon le modèle), une couverture jacquard avec le logo Carthago entrelacé dans le tissu et un set de draps-housses sur mesure et adapté à l'implantation respective		355	7	○	○	○	○

○ = Équipement spécial X = Équipement de série - = pas possible ● = incl. dans un pack
carthago 62 liner-for-two

- 1) La longueur totale du véhicule hors tout correspond à la cote entre le pare-choc avant et l'arrière du véhicule.
- 2) La largeur totale du véhicule correspond à la cote entre paroi extérieure et paroi extérieure (passages de roues latérales : env. + 100 mm).
- 3) La hauteur change avec le rajout de certains équipements optionnels. La hauteur du véhicule sur châssis Fiat light / heavy / à double essieu peut différer de 50 mm.
- 4) Avec l'option 5ème siège pour la route, la baie de cellule côté passager est supprimée sur les modèles e-line I 50 LE, I 50 LE DA, I 51 LE, I 51 LE DA, I 51 QB, I 51 QB DA et s-plus I 50 LE, I 52 QB.
- 5) Le nombre de personnes indiqué dépend du P.T.A.C. et de la charge sur les essieux. Il peut se voir réduit par le rajout d'accessoires et d'équipements spéciaux. Le nombre indiqué correspond au poids du véhicule version standard et indique le nombre maximal de personnes qui peuvent trouver une place assise pour le voyage. Selon le modèle, ce poids peut uniquement être atteint en augmentant le P.T.A.C. Il est interdit de dépasser le P.T.A.C et la charge par essieu. Sur l'option 5ème siège : le rangement à travers central dans le double plancher est légèrement plus petit.
- 6) La charge utile dépend essentiellement du poids en ordre de marche. Elle diminue avec l'installation d'accessoires / d'équipements spéciaux. En outre, elle suppose une répartition respective de la charge sur les essieux.
- 7) Le poids en ordre de marche est défini comme suit en équipement de série selon le règlement de l'UE n° 1230 / 2012 avec équipement de base (conducteur 75 kg, 90 % carburant, 20 l (à partir du chic e-line : 50 l d'eau fraîche, 1 bouteille de gaz en aluminium et un câble de raccord électrique). Le poids en ordre de marche se modifie suivant l'installation d'accessoires et d'équipements spéciaux.
- 8) Le poids à vide indique le poids du véhicule avec l'équipement de série sans conducteur, ni carburant, ni eau fraîche, ni bouteille de gaz, ni câbles de raccord électriques.
- 9) Les poids peuvent varier de plus ou moins 5 %, cette tolérance est possible et admissible.
- 10) La charge remorquée dépend en principe toujours de la charge tractée totale : Fiat Ducato AL-KO 6 000 kg et Mercedes-Benz Sprinter AL-KO 5 880 kg.
- 11) Si un air-bag passager est installé, il est interdit de fixer un siège-auto dos à la route sur le siège du passager.
- 12) La possibilité de pose dépend de l'occupation du toit.
- 13) L'abaissement de la suspension pneumatique sur l'essieu arrière peut endommager la carrosserie lorsque les béquilles arrières sont également sorties.
- 14) Pour la série chic c-line, le ventilateur de lanterneau de série est supprimé si cette option est installée.
- 15) Ensemble avec l'option 5ème siège à ceinture 3 points sur les modèles avec banquette latérale côté passager, sur le chic e-line : suppression de la baie de cellule au-dessus de la banquette latérale (pas de suppression sur les modèles XL).
- 16) Remarque du fabricant Thetford : pour garantir une décomposition impeccable des résidus et le bon fonctionnement du système de transvasement de ces derniers, il est important d'utiliser des additifs sanitaires Thetford et du papier hygiénique Aqua Soft. Pour l'option Système de transvasement par pompe, la ventilation des toilettes SOG est supprimée ; ventilation via la cheminée La toilette est ventilée via la vanne de fond de la cassette au niveau du dessous de caisse du véhicule.
- 17) Fonction « coming home » : Activation de l'éclairage de l'auvent/de la porte de la cabine par télécommande dans la clé principale, avec temporisation automatique de la coupure. Le verrouillage central agit sur la porte de cabine et la porte de cellule.
- 18) Meuble bar design pouvant accueillir trois verres à vin et trois verres à long drink Carthago
- 19) Médiacenter avec écran tactile, lecteur DVD, deux ports USB, kit mains libres pour le téléphone via Bluetooth (profilés : fonction moniteur pour la caméra de recul en option).
- 20) La hauteur totale du véhicule augmente de 30 mm.
- 21) Toit en polyester blanc pour éviter les influences néfastes de la chaleur. En termes de qualité, la surface du polyester n'équivaut pas une surface de tôle extérieure peinte.
- 22) Sur les modèles Mercedes disponible à partir de janv. 2020
- 23) Hauteur de pose sur le toit Teleco env. 190 mm, Oyster env. 220 mm.
- 24) En choisissant l'option Jantes en alu sur l'essieu avant, suppression des enjoliveurs en acier inox sur l'essieu avant et arrière. Dans ce cas, les enjoliveurs sur l'essieu arrière sont assortis aux enjoliveurs en alu de l'essieu avant
- 25) Dimensions du four à la cuisine (en mm) : 307 x 527 x 409 mm (hxlxp)
- 27) Remarques sur les modèles XL : coussin composé de 3 parties, non extractible.
- 28) Les charges sur les essieux sont : essieu avant : 2 250 kg / essieu arrière : 2 700 kg
- 29) Les charges sur les essieux sont : essieu avant : 2 300 kg / essieu arrière : 2 700 kg
- 30) Les charges sur les essieux sont : essieu avant : 2 300 kg / essieu arrière : 2 x 1 600 kg
- 31) La variante de châssis 65 C dispose d'un châssis renforcé, augmentation du P.T.A.C. sur 6,7 t charge tractée total.
- 33) Lorsque les conditions sont défavorables, un ajustage manuel du climatiseur peut être nécessaire.
- 34) Option obligatoire pour la variante de châssis 65C.
- 35) La reconnaissance juridique de l'alarme par l'assurance diffère d'un pays à l'autre et ne peut pas être garantie par le fabricant.
- 36) Câble coaxial, prise antenne, boîte 12 V.
- 37) Des tiroirs dans l'élément bas de la cuisine sont supprimés (le nombre varie selon le modèle).
- 39) Téléviseur de la gamme phare SL avec receveur et tuner DVB-T2 (avec USB, HDMI, Full-HD).
- 40) Les options Réservoir à gaz fixe et Vérins hydrauliques ne peuvent pas être commandés ensemble - Sauf pour les modèles s-plus 61 XL LE, 64 XL QB, liner-for-two Iveco 53 L, livrable dès octobre 2019.
- 41) De par la fonction de sécurité ESP, la vitesse maximale est limitée à 110 km/h
- 42) En cas de sélection de l'option Pedelec, la capacité du réservoir des eaux usées est modifiée sur le c-tourer/c-line à 110 litres ; sur le c-line la capacité du réservoir d'eau fraîche sur 160 l, réduction de la charge utile du garage à scooter de 100 kg).
- 43) Note : pour pouvoir utiliser son propre réseau de bord (sans prise de quai) un onduleur est requis.
- 45) Emplacement : salon, placard de pavillon à l'arrière dans la chambre, garage à scooter.
- 46) En optant pour cette option, le rangement dans le double plancher installé de série derrière la porte de cellule (ne concerne pas les modèles XL) est supprimé.
- 47) L'amplificateur de charge accélère le chargement de la batterie du véhicule et de la cellule.
- 48) Ensemble avec l'option Système de vérins hydrauliques HY4, les béquilles mécaniques sont supprimées.
- 49) ECO pack : système Start & Stop. Réduction des émissions polluantes. La pompe à carburant à commande électronique offre un rendement de combustion plus élevé car le carburant n'est pas chauffé.
- 51) Système multimédia à la pointe de la technologie avec écran 7" ou 10,25", connectivité Bluetooth avec transmission audio en continu et fonction mains libres, intégration du smartphone via Android Auto ou Apple CarPlay, interface USB pour la connexion de périphériques portables. Plus d'infos sur www.carthago.com.
- 53) En optant pour l'option « Suppression du lit de pavillon » ou « Sky Dream Comfort », le set d'horloges nautiques est intégré dans le rangement de pavillon en cabine.
- 54) L'antenne de toit livrée pour la variante Mercedes-Benz comprend également la fonction GPS.
- 55) L'option Batterie lithium-ion remplace la/les batterie(s) gel installée(s) de série.

Remarques générales

- Les prix établis s'entendent franco concessionnaire, T.V.A 20% incluse et port antérieur départ concessionnaire
- Les véhicules sont partiellement représentés avec des équipements optionnels disponibles contre supplément.
- Nous nous réservons le droit de modifier les prix, la construction et l'équipement. Également sous réserve d'erreurs. Les indications concernant la livraison, l'aspect extérieur et la puissance correspondent aux données disponibles lors de l'impression.
- En cas de modification du produit par nos fournisseurs au cours de la saison, nous nous réservons le droit de livrer des pièces de véhicule équivalentes.
- Cotes, dimensions et poids indiqués sous réserve. La T.V.A. en vigueur au moment de la livraison est applicable. Tous les prix sont des prix sans engagement, rendus concessionnaire. En cas de modification des prix par les sous-traitants ou les constructeurs de châssis, les tarifs seront adaptés en conséquence.
- Toutes les indications de poids sont approximatives. Une fluctuation des poids de +/- 5 % est possible et admissible.
- En général, les équipements spéciaux augmentent le poids à vide et réduisent la capacité de charge utile restante.
- L'installation d'accessoires spéciaux peut se traduire par une perte de rangements.
- Le montage d'installations solaires ou d'antennes SAT dépend de l'occupation du toit.
- Toute modification de l'état de votre véhicule au départ de l'usine peut entraver la sécurité de conduite et la sécurité routière.
- Toute modification sur le véhicule entraîne l'exclusion de la responsabilité de produit. Ceci s'applique également aux modifications effectuées par le client sur la peinture / teinte de pièces de la carrosserie.
- Certains équipements spéciaux ne peuvent pas être montés sur toutes les implantations. Votre concessionnaire Carthago est à votre disposition pour toutes questions ou informations techniques complémentaires sur le modèle de votre choix.
- Les prix pour les accessoires spéciaux sont valables pour le montage au départ de l'usine (pas pour une installation ultérieure). Les demandes d'options doivent être transmises à l'usine dans les délais avant la production imposée par l'usine ! Pour plus d'informations à ce sujet, adressez-vous à votre concessionnaire Carthago.
- Sous réserve de divergences au niveau de la structure et de la teinte par rapport aux modèles représentés, dans la mesure où celles-ci sont dues à la nature des matériaux utilisés. Sous réserve de modifications techniques en vue de conserver ou d'améliorer la qualité, sans que le but d'utilisation ne soit altéré.
- Occasionnellement des vêtements de qualité inférieure peuvent laisser des traces ou déteindre sur les selleries. Cela veut dire que les housses ou bien les textiles déteignent. Nous déclinons toute responsabilité pour de telles décolorations.
- Nous vous recommandons l'utilisation de pièces Carthago et le montage de ces accessoires par notre usine. Carthago ne peut être tenu responsable pour les préjudices causés par l'utilisation de produits autres que les produits Carthago ou par des modifications non autorisées. Ceci s'applique avant tout au montage de pièces par des ateliers qui ne sont pas agréés par Carthago. Merci de ne faire réparer ou équiper votre véhicule que par des concessionnaires agréés Carthago et insistez pour avoir des pièces d'origine Carthago.
- L'installation d'alimentation en eau est conforme à l'état de la technique de la norme DIN 2001-2.



Sommier à ressort à élasticité ponctuelle « Carawinx », recommandé par les médecins

Après l'invention du sommier à lattes, le système « Carawinx » est la deuxième révolution dans le monde des lits confortables. L'interaction intelligente entre l'élément à ressort, la barre transversale solide et l'aile constitue la base d'un couchage confortable inégalé sur le marché. Les ailes sont conçues pour s'adapter parfaitement aux contours du corps grâce à leur flexibilité dans toutes les directions. En raison du grand nombre de points d'appui, l'ensemble du corps est ergonomiquement soutenu et la colonne vertébrale est agréablement soulagée. En combinaison avec le matelas en mousse à froid 7 zones de qualité, qui présente d'excellentes caractéristiques de confort, il y a une adaptation quasi « automatique » au corps en repos.



L'alimentation en eau se fait au moyen d'une pompe refoulante fiable, nécessitant peu d'entretien

Comparé à la pompe submersible conventionnelle, installée directement dans le réservoir d'eau ; la pompe refoulante est installée à l'extérieur du réservoir d'eau, où elle utilise la pression d'aspiration pour diriger l'eau vers les points d'alimentation. Le grand avantage de la pompe refoulante réside dans les différentes sorties, auxquelles on peut raccorder plusieurs consommateurs simultanément. De plus, vous bénéficiez d'un débit plus élevé ou d'une pression d'eau plus élevée ainsi que d'une durée de vie plus longue. Avec une pompe refoulante, l'utilisation de robinets de douche domestiques courants ne pose aucun problème. Lors du démarrage et de la fermeture du robinet, la pompe reste silencieuse, elle ne broute pas et est également insensible à la marche à sec.



Truma DuoControl CS avec capteur de collision, syst. de commutation automatique et fonction Eis-Ex

Le Truma DuoControl CS est un régulateur de pression de gaz avec capteur de collision (sécurité) pour deux bouteilles de gaz. Deux bouteilles de gaz peuvent être raccordées au régulateur de pression de gaz DuoControl CS. Si la bouteille de service est vide, le système commute automatiquement sur la bouteille de réserve. Grâce au capteur de collision intégré, le DuoControl CS est optimal pour garantir une exploitation fiable des appareils fonctionnant au gaz en roulant. Le capteur de collision réagit p. ex. Le capteur de collision réagit p. ex. lors d'un accident même à une vitesse de collision faible de 15 à 20 km/h. L'alimentation en gaz est immédiatement interrompue avant que les câbles et l'équipement ne soient endommagés. Ceci signifie : arriver relax à destination et un agréable sentiment de sécurité pour tous.

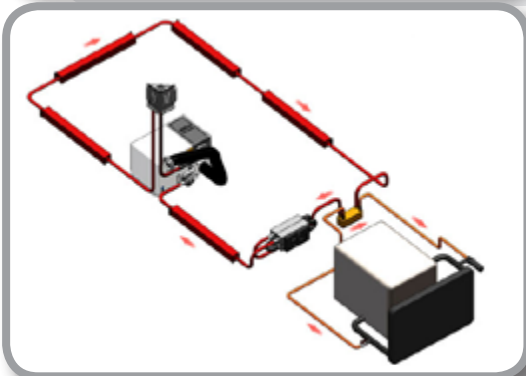

Échangeur thermique Alde

Avec l'échangeur thermique, en combinaison avec le système de chauffage central Alde (option), le système de refroidissement du moteur du véhicule peut être utilisé pour chauffer l'habitacle. Il suffit de régler la température ambiante désirée sur le thermostat ambiant et de démarrer la pompe de circulation du système de chauffage.

Avec une pompe de circulation du véhicule de base, le chauffage peut également fonctionner en sens inverse. Dans ce cas, le chauffage de la cellule agit comme préchauffage du moteur, tandis que le chauffage central chauffe le système de refroidissement du moteur du véhicule.



Caméra de contrôle au niveau du tuyau d'écoulement du réservoir des eaux usées

Une caméra de contrôle montée sur le dessous du véhicule permet au conducteur de diriger le véhicule directement au-dessus du regard d'égout sans que lui ou le passager ne doive quitter le véhicule. Elle assure une vidange sûre, propre et surtout facile des eaux usées et des eaux grises.

L'opération peut être suivie sur un affichage central sur le moniteur double DIN de la radio ou sur le moniteur de la caméra de recul.



Caméra de recul Dometic Waeco avec double lentille et obturateur dans la paroi arrière

Une double caméra compacte bicolore avec capteur d'image CMOS assure une vue optimale vers l'arrière et dispose d'une série de fonctions pratiques au quotidien en roulant avec un camping-car de la catégorie Premium. Parmi ces fonctionnalités on retrouve p. ex. l'angle de vision diagonal de 140° pour la vue vers l'arrière ainsi qu'un angle de vision de 46° pour la caméra de distance. De plus, ce modèle dispose d'un clapet motorisé, d'une plage de température allant de -30° C à 70° C et d'une fenêtre LED séparée (pas d'éblouissement en roulant la nuit). En faisant marche arrière, l'affichage des repères de distance (3 bandes blanches) sur le moniteur ainsi que le microphone intégré sont une aide précieuse.



Climatiseur Truma Aventa Comfort puissant sur le toit avec pompe à chaleur intégrée

Le climatiseur sur le toit Aventa Comfort combine deux appareils puissants et efficaces : un système de climatisation confortable qui refroidit et déshumidifie l'intérieur par temps chaud, ainsi qu'un système de chauffage qui peut également faire office de source de chaleur pendant la demi-saison. Le chauffage via une pompe à chaleur est particulièrement économe en énergie. Le distributeur d'air peut être ajusté individuellement et distribue l'air de manière uniforme et sans courant d'air à l'intérieur. Ici il convient de souligner :

Le refroidissement prononcé et surtout le débit d'air élevé de 2400 W

La fonction de veille pour un refroidissement silencieux

La fonction de minuterie pratique



Projecteurs de route à LED

Remplacer les ampoules c'était hier ! Les modules de nos phares à LED sont construits sans ventilateur, car le refroidissement passif garantit un fonctionnement thermique optimal n'exigeant quasi aucun entretien. De plus, vous profitez d'une consommation de carburant moindre et d'une réduction des émissions de CO₂ grâce à une consommation d'énergie réduite de max. 20 W en mode feux de route. Saviez-vous que les phares à DEL ont démontré leur capacité à accroître la sécurité ? En raison de l'éclairage équivalent à la lumière du jour, le conducteur voit beaucoup mieux et ne se fatigue pas si vite.



Alarme de sécurité Carthago avec capteurs à ultrasons et détecteur de gaz

L'alarme de sécurité Carthago protège au mieux contre les intrus et les cambrioleurs : elle dispose d'un système de surveillance de l'intérieur au moyen de capteurs à ultrasons et d'un interrupteur pour l'activer ou la désactiver. Des contacts Reed sont utilisés pour surveiller le garage à scooter (côté conducteur et passager), la porte du conducteur et la porte de cellule, ainsi que les soutes (côté conducteur et passager). Le capot moteur est surveillé par un contacteur de porte. La sirène, qui retentit lors d'une alarme ou d'une alarme de panique et qui peut être déclenchée au moyen d'une télécommande, dispose d'une alimentation de secours. Par ailleurs, les gaz propane / butane et anesthésiques sont détectés de manière fiable au moyen d'un capteur de gaz et d'un capteur additionnel. Le véhicule dispose d'autres fonctionnalités comme la commande du verrouillage central du véhicule et un antidémarrage unidirectionnel. L'alarme est activée ou désactivée via une radio-télécommande.

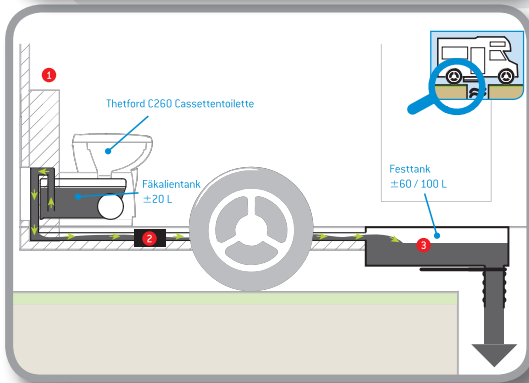

Système de transvasement par pompe Thetford avec réservoir à résidus et cassette WC

Le système de transvasement par pompe Carthago avec réservoir à résidus séparé d'une capacité de 120 l à 200 l (selon le modèle) et d'une cassette WC de 13 l vous confère un maximum de flexibilité et d'autonomie en voyage. Il suffit de pousser sur un bouton pour actionner une pompe puissante qui transvase les excréments de la cassette WC vers le plus grand réservoir à résidus. Pour cela, la pompe utilise les eaux grises de votre réservoir.

C'est vous qui décidez si vous souhaitez éliminer la cassette WC directement sur place ou si vous pompez les excréments dans le réservoir prévu à cet effet.

Autonomie maximale grâce à des grands réservoirs à résidus. Jusqu'à 10 jours en route sans station sanitaire ne posent aucun problème (selon le modèle).



Système Truma iNet avec contrôle du niveau de gaz

Les systèmes de chauffage et de climatisation Truma sont télécommandés et contrôlés par l'appli Truma pratique et le système Truma iNet et ce depuis n'importe où. La Truma iNet Box est l'unité de commande centrale et l'interface avec les appareils Truma / Alde mis en réseau. Elle est facile à installer et permet de combiner de manière fiable les appareils Truma et Alde. En utilisant l'appli gratuite Truma, la commande est conviviale et intuitive avec un smartphone ou une tablette. Ainsi vous pouvez p. ex. utiliser des fonctions telles que le contrôle local et à distance des systèmes de chauffage et / ou de climatisation Truma / Alde et consulter l'état des dispositifs embarqués (gaz). L'appli permet également de trouver un concessionnaire ou un partenaire de service Truma ou d'accéder rapidement aux modes d'emploi et aux vidéos.

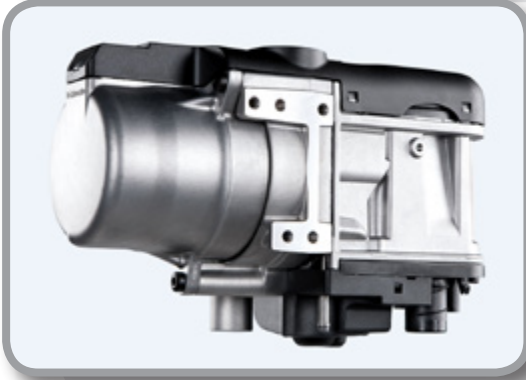

Chauffage d'appoint de l'eau chaude au carburant Thermo Top C

Avec le chauffage d'appoint de l'eau chaude au carburant Webasto, la chaleur est dissipée par les bouches d'air dans le tableau de bord, chauffant ainsi de manière ciblée la cabine ou le pare-brise tout en faisant office de préchauffage optionnel du moteur. La puissance de chauffage est de 5 kW.

Les avantages du modèle Thermo Top C :

- Émissions moindres en préchauffant le moteur
- Temps de chauffe très rapide et ciblé du pare-brise
- Fonctionnement silencieux
- Marche au diesel, donc directement depuis le réservoir à carburant du véhicule

Mes notes :

A large area of the page is filled with horizontal dashed lines, intended for writing notes.



Visitez votre concessionnaire
Carthago dans votre région et
découvrez les catégories Premium
Carthago !

Remis par :

Carthago Reisemobilbau GmbH

www.carthago.com

A propos des indications dans ce catalogue ! Depuis la clôture de la rédaction de ce catalogue en juillet 2019, des modifications peuvent avoir surgies sur le produit. Pendant le délai de livraison, le fabricant se réserve tous droits de modification de la construction, de la forme, au niveau des divergences de couleur et des fournitures. Des divergences de couleur peuvent être dues à la technique d'impression. Veuillez noter que les véhicules sont partiellement représentés avec des équipements optionnels payants. Pour les caractéristiques techniques détaillées, le nombre de sièges avec ceinture de sécurité, etc. voir nos Tarifs. Ces indications sont conformes aux exigences du code de la route allemand (StVO et StVZO).

© Carthago Reisemobilbau GmbH. 88326 Aulendorf, Tél. + 49 (0) 7525 9200-0

Imprimé en Allemagne.

www.carthago.com