

Catégorie Premium Profilés 2017



c-tourer T
chic c-line T

carthago[®]
Das Reisemobil.

Les gènes Premium Carthago qui valent pour toute la gamme



**Les gènes Carthago
de la catégorie Liner Premium.**

« Sur chaque Carthago vous retrouvez le mode de construction unique de la catégorie Liner Premium. Une ressemblance sans compromis. J'ai une telle confiance dans cette proposition de valeur, que j'en répons personnellement. »

Karl-Heinz Schuler

Fondateur, propriétaire et directeur du Conseil de la fondation de famille Karl-Heinz Schuler

Carthago : bien plus qu'une entreprise	4
Les profilés Premium	12
Vue d'ensemble des implantations	14



c-tourer T	16
Le profilé poids léger dans la catégorie de poids de 3,5 t	
Famille d'implantations	22
Technique	40
Équipement de série	46



chic c-line T	48
Le profilé Premium – extravagant et confortable	
Famille d'implantations	54
Technique	62
Équipement de série	68

Styles Carthago	70
Les gènes Carthago	72

Pour les modèles intégraux, voir catalogue séparé !



Carthago : bien plus qu'une entreprise

Chers camping-caristes,

Bienvenue chez Carthago ! Nous vous remercions de l'intérêt que vous nous portez. Et nous vous invitons à faire un voyage à travers notre entreprise en faisant escale à nos différents camping-cars.

Depuis sa fondation, Carthago s'est focalisé exclusivement sur la construction de camping-cars. Dans ce segment, nous disposons d'un savoir-faire considérable et ce depuis plus de 35 ans. Ce savoir-faire et cette expérience sont palpables sur tous nos cam-

ping-cars. Un Carthago est un camping-car spécial.

Ceci commence par la conception, en passant par la cellule de qualité supérieure jusqu'à un intérieur agréable, aménagé avec l'amour pour le détail. Un Carthago convainc à première vue avec son design unique et exclusif. Mais un Carthago convainc également sur le terrain. Car chaque camping-car Carthago met à profit les gènes de la catégorie des Liner Premium.

(de ga. à dr.)
 Johannes Stumpp (directeur finances, RH),
 Karl-Heinz Schuler (fondateur, propriétaire et PDG de la fondation) ;
 Bernd Wuschack (directeur commercial, marketing et service clientèle) ;
 Anton Fetscher (directeur technique).



2003

Mega-Liner



2004

chic



2008

chic c-line



2012

c-tourer



2016

chic c-line T
design v-face

Lancée comme entreprise individuelle en 1979, Carthago est aujourd'hui le plus grand constructeur de camping-cars d'Europe dirigé par son propriétaire. Après avoir connu un grand succès avec les vans, Carthago mise dans les années 90 sur la construction de camping-cars de qualité supérieure avec cellule.

La gamme chic marque la première décennie du nouveau millénaire. Techniquement et esthétiquement parlant, le chic I est le précurseur dans le secteur pour ensuite devenir bestseller. Seulement quelques années plus tard, c'est le nouveau c-tourer qui avance dans la classe moyenne comme précurseur en termes de technologie de construction légère. Le highliner couronne la gamme comme modèle-phare.

Pour l'avenir, le fondateur et associé unique, Karl Heinz Schuler a posé les jalons décisifs : le groupe d'entreprises Carthago a été transformé en fondation. Ainsi l'autonomie de Carthago en tant qu'entreprise familiale indépendante et autonome est assurée pour les générations à venir.

Depuis sa fondation, Carthago mise de manière intransigeante sur un leadership de qualité et un profil de marque autonome et se démarque par son inventivité et sa capacité d'innovation. De nombreuses demandes de brevet et des prix le confirment. Aujourd'hui Carthago joue un rôle de précurseur en termes de design et de technique et est un véritable pionnier dans le secteur des camping-cars.



1



2



3

- 1 Postes de travail modernes au Centre de maintenance
- 2 Parkings clients à l'entreprise
- 3 Vaste hall expo-vente à Carthago City

Bienvenue à Carthago City

Deux sites de production, un objectif : des clients satisfaits

Autochtone tout en étant cosmopolite, voilà à quoi rime la culture Carthago qu'on retrouve également sur les sites de production. Tout a commencé dans la région de Ravensburg, une région réputée pour ses figoleurs et entrepreneurs.

Avec son site Carthago City à Aulendorf, à mi-chemin entre Ulm et le Lac de Constance, Carthago est resté fidèle à ses racines. C'est ici que sont fabriqués les camping-cars de la catégorie supérieure : le chic e-line, s-plus et le highliner. Par ailleurs, c'est là que se trouve l'expo-vente, le centre de maintenance, le centre des pièces de rechange et la centrale administrative; tous des bâtiments ultra modernes, construits dans le respect de l'en-

vironnement et nichés dans un paysage luxuriant. Les invités sont les bienvenus sur nos propres emplacements. Au cours d'une visite guidée de l'usine, vous avez l'occasion de vous laisser convaincre par la combinaison de qualité artisanale parfaite et de composants high-tec. Pour vous, Carthago City est facile d'accès en voiture, en train et même en avion.

Au deuxième site à Odranci en Slovénie, ce sont les mêmes critères de fabrication élevés qui s'appliquent. C'est là que sont fabriqués le c-compactline, le c-tourer et le chic c-line. Inaugurée en 2008, cette usine a été agrandie à plusieurs reprises et le site répond aux normes les plus modernes.



www.carthago.com
Vidéo de l'entreprise

Facile à trouver ! L'itinéraire à suivre jusque chez nous

Visitez Carthago au Sud de l'Allemagne. Une visite qui vaut toujours le détour. Si vous voyagez en camping-car ou en voiture, vous nous trouvez à mi-chemin entre les villes d'Ulm et de Friedrichshafen, non loin de la « Bundesstraße 30 ». Pour nos clients, nous avons aménagé des emplacements avec raccordement électrique et aire de service. Aulendorf est également bien desservi par un réseau ferroviaire. Si vous voyagez en avion, vous avez la possibilité d'atterrir à Friedrichshafen, Memmingen, Munich, Stuttgart ou Zurich.

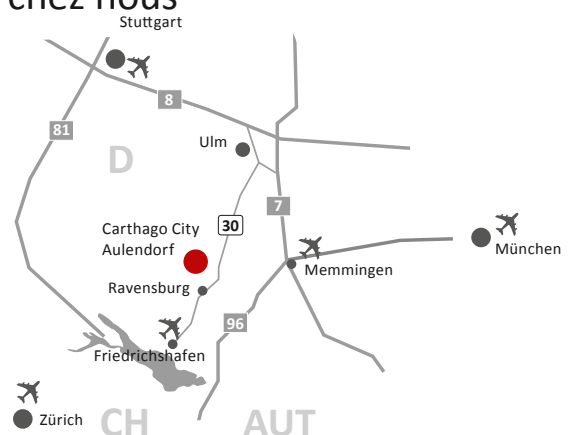

1

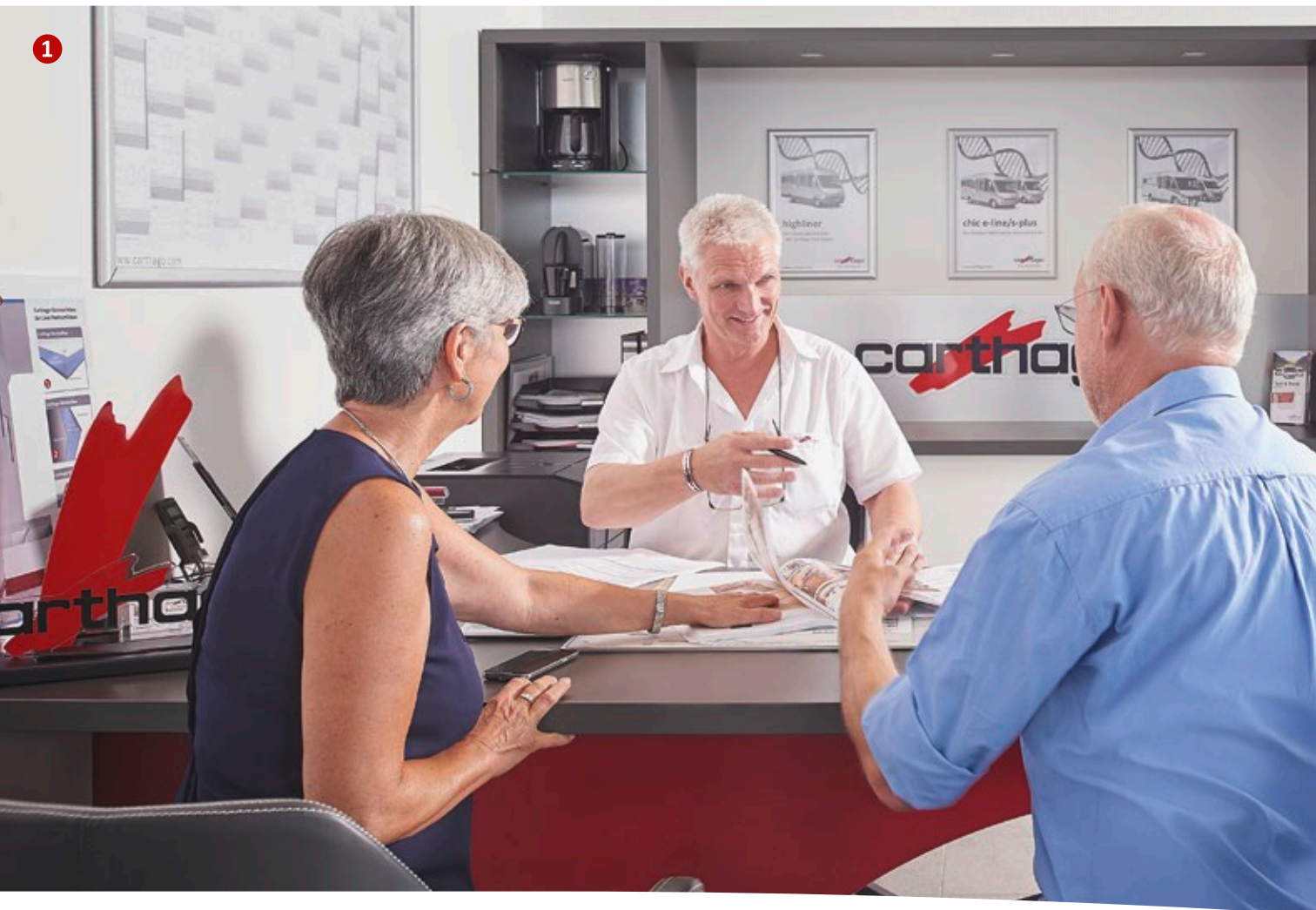

- ① Suivi personnel : depuis le service conseil jusqu'à l'assistance en route.
- ② Des collaborateurs spécialisés et très bien formés s'occupent de votre camping-car.
- ③ L'équipe commerciale et le personnel de maintenance sont formés à l'académie Carthago.

Entre de bonnes mains

Concessionnaires et partenaires de service

En optant pour un Carthago, vous optez pour un camping-car Premium. Un camping-car Premium va de pair avec un service Premium. Environ 150 concessionnaires et partenaires de service dans toute l'Europe prennent soin de vous et de votre camping-car Carthago. Quel que soit votre destination, nous sommes toujours à vos côtés.

Carthago considère son service comme une entité globale. Celui-ci commence par les conseils professionnels lors de l'achat et se poursuit par une séance d'information minutieuse et détaillée lors de la réception du camping-car. Mais chez Carthago ce n'est pas encore tout : même après l'achat, notre vaste réseau de concessionnaires et de partenaires de service engagés offrent un encadrement complet tous azimuts. Celui-ci s'étend depuis Tipperary en Irlande jusqu'à la métropole russe de Moscou. Depuis Norkjosbotn au nord du cercle polaire en Norvège jusqu'à Antequera près de

Malaga en Espagne et jusqu'à Palerme en Sicile.

Nos équipes commerciales et S.A.V. savent ce qu'ils font. Afin de toujours être en mesure de vous encadrer de manière professionnelle, ils sont formés partout en Europe dans le cadre d'un programme de l'Académie comprenant plusieurs étapes pour finalement devenir un partenaire certifié Carthago.

Malgré tous les soins apportés au niveau de la construction et du suivi, des situations où vous avez besoin d'aide en route peuvent surgir à tout moment. Cependant, ces situations extraordinaires ne respectent pas les horaires d'ouverture. C'est la raison pour laquelle Carthago a instauré un numéro d'appel d'urgence. Les voyageurs en route avec un Carthago y trouveront une assistance, également le samedi, le dimanche et les jours fériés entre 10h00 et 20h00 une aide technique de nos collaborateurs de service.



150 concessionnaires et partenaires de service dans toute l'Europe.



Les gènes Carthago de la catégorie des Liner Premium.

Carrosserie de la catégorie des Liner Premium

- + Carrosserie très solide car renforcée par des poutres transversales
- + Répartition de la chaleur 1 000 fois supérieure grâce aux parois intérieures en aluminium
- + Protection contre la foudre certifiée
- + Plus de sécurité et conservation de la valeur

La proposition de valeur Carthago

Les gènes Carthago qui valent pour toute la gamme

Ces gènes sont motivation et engagement à la fois : ils mettent l'accent sur les valeurs et résumant ce qui caractérise chaque camping-car Carthago individuellement, tout en exprimant ce qui distingue un Carthago des autres camping-cars. Les gènes Carthago comprennent cinq composants essentiels : la construction de la carrosserie, le système de rangement le plus grand de la catégorie, la technique de chauffage et de climatisation ingénieuse, le meilleur concept de sécurité en route, le meilleur concept de vision et last but not least la griffe de Carthago caractérisée par un design exclusif et unique. Ce sont ces valeurs qui font la différence déterminante avec les autres camping-cars. Chaque cam-

ping-car de Carthago profite de cette expérience de décennies de la catégorie des Liner Premium. Et c'est là que se situe notre compétence-clé. Un camping-car de Carthago offre un maximum de longévité et de préservation de la valeur, de sécurité, de protection et de confort. Les matériaux utilisés, les techniques de jonction et les exigences en termes de poids et de stabilité présentent de nombreuses ressemblances avec l'aéronautique. Seul le meilleur est assez bon pour votre confort et votre sécurité.

Un camping-car de Carthago est quelque chose de spécial. Ce n'est pas un camping-car standard. Il est synonyme d'exclusivité et de qualité.



Le système de rangement le plus spacieux de la catégorie

- + Grandes portes de soute et très grandes profondeurs utiles
- + « easy entry » : chargement depuis l'extérieur, prélèvement depuis l'intérieur
- + « multi Space » : rangement à travers
- + Rangement décaissé très profond avec centrale d'évacuation d'eau
- + La technologie de construction légère crée des réserves de charge utile

Système de chauffage et de climatisation

- + Effet de chauffage mural grâce aux parois intérieures en aluminium
- + Carrosserie sans ponts thermiques grâce à un insert anti-froid
- + Chauffage par le sol grâce à une accumulation de la chaleur dans le double plancher
- + Chauffage ciblé des composants techniques

La griffe de Carthago et le leadership en termes de design

- + Design extérieur et intérieur unique
- + Arrondi de toit Carthago : caractéristique design et résistance à la torsion plus élevée
- + Ambiance bien-être Carthago : intérieur de style Yacht
- + Meubles de qualité : avec technique d'assemblage à double jonction

Camping-cars qui ont reçu un prix

Qu'il s'agisse des prix « Camping-car de l'année », « König Kunde » ou « Innovation Award », les camping-cars de Carthago ont reçu de nombreux prix. En 2016 les lecteurs d'une des principales revues spécialisées ont élu le c-line I et le c-tourer T de Carthago comme camping-car de l'année. Ensemble avec trois autres places sur le podium, les camping-cars de Carthago occupent les premiers rangs dans la catégorie Premium. Cinq des neuf prix attribués reviennent à Carthago.

Une confirmation tout aussi importante est la performance exceptionnelle lors de l'élection du « King Customer Award » organisé par une autre revue spécialisée. Et en dernier, mais non le moindre, le prix pour le concept de protection contre la foudre avec le « European Innovation Award 2016 » attribué par des journalistes spécialisés européens de renom.



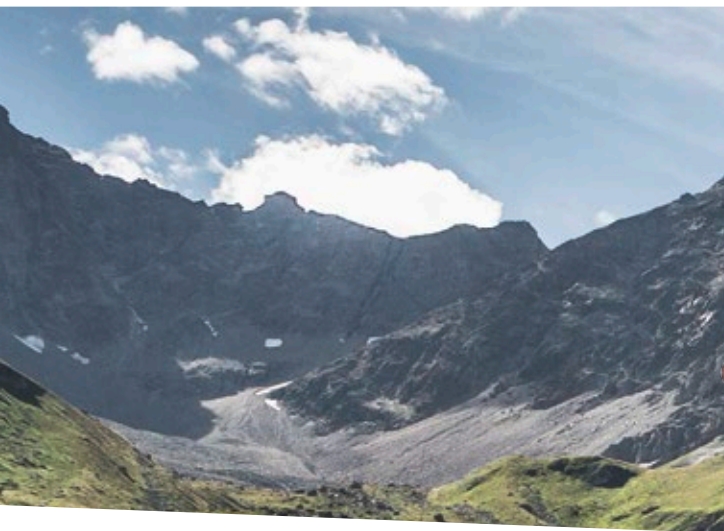

Option : lit de pavillon central à commande électrique, grand couchage, hauteur debout sous le lit relevé 184 cm



Intégration de la cabine dans l'habitacle

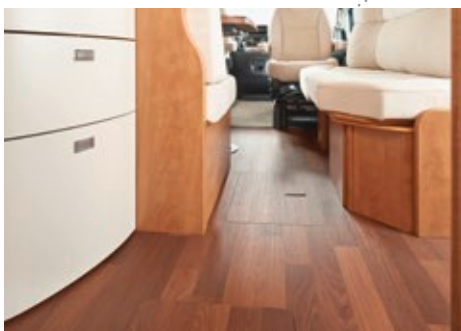

Plancher du salon

Plancher sur un niveau depuis le lit arrière jusqu'en cabine.

La fascination des profilés

Camping-cars profilés : dynamiques et confortables

Élancés, aux lignes élégantes et dynamiques, ce sont les coupés parmi les camping-cars. La cabine élégante confère un sentiment de sécurité et de manœuvrabilité à ces camping-cars. Le design plat optimise l'aérodynamisme et attribue aux camping-cars profilés une touche de sportivité. Effet secondaire intéressant :

en raison de la cabine d'origine de votre véhicule de base, les camping-cars profilés sont toujours un peu moins chers que les intégraux plus sophistiqués. C'est la raison pour laquelle les modèles T sont les modèles d'entrée de gamme dans le monde des camping-cars Carthago.

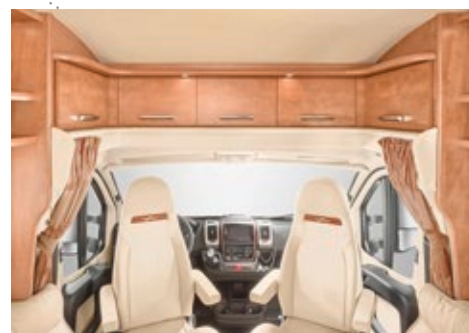

Placards de pavillon

Rangements de pavillon très spacieux tout autour au-dessus de la cabine et avec éclairage indirect



Position assise relaxe

Position relaxe et détendue pour regarder la TV, pivotement de 180° des sièges de cabine



Position assise à la table de salon

Position assise confortable à la table du salon; tous les sièges sont intégrés



Profilés de plus de 50 000 €
1e place : c-tourer T



Profilés de plus de 50 000 €
2e place : chic c-line T

Vue d'ensemble des implantations

Catégorie des véhicules légers compacts

c-tourer T

Famille d'implantations 1 : T 143

Salon en L avec siège d'appoint
Cuisine latérale compacte
Salle de bain combinée compacte

Famille d'implantations 2 : T 142 QB

Salon en L avec banquette latérale, cuisine latérale compacte
Salle de bain combinée compacte

Famille d'implantations 3 : T 142, T 148

Salon en L avec banquette latérale, cuisine d'angle
Salle de bain combinée avec dressing, penderie jusqu'au plafond

Famille d'implantations 4 : T 149, T 150

Salon en L avec banquette latérale
Cuisine d'angle confort
Salle de bain spacieuse avec dressing

Famille d'implantations 5 : T 145 H, T 148 H

Salon en L avec longue banquette latérale
Cuisine d'angle
Salle de bain combinée
Option : lit deux personnes central avec grand couchage

Catégorie Premium

chic c-line T

Famille d'implantations 1 : T 4.8

Salon en L avec large banquette latérale, cuisine d'angle
Grand rangement coulissant jusqu'au plafond, ascenseur à machine à café, salle de bain combinée et penderie jusqu'au plafond

Famille d'implantations 2 : T 4.9, T 5.0

Salon en L avec large banquette latérale, cuisine d'angle confort
Grand rangement coulissant, ascenseur à machine à café, salle de bain spacieuse avec porte de séparation à l'égard de l'habitacle et dressing



143



689 x 227 x 294/289 cm (Lxlxh)* 🚲 p. 22

142 QB



677 x 227 x 294/289 cm (Lxlxh)* 🚲 p. 24

142



680 x 227 x 294/289 cm (Lxlxh)* 🚲 p. 26

700 cm

700 cm

148



734 x 227 x 294/289 cm (Lxlxh)* 🚲 p. 28

149



744 x 227 x 294/289 cm (Lxlxh)* 🚲 p. 30

150



743 x 227 x 294/289 cm (Lxlxh)* 🚲 p. 32

145 H



692 x 227 x 294/289 cm (Lxlxh)* 🚲 p. 34

148 H



746 x 227 x 294/289 cm (Lxlxh)* 🚲 p. 36

4.8



734 x 227 x 289 cm (Lxlxh) 🚲 p. 54

4.9



740 x 227 x 289 cm (Lxlxh) 🚲 p. 56

5.0



742 x 227 x 289 cm (Lxlxh) 🚲 p. 58



→ Points forts de la gamme



+ Catégorie de poids :

Implantations très compactes sur un véhicule court, indiqué pour la catégorie de poids de 3,5 t, mais aussi des implantations très confortables sur un véhicule plus long d'une P.T.A.C. jusqu'à 4,25 t



+ Châssis :

Châssis plat Fiat Ducato, essieu arrière à voie large 198 cm, pack Sécurité de série : airbag, ESP, ABS, hill holder, Traction +, (option : Fiat Ducato avec châssis surbaissé AL-KO spécial « light »)



+ Confort intérieur :

Meubles « basic », salon en L avec banquette latérale pour jusqu'à 5 personnes (option 5e siège à ceinture), cuisine latérale ou cuisine d'angle avec réchaud gourmet pro et 6 grands tiroirs, dressing séparable (selon le modèle), plancher de la cellule sur un niveau



+ Système de rangement :

Double plancher accumulateur de chaleur : 17 cm, rangement dans le double plancher « space » de 48 cm de haut. utile, 2 grandes portes de soute, rangement à travers central, rangement profondément décaissé dans le double plancher de 42 cm de prof. utile, garage à scooter : hauteur int. jusqu'à 120 cm, chargeable jusqu'à 250 kg (avec l'option : Châssis surbaissé AL-KO 350 kg)



+ Autonomie :

Eau fraîche 120 l, eaux usées 90 l, 1 batterie gel 80 Ah (extensible sur 2 batteries de 80 Ah)



+ Climatisation / chauffage :

Système de chauffage par accumulateur de chaleur Truma Combi 6, double plancher accumulateur de chaleur avec effet de chauffage par le sol

c-tourer



www.carthago.com

Le profilé léger : des gènes Premium dans la catégorie de poids des véhicules de 3,5 t

Avec son rapport qualité/prix très intéressant, le c-tourer T offre une option d'entrée de gamme unique dans la catégorie des profilés Premium. Il incarne tous les avantages d'un Carthago : la carrosserie de la classe Liner Premium Carthago ainsi qu'un vrai double plancher accumulateur de chaleur plain-pied sur toute la longueur de la cellule. Parallèlement à cela - et ceci est typique à Carthago - il est considéré comme un véhicule léger parmi ses congénères en dépit de sa construction solide. Sur tous les modèles, le châssis surbaissé AL-KO est optionnel. Ainsi le Carthago c-tourer T est encore plus léger et plus dynamique.



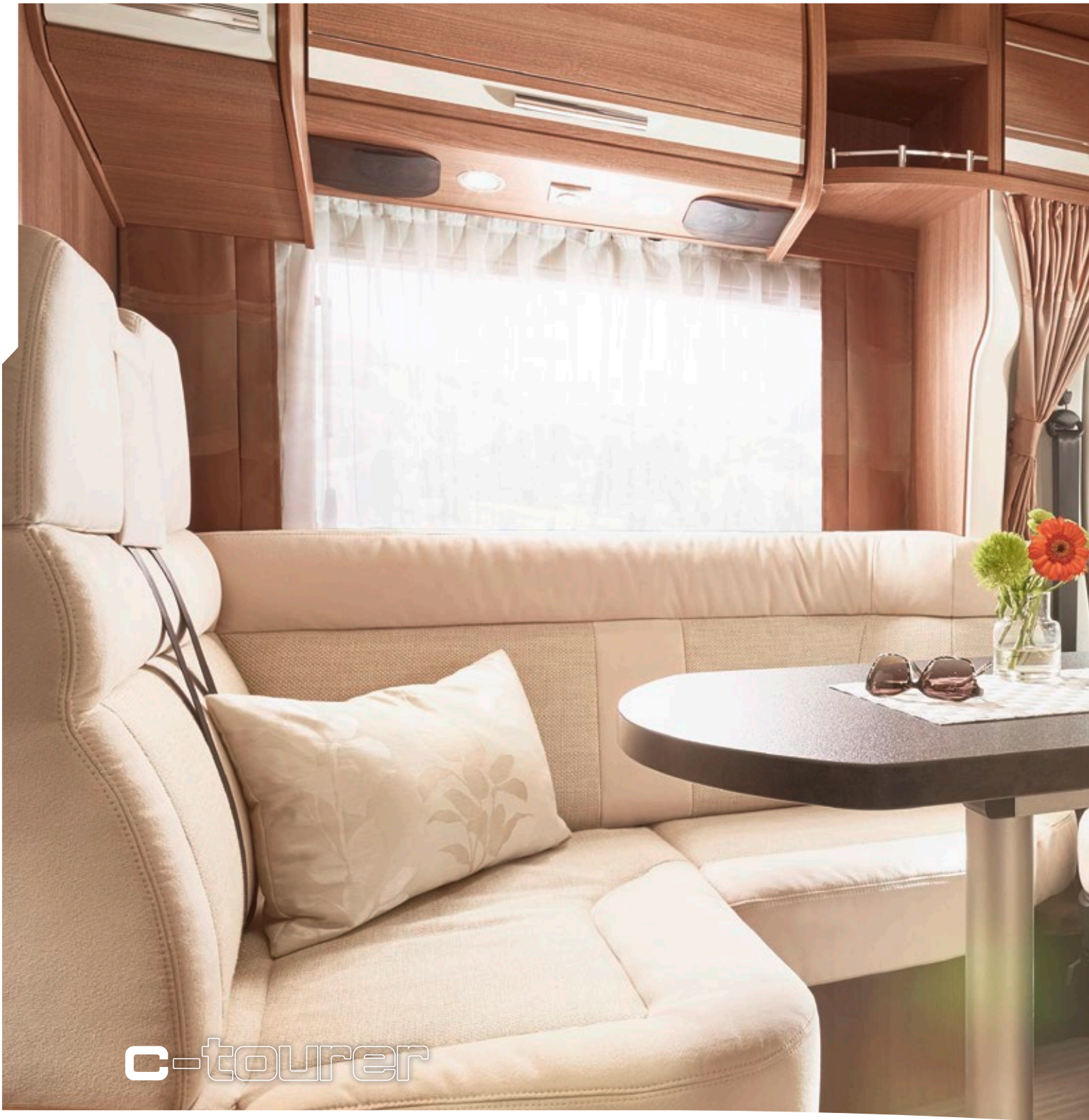

c-tourer

c-tourer T 143, style frêne brillant, style intérieur Venezia

Résultats des tests

« Le c-tourer T 143 est un camping-car profilé très solide où il n'y a quasi rien à redire. »

« Les cinq placards au-dessus de la cabine sont spacieux et accueillent non seulement la lecture de vacances. »

« Salon convivial avec des selleries de finition soignée, également visibles au niveau du montant du milieu habillé côté conducteur. Le plancher est plain-pied. »

Test c-tourer T 143 paru dans la revue « Promobil » 03/2015

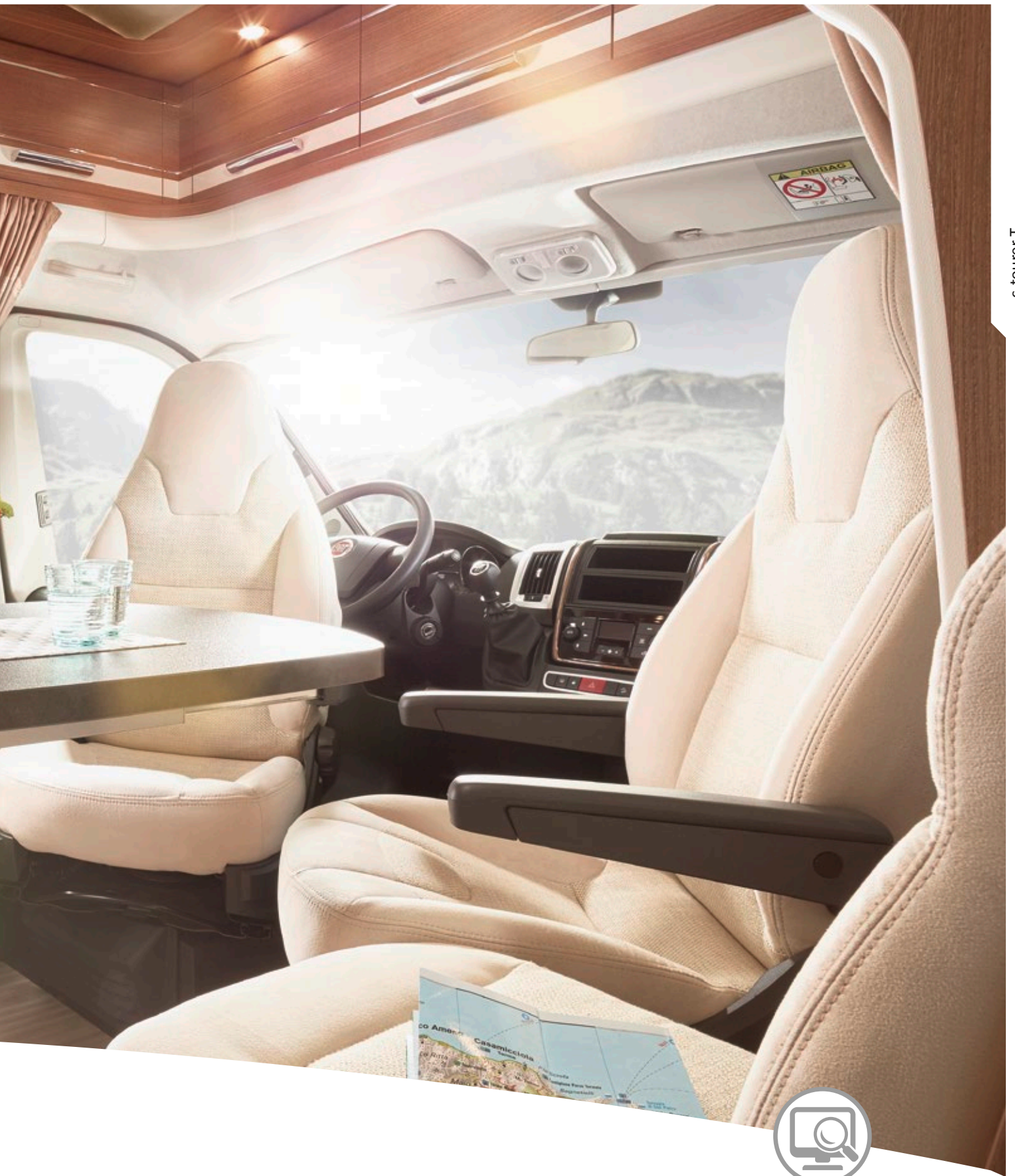

c-tourer T



www.carthago.com
Prises de vue 360°



c-tourer

c-tourer T 143, style epic, style intérieur Venezia



c-tourer T



www.carthago.com
Prises de vue 360°



c-tourer T 143



Espace séjour :

- + Salon en L avec banquette latérale
- + Table de salon de luxe, pivotante de 360° et coulissante 2 D en actionnant une pédale
- + Système d'extraction de la TV dans le placard de pavillon au-dessus du salon en L



Cuisine :

- + Cuisine latérale compacte avec 6 tiroirs profonds
- + Placard combiné séparé avec un frigo de 140 l à hauteur des mains



Salle de bain / dressing :

- + Salle de bain combinée compacte avec douche circulaire séparable
- + Penderie intégrée sous le lit jumeaux, hauteur : 105 cm



Chambre :

- + Grands lits jumeaux, couchage : 80 x 200/192 cm

→ Caractéristiques techniques :

Châssis	Fiat Ducato, châssis plat, voie large 198 cm ; 3,5 à 4,25 t
Dim.	689 x 227 x 294/289* cm (LxIxh)
Hauteur int.	198 cm
Sièges	4
Couchages	2/3 (fixes/modulables)

* avec châssis surbaissé AL-KO (option)



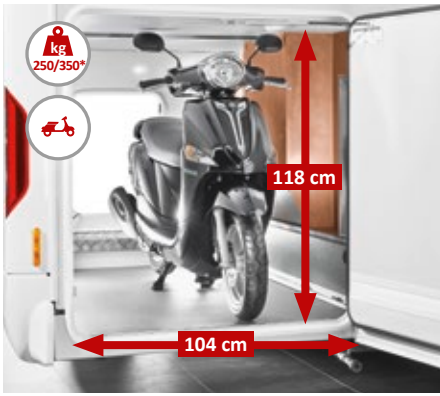

- ① Lits jumeaux, partie du milieu extractible
- ② Système coulissant pour écran TV abaissable depuis le placard de pavillon
- ③ Salle de bain combinée avec douche circulaire séparable
- ④ Cuisine latérale compacte avec 6 tiroirs profonds
- ⑤ Salle de bain combinée vue d'en haut

* Option Châssis surbaissé AL-KO



c-tourer T 142 QB

3,5 t ✓



Espace séjour :

- + Salon en L avec banquette latérale (option : 5e place avec ceinture)
- + Système coulissant de la TV derrière le dossier de la banquette latérale
- + Table de salon de luxe, pivotante de 360° et coulissante 2 D en actionnant une pédale



Cuisine :

- + Cuisine latérale compacte avec 6 tiroirs profonds
- + Placard combiné séparé avec frigo 160 l à hauteur des mains



Salle de bain / dressing :

- + Salle de bain combinée compacte avec douche circulaire séparable
- + Grande penderie sous le lit arrière



Chambre :

- + Lit central « two sides », 145 x 192 cm, accessible séparément depuis le grand côté : entrée et descente séparées grâce à l'échancrure

→ Caractéristiques techniques :

Châssis	Fiat Ducato, châssis plat, voie large 198 cm; 3,5 à 4,25 t
Dim.	677 x 227 x 294/289 cm* (Lxlxh)
Hauteur int.	198 cm
Sièges	4/5 (de série/option)
Couchages	2/4 (fixes/modulables)

* avec châssis surbaissé AL-KO (option)



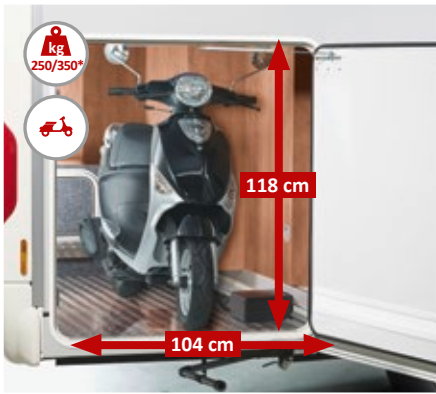

c-tourer T

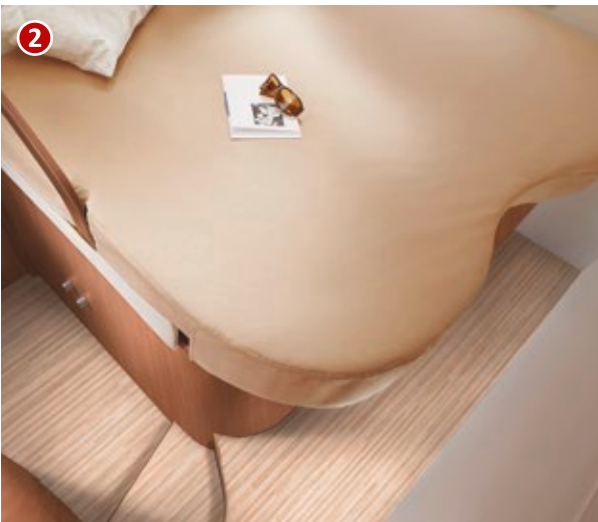

- ① Lit central accessible depuis les côtés
- ② Accès au lit aisé : entrée et descente séparées
- ③ Salle de bain combinée avec douche circulaire séparable
- ④ Cuisine latérale compacte avec 6 tiroirs profonds
- ⑤ Salle de bain combinée vue d'en haut

* Option Châssis surbaissé AL-KO



c-tourer T 142



Espace séjour :

- + Salon en L avec banquette latérale (option : 5e place à ceinture)
- + Système coulissant de la TV derrière le dossier de la banquette latérale
- + Table de salon de luxe, pivotante de 360° et coulissante 2 D en actionnant une pédale



Cuisine :

- + Cuisine d'angle avec évier rond en inox
- + Placard combiné en face avec frigo de 160 l à hauteur des mains



Salle de bain / dressing :

- + Salle de bain combinée compacte avec douche circulaire séparable
- + Dressing séparable au moyen de la porte de la salle de bain et de l'élément coulissant
- + Penderie jusqu'au plafond
- + Deuxième penderie sous le lit arrière



Chambre :

- + Lit arrière, couchage : 147/135 x 210 cm

→ Caractéristiques techniques :

Châssis	Fiat Ducato, châssis plat, voie large 198 cm ; 3,5 à 4,25 t
Dim.	680 x 227 x 294/289 cm* (Lxlxh)
Hauteur int.	198 cm
Sièges	4/5 (de série/option)
Couchages	4/5 (fixes/modulables)

* avec châssis surbaissé AL-KO (option)



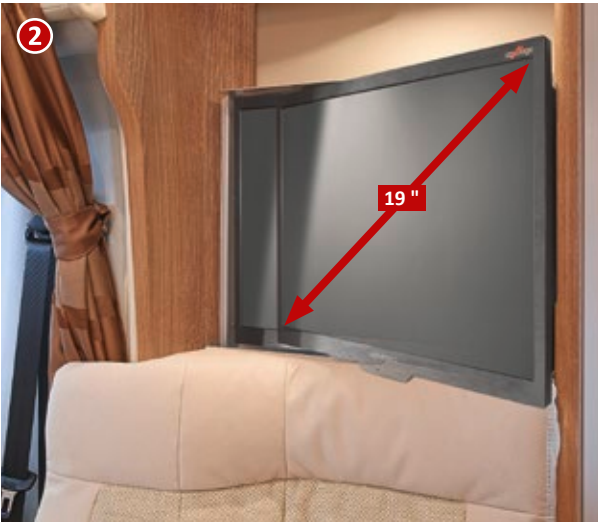
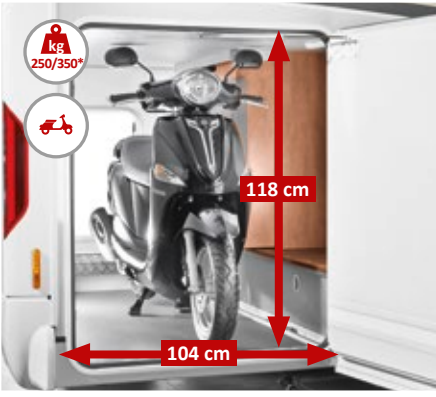

- ① Lit arrière transversal avec grand couchage
- ② Système d'extraction de la TV derrière le dossier
- ③ Douche circulaire vue d'en haut
- ④ Cuisine d'angle avec réchaud gourmet pro
- ⑤ Salle de bain combinée avec dressing

* Option Châssis surbaissé AL-KO



c-tourer T 148



Espace séjour :

- + Salon en L avec banquette latérale (option : 5e place à ceinture)
- + Système coulissant de la TV derrière le dossier de la banquette latérale
- + Table de salon de luxe, pivotante de 360° et coulissante 2 D en actionnant une pédale



Cuisine :

- + Cuisine d'angle avec évier rond en inox
- + Placard combiné en face avec frigo de 160 l à hauteur des mains



Salle de bain / dressing :

- + Salle de bain combinée compacte avec douche circulaire séparable
- + Dressing séparable au moyen de la porte de la salle de bain et de l'élément coulissant
- + Penderie jusqu'au plafond
- + Penderies additionnelles sous les lits jumeaux



Chambre :

- + Lits jumeaux; couchage : 80 x 200/190 cm

→ Caractéristiques techniques :

Châssis	Fiat Ducato, châssis plat, voie large 198 cm; 3,5 à 4,25 t
Dim.	734 x 227 x 294/289 cm* (Lxlxh)
Hauteur int.	198 cm
Sièges	4/5 (de série/option)
Couchages	4/5 (fixes/modulables)

* avec châssis surbaissé AL-KO (option)



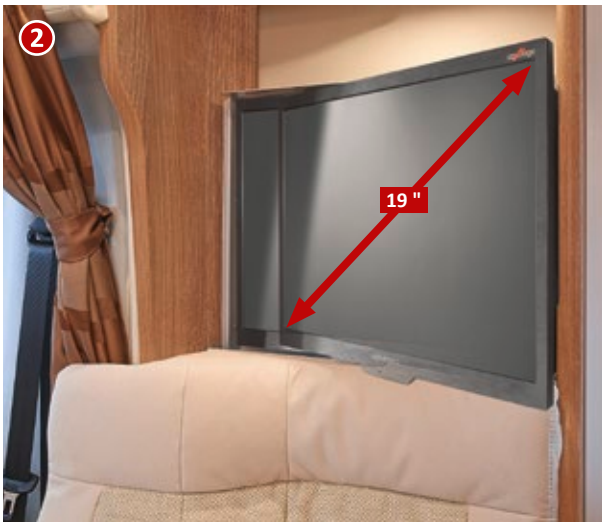
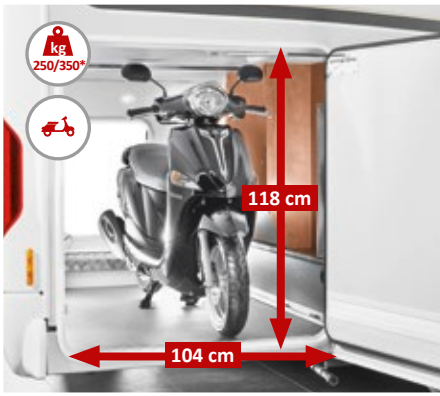

- ① Lits jumeaux, partie du milieu extractible
- ② Système d'extraction de la TV derrière le dossier
- ③ Douche circulaire vue d'en haut
- ④ Cuisine d'angle avec réchaud gourmet pro
- ⑤ Salle de bain combinée avec dressing

* Option Châssis surbaissé AL-KO



c-tourer T 149



Espace séjour :

- + Salon en L avec banquette latérale (option 5e place à ceinture)
- + Système coulissant de la TV derrière le dossier de la banquette latérale
- + Table de salon de luxe, pivotante de 360° et coulissante 2 D en actionnant une pédale



Cuisine :

- + Cuisine d'angle avec évier rond en inox
- + Placard combiné en face avec frigo de 160 l à hauteur des mains



Salle de bain / dressing :

- + Salle de bain combinée compacte avec douche circulaire séparable
- + Dressing séparable au moyen de la porte de la salle de bain et de l'élément coulissant
- + Penderie jusqu'au plafond
- + Penderies additionnelles sous les lits jumeaux, haut. : 105 cm



Chambre :

- + Lits jumeaux; couchage : 80 x 200/190 cm

→ Caractéristiques techniques :

Châssis	Fiat Ducato, châssis plat, voie large 198 cm; 4,25 t max.
Dim.	744 x 227 x 294/289 cm* (Lxlxh)
Hauteur int.	198 cm
Sièges	4/5 (de série/option)
Couchages	4/5 (fixes/modulables)

* avec châssis surbaissé AL-KO (option)



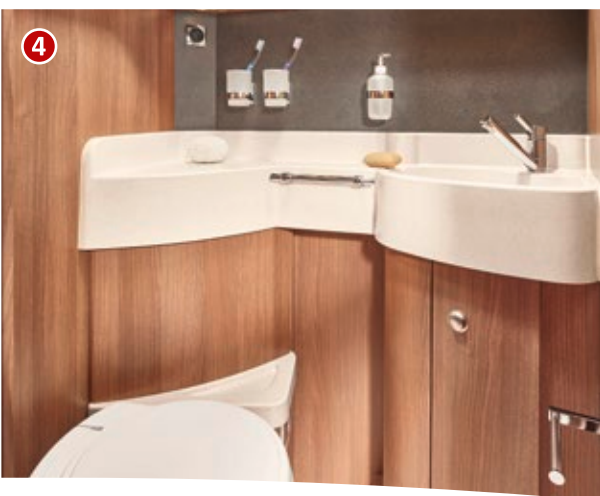
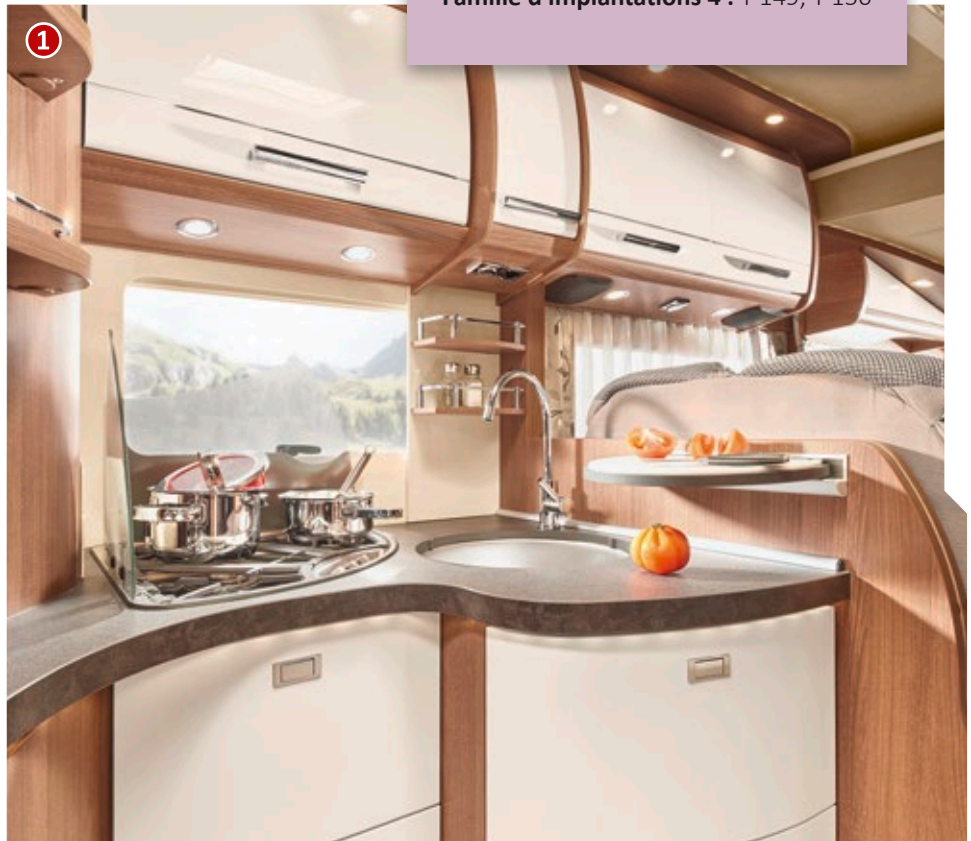
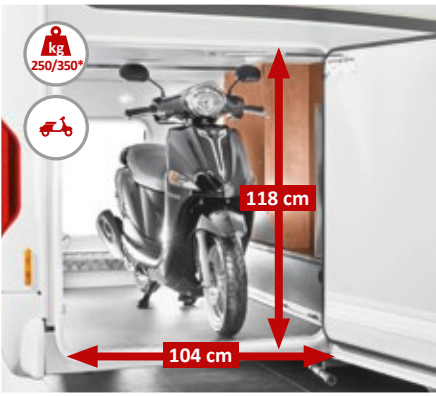

- ① Cuisine d'angle confort avec plan de travail cintré
- ② Système d'extraction de la TV derrière le dossier
- ③ Lits jumeaux, partie du milieu extractible
- ④ Vue du cabinet de toilette/des toilettes
- ⑤ Salle de bain spacieuse avec porte de séparation avec l'habitacle

* Option Châssis surbaissé AL-KO



c-tourer T 150



Espace séjour :

- + Salon en L avec banquette latérale (option : 5e place à ceinture)
- + Système coulissant de la TV derrière le dossier de la banquette latérale
- + Table de salon de luxe, pivotante de 360° et coulissante 2 D en actionnant une pédale



Cuisine :

- + Cuisine d'angle confort avec plan de travail cintré
- + Placard combiné en face avec frigo de 160 l à hauteur des mains



Salle de bain / dressing :

- + Salle de bain spacieuse confortable avec douche en face
- + Grand dressing séparable au moyen de la porte de séparation du salon
- + Deux penderies sur les côtés du lit central, grands tiroirs sur la face avant du lit



Chambre :

- + Lit central avec grand couchage de 145 x 195 cm; accès aisé

→ Caractéristiques techniques :

Châssis	Fiat Ducato, châssis plat, voie large 198 cm; 4,25 t max.
Dim.	743 x 227 x 294/289 cm* (Lxlxh)
Hauteur int.	198 cm
Sièges	4/5 (de série/option)
Couchages	4/5 (fixes/modulables)

* avec châssis surbaissé AL-KO (option)



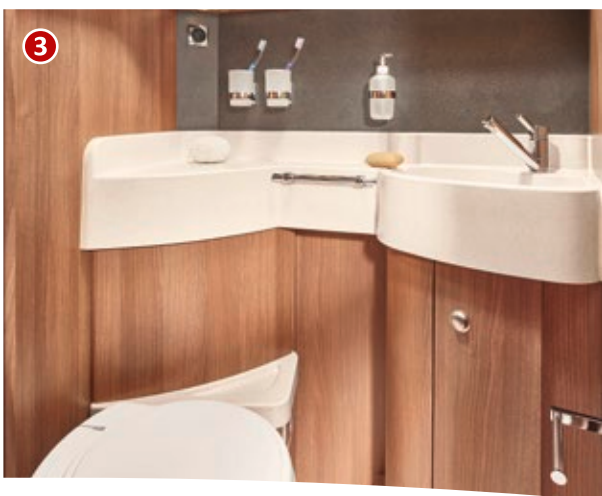
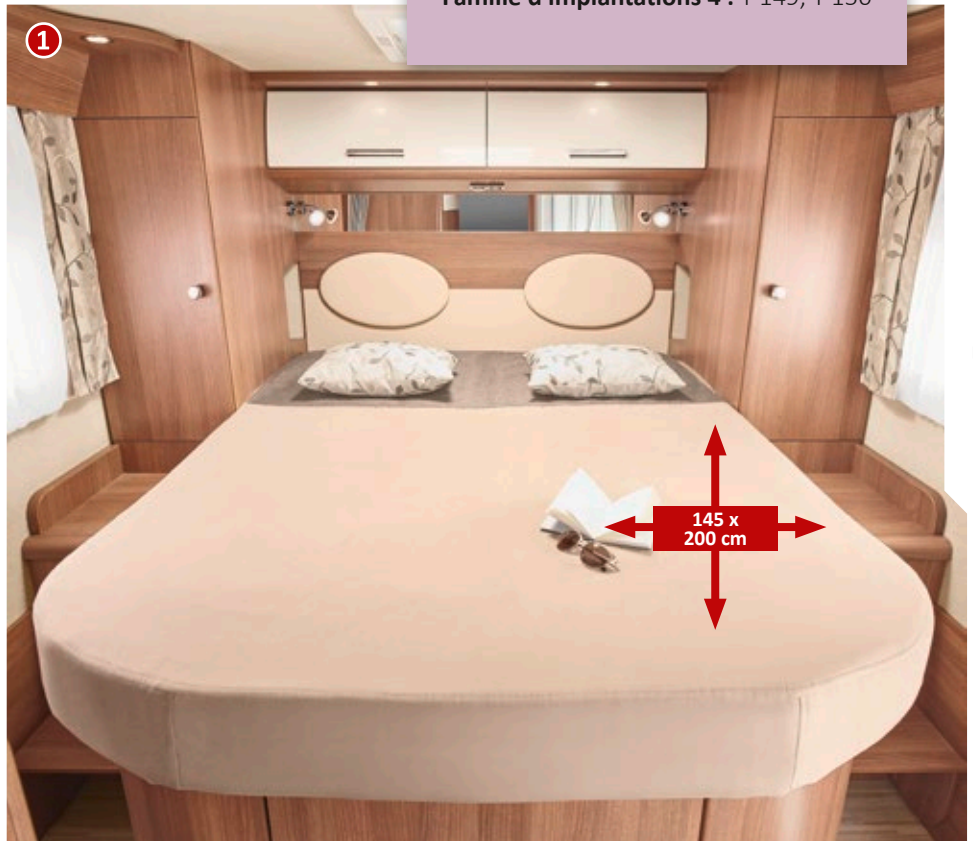
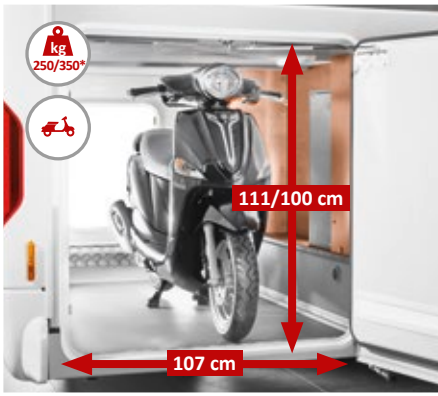

- ① Lit central avec grands tiroirs sur la face avant
- ② Cuisine d'angle confort avec plan de travail cintré
- ③ Vue du cabinet de toilette/des toilettes
- ④ Salle de bain spacieuse avec porte de séparation avec l'habitacle

* Option Châssis surbaissé AL-KO



c-tourer T 145 H

3,5 t ✓



Espace séjour :

- + Salon en L avec très longue banquette latérale (option : 5e place à ceinture)
- + Système coulissant de la TV derrière le dossier de la banquette latérale
- + Table de salon de luxe, pivotante de 360° et coulissante 2 D en actionnant une pédale



Cuisine :

- + Cuisine d'angle
- + Placard combiné avec frigo 160 l à hauteur des mains



Salle de bain / dressing :

- + Salle de bain combinée avec douche circulaire séparable
- + Penderie jusqu'au plafond et 2e penderie sous le lit arrière



Chambre :

- + Grand lit arrière transversal : 147/135 x 210 cm
- + Option : lit de pavillon central 2 personnes à large couchage

→ Caractéristiques techniques :

Châssis	Fiat Ducato, châssis plat, voie large 198 cm; 4,25 t max.
Dim.	692 x 227 x 294/289 cm* (Lxlxh)
Hauteur int.	198 cm
Sièges	4/5 (de série/option)
Couchages	4/6 (fixes/modulables)

* avec châssis surbaissé AL-KO (option)



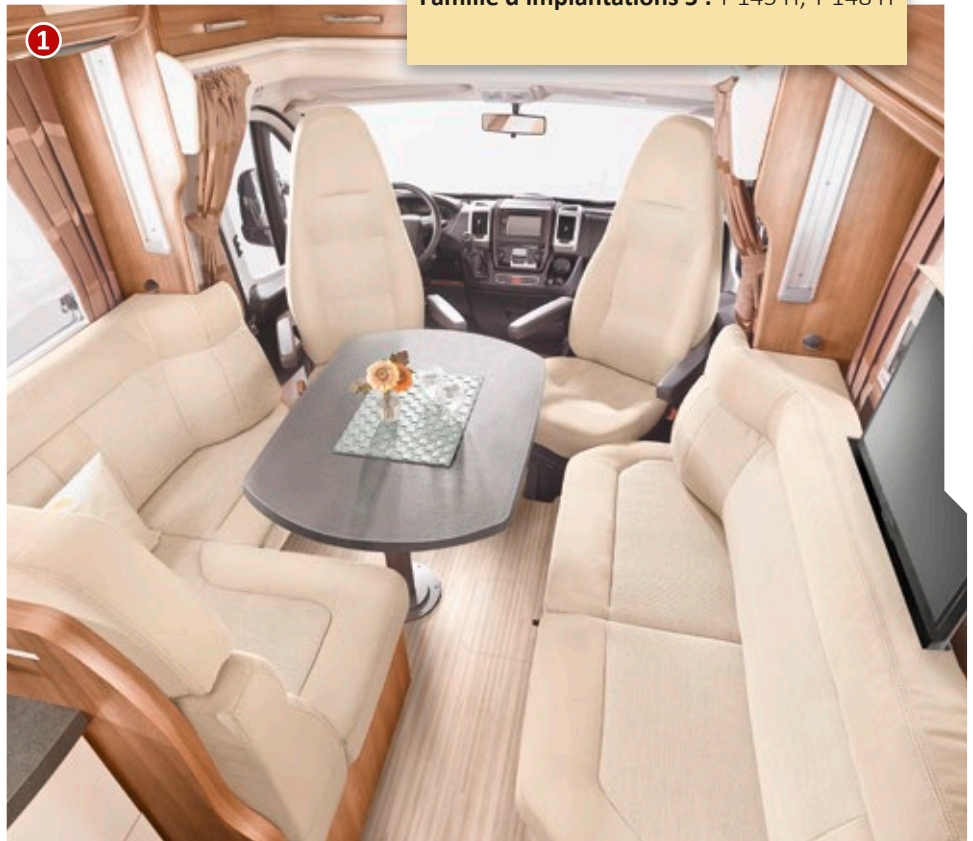
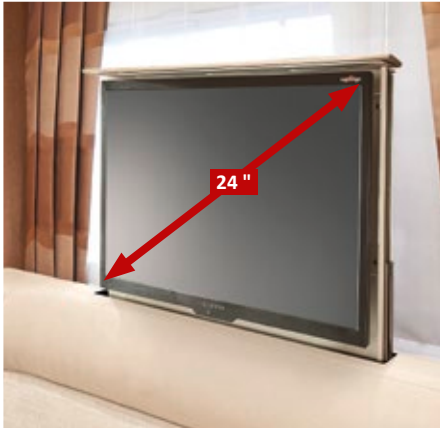
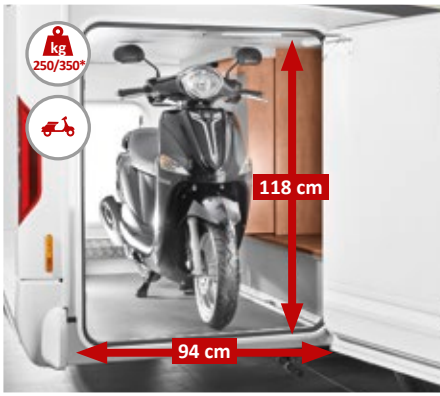

c-tourer T



- ① Salon en L avec longue banquette latérale
- ② Lit transversal arrière
- ③ Cuisine d'angle avec évier rond en inox
- ④ Salle de bain combinée avec douche circulaire séparable
- ⑤ Douche circulaire vue d'en haut

* Option Châssis surbaissé AL-KO



c-tourer T 148 H



Espace séjour :

- + Implantation avec grand salon
- + Salon en L avec très longue banquette latérale (option 5e place à ceinture)
- + Système coulissant de la TV derrière le dossier de la banquette latérale
- + Table de salon de luxe, pivotante de 360° et coulissante 2 D en actionnant une pédale



Cuisine :

- + Cuisine d'angle
- + Placard combiné avec frigo 160 l à hauteur des mains



Salle de bain / dressing :

- + Salle de bain combinée avec douche circulaire séparable
- + Penderie jusqu'au plafond et penderies additionnelles sous les lits jumeaux, hauteur 105 cm



Chambre :

- + Lits jumeaux 80 x 200/190 cm



→ Caractéristiques techniques :

Châssis	Fiat Ducato, châssis plat, voie large 198 cm ; 4,25 t max.
Dim.	746 x 227 x 294/289 cm* (Lxlxh)
Hauteur int.	198 cm
Sièges	4/5 (de série/option)
Couchages	4/6 (fixes/modulables)

* avec châssis surbaissé AL-KO (option)



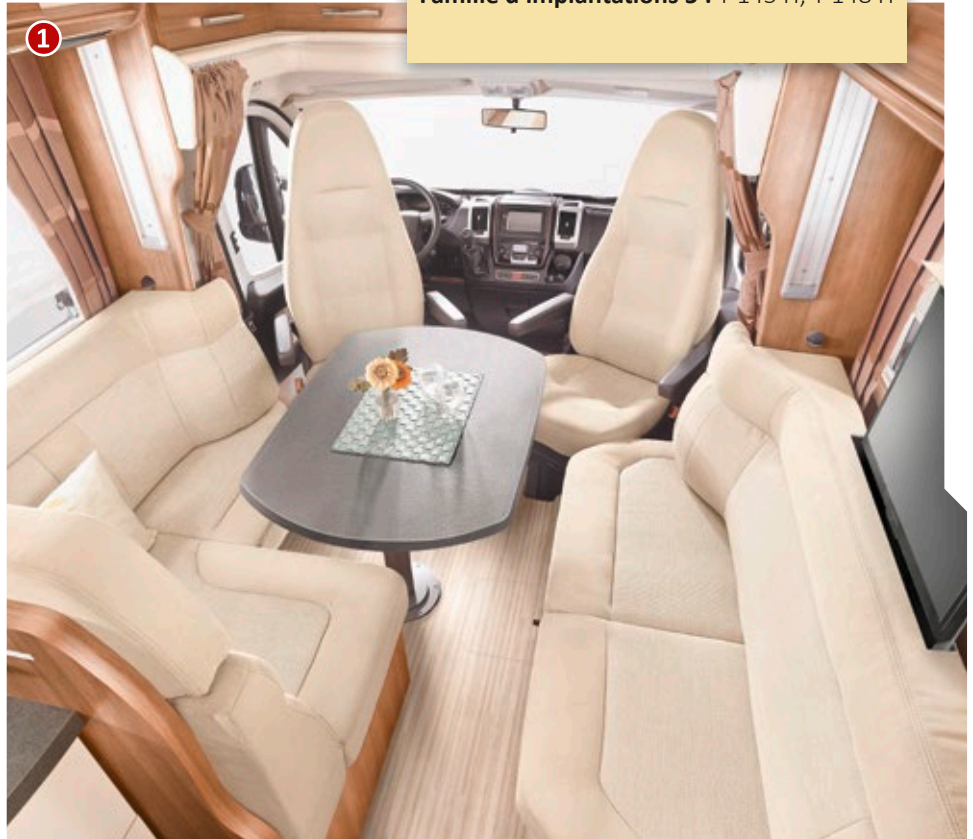
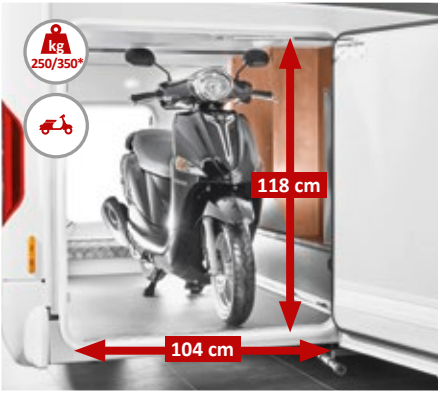

c-tourer T



- ① Salon en L avec longue banquette latérale
- ② Lits jumeaux, partie du milieu extractible
- ③ Cuisine d'angle avec évier rond en inox
- ④ Salle de bain combinée avec douche circulaire séparable
- ⑤ Douche circulaire vue d'en haut

* Option Châssis surbaissé AL-KO

Extérieur



Cellule couleur blanc/gris clair, face avant blanc, montant de pare-brise, jupes avant, latérales et arrière, ainsi que les passages de roues en blanc

Design des jantes



De série : enjoliveurs Carthago



Option : jantes en alu bicolores (noir poli), 16" « light »



Option : jantes en alu bicolores (noir poli), 16" « heavy »

Intérieur

Décor des meubles

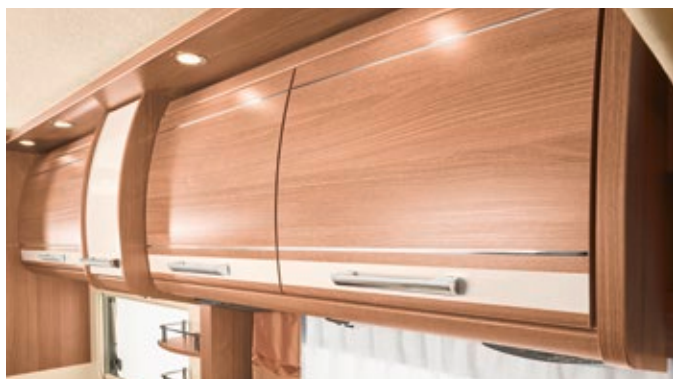

De série : style « Frêne brillant » dans l'habitacle, poignée barre « Ergo »



Option : style « epic » : frêne brillant avec des façades en ivoire brillant dans l'habitacle, poignée barre « Ergo »

Façades des placards de la cuisine



De série : style « Frêne brillant »



Option : style « epic »

Systeme de rangement

Rangement dans le double plancher, garage à scooter (selon le modèle)

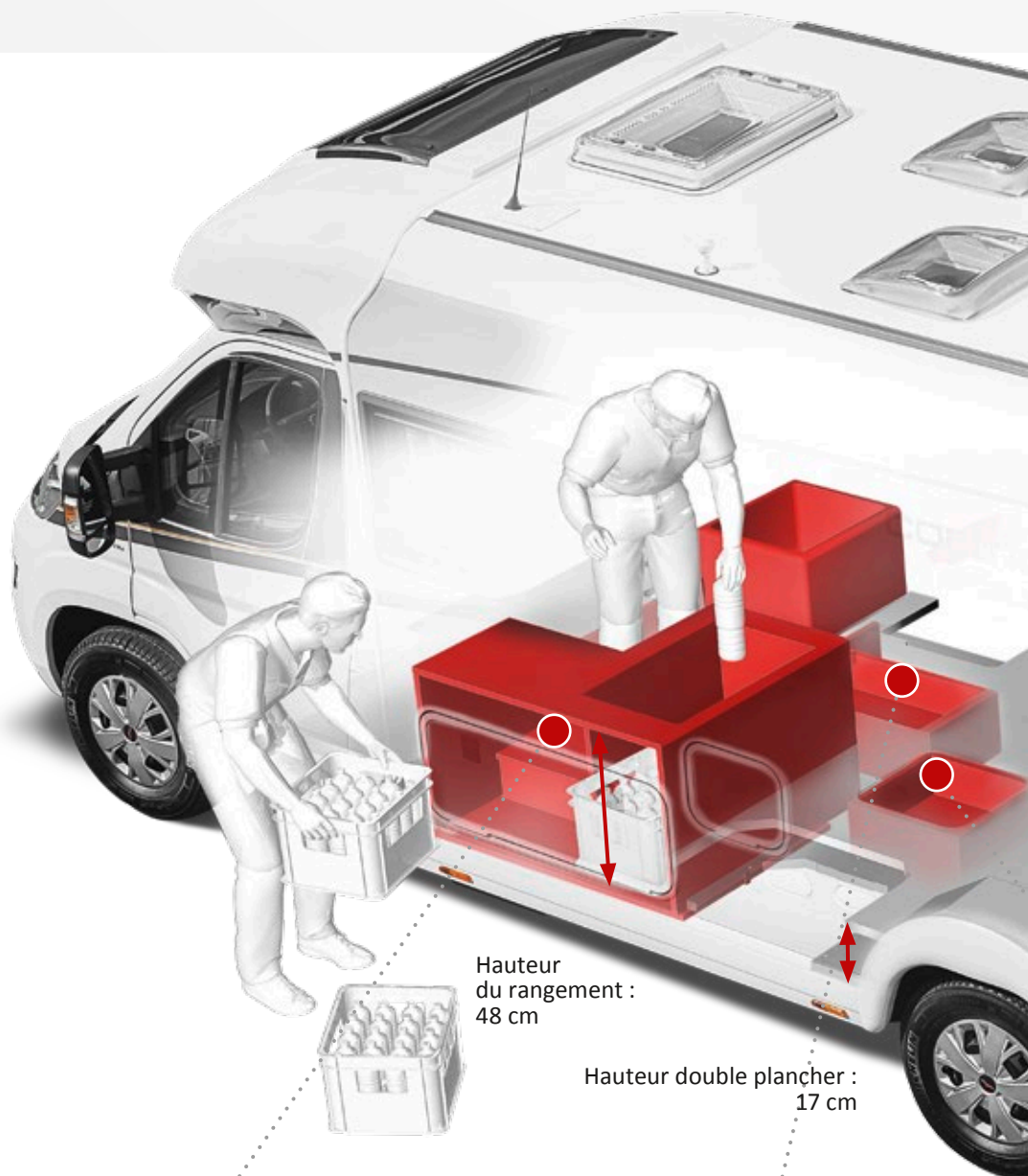

Portes de soutes

Rangement dans le double plancher « space » de 48 cm de haut. utile, accès « easy entry » via 2 grandes portes de soute, accessible depuis l'intérieur par la banquette et les canapés, rangement à travers central, éclairé.

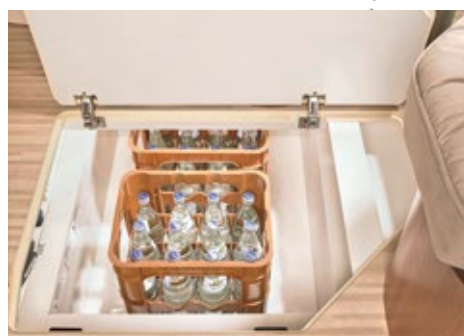

Rangement profondément décaissé dans le double plancher

Profondeur utile de 42 cm, accessible depuis l'intérieur par la trappe dans le plancher au niveau de l'entrée, centrale d'évacuation d'eau.



Soute « space »
Hauteur de chargement :
48 cm

c-tourer T



Hauteur garage à scooter : 120 cm



Caisse de rangement dans le double plancher
devant la cuisine, profondeur utile 40 cm (selon le modèle)



Garage à scooter
décaissé profond avec une grande hauteur intérieure, deux grandes portes de garage, rails d'arrimage pour les bagages

Habitacle

Hauteurs debout et d'assise

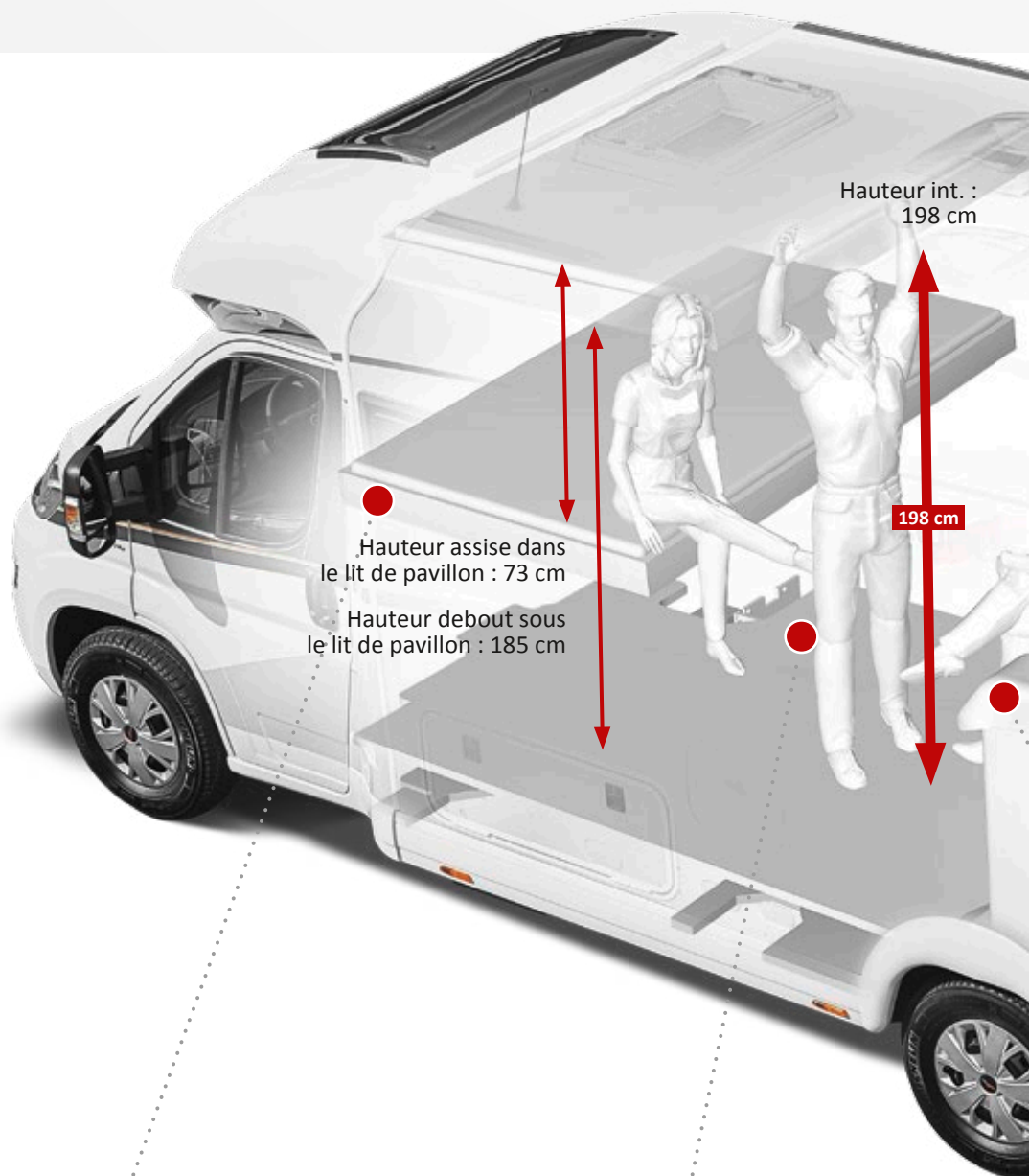

Hauteur assise dans le lit de pavillon : 73 cm

Hauteur debout sous le lit de pavillon : 185 cm

Hauteur int. : 198 cm

198 cm



73 cm

Lit de pavillon central optionnel

avec grand couchage, hauteur d'assise confortable de 73 cm en position abaissée. Grande hauteur debout sous le lit de pavillon de 185 cm à l'état relevé et en route.



198 cm

Hauteur debout dans l'habitacle

Grâce au plancher de la cellule sur un niveau, on obtient une hauteur int. de 198 cm dans tout l'habitacle.



Hauteur d'accès au lit de pavillon : 109 cm



Accès au lit arrière
très bas et marche-pieds pratiques comme caractéristique confort importante.



Hauteur libre au-dessus de la tête, hauteur d'assise
Grâce au décaissement profond du garage à scooter, il en résulte une grande hauteur utile, mais également un accès au lit très bas.

Technique de bord

Système électrique, alimentation en eau, système de chauffage par accumulateur de chaleur

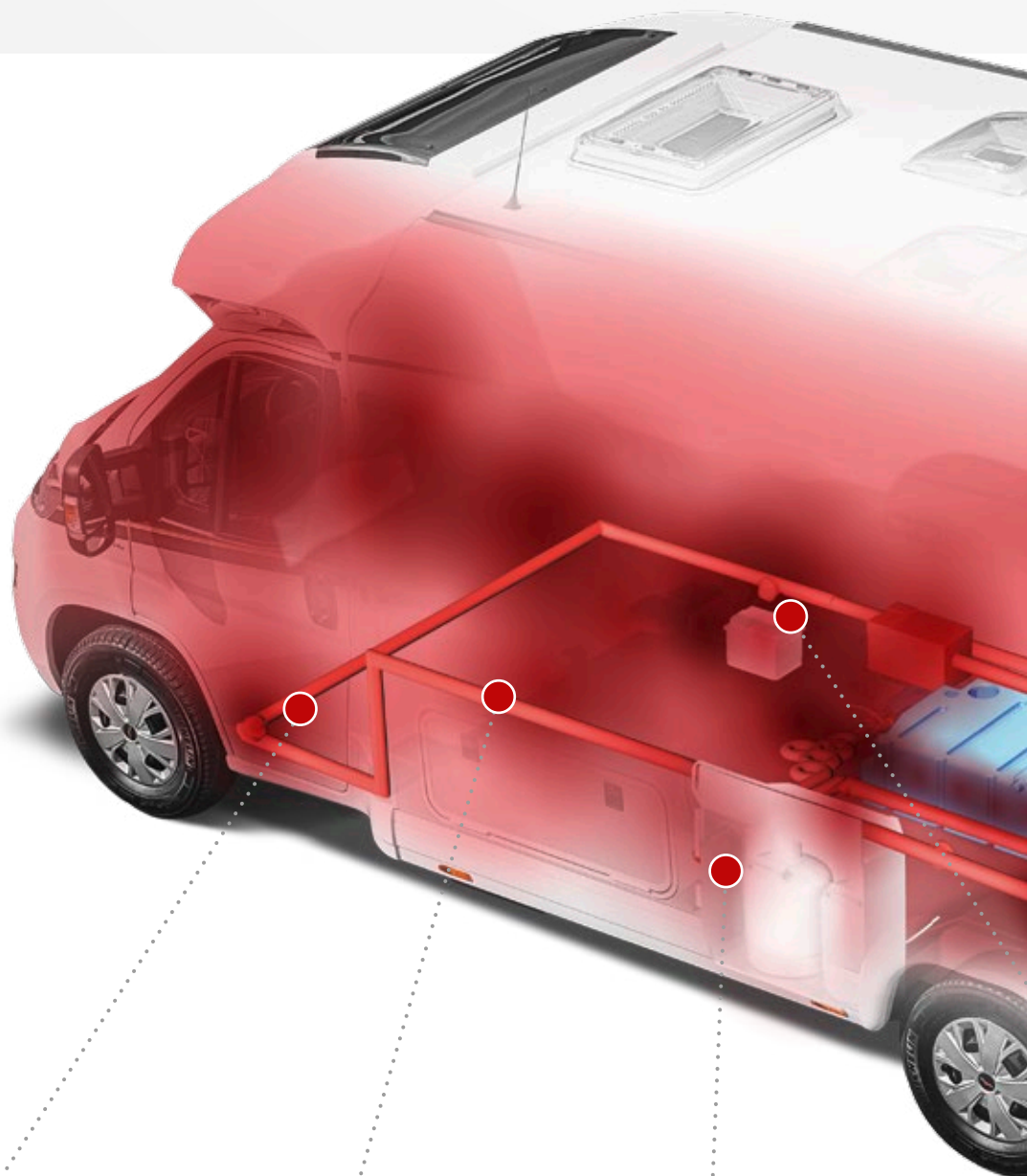

Chauffage de la cabine

Chauffage ciblé de la cabine par une bouche de chauffage additionnelle sous le siège du conducteur.



Système de chauffage

Système de chauffage par accumulateur de chaleur Truma avec des bouches d'air chaud dans l'ensemble du double plancher accumulateur de chaleur, au niveau de l'habitacle, dans le garage, en cabine et au niveau des portes.



Coffret à bouteilles de gaz « easy change »

Coffret à bouteilles de gaz profondément décaissé permettant un remplacement aisé des bouteilles (selon le modèle).

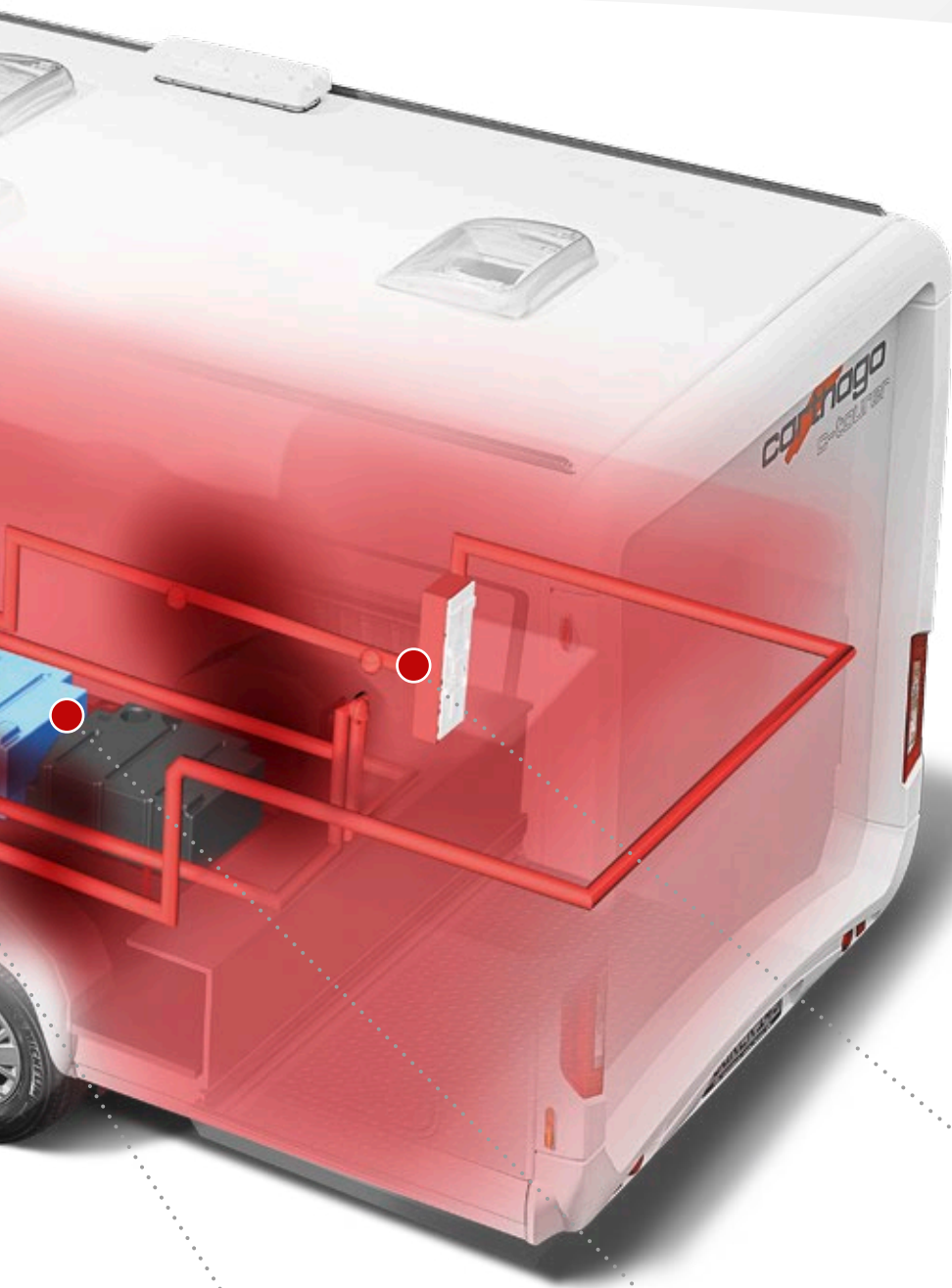

Chauffage par récupération de la chaleur Truma Combi 6



Réservoir d'eau fraîche :
120 l
Réservoir des eaux usées :
90 l
Batteries : 1 x 80 Ah

c-tourer T



Centrale à batteries

chauffée par le biais de l'interrupteur principal des batteries; de série : 1 batterie gel de 80 Ah, extensible sur 2 batteries de 80 Ah



Alimentation en eau

Réservoirs d'eau logés dans le double plancher chauffé à l'abri du gel (eau fraîche : 120 l, eaux usées : 90 l), centrale d'évacuation d'eau dans le double plancher accumulateur de chaleur, peut aussi être commandée depuis l'extérieur.



Centrale électrique

Centrale électrique bien accessible dans le garage, prise 12 V/230 V.

Équipement de série

Casquette en polyester



au-dessus de la cabine, de forme réussie, en polyester de qualité supérieure, isolé et jointoyé tout autour,

Porte de la cellule « premium one »



avec limiteur d'ouverture, vitre et store moustiquaire

Coffret à bouteilles de gaz



Décaissé profond = facilite le remplacement des bonbonnes

Accès au garage des deux côtés



Accès aisé par la grande porte côté passager et la deuxième porte côté conducteur

Rangements en cabine



Placards de pavillon à clapets tout autour de la cabine et éclairage indirect

Plan de travail à la cuisine



Surface solide décor « Ardoise », rétroéclairée par une bande lumineuse à LED

Marche-pied électrique



vers le salon : escamotable, à commande électrique

Verrouillage central



des portes de la cabine à l'aide de l'émetteur dans la clé principale

Salon avec plancher plain-pied



Plancher plain-pied en continu depuis la cabine jusqu'à la chambre

Sièges pilotes de la cabine

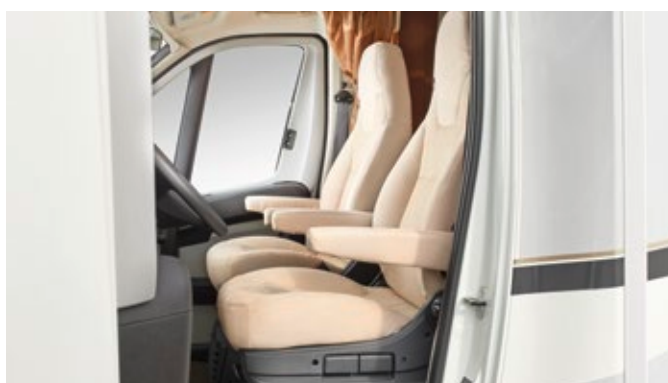

avec accoudoirs des deux côtés, à réglage multiple, hauteur d'assise au même niveau que les canapés du salon

Extension du plan de travail à la cuisine



en accrochant le recouvrement de l'évier - avec fonction planche à découper - dans le rail de support mural

Réchaud à gaz

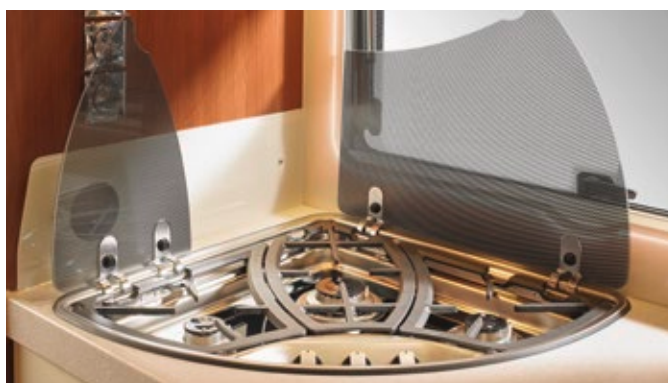

avec 3 plaques de cuisson, fond en verre et plaque en verre en deux parties



→ Points forts de la gamme



+ Catégorie de poids :

Implantations très confortables jusqu'à un P.T.A.C. de 3,5 à 4,5 t



+ Châssis :

Fiat Ducato avec châssis surbaissé AL-KO spécial Carthago, essieu arrière à voie large 198 cm, pack Sécurité de série : airbag, ESP, ABS, hill holder, Traction +



+ Confort intérieur :

Meubles « exclusiv », salon en L spacieux avec banquette latérale, cuisine d'angle, ascenseur à machine à café, grand rangement coulissant, dressing séparable, système de sommier Carawinx sur le lit arrière, marche-pied extractible pour accéder au lit arrière



+ Système de rangement :

Double plancher accumulateur de chaleur de 17 cm, rangement dans le double plancher « big space » de 62 cm de haut. utile, 2 grandes portes de soute, rangement à travers central, rangement profondément décaissé dans le double plancher de 42 cm de prof. utile, caisse de rangement dans le double plancher de 40 cm de prof. utile. Garage à scooter : haut. int. jusqu'à 120 cm, chargeable jusqu'à 350 kg



+ Autonomie :

Autonomie au-dessus de la moyenne. Réservoirs : eau fraîche 170 l, eaux usées 110 l (extensible sur 150 l), 2 batteries gel 80 Ah (extensible sur 3 batteries de 80 Ah)



+ Climatisation / chauffage :

Système de chauffage accumulateur de chaleur Truma Combi 6, double plancher accumulateur de chaleur avec effet de chauffage par le sol, option : chauffage central à l'eau chaude ALDE

chic c-line

chic c-line T



www.carthago.com

La catégorie haut de gamme : le profilé : extravagant et confortable

Il est extravagant, luxueux, confortable tout en étant unique. Il offre de la haute technologie sur quatre roues. Avec le chic c-line profilé vous passez à une nouvelle catégorie de camping-cars : la catégorie Premium des camping-cars profilés. Découvrez le charme unique de ces modèles avec leurs avantages qui démarquent le chic c-line T des autres profilés sur le marché et qui lui confèrent cette autonomie inégalable.





chic c-line

chic c-line T 4.8, style Turin, style intérieur cuir partiel crème

Résultats des tests

« Le chic dispose de rangements en abondance. Depuis le tiroir à chaussures dans la banquette, en passant par les deux penderies sous les lits jusqu'aux rangements dans le capot au-dessus de la cabine. Vient s'y ajouter un double plancher plain-pied qui est à présent éclairé [...]. Les ustensiles peuvent être chargés depuis l'extérieur et prélevés depuis l'intérieur. »

Test comparatif chic c-line T 4.9 paru dans la revue « Promobil » 08/2016



chic c-line T



www.carthago.com
Prises de vue 360°



chic c-line T, style Turin, style intérieur cuir partiel crème



chic c-line T



www.carthago.com
Prises de vue 360°



chic c-line T 4.8



Espace séjour :

- + Implantation avec salle de bain combinée et penderie jusqu'au plafond
- + Salon en L avec banquette latérale (option : 5e place à ceinture)
- + Système coulissant de la TV derrière le dossier de la banquette latérale
- + Table de salon de luxe, pivotante de 360° et coulissante 2 D en actionnant une pédale



Cuisine :

- + Cuisine d'angle avec ascenseur à machine à café
- + Placard combiné en face avec frigo de 160 l à hauteur des mains
- + Grand rangement coulissant jusqu'au plafond



Salle de bain / dressing :

- + Salle de bain combinée avec douche circulaire séparable
- + Porte double fonction : séparant l'habitacle du cabinet de toilettes
- + Plissé de séparation entre la chambre et le dressing
- + Penderies sous le lit arrière, haut. 105 cm



Chambre :

- + Lits jumeaux arrière; couchage : 80 x 200/190 cm

→ Caractéristiques techniques :

Châssis	Fiat Ducato avec AL-KO 35 light / 40 heavy ; 4,5 t max.
Dim.	734 x 227 x 289 cm (Lxlxh)
Hauteur int.	198/185* cm
Sièges	4/5 (de série/option)
Couchages	4/5 (fixes/modulables)

* sous le lit de pavillon central



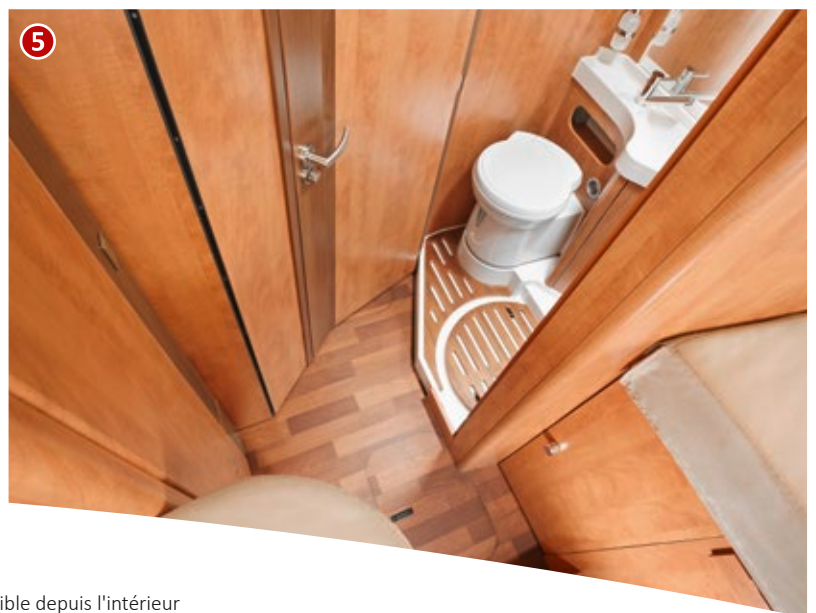
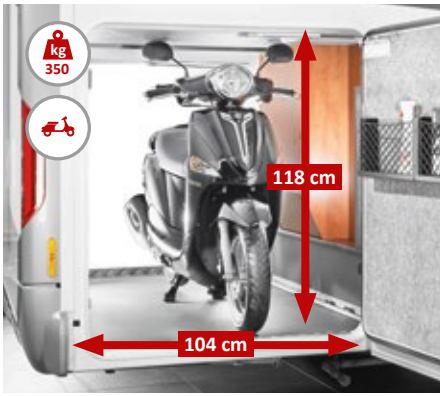

- ① Lits jumeaux, partie du milieu extractible
- ② Système d'extraction de la TV derrière le dossier
- ③ Rangement sous la banquette : chargeable depuis l'extérieur, accessible depuis l'intérieur
- ④ Cuisine d'angle avec réchaud gourmet pro
- ⑤ Salle de bain combinée avec dressing

* Option Châssis surbaissé AL-KO

chic c-line T



chic c-line T 4.9



Espace séjour :

- + Salon en L avec banquette latérale (option : 5e place à ceinture)
- + Système coulissant de la TV derrière le dossier de la banquette latérale
- + Table de salon de luxe, pivotante de 360° et coulissante 2 D en actionnant une pédale
- + Penderie jusqu'au plafond ou penderies sous le lit arrière, haut. 105 cm



Cuisine :

- + Cuisine d'angle confort avec plan de travail cintré et ascenseur à machine à café
- + Placard combiné en face avec frigo de 160 l à hauteur des mains
- + Grand rangement coulissant intégré dans la cloison de la salle de bain



Salle de bain / dressing :

- + Salle de bain spacieuse confort, séparable du salon
- + Porte double fonction : séparant l'habitacle du cabinet de toilettes
- + Plissé de séparation entre la chambre et le dressing
- + Penderies sous le lit arrière, haut. 105 cm



Chambre :

- + Lits jumeaux arrière; couchage : 80 x 200/190 cm

→ Caractéristiques techniques :

Châssis	Fiat Ducato avec AL-KO 35 light / 40 heavy ; 4,5 t max.
Dim.	740 x 227 x 289 cm (Lxlxh)
Hauteur int.	198/185* cm
Sièges	4/5 (de série/option)
Couchages	4/5 (fixes/modulables)

* sous le lit de pavillon central



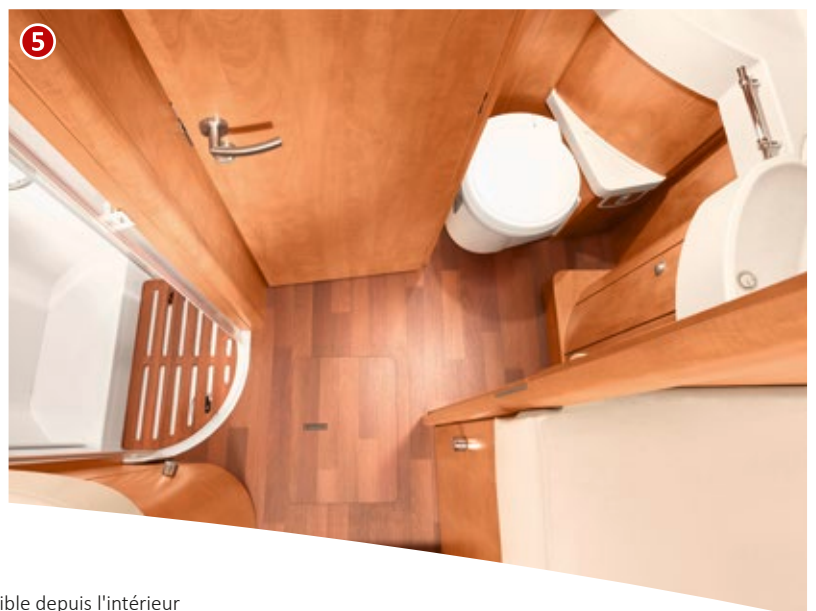

- ① Lits jumeaux, partie du milieu extractible
- ② Système d'extraction de la TV derrière le dossier
- ③ Rangement sous la banquette : chargeable depuis l'extérieur, accessible depuis l'intérieur
- ④ Cuisine d'angle confort
- ⑤ Salle de bain spacieuse avec douche en face

* Option Châssis surbaissé AL-KO

chic c-line T



chic c-line T 5.0



Espace séjour :

- + Système coulissant de la TV derrière le dossier de la banquette latérale
- + Table de salon de luxe, pivotante de 360° et coulissante 2 D en actionnant une pédale



Cuisine :

- + Cuisine d'angle confort avec plan de travail cintré et ascenseur à machine à café
- + Placard combiné en face avec frigo de 160 l à hauteur des mains
- + Grand rangement coulissant intégré dans la cloison de la salle de bain spacieuse



Salle de bain / dressing :

- + Salle de bain spacieuse confort, séparable du salon
- + Deux penderies sur les côtés du lit central
- + Deux grands tiroirs sur la face avant du lit central
- + Porte double fonction : séparant l'habitacle du cabinet de toilettes
- + Plissé de séparation entre la chambre et le dressing



Chambre :

- + Lit central avec grand couchage : 145 x 195 cm

→ Caractéristiques techniques :

Châssis	Fiat Ducato avec AL-KO 35 light/40 heavy ; 4,5 t max.
Dim.	742 x 227 x 294/289 cm* (Lxlxh)
Hauteur int.	198 cm
Sièges	4/5 (de série/option)
Couchages	4/5 (fixes/modulables)



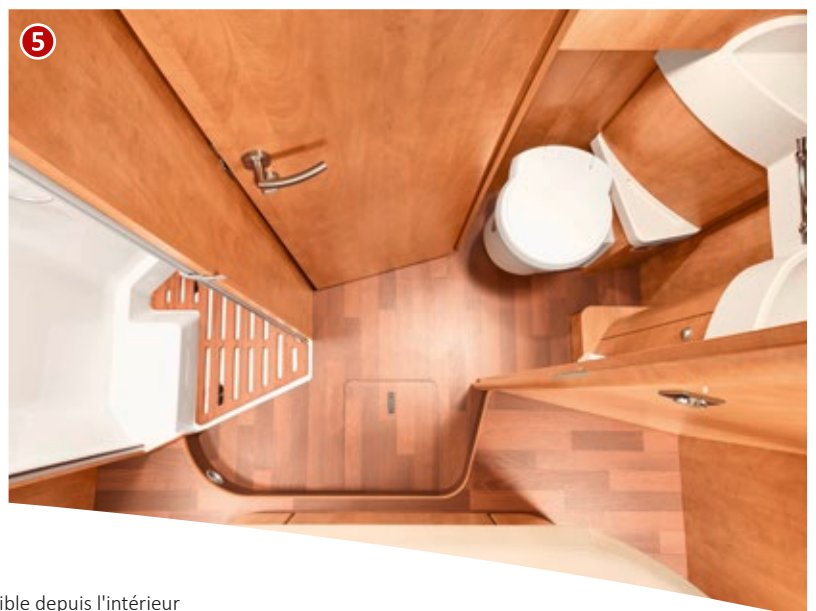
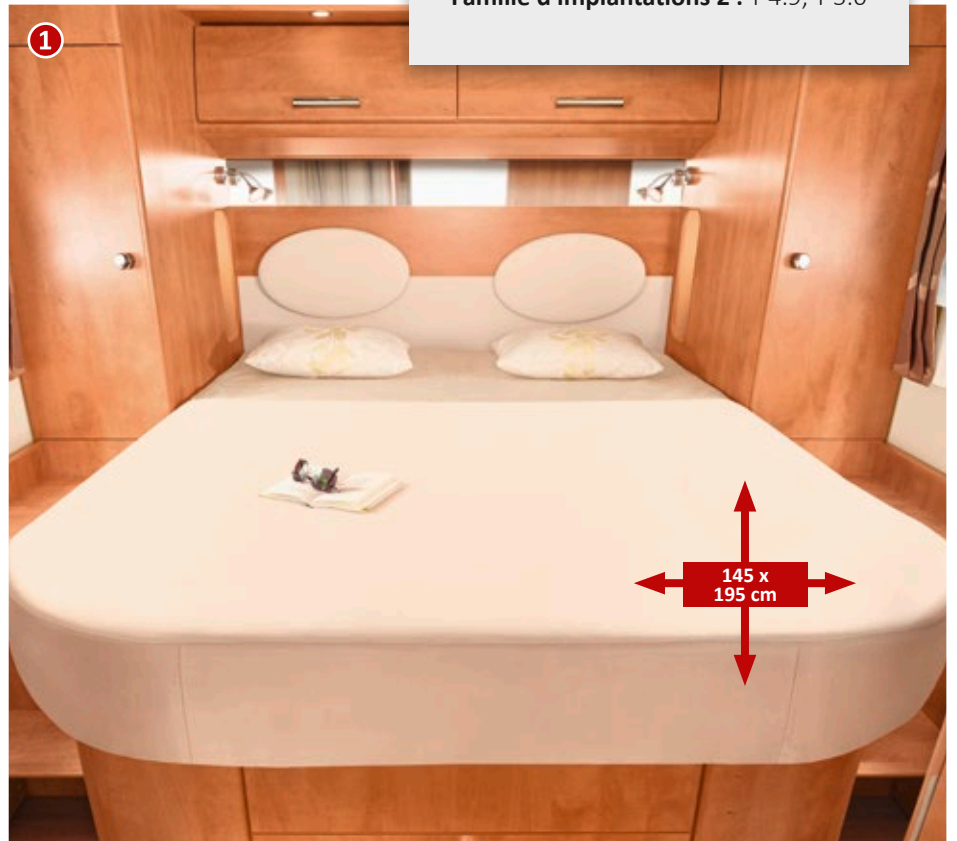
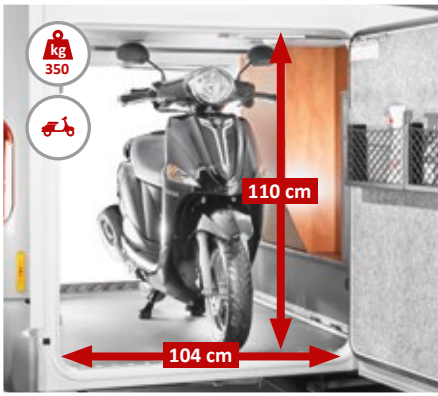

chic c-line T

- 1 Lit central
- 2 Système d'extraction de la TV derrière le dossier
- 3 Rangement sous la banquette : chargeable depuis l'extérieur, accessible depuis l'intérieur
- 4 Cuisine d'angle confort
- 5 Salle de bain spacieuse avec douche en face

Extérieur

De série : blanc



Cellule en blanc, face avant du véhicule en blanc, montant de pare-brise, jupe avant, latérale et arrière, ainsi que les passages de roues en couleur argent platine

Option : Silverline



Cellule argentée, cabine argentée, jupe avant, latérale et arrière, ainsi que les passages de roues argentés platine

Intérieur

Décor des meubles



De série : style « Turin », poignée barre « Ergo »



Option : style « Milan », poignée « Ergo »

Façades des placards de la cuisine



De série : « Yacht one » crème brillant;
plan de travail « Savannah »

Systeme de rangement

Rangement dans le double plancher, garage à scooter

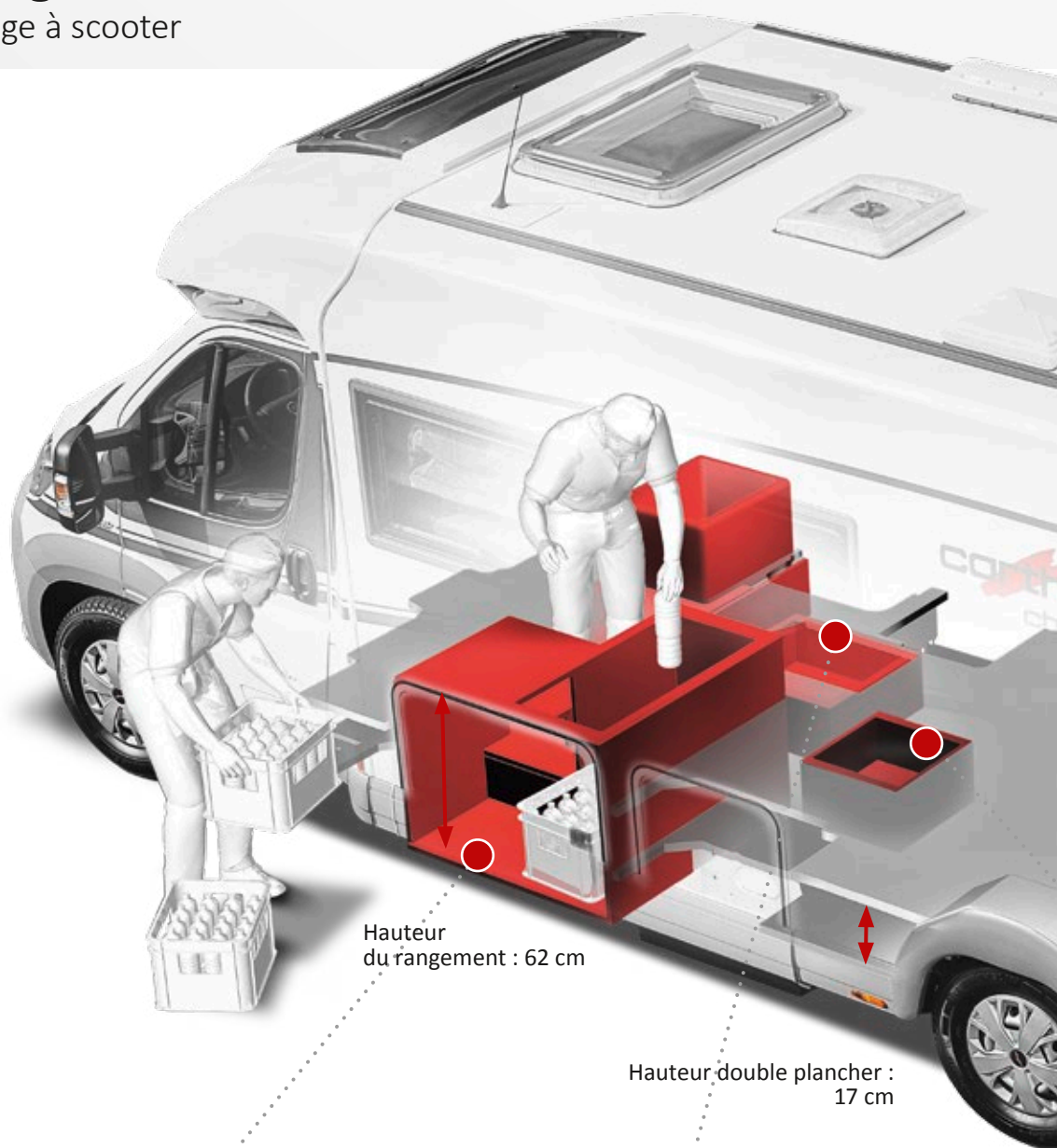

Hauteur
du rangement : 62 cm

Hauteur double plancher :
17 cm



Rangement dans le double plancher « big space »
décaissé des deux côtés, accès « easy entry »
via 2 grandes portes de soute, accessible depuis
l'intérieur par la banquette latérale et les canapés,
rangement à travers central, éclairé.



Rangement profondément décaissé dans le double plancher
Profondeur utile de 42 cm, accès depuis l'intérieur
via la trappe dans le plancher au niveau de l'entrée,
centrale de vidange d'eau intégrée,



Soute « big space »
Hauteur de chargement :
62 cm



Hauteur garage à scooter : 120 cm



Caisse de rangement dans le double plancher
accès via la trappe dans le plancher. Profondeur utile
40 cm.



Garage à scooter
décaissé profond avec une grande hauteur intérieure,
deux grandes portes de garage, rails d'arrimage pour
les bagages

Habitacle

Hauteurs debout et d'assise

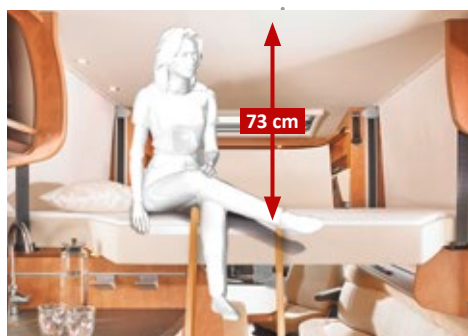
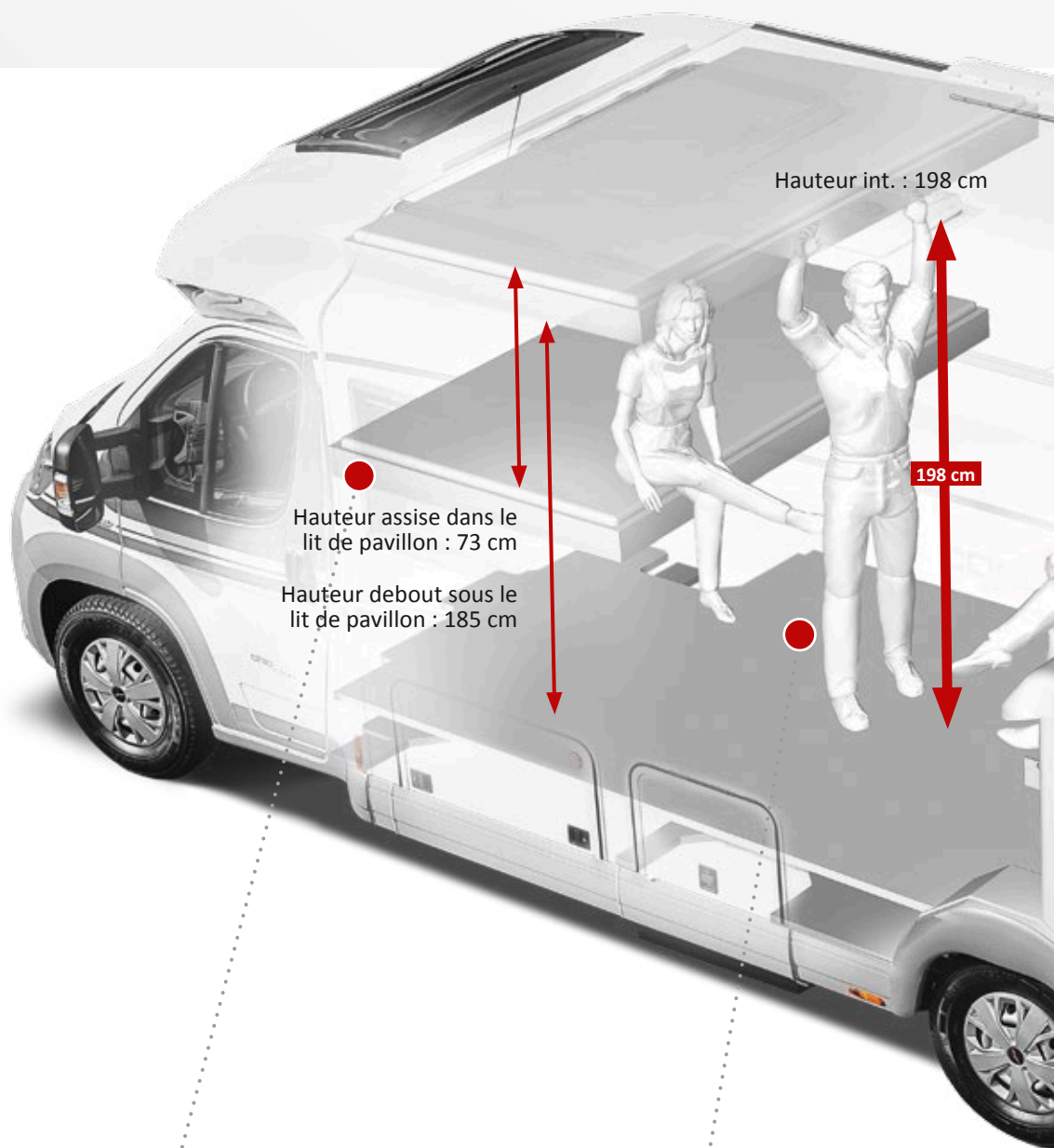

Lit de pavillon central optionnel avec grand couchage, hauteur d'assise confortable de 73 cm en position abaissée. Grande hauteur debout sous le lit de pavillon de 185 cm à l'état relevé et en route.



Hauteur debout dans l'habitacle Grâce au plancher de la cellule sur un niveau, on obtient une hauteur int. de 198 cm dans tout l'habitacle.



chic c-line T



Accès au lit arrière

très bas et marche-pieds pratiques comme caractéristique confort importante.



Hauteur libre au-dessus de la tête, hauteur d'assise

Grâce au décaissement profond du garage à scooter, il en résulte une grande hauteur utile, mais également un accès au lit très bas.

Technique de bord

Système électrique, alimentation en eau, système de chauffage par accumulateur de chaleur

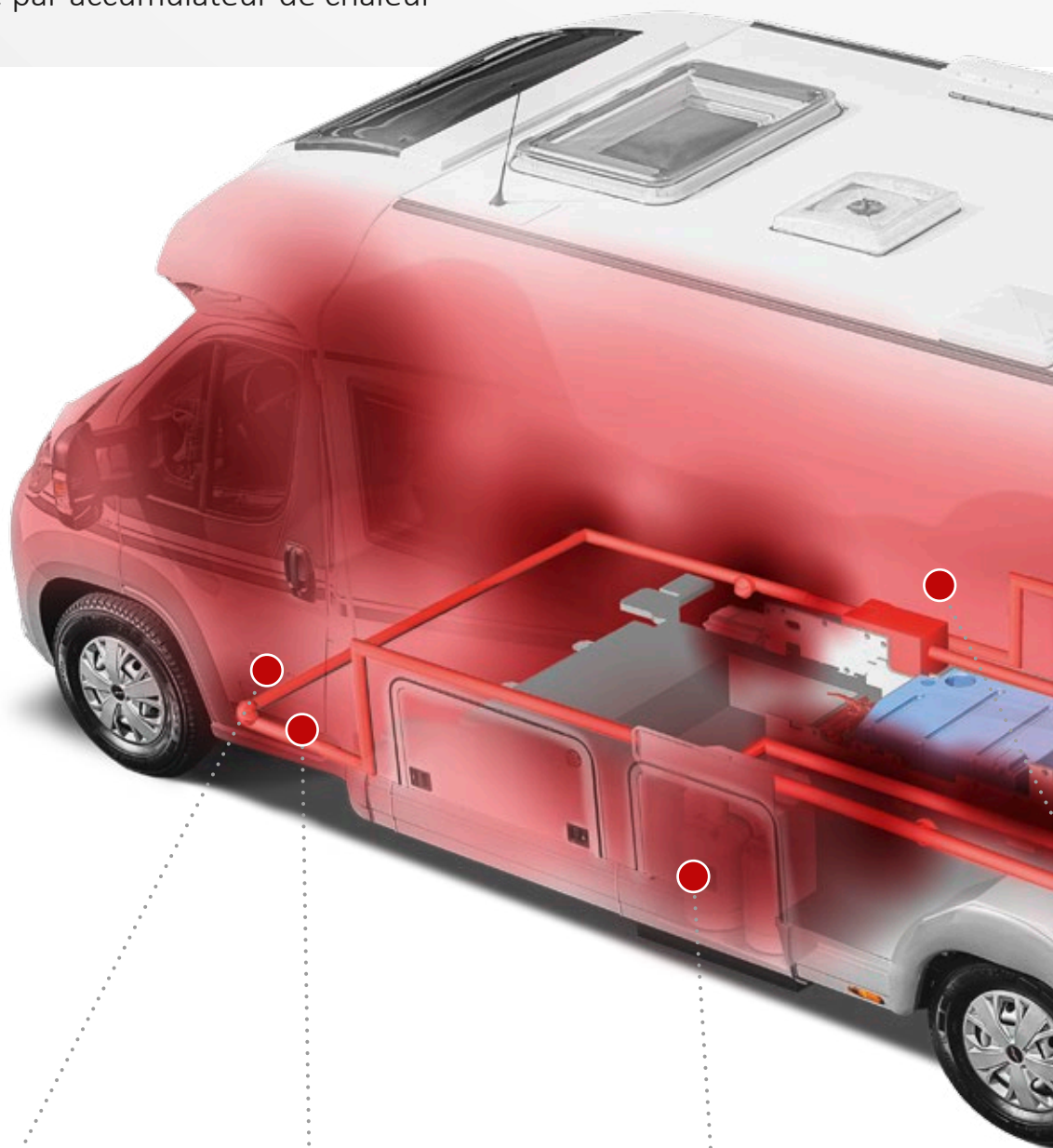

Chauffage ciblé en cabine

Chauffage ciblé de l'habitacle et de la cabine par le tableau de bord chauffé et les bouches d'air chaud additionnelles ou les radiateurs.



Système de chauffage

Système de chauffage par accumulateur de chaleur Truma avec des bouches d'air chaud dans l'ensemble du double plancher, au niveau de l'habitacle, dans le garage, en cabine et au niveau des portes.



Coffret à bouteilles de gaz « easy change »

Coffret à bouteilles de gaz profondément décaissé permettant un remplacement aisé des bouteilles.

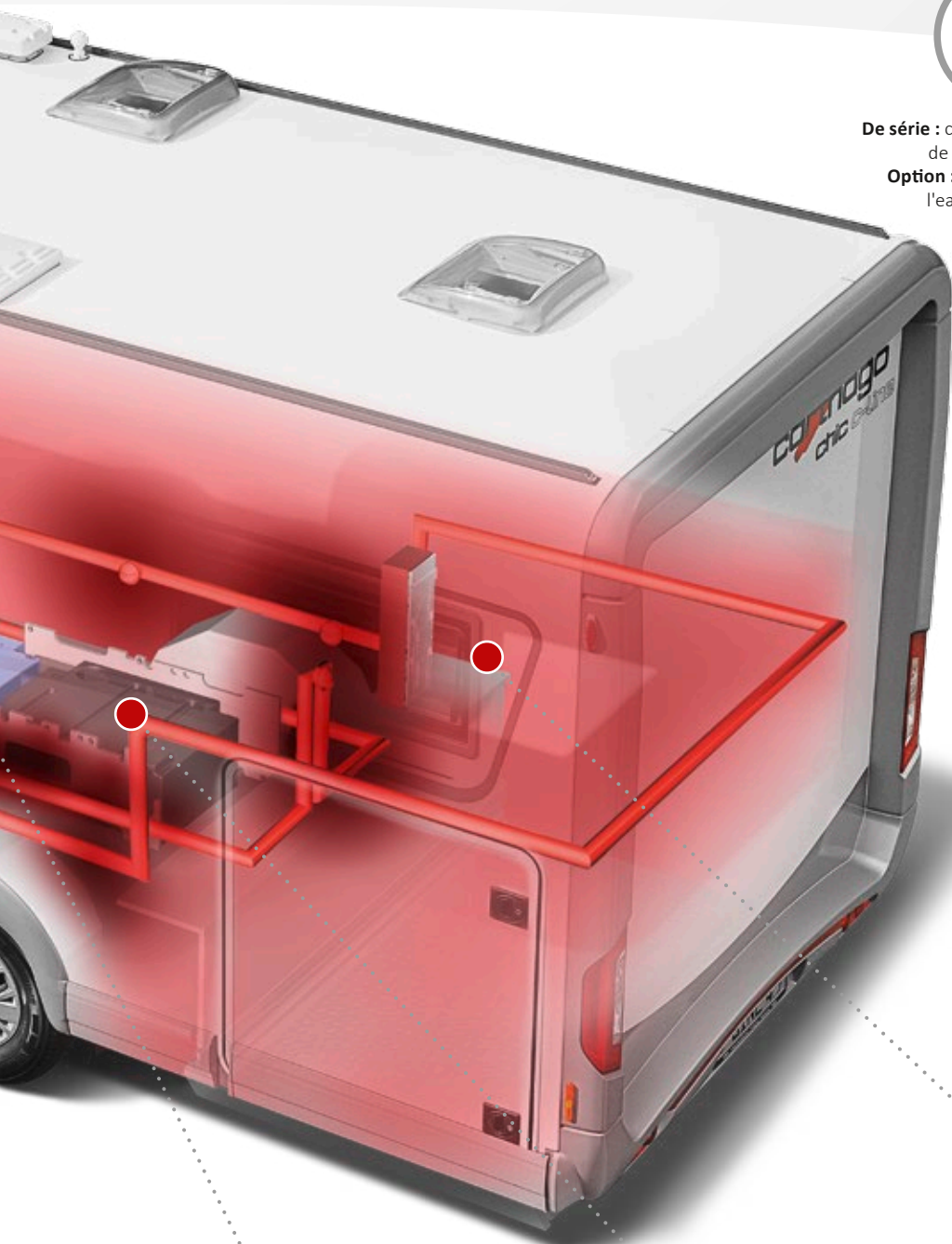

De série : chauffage accumulateur de chaleur Truma,
Option : chauffage central à l'eau chaude ALDE



Réservoir d'eau fraîche :
 170 l
Réservoir des eaux usées :
 110 l
Batteries :
 2 batteries gel de 80 Ah

chic c-line T



Centrale à batteries
 Centrale à batteries chauffée par le biais de l'interrupteur principal des batteries ; de série : 2 batteries gel de 80 Ah, extensible sur 3 batteries de 80 Ah



Alimentation en eau
 Réservoirs d'eau logés dans le double plancher chauffé à l'abri du gel (eau fraîche : 170 l, eaux usées : 110 l), centrale d'évacuation d'eau dans le double plancher accumulateur de chaleur, peut aussi être commandée depuis l'extérieur.



Centrale électrique
 bien accessible dans le garage, prise 12 V/230 V.

Équipement de série

Fonction « coming home »



verrouillage central des portes de la cabine, activé avec la télécommande dans la clé principale, activation de l'éclairage extérieur

Rangements en cabine

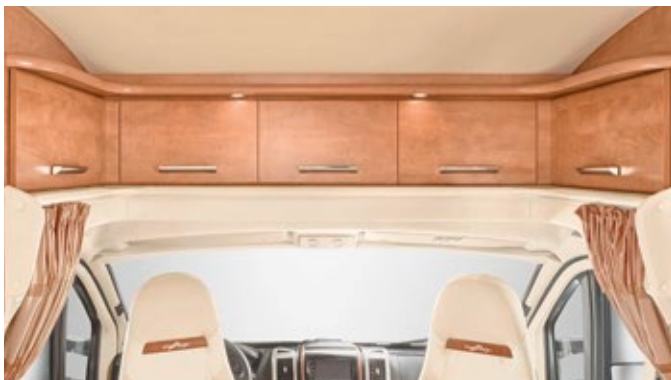

Placards de pavillon périphériques à clapets, en cabine

Sièges pilotes de la cabine



avec accoudoirs des deux côtés, à réglage multiple, hauteur d'assise au même niveau que les canapés du salon

Porte de la cellule « premium two »



avec double verrouillage de sécurité, limiteur d'ouverture, vitre et store moustiquaire

Plancher de la cellule sur un niveau

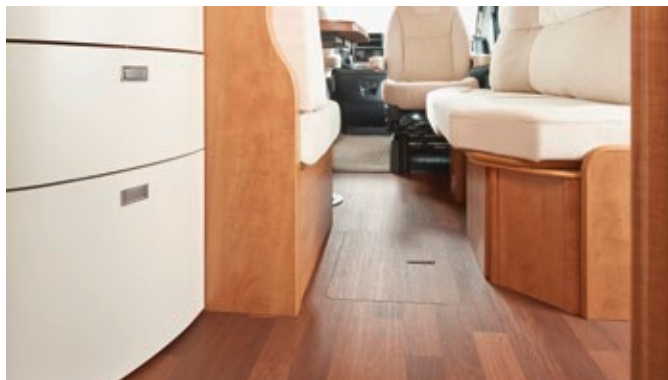

Plancher plain-pied en continu depuis la cabine jusqu'à la chambre

Placard à chaussures



pratique dans les canapés au niveau de l'entrée

Réchaud à gaz

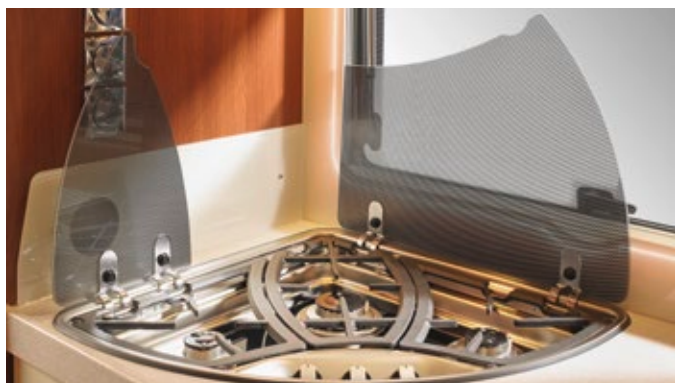

avec 3 plaques de cuisson, fond en verre et plaque en verre en deux parties

Table de luxe pivotant de 360°



coulissant 2 positions et pivotant 360°, permettant une intégration optimale de tous les sièges

Grand rangement coulissant

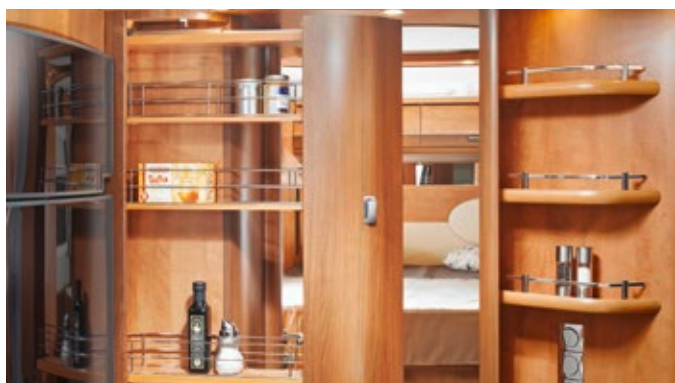

Rangement pratique à accès aisé (modèle 4.8 : jusqu'au plafond)

Ascenseur à machine à café



abaissable depuis le placard pavillon (l'ascenseur est de série, à dosettes ou espresso est optionnelle)

Éclairage d'ambiance



avec fonction variateur en continu (éclairage d'ambiance)

Sommier à ressort Carawinx



à ressort à élasticité ponctuelle recommandé par les médecins, sur le lit arrière



Les styles Carthago

Combinaison de tissus Antara haut de gamme :

Antara traité anti-taches « Teflon Repel » très efficace, tissu contrastant assorti traité anti-taches

Combinaison tissu-cuir/tissu haut de gamme :

cuir textile très résistant, cuir nappa souple, tissu contrastant traité anti-taches

Venezia

Série



Toulouse

Série

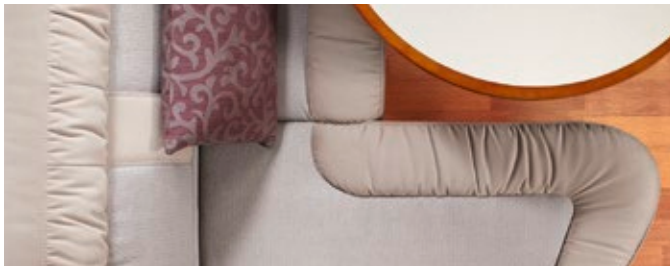

Barcelone

Série

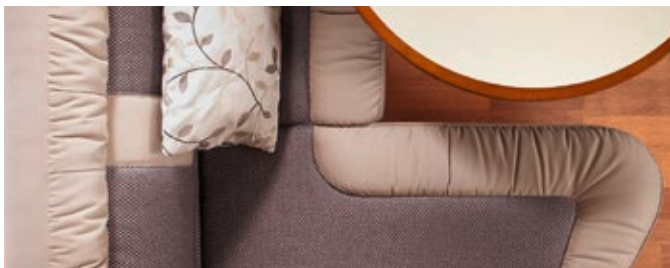

Malaga

Option



Ancona

Option

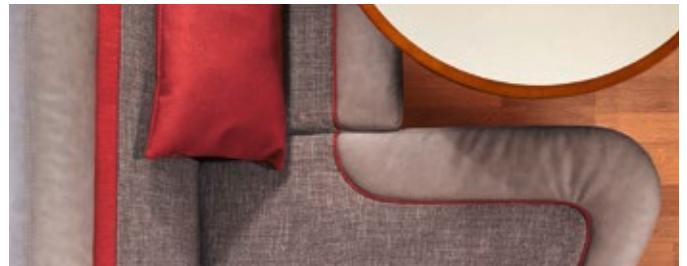

→ Styles par modèle

Collection	Type	c-tourer T	c-tourer T epic	chic c-line T
Venezia	Tissu	●	●	●
Barcelone	Tissu	●	●	●
Toulouse	Tissu			●
Malaga	Cuir textile/tissu	○	○	○
Ancona	Cuir textile/tissu	○	○	○
Macchiato	Cuir partiel	○	○	○
Savannah	Cuir partiel	○	○	○
Crème	Cuir partiel			○
Ivoire	Cuir partiel	○	○	
Crème	Cuir			○
Ivoire	Cuir	○	○	
Stone bicolore	Cuir	○	○	○
Marone bicolore	Cuir			○

● Équipement de série ○ Disponible comme option



Combinaison cuir/Antara haut de gamme :
 cuir d'une excellente qualité, tissu contrastant assorti traité anti-taches.

En cuir de qualité haut de gamme :
 Combinaison de cuir élégant, excellente qualité

Cuir partiel Crème

Option

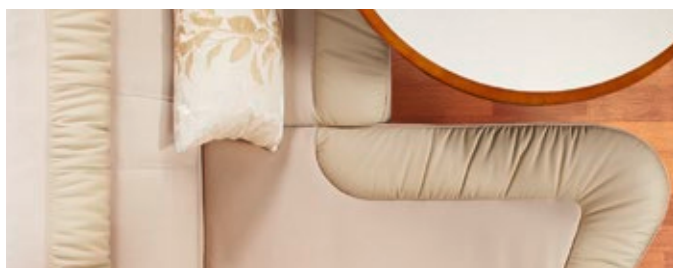

Cuir partiel Ivoire

Option



Cuir partiel Macchiato

Option

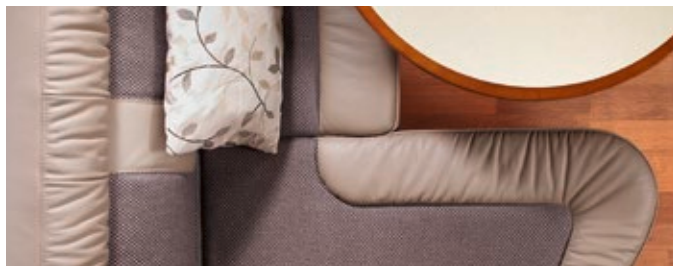

Cuir partiel Savannah

Option

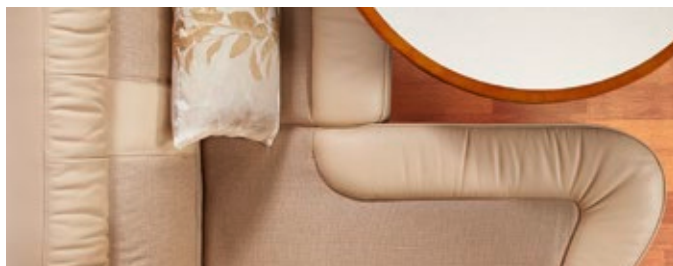

Cuir Crème

Option



Cuir Ivoire

Option

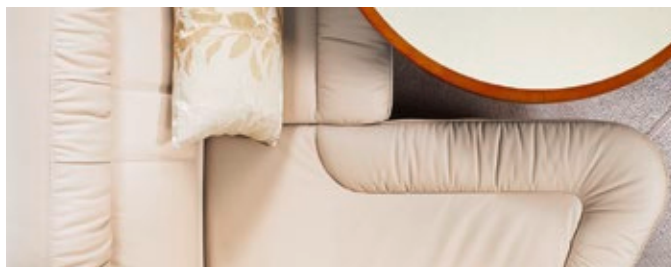

Cuir bicolore Marone

Option

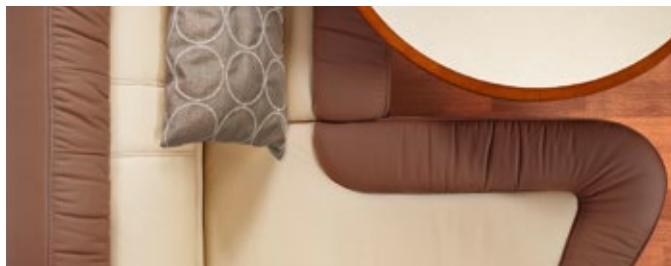

Cuir bicolore Stone

Option

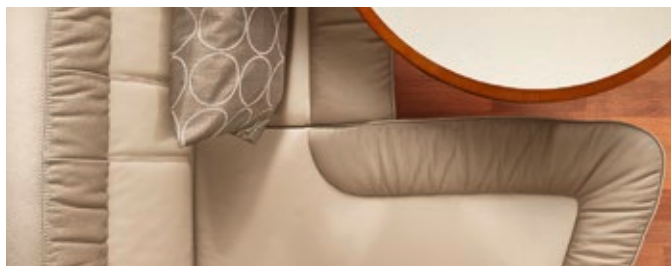



Les gènes Carthago de la catégorie des Liner Premium.

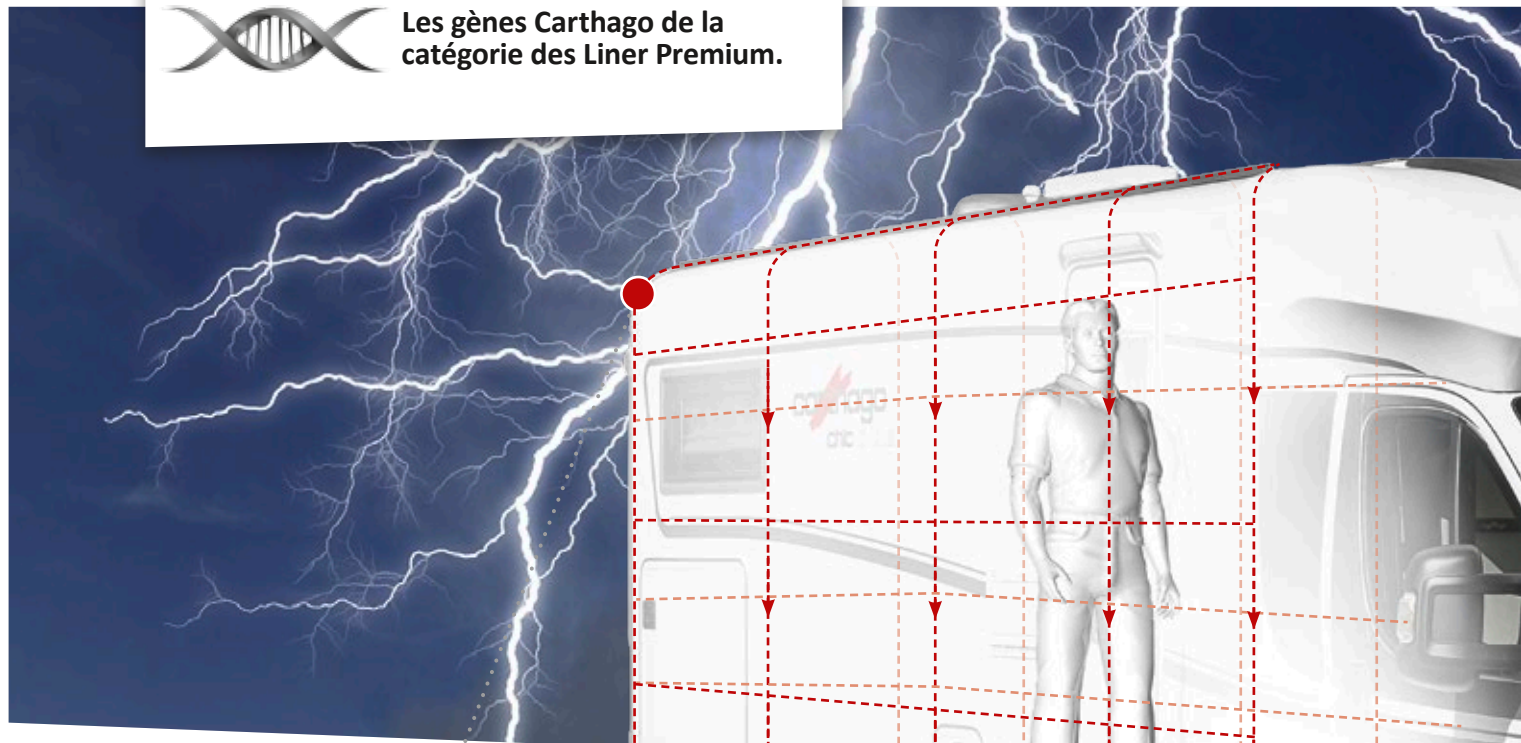

Protection anti-grêle

La face extérieure du toit d'un Carthago en polyester offre une protection efficace contre la grêle, ce qui se traduit par des contributions d'assurance moindres. La spécificité de ce produit : l'effet de protection contre la foudre reste conservé grâce à l'aluminium sur la face intérieure du toit.



Protection contre la foudre certifiée

L'aluminium sur les faces intérieures du toit et les parois offre une protection équivalente à une cage de Faraday. Des mesures de protection supplémentaires contre la foudre augmentent encore davantage cet effet protecteur. Le test l'a prouvé : une carrosserie Carthago offre une protection efficace contre la foudre.

Carrosserie Carthago de la classe des Liner Premium

Durabilité, protection et conservation de la valeur

La construction de la carrosserie Carthago s'oriente résolument aux exigences de ses conducteurs : voyager en toute sécurité et ce sur le long terme. C'est pourquoi nous misons sur la qualité à long terme. Du polyester et de l'aluminium là où ces matériaux sont indiqués. Pour votre protection et votre confort, même en cas de grêle, d'orages et de froid. De la qualité palpable; voyage après voyage, année après année.



Facilité de réparation

Lors de la conception des pièces surajoutées à la carrosserie, une attention toute particulière a été accordée à la segmentation en plusieurs éléments. Ceci se traduit par un remplacement aisé en cas de sinistre et une économie des coûts. Ainsi, chaque arrière d'un Carthago est équipé d'un pare-choc remplaçable séparément.



Protection contre l'humidité

Le dessous de caisse Carthago garantit une protection optimale. Le polyester sur la face supérieure et inférieure protège de l'humidité et des dégâts en résultant. Fiable et durable. Nous accordons une garantie de 10 ans sur cette plus-value.



Projection de cailloux/ protection anti-encastrement

Le polyester protège également des endroits que vous ne voyez pas. Le polyester sur le dessous de caisse garantit une protection durable contre la projection de cailloux, la décomposition et les dégâts dus à l'humidité. Et ce pendant des années, sans nécessité d'entretien ! Le décaissement du châssis du garage à scooter sert également de protection anti-encastrement car il empêche qu'un véhicule ne vienne emboutir votre camping-car.

→ Votre plus-value

- + Protection contre la foudre, la grêle, la projection de cailloux et l'humidité
- + Jusqu'à 10 ans de garantie sur l'étanchéité
- + Facilité de réparation en cas de sinistre



Les gènes Carthago de la catégorie des Liner Premium

ASSEMBLAGE DE LA CARROSSERIE
par des poutres transversales très solides

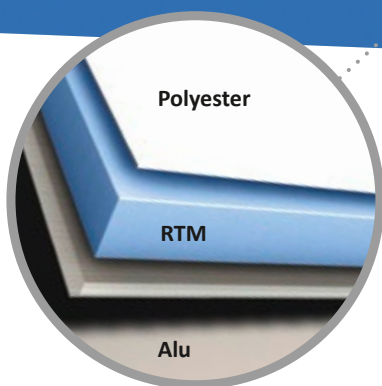

Structure du toit Carthago

Face extérieure en polyester = protection anti-grêle; face intérieure en aluminium = anti-foudre (cage Faraday). Par ailleurs, la face intérieure en aluminium fait office d'accumulateur de chaleur



Poutre transversale

Garage à scooter décaissé Carthago

Hauteur de chargement optimale grâce au décaissement du garage. Jonction paroi-plancher très solide grâce à la technique de jonction par encollage des poutres transversales. Chargeable jusqu'à 450 kg.



Poutre transversale

Jonction toit-parois Carthago

L'arrondi de toit typiquement Carthago est non seulement attrayant avec un design unique, mais contribue à renforcer la rigidité de la carrosserie avec sa poutre transversale intérieure. Et ceci entièrement sans ponts thermiques.

Carrosserie Carthago de la classe des Liner Premium

Technologie de pointe inspirée par l'aéronautique

Une carrosserie Carthago comporte des jonctions dont vous percevez les bénéfices. Là où d'autres visent, nous misons sur la haute technologie. Une carrosserie renforcée par des poutres transversales et des techniques d'encollage spéciales se traduit indéniablement par un plus de sécurité à côté d'un maximum de stabilité. Ainsi la poutre transversale servant à la jonction du plancher et des parois fait office de pare-choc latéral en cas d'accident. Grâce à la technique de construction intelligente inspirée de l'aéronautique, la carrosserie est non seulement très solide, mais également très légère.

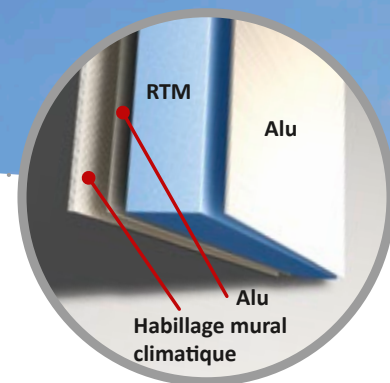

Structure des parois Carthago

De l'aluminium non seulement sur la face extérieure, mais aussi sur la face intérieure, est non seulement un élément indispensable pour garantir une protection anti-foudre efficace, mais assure également une accumulation de chaleur efficace et par-delà même un climat ambiant sain typiquement Carthago. Il en résulte un effet de rayonnement de la chaleur uniforme = chauffage mural.

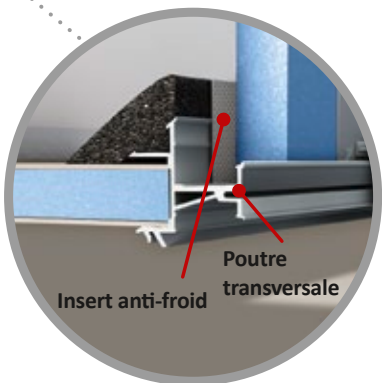

Jonction plancher-parois Carthago

La jonction des parois avec le plancher a lieu des deux côtés au moyen d'une poutre transversale très solide fixée par encollage mécanique sur toute la longueur, tout comme dans l'aéronautique. Dans le pire des cas, il protège contre les chocs latéraux. Un anti-pont thermique empêche fiablement l'apparition de ponts thermiques.

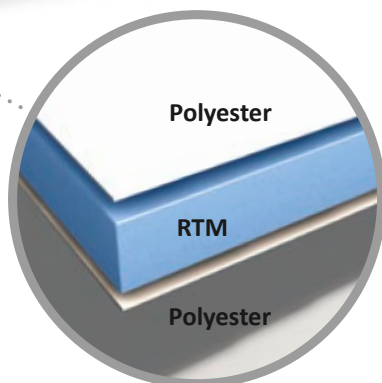

Dessous de caisse Carthago

Le dessous de caisse Carthago est doté d'une protection optimale. Les faces extérieures et intérieures sont en polyester, avec un noyau en mousse rigide RTM entre les deux. Il est très solide et protégé à vie contre l'humidité et la décomposition.

→ Votre plus-value

- + Longévité = conservation de la valeur durant des années
- + Isolation parfaite et récupération de la chaleur = confort quatre saisons
- + Stabilité de la carrosserie et rigidité à la torsion maxi = un critère décisif pour garantir le confort et la sécurité en route
- + Poids à vide faible grâce à la carrosserie autoportante
- + Carrosserie 100% exempte de bois, donc décomposition impossible





Les gènes Carthago de la catégorie des Liner Premium.

CHARGEMENT
DEPUIS L'EXTÉRIEUR,
PRÉLÈVEMENT
DEPUIS
L'INTÉRIEUR

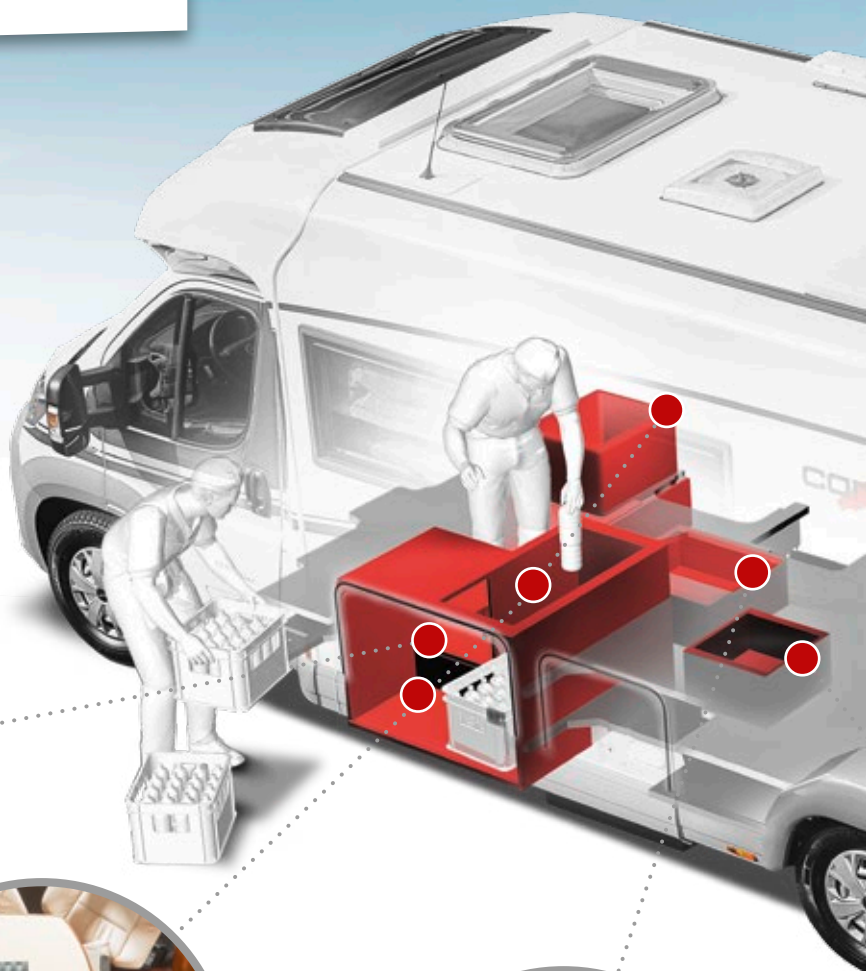

Zone de chargement à travers

Rangement central au travers, éclairé par une bande à LED. Disponible en option : caisses de rangement avec système coulissant dans le double plancher.



Système de rangement dans le double plancher

Rangement dans le double plancher, décaissé en sus des deux côtés, d'où une très grande hauteur utile, accès « easy entry » par des grandes portes de soute, accès également depuis l'intérieur par la banquette latérale et la banquette du salon.



Rangements intérieurs

Rangement profondément décaissé dans le double plancher, profondeur utile maximale possible, accès depuis l'intérieur par la trappe dans le plancher au niveau de l'entrée, centrale d'évacuation d'eau intégrée.

Système de rangement Carthago « easy entry »

Plus d'espace pour vos vacances

Un camping-car Carthago ne vous offre non seulement un rangement, mais un système de rangement sophistiqué. Des rangements spacieux, bien accessibles depuis l'extérieur facilitent le chargement avant le départ en vacances. Et une fois arrivé à destination, vous pouvez prélever vos bagages depuis l'intérieur, en faisant pivoter la banquette latérale ou en ouvrant la banquette du salon dotée de ferrures spéciales qui vous évitent de devoir retirer le coussin. Les rangements sont en plus décaissés sur les deux côtés du rangement central à travers vous permettant ainsi de bénéficier au maximum de la profondeur utile possible. Ce qui est également pratique, c'est l'éclairage séparé du rangement dans le double plancher. Le grand rangement profondément décaissé dans le double plancher au niveau de l'entrée est accessible par une très grande trappe dans le plancher. Dans le garage à scooter chargeable avec 450 kg et avec une grande hauteur intérieure, vous pouvez emporter votre scooter, vos vélos, etc. Tout est bien sûr isolé, chauffé et éclairé.



Garage à scooter

Garage à scooter profondément décaissé, donc hauteur intérieure maximale et rampe de chargement basse. Accessible des deux côtés par deux grandes portes ou portillons. Chargeable jusqu'à 450 kg. Rails d'arrimage avec des œillets d'arrimage qui peuvent être positionnés individuellement pour sécuriser les bagages.

Caisses de rangement dans le double plancher décaissé

Rangements additionnels à l'intérieur du double plancher, accessibles par les trappes dans le plancher.

→ Votre plus-value

- + Un camping-car Carthago offre les plus grands rangements de sa catégorie
- + Grâce à la technologie de construction légère, il y a suffisamment de réserves de charge utile en sus des rangements
- + Rangements à accès aisé par les grandes portes de soutes
- + Soutes dans le double plancher accumulateur de chaleur, sur les côtés construites avec des panneaux sandwich = isolation et stabilité parfaites
- + Rangements bien isolés, à l'abri du gel, pouvant être chauffés de manière ciblée
- + Rangements pleinement exploitables car aucune technique n'y est installée



Les gènes Carthago de la catégorie des Liner Premium.

CATÉGORIE PREMIUM
DES
CAMPING-CARS LÉGERS :
Modèles indiqués pour la
catégorie de poids
de 3,5 t

3,5 t

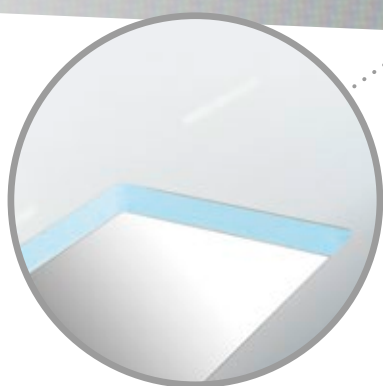

La carrosserie d'un Carthago est non seulement une construction très solide, mais aussi très légère. La combinaison d'aluminium sur la face extérieure et intérieure et le noyau isolant en mousse rigide RTM ne nécessite aucun renforcement de la paroi qui irait de pair avec une augmentation de poids.



Le double plancher de Carthago ensemble avec la carrosserie très solide et auto-portante, garantit un maximum de stabilité et de rigidité à la torsion tout en ayant un poids extrêmement faible. Sur les modèles très légers, c'est toujours un châssis surbaissé AL-KO « special light » qui est utilisé. Résultat : diminution de poids et excellent confort de conduite.

La technologie de construction légère Carthago

Moins de poids, plus de qualité

Extrêmement solide et super léger : Carthago est le pionnier du secteur en termes de constructions légères intelligentes. Par « intelligent » on entend que Carthago diminue le poids et non pas le confort ou la qualité. Les camping-cars Premium de Carthago sont les modèles les plus légers de leur catégorie. Stabilité maximale, qualité maximale, confort maximal et un vaste équipement. La technologie de construction légère mise en œuvre de manière systématique présente de nombreux avantages : plus de charge utile, consommation de carburant moindre, moins d'émissions, donc plus écologique. Carthago est la première entreprise du secteur à positionner un camping-car Premium dans la catégorie de poids de 3,5 t et Carthago est depuis la référence dans la catégorie Premium.



Meubles Carthago optimisés en termes de poids

Fabriqués avec la technologie du piping, les meubles cintrés ou arrondis sont très solides tout en étant particulièrement légers.

Rangements et concept de charge utile Carthago

Les grands rangements veulent être exploités. L'idée à la base des grands rangements est d'avoir suffisamment de réserves de charge utile de disponibles. Carthago utilise par exemple des empattements spécifiques à chaque modèle. Le résultat est un bilan de poids optimal entre l'essieu avant et arrière. Ceci garantit une utilisation adaptée à la pratique des possibilités de charge utile.

→ Votre plus-value

- + Plus de réserves de charge utile grâce au poids à vide plus faible
- + Moins de consommation de carburant grâce au poids à vide plus faible
- + Moins de restrictions au niveau de la réglementation de la circulation routière (interdiction de dépasser, circulation en ville, etc.)
- + Grande utilité pratique même dans la catégorie des poids de 3,5 t et moins de frais de péages car conforme aux directives sur les P.T.A.C. de 3,5 t (voir gammes Carthago des véhicules légers de la catégorie Premium)



Les gènes Carthago de la catégorie des Liner Premium

**ALUMINIUM
PAROIS INTÉRIEURES**
= conductibilité thermique
1000 fois meilleure



Chauffage de la cabine

Chauffage ciblé de la cabine par une bouche de chauffage supplémentaire sous le siège du conducteur.



Chauffage par le sol Carthago

De nombreuses bouches d'air chaud et canaux de circulation dans l'ensemble du double plancher accumulateur de chaleur assurent une répartition uniforme de la chaleur. Ce tampon de chaleur dans le double plancher dissipe la chaleur par le bas en direction du plancher de l'habitacle pour le chauffer agréablement. Ainsi, vous avez toujours chaud aux pieds.

Systeme de chauffage et de climatisation Carthago

Agréable et confortable comme chez soi

Il n'y a donc aucune raison de se priver en voyage de tout ce qui vous tient à cœur chez vous à la maison : un bon climat ambiant. Un Carthago offre un confort quatre saisons. Des astuces techniques comme les parois réfléchissant la chaleur, la technique de bord chauffée de manière ciblée et l'air chaud guidé dans l'ensemble du double plancher accumulateur de chaleur, créent les meilleures conditions en été comme en hiver. Ce qui fait office d'isolation contre le froid en hiver, isole contre la chaleur en été.



Effet de chauffage mural Carthago

L'aluminium sur les parois intérieures emmagasine la chaleur absorbée et la rediffuse uniformément. Ainsi, un effet de chauffage très agréable par les parois est créé. L'aluminium conduit la chaleur 1 000 fois mieux que le bois.

Composants techniques chauffés

Qu'un camping-car soit équipé d'un chauffage est normal. Qu'il sert à chauffer l'habitacle est bien connu aussi. Dans un camping-car Carthago tous les points sensibles au froid sont chauffés de manière ciblée : tous les composants techniques comme les réservoirs, les batteries, les rangements, les bas des portes, etc. ... Ceci garantit leur fonctionnement impeccable même à des températures bien en dessous de zéro.

→ Votre plus-value

- + Camping-car résistant au froid d'hiver avec un confort quatre saisons
- + Effet de chauffage par le sol : pieds toujours bien chauds
- + Pas de courants d'air chauds grâce à la technique accumulateur de chaleur
- + Répartition et rayonnement uniforme de la chaleur grâce à la paroi en aluminium
- + L'effet accumulateur de chaleur et une isolation efficace diminuent la consommation de gaz
- + Chauffage spécial de tous les composants techniques



Les gènes Carthago de la catégorie des Liner Premium.



Éclairage LED

Lumière vive pour lire ou éclairage d'ambiance chaleureux ? La technique d'éclairage à LED Carthago est les deux à la fois. Les nombreux spots positionnés de manière idéale ainsi que le rétroéclairage efficace indirect aux endroits respectifs créent des effets impressionnants. Ce type d'éclairage est en peu énergivore et durable.



Charnières et ferrures de qualité supérieure

Dans un Carthago les ferrures des meubles, les compas des portillons, les tiroirs et les poignées des portes sont toujours de qualité supérieure, tout comme chez vous. Les exigences en termes de qualité, de durabilité, de fonctionnalité et de design exclusif caractérisent le choix de ces composants.



Matériaux de qualité supérieure

C'est un peu comme un plat succulent : seuls de bons ingrédients promettent de bons résultats ! C'est la raison pour laquelle seuls des matériaux de qualité supérieure et choisis minutieusement sont utilisés sur un camping-car Carthago. Chez Carthago, la concrétisation de cette exigence est toujours en tête du box-office dans le cahier des charges de toutes les nouveautés Carthago.

La griffe de Carthago

Leader en termes de design intérieur et extérieur

Ce n'est que récemment qu'un jury composé de 15 000 lecteurs a voté Carthago comme marque favorite dans les disciplines Design extérieur et intérieur. Pour nous, ceci est à la fois une distinction et une motivation. Tous les développements de Carthago, le choix des matériaux utilisés et leur finition sont réalisés avec les plus grands soins. Avec beaucoup d'amour et de passion, jusque dans les moindres détails. Il en résulte forcément des intérieurs fascinants. Un sentiment de bien-être que vous voyez, ressentez et percevez en entrant pour la première fois dans un Carthago.

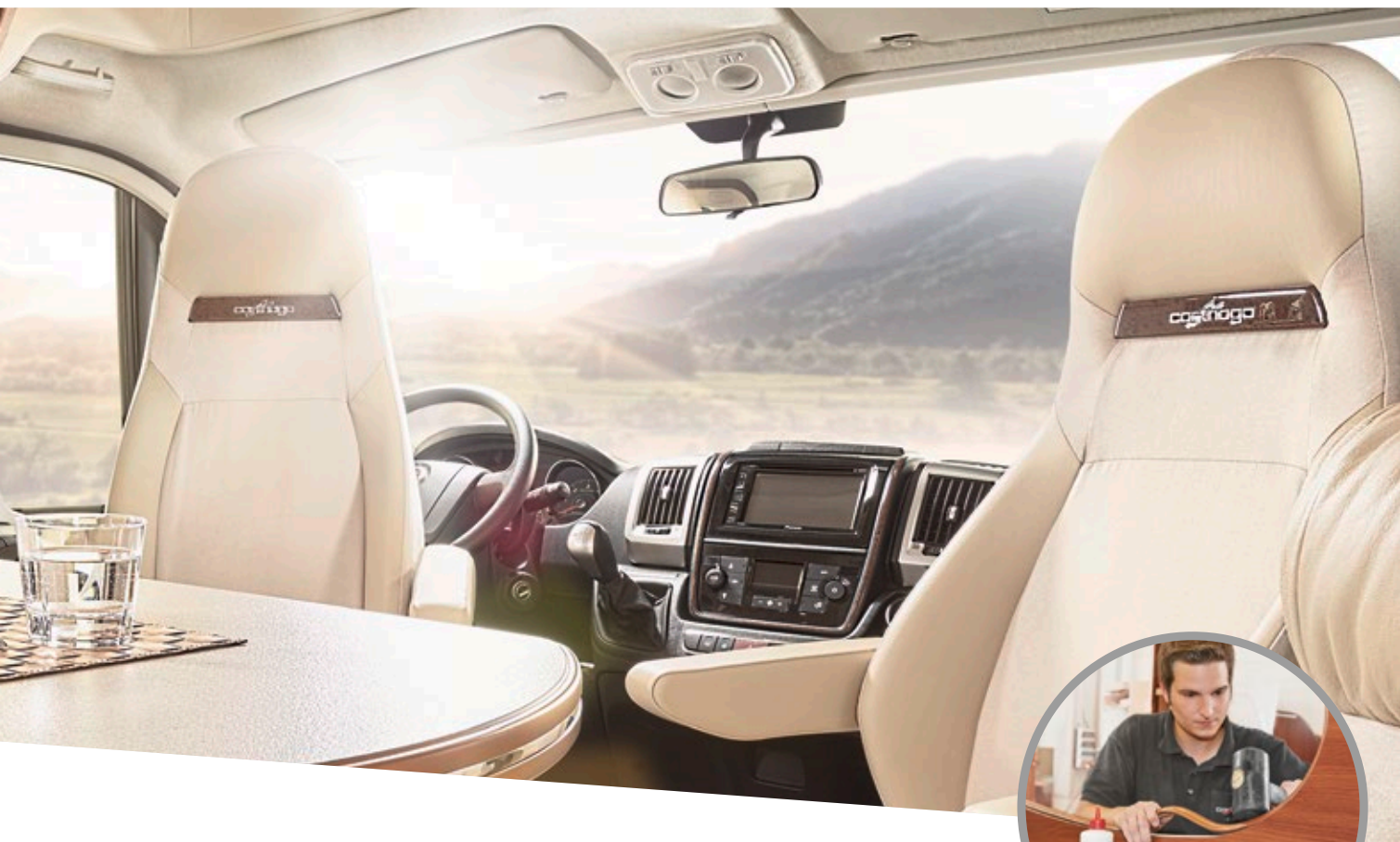

Espaces disponibles

Le mélange de matériaux et de formes constitue la base de l'ambiance globale. Un habitacle sur un Carthago est ouvert et on ne s'y sent jamais à l'étroit. Il dégage une touche de luxe allié à une convivialité hors pair. Le design suscite des émotions et nous rappelle le style des bateaux de plaisance exclusifs.

Laissez-vous fasciner !



Selleries ergonomiques

Installez-vous confortablement sur l'un des canapés de forme ergonomique et de qualité supérieure.

Des mousses d'excellente qualité ainsi que des housses traitées anti-taches sont synonymes de confort et de détente parfaite.

Qualité de la finition

Les meubles fabriqués dans notre propre menuiserie sont réalisés pièce par pièce en travail manuel soigneux pour être installés ensuite sur le véhicule. Rien ne vacille et rien ne cliquette. Ce n'est donc pas un hasard que Carthago obtient toujours les meilleures notes pour son excellente qualité de finition. La construction des meubles chez Carthago est une caractéristique de qualité très souvent mentionnée. Grâce à la double technique de jonction, les meubles sont très solides et durables.

→ Votre plus-value

- + Fabrication des meubles dans la menuiserie de Carthago
- + Double technique d'assemblage des meubles « Durafix » = vissés et assemblés par tenon et mortaise
- + Plus de grincements et de cliquetis gênants pendant le voyage : amortissement des bruits par assourdissement des cliquetis
- + Compas d'arrêt, charnières et mécanismes des tiroirs en métal de qualité domestique
- + Finition artisanale des meubles
- + Confort assis, même pendant les longs voyages, grâce aux selleries ergonomiques
- + La technique d'éclairage à LED indirecte veille à ce que l'intérieur soit toujours suffisamment éclairé le soir





Les gènes Carthago de la catégorie des Liner Premium.



Carthago Casquette

La casquette d'un Carthago allie design élégant et construction en polyester de qualité supérieure. Grâce à l'isolation double coque, les profilés de Carthago assurent un climat ambiant agréable même à des températures basses.



Design avant d'un Carthago

Le design avant d'un Carthago incarne l'unicité de la marque et est immédiatement identifiable sur les routes. La calandre de forme réussie renforce encore davantage le dynamisme de l'ensemble du camping-car.



L'arrondi de toit Carthago

De par son design unique et élégant, un camping-car Carthago suscite des émotions. L'arrondi de toit typique à la marque est un tel élément design. Par ailleurs, cette forme confère à la carrosserie une plus grande résistance à la torsion. Alliance parfaite entre design et utilité !

La griffe de Carthago

Extérieur au design exclusif

Marquant, clair, unique : un Carthago est LE visage hors du commun. Il est tout aussi unique et individuel que son propriétaire. Le design Carthago évolutif est la référence dans tout le secteur. La forme et la fonctionnalité sont en parfaite symbiose. La calandre puissante, la face avant élégante, le passage du toit vers les parois latérales de forme réussie et l'arrière robuste ensemble avec le décor discret en font le Carthago typique, tel qu'on l'aime. Avec des formes harmonieuses et des lignes fluides, où une attention toute particulière est portée sur les moindres détails. Les baies de cellule et les clapets sont affleurants dans les parois. Même la trappe à carburant sur les intégraux est affleurante.

Et pour terminer, les feux arrière avec leur graphique lumineux au design C comme Carthago.



La technique d'éclairage Carthago

Les phares d'un camping-car Carthago sont uniques. Les phares avant intégrés soulignent le caractère du camping-car. Les feux arrière sont équipés d'une technologie d'éclairage moderne à LED avec marquage « C » typique comme Carthago.



Baie de cellule

Comme leur face extérieure est plane, elles se noient parfaitement dans la carrosserie. Pour les baies, seuls des cadres en PU sans ponts thermiques, avec des valeurs isolantes idéales sont utilisés.



Portes et portillons

A partir de la série chic c-line, toutes les charnières des portes et portillons sont invisibles. Elles sont noyées dans le cadre. Ainsi on obtient une carrosserie à aspect homogène, permettant un nettoyage aisé du camping-car. Les isolations des portillons sont en panneaux sandwich d'origine et assurent un maximum de stabilité et d'isolation.

→ Votre plus-value

- + Design extérieur caractéristique et toujours reconnaissable
- + Élégance et dynamisme grâce aux formes 3D et aux arrondis
- + Des véhicules qui se démarquent par leur design unique
- + Des surfaces de carrosserie planes grâce aux charnières noyées, trappe à carburant intégrée affleurante, etc.



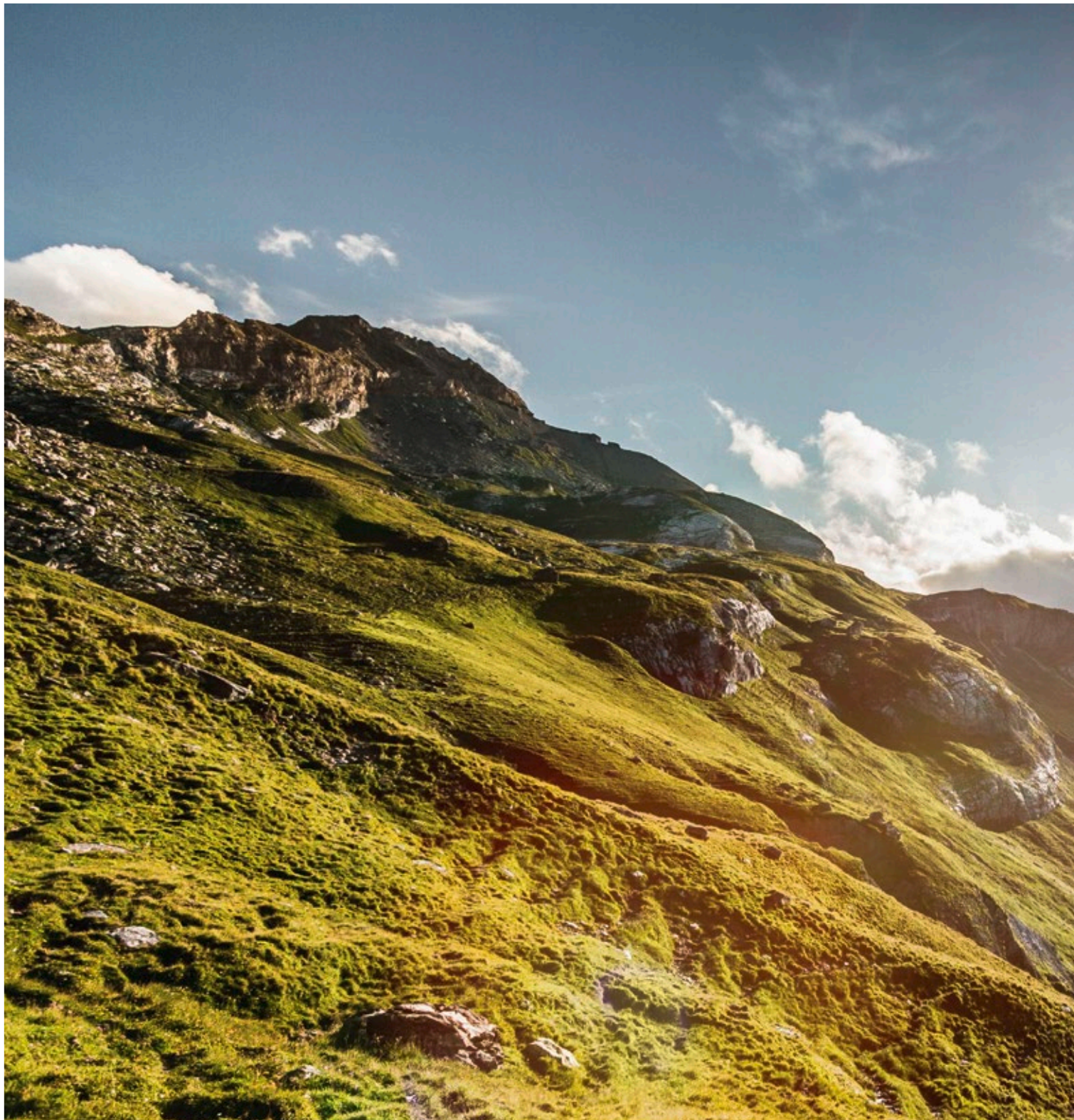

Carthago Reisemobilbau GmbH
www.carthago.com

A propos des indications dans ce catalogue ! Depuis la clôture de la rédaction de ce catalogue en juillet 2016, des modifications peuvent avoir surgies sur le produit. Pendant le délai de livraison, le fabricant se réserve tous droits de modification de la construction, de la forme, des divergences de couleur et des fournitures. Des divergences de couleur peuvent être dues à la technique d'impression. Veuillez noter que les véhicules sont partiellement représentés avec des équipements optionnels, disponibles contre supplément. Pour les caractéristiques techniques détaillées, le nombre de sièges avec ceinture de sécurité, etc. voir nos Tarifs. Ces indications sont conformes aux exigences du code de la route allemand (StVO et StVZO).

© Carthago Reisemobilbau GmbH. 88326 Aulendorf, Tél. +49 7525 9200-0, www.carthago.com
Imprimé en Allemagne.