

*carado*







# **The New Movement.**

**Je m'étais toujours demandé  
à quel moment commencent  
mes vacances. Maintenant,  
je sais que c'est moi qui peut  
en choisir le début.**





# Camping-cars Carado 2018



<b>La base pour tous les modèles</b>	<b>8</b>
<b>La série T – Profilés</b>	<b>14</b>
<b>La série A – Capucines</b>	<b>26</b>
<b>La série I – Intégraux</b>	<b>32</b>
<b>Présentation des implantations</b>	<b>40</b>
<b>Packs</b>	<b>42</b>
<b>Atouts</b>	<b>44</b>
<b>Production</b>	<b>50</b>
<b>Coordonnées</b>	<b>53</b>

Pour moi, les vacances signifient voyager, être libre, découvrir de nouvelles choses, connaître l'éloignement et apprécier la proximité.

# Mes endroits préférés avec mon havre de paix.



Les nouveaux profilés à partir de la page 14











# Maintenant, c'est parti !

**Je n'ai pas besoin de buffet et encore moins de longues files d'attente.  
Ce qui me plaît vraiment, c'est la liberté de manger quand j'en ai envie.**



Les nouvelles capucines à partir de la page 26







Carado

CARADO

1447





Les nouveaux intégraux à partir de la page 32

**Je veux me rendre à des endroits  
qui m'ont toujours attirés. Faire des  
choses qui ont toujours éveillé ma  
curiosité. Avec ceux qui me sont chers.**

**Vivre !**



# Ce qui me fait avancer : la base de tous les modèles Carado.

8

## Le châssis

Mon camping-car est mis en mouvement par un châssis sûr et fiable:

Sur les profilés et les capucines, une base Citroën Jumper 2.0l Blue HDI – 130 CV, euro 6

Sur les intégraux une base Fiat DUCATO 2.3l Multijet – 130 CV, euro 6

Quel que soit la base le niveau de sécurité est assuré : ABS, EBD, ESP, airbags, etc.

## La cellule

C'est sur ce châssis que Carado construit différentes variantes de camping-cars qui se caractérisent toutes par une qualité absolue de la construction.

Les revêtements extérieurs du toit et de la partie arrière sont réalisés en polyester résistant, avec une garantie d'étanchéité\* de 5 ans, et les parois latérales sont en tôle lisse d'aluminium.



Représentation du modèle T 448 à titre d'exemple

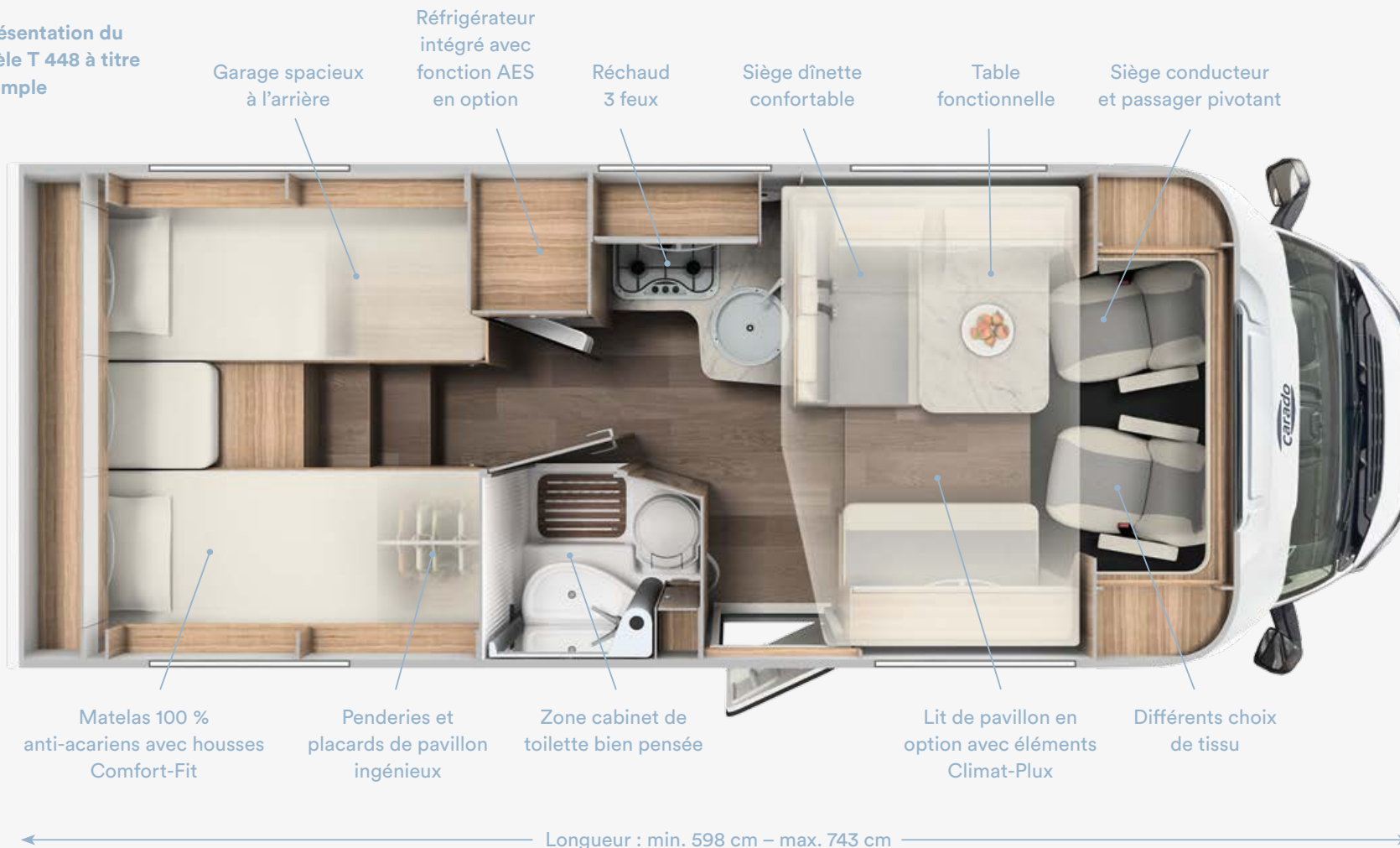

**Le marchepied électrique pour les capucines et les profilés, le garage spacieux à l'arrière, les portes de haute qualité et les baies à double vitrage sont d'autres caractéristiques**

**de qualité de mon camping-car. Typiquement Made in Germany. D'autres détails techniques figurent dans le catalogue de prix.**



## Mon loft inondé de lumière.

À l'intérieur, j'ai tout ce qu'il me faut pour les vacances : des banquettes confortables aux finitions remarquables, des surfaces de rangement et des étagères ingénieuses, un éclairage LED agréable et bien sûr, le plus important : ceux qui me sont chers et avec qui je peux passer mes vacances.







## Mon rêve sur quatre roues.

Armoires de haute qualité, espaces de rangement, banquettes et lits avec sommier à lattes ou éléments Clima-Plux (dans le lit de pavillon). Oui, j'aime bien dormir ici pour rêver de mon jour de vacances suivant.

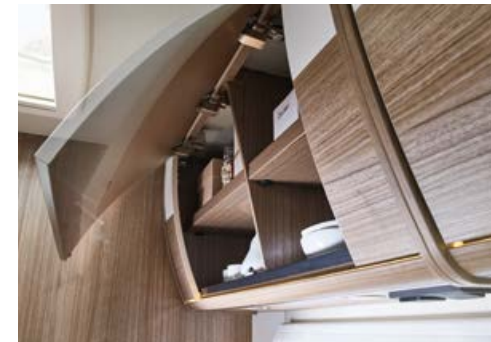



12

## Mon tout en un.

Le cabinet de toilette est un véritable miracle d'habitabilité. J'y trouve tout ce dont j'ai besoin le matin et le soir : une douche, des toilettes à cassette, un lavabo pivotant et des armoires ingénieuses.





## Mon îlot de cuisine.

Île d'Elbe. Sardaigne. Capri. Peu importe l'endroit où je cuisine : j'apprécie les éléments intégrés de haute qualité et la surface de travail ergonomique de ma cuisine.



# Profilés



Quand je pars en vacances, c'est aussi pour le plaisir des yeux.





T 132

T 334



L./I./H. (cm)	598 / 233 / 291	699 / 233 / 291
Haut. int. (cm)	195	210
Masse (kg)	2.700	2.880
Empatt. (cm)	345	404
Pers. autor.	👤👤👤👤	👤👤👤👤(👤)
Nombre de couchages	👤👤(👤)	👤👤(👤👤)

## Profilés

### Lit transversal à l'arrière



J'ai toujours supposé que dormir dans le sens de la largeur pouvait avoir des avantages. Car le lit transversal à l'arrière me permet de bénéficier d'une répartition généreuse de l'espace malgré une longueur totale compacte du véhicule.



2 • T 132



3 • T 132



- 1 Vue sur le grand lit transversal à l'arrière
- 2 Grâce au couvercle noir en verre, le réchaud 3 feux et l'évier se transforment rapidement en plan de travail
- 3 Les sièges conducteur et passager pivotent vers l'espace d'habitation et complètent la dînette
- 4 Beaucoup de lumière et d'air frais dans le coin couchage à l'avant grâce à la fenêtre de toit

4 • T 132



- 1 Le réfrigérateur à absorption avec freezer intégré dans le coin cuisine
- 2 Banquette supplémentaire et compartiments de rangement pratiques
- 3 La cuisine avec des plans de travail ergonomiques et des éléments intégrés de haute qualité
- 4 Vue sur le salon convivial et les sièges conducteur et passager pivotés vers l'espace d'habitation



18









**T 135****T 348**

20

L. / l. / H. (cm)	598 / 233 / 291	683 / 233 / 291
Haut. int. (cm)	195	210
Masse (kg)	2.770	2.800
Empatt. (cm)	345	380
Pers. autor.	👤👤👤👤	👤👤👤👤(👤)
Nombre de couchages	👤👤(👤)	👤👤(👤👤)

## Profilés

### Lit à la française arrière



Dans mon profilé équipé du lit à la française arrière, je bénéficie d'une répartition généreuse de l'espace avec beaucoup de place pour dormir et se sentir bien. Ou en d'autres termes : beaucoup de place pour mes vacances.



- 1 Le lit à la française arrière avec de nombreux espaces de rangement ingénieux
- 2 Vue d'en haut sur le cabinet de toilette multifonctions, à gauche à côté du lit
- 3 La cuisine du T 348 avec des meubles de pavillon de grande qualité



T 339

T 449



L. / l. / H. (cm)	699 / 233 / 291	743 / 233 / 291
Haut. int. (cm)	210	210
Masse (kg)	2.880	2.965
Empatt. (cm)	404	404
Pers. autor.	👤👤👤👤	👤👤👤👤(👤)
Nombre de couchages	👤👤(👤👤👤)	👤👤(👤👤👤)

## Profilés Lit central à l'arrière



Avec cette variante de lit, je dispose quasiment d'une vraie chambre à coucher dans mon Carado. Le lit double à l'arrière du véhicule est centré pour offrir un accès sur les deux côtés. La place disponible dans si peu d'espace est époustouflante !



- 1 Le lit central à l'arrière :  
à gauche, au premier plan, l'entrée  
du cabinet de toilette
- 2 Vue d'ensemble du coin couchage,  
de la cuisine et de la zone living
- 3 Le grand lit de pavillon à l'avant,  
en option pour la série T
- 4 Lorsqu'ils sont tournés, les sièges  
conducteur et passager complètent  
la dînette de la salle à manger



T 337

T 447

T 448

7m  
6m  
5m  
4m  
3m  
2m  
1m  
0

L./I./H. (cm)	693 / 233 / 291	743 / 233 / 291	738 / 233 / 291
Haut. int. (cm)	195	210	210
Masse (kg)	2.865	2.965	2.885
Empatt. (cm)	380	404	404
Pers. autor.	👤👤👤👤	👤👤👤(👤)	👤👤👤(👤)
Nombre de couchages	👤👤(👤)	👤👤(👤👤)	👤👤(👤👤)

## Profilés

### Lits jumeaux à l'arrière



Là, je vais avoir mon côté préféré à coup sûr ! Grâce aux deux lits jumeaux, je ne vais pas devoir dormir seul et je vais néanmoins pouvoir donner assez de place à mes rêves. Que veut-on de plus pour bien dormir ?





**1 et 2** Les lits jumeaux à l'arrière, convertibles si nécessaire en un grand couchage

**3** La table réglable avec dînette

**4 et 5** Le cabinet de toilette «Vario» de Carado, modulable, se transforme aisément en douche

# Capucine

De la place pour  
toute la famille. Et  
pour de nombreuses  
aventures.





S



Carado 2018

27

La série A

A 361

A 461



L. / l. / H. (cm)	663 / 233 / 310	723 / 233 / 310
Haut. int. (cm)	195	195
Masse (kg)	2.905	2.975
Empatt. (cm)	380	404
Pers. autor.	👤👤👤👤 (👤👤)	👤👤👤👤 (👤👤)
Nombre de couchages	👤👤👤👤👤👤	👤👤👤👤👤👤

## Capucines Lits superposés à l'arrière



Le lit de capucine escamotable au-dessus de la cabine de conduite est un rêve pour tous ceux qui aiment avoir beaucoup de place pour dormir. Et avec les lits superposés à l'arrière, cela signifie : enfants bien reposés et parents heureux en vacances.



2 • A 361



3 • A 461



- 1 Le lit spacieux au-dessus de la cabine de conduite
- 2 Vue sur le lit superposé à l'arrière de la capucine
- 3 Espace pour toute la famille avec jusqu'à six places de couchage et une grande dînette avec les banquettes opposées

**A 464**

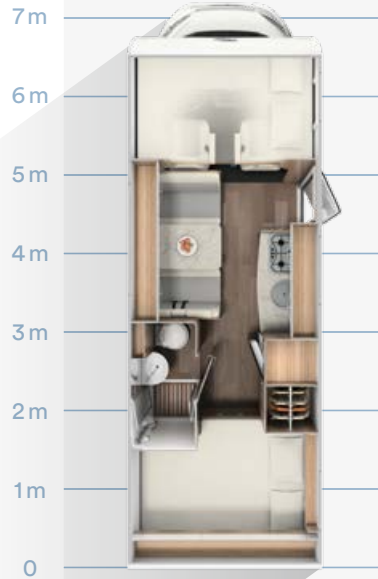

30

L./I./H.  
(cm) 728 / 233 / 310

Haut. int.  
(cm) 195

Masse (kg) 2.985

Empatt. (cm) 404

Pers. autor.

Nombre de couchages

## Capucines Lit transversal à l'arrière



Ma capucine avec le lit transversal à l'arrière est en fait la variante offrant le plus grand nombre de possibilités : de la place pour deux couples. Pour deux générations. Ou tout simplement pour quatre amis.



- 1 Avec le lit transversal à l'arrière, deux grandes places de couchage sont disponibles dans la capucine
- 2 Étudiée dans les moindres détails : prise pour vélo électrique dans le garage à l'arrière
- 3 Vue de l'avant vers l'arrière sur la zone living, le coin repas et couchage
- 4 Le cabinet de toilette vu d'en haut, avec la douche, les toilettes à cassette et le lavabo





Mon espace  
de liberté sur  
quatre roues.

32

# Intégraux







I 447

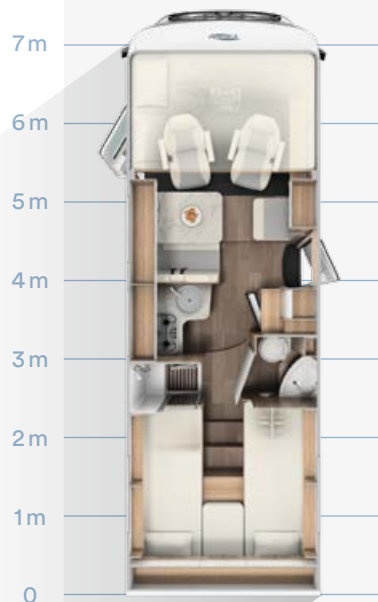



L./I./H.  
(cm) 743 / 233 / 294

Haut. int.  
(cm) 213

Masse (kg) 3.037

Empatt. (cm) 404

Pers. autor. 

Nombre de couchages 

## Intégraux Lits jumeaux à l'arrière



À gauche mon lit, à droite le tien. Et en un tour de main, nous les réunissons pour en faire un couchage commun.





2 • I447



3 • I447

35

- 1 & 2** Les lits jumeaux à l'arrière, convertibles si nécessaire en un grand couchage, peuvent être transformés en grand lit double
- 3** Grâce au couvercle noir en verre, le réchaud 3 feux et l'évier se transforment rapidement en plan de travail
- 4** Le lit de pavillon du camping-car intégral se descend facilement pour dormir



4 • I447

- 1 La cabine de conduite avec lit de pavillon
- 2 Surfaces de rangement et étagères judicieusement positionnées
- 3 Le cabinet de toilette de l'intégral, vu d'en haut
- 4 Vue sur la spacieuse zone living

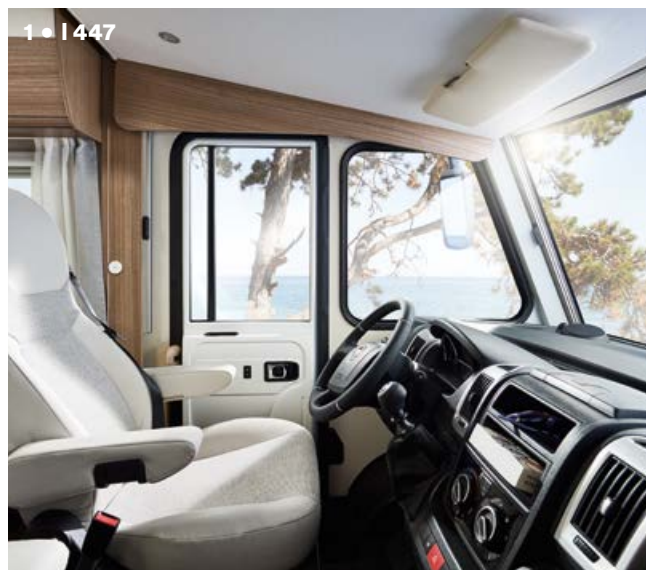
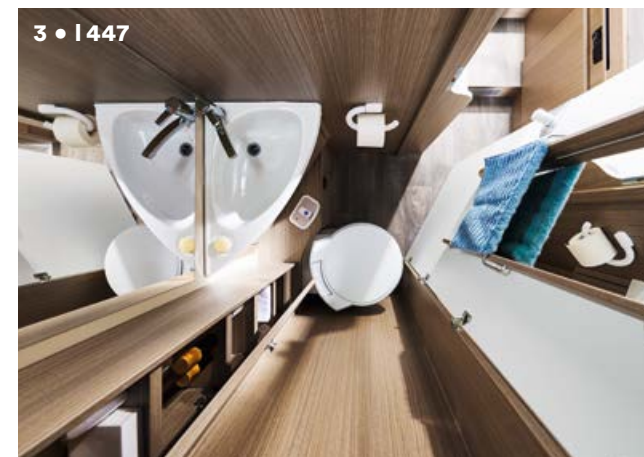





**I449**



38

L./l./H.  
(cm) 743 / 233 / 294

Haut. int.  
(cm) 213

Masse (kg) 3.037

Empatt. (cm) 404

Pers. autor.

Nombre de couchages

## Intégraux Lit central à l'arrière



**Le nec plus ultra : le lit double permanent à l'arrière fait de cet l'espace une vraie chambre à coucher.**



- 1 Le lit central à l'arrière, accessible des deux côtés
- 2 Les armoires à gauche et à droite du lit
- 3 La table de haute qualité avec dînette complète
- 4 Vue d'ensemble de la zone living et du coin couchage dans l'intégral



# Toutes les possibilités en un coup d'œil

Carado me propose de nombreuses variantes de cellule et d'implantation, selon la place souhaitée et la situation de famille. Mais quel que soit le modèle à bord duquel je voyage, je sais que j'ai fait le bon choix.



Modèle  
L./I./H. (cm)

<b>T 132</b>	<b>T 135</b>	<b>T 348</b>	
598 / 233 / 291	598 / 233 / 291	683 / 233 / 291	
			7m
<b>A 361</b>	<b>A 461</b>	<b>A 464</b>	6m
663 / 233 / 310	723 / 233 / 310	728 / 233 / 310	5m
			4m
			3m
			2m
			1m
			0



Modèle  
L./I./H. (cm)



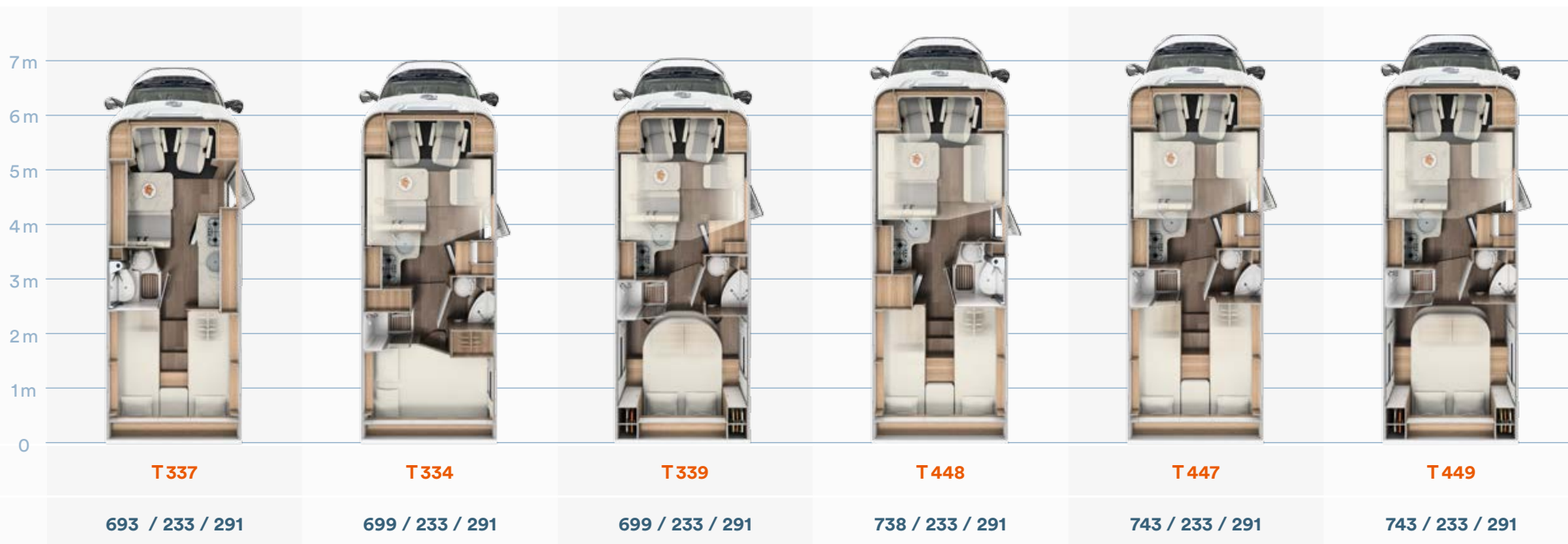

Modèle

L./I./H. (cm)

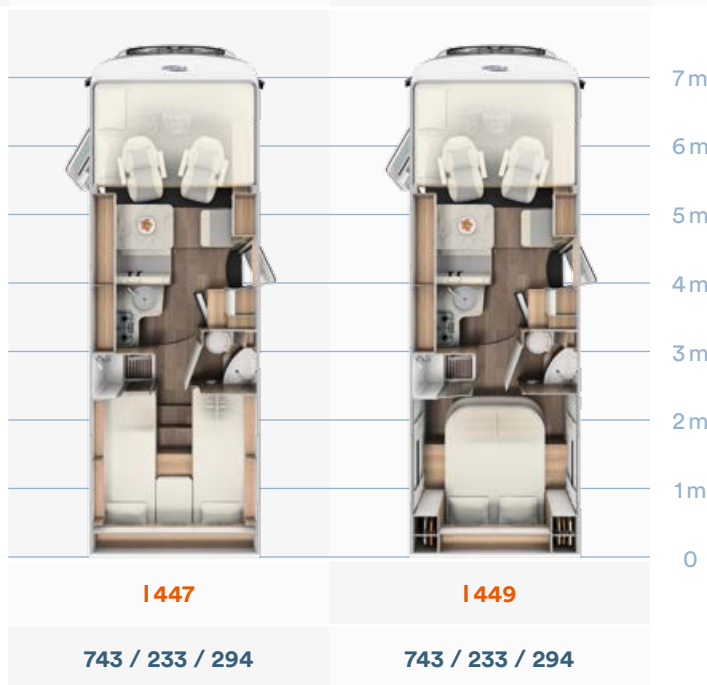

# Packs

## Profilés et capucines

La cerise sur le gâteau pour mon Carado : pour plus de style, de confort et de fonctionnalité à prix spécial, je peux faire mon choix parmi la liste des équipements optionnels et les packs suivants.

42

### Pack Emotion

- Parois latérales en tôle lisse coloris Champagne, autocollants design Carado Emotion
- Spoiler arrière version haute

### Pack Confort

- Lanterneau panoramique au-dessus de la dînette
- Lanterneau transparent 40×40
- Revêtement cloison de douche
- Miroir avec patères
- Caillebotis en bois dans la douche
- Sièges « Captain Chair » avec housses
- Éclairage à LED de la zone living
- Prise électrique supplémentaire dans le placard de pavillon au-dessus du bloc de cuisine
- Tringle à vêtements dans le cabinet de toilette
- Prise électrique dans le garage

### Pack Châssis

- Système manuel de climatisation dans la cabine de conduite
- ESP, ASR et fonction Hill Holder (aide au démarrage en côte)
- Airbag passager
- Rétroviseurs électriques et chauffants
- Régulateur de vitesse
- Prédiposition radio avec haut-parleurs
- Antenne intégrée dans le rétroviseur
- Siège passager réglable en hauteur

### Pack Dynamic

- Jantes alu 16"
- Volant et pommeau levier de vitesses revêtus de cuir
- Instrumentation de bord avec cerclages chromés
- Tableau de bord avec applications (Techno-Trim)
- Feux de jour à LED
- Phares à cadre noir
- Calandre noire brillant





## Packs Intégraux

### Pack Emotion

- Parois latérales en tôle lisse coloris Champagne, autocollants design Carado Emotion
- Spoiler arrière version haute

### Pack Confort

- Lanterneau panoramique au-dessus de la dînette
- Lanterneau transparent 40×40
- Revêtement cloison de douche
- Miroir avec patères
- Caillebotis en bois dans la douche
- Sièges de cabine avec housses
- Éclairage à LED de la zone living
- Prise électrique supplémentaire dans le placard de pavillon au-dessus du bloc de cuisine
- Tringle à vêtements dans le cabinet de toilette
- Prise de courant dans le garage
- Porte de cabine avant gauche
- Lanterneau en verre transparent 40×40 au-dessus du lit de pavillon

### Pack Châssis

- Système manuel de climatisation dans la cabine de conduite
- ESP avec Traction +
- Airbag passager
- Régulateur de vitesse
- Prédiposition radio avec haut-parleurs, antenne incl.
- Siège passager réglable en hauteur

### Pack Dynamic

- Jantes alu 16"
- Volant et pommeau de levier de vitesses revêtus de cuir
- Instrumentation de bord avec cerclages chromés
- Tableau de bord avec applications (Techno-Trim)







## Atouts



### Il fixe ce qu'il faut fixer

L'aimant de la trappe des toilettes à cassette.



### Tout est en sûreté

Les portes des compartiments de rangement disposent d'une serrure à retour automatique.



### Protection pour toutes les saisons

Le toit composite haute résistance Carado et l'arrière en polyester renforcé en fibres de verre sont résistants à la grêle, d'une bonne longévité et ne craignent pas les intempéries. La construction en sandwich intègre une isolation de 34 mm, forte et fiable, malgré les intempéries.



### Aucune chance pour l'humidité

Toutes les portes du véhicule ainsi que toutes les trappes extérieures des compartiments de rangement sont munies de joints d'étanchéité supplémentaires contre le ruissellement d'eau de pluie et les éclaboussures. Entre la porte et la carrosserie, aucune humidité ne peut entrer et par temps froid, rien ne gèle.



### Store extérieur

Le store à bras articulés léger et élégant offre, avec ses 3,5 m, 4 m ou 4,5 m de long et ses 2,5 m de large, une protection excellente contre le soleil et la pluie.

- Équipement en option



### En trois parties, sportifs et d'entretien facile

Le design moderne n'est pas la seule caractéristique des feux arrière. En cas de dommages, vous pouvez remplacer uniquement la partie qui doit être réparée. Ainsi vous évitez des réparations compliquées et coûteuses.



### Entrer et sortir sans être dérangé par les insectes

Profiter des soirées d'été, la porte ouverte ? Aucun problème grâce à la moustiquaire de série. La porte d'entrée de haute qualité s'intègre parfaitement dans la disposition de l'espace, avec un système raffiné de fermeture et des poignées de porte ergonomiques.



### Coffre à gaz

Ici les deux bouteilles de gaz de 13 kg sont en sûreté. Bien fixées, elle ne produisent aucun bruit pendant le voyage. Et après l'utilisation, les bouteilles vides peuvent être remplacées aisément et rapidement.



### Réfrigérateur

La cuisine peut être aussi équipée d'un grand réfrigérateur avec fonction AES : 167 l de capacité et freezer séparé de 29 l.

- selon modèle



### Compartiment réfrigéré dans le tableau de bord

Les boissons réfrigérées sont à la portée de la main même pendant les déplacements.



### Recharger ses batteries et même celle de son vélo électrique.

La disposition des prises électriques 230 V et 12 V a été bien étudiée. Par exemple, la prise dans le garage à l'arrière (pack Confort) est spécifique pour les vélos électriques.



### Garder un œil sur tout

Support multifonctions, disponible sur le tableau de bord pour recevoir tablettes et téléphones mobiles avec prise USB adaptée.

- selon modèle



### Éclairage LED à économie d'énergie

L'éclairage LED moderne et en partie indirect réduit la consommation d'énergie et augmente la durée de fonctionnement de la batterie de plusieurs heures.



### Nouveau : prise USB dans la zone living

Les prises USB présentes dans l'espace d'habitation permettent notamment de recharger les smartphones et les tablettes là où ils sont utilisés.



### Divertissement garanti

Que vous soyez assis ou allongé, le support TV pivotant s'adapte à votre position.

- Le téléviseur et le support sont des équipements en option



### Déplacer, pivoter, baisser

La table de la dînette en L peut être déplacée facilement dans toutes les directions et pivote même de 180 degrés.

- T 447 • T 449 • I 447 • I 449

La dînette peut être abaissée et se transforme aisément en un lit supplémentaire.

- Équipement en option





### Place passagers

La banquette près de la porte d'entrée peut se transformer en une cinquième place assise munie d'une ceinture de sécurité intégrée.

En option pour les modèles

- T 334 • T 348 • T 447 • T 448 • T 449
- I 447 • I 449

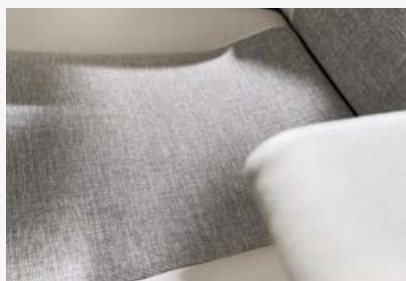

### Couleurs élégantes et résistants dans le temps

Grâce aux tissus d'ameublement résistants, les habillages restent beaux même après plusieurs années. Non seulement grâce aux coutures élaborées, mais aussi parce qu'ils sont protégés contre la décoloration due à l'exposition à la lumière.



### Plus facile, plus confortable, plus léger : le nouveau lit de pavillon

Un nouveau mécanisme permet d'abaisser facilement le lit de pavillon. De nouveaux ancrages le stabilisent et assurent un sommeil paisible. Un confort de couchage encore meilleur et une bonne ventilation du matelas sont garantis par les éléments Clima-Plux.

Équipement en option :

- T 334 • T 339 • T 348 • T 447
- T 448 • T 449

Dotation de série :

- I 447 • I 449



### Super : des vacances saines et sans allergie !

Le matelas garanti à 100 % anti-acariens est disponible de série dans tous les camping-cars Carado.



### Le double de place grâce à un rangement astucieux

De grands placards de pavillon offrent des possibilités supplémentaires pour le rangement. L'espace dans le camping-car est ainsi utilisé de façon optimale et chaque objet trouve sa place. De plus, les portes de placard ferment de manière sûre, aisée et en douceur et sont dotées de larges poignées en inox.



### Bien rangé

Sous les lits jumeaux se trouve une grande penderie facile d'accès.

- T 337 • T 447 • T 448 • I 447 • I 449



### Espace pour les objets encombrants

Dans les grands garages à l'arrière, on peut loger aisément les vélos, les meubles de camping et d'autres bagages encombrants, l'un à côté de l'autre.

- T 132 • T 334 • T 337 • T 447
- T 448 • A 464 • I 447



### Une place pour les chaussures

Une trappe de rangement pratique se trouve à l'intérieur du siège latéral. Elle est aisément accessible depuis l'entrée de la cellule – l'idéal pour changer rapidement de chaussures en entrant ou en sortant du véhicule.

Certains modèles disposent d'un espace de rangement supplémentaire dans l'estrade, pour les petits objets.

- T 334 • T 339 • T 447 • T 448 • T 449
- I 447 • I 449



# Nos camping-cars regorgent de belles surprises.



Pour un univers sur mesure. Parallèlement au véhicule lui-même, nous développons les accessoires d'origine Carado. Chaque produit est donc conçu dans sa forme, son design et sa technique pour s'adapter idéalement à chaque modèle Carado. Pour plus de liberté et pour expérimenter l'univers Carado à 100 %.





Système RadFazz Carado



Isolation extérieure Carado



Lit pour chien Carado



Ceux-ci et d'autres accessoires d'origine Carado peuvent être commandés sur [carado-original-zubehoer.de](http://carado-original-zubehoer.de) ou auprès des concessionnaires.

Les accessoires d'origine Carado ne sont pas disponibles départ usine. Il est nécessaire de les commander et de les faire installer exclusivement par l'intermédiaire de votre concessionnaire. Les illustrations peuvent être soumises en partie à des changements.

# C'est bien de savoir d'où vient son Carado.



50





L'une des usines de production les plus modernes d'Europe dans le paysage unique de la Saxe.



Carado fait partie de l'Erwin Hymer Group – ce qui signifie assistance dans toute l'Europe et qualité au top, avec un rapport qualité-prix imbattable. En d'autres mots : construit en Allemagne pour voyager dans le monde entier.

À Neustadt, les camping-cars sont construits d'après les standards de qualité les plus élevés. Pour cette raison, pendant la production ils sont soumis à de nombreux contrôles au cours desquels tous les composants sont examinés avec soin. Plus de 40 camping-cars entièrement équipés quittent l'usine tous les jours.









Responsable du contenu : Carado GmbH  
Coordonnées : Bahnhof 11, 88299 Leutkirch im Allgäu  
Téléphone : +49 7561 9097-300, Fax : +49 7561 9097-400  
info@carado.de, www.carado.de

Impression : Eberl Print, Immenstadt  
Conception : GREAT, Vienne et Bregenz  
Copyrights 2017/18

Sous réserve de modifications et d'erreurs d'impression.

Une entreprise d'Erwin Hymer Group

Art.-Nr. 1543

**Ce que j'aime en  
vacances, c'est vivre  
le moment présent.**





