



Horon GO | Horon | Magis

FR | 21





### GAMME HORON GO

Intro	pag.	4
Équipements de série	pag.	6
Données techniques et pack	pag.	8
Équipement optionel	pag.	10

### GAMME HORON COEUR DE GAMME

Intro	pag.	12
Équipements de série	pag.	14
Données techniques et pack	pag.	16
Équipement optionel	pag.	20

### GAMME MAGIS

Intro	pag.	22
Équipements de série	pag.	24
Données techniques et pack	pag.	26
Équipement optionel	pag.	30

### POURQUOI CHOISIR CI

Technologie exps	pag.	32
Technologie breathe	pag.	34
Le rangement	pag.	36
Chauffage	pag.	38



# HORON GO

## CAPUCINES



< 7 Metres

**77 M 6.99m**



> 7 Metres

**90 M 7.43m**



## PROFILÉS



**30 XT 6.30m**



**94 XT 6.47m**



**74 XT 7.33m**

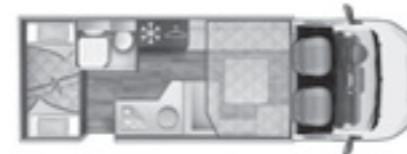

Découvrez la gamme **Kyros** dans le catalogue dédié à les fourgons CI.



gamme

**KYROS**



# HORON Coeur de Gamme - MAGIS

## PROFILÉS



**34 XT 6.99m**



**61 XT 6.99m**



**65 XT 7.45m**



**66 XT 7.45m**



**67 XT 7.45m**



**87 XT 7.45m**



## INTEGRAUX



**65 Integral 7.45m**



**67 Integral 7.45m**



**74 Integral 7.33m**



**87 Integral 7.45m**







Tout est inclus. Vous n'avez plus qu'à choisir la destination.

La gamme clé-en-main pour vous permettre de débuter vos nouvelles vacances. Des plans exclusifs: 3 profilés et 2 capucine prêts à vous emmener partout. Disponible sur porteur FORD.



PROFILÉS



CAPUCINES





### Espace jour

- Choisissez votre séjour sur mesure
- Dinette avec sièges cabine pivotants s'intégrant dans l'espace séjour
- Dinette avec banquettes face à face
- Double dinette
- Grandes fenêtres et lanterneau
- Table en stratifié brillant
- Table rabattable
- Meubles en bois clair
- Assises de dinette ergonomiques
- Housses de sièges cabine coordonnées à la sellerie en tissu

### Cuisine

- Choix entre la forme longitudinale ou la forme en L
- Réfrigérateur deux portes avec compartiment à bouteilles jusqu'à 142 l
- Plaque de cuisson 3 feux avec protection en verre
- Panneau en métachrilite
- Tiroirs avec porte-couverts
- Paniers extractibles

### Cabinet de toilette

- Meubles en bois
- Grande douche avec 2 bondes pour l'écoulement
- Placards de pavillon de grande capacité
- grands miroirs avec éclairage intégré et lanterneau
- Porte de séparation de douche rigide
- Porte de séparation entre l'espace séjour et l'espace nuit

### Espace nuit

- Lits avec sommiers à lattes
- Lits de grandes dimensions
- Lits centraux maxi 190x150 cm
- Lit dinette (si disponible)
- Matelas respirants
- Fenêtres et lanterneau pour une meilleure luminosité et aération



### Technologie à bord

- Chauffage au gaz Combi 4
- Chauffage dans la capucine
- Éclairage à LED
- Eclairage de courtoisie pour la nuit au niveau du plancher
- Spots à LED sous les placards de pavillon
- Prises USB dans l'espace séjour
- Prise électrique dans le garage de 12V-220V et TV (HORON 290 M)

### Porteur

- Ford Transit 2.0 TDCI 130 CV EURO 6.2
- Feux de jour (day running light)
- ESP
- Autoradio Bluetooth DAB avec commandes au volant
- Climatisation manuelle
- Airbags conducteur et passager
- Sièges cabine pivotants

### Extérieur

- Pare-chocs avant peint
- Porte cellule avec baie fixe
- Roues de 16"
- Baies SEITZ
- Coffre à gaz surbaissé
- Soute avec charge maximale de 300 kg
- Caméra de recul
- Panneau solaire 120 W
- 6 ans de garantie contre les infiltrations d'eau

### revêtements

Secret (Standard ■, Tissu)



# HORON GO

PROFILÉS



## Équipements

de série

- ✓ Climatisation manuelle
- ✓ Airbags conducteur et passager
- ✓ Régulateur et limiteur de vitesse
- ✓ ESP
- ✓ Roues de 16"
- ✓ Pare-chocs avant peint
- ✓ Baies SEITZ
- ✓ Porte avec baie fixe
- ✓ Moustiquaire à la porte d'entrée
- ✓ Sièges cabine pivotants avec housses coordonnées
- ✓ Sommier à lattes
- ✓ Système d'aération anti-condensation
- ✓ Autoradio Bluetooth DAB avec commandes au volant
- ✓ Système Flex Space du lit à hauteur variable
- ✓ Panneau solaire
- ✓ Caméra de recul
- ✓ Store extérieur
- ✓ Support TV
- ✓ TV 19"
- ✓ Antenne TV digitale
- ✓ 6 ans de garantie contre les infiltrations d'eau



# HORON GO

CAPUCINES



	30 XT	74 XT	94 XT	77 M	90 M
PRIX €	48.490	49.990	48.490	49.990	49.990
<b>PORTEUR</b>					
Porteur	Ford Transit	Ford Transit	Ford Transit	Ford Transit	Ford Transit
Motorisation, Puissance Kw (ch)	2.0 TDI 130 CH	2.0 TDI 130 CH	2.0 TDI 130 CH	2.0 TDI 130 CH	2.0 TDI 130 CH
PTAC (kg)	3500	3500	3500	3500	3500
Poids à vide en ordre de marche Min / Max (Kg)	2935 / 3169	2885 / 3082	2945 / 2988	2890 / 2907	3015 / 3072
Charge utile Min / Max (Kg)	331 / 565	418 / 615	512 / 555	593 / 610	428 / 485
Empattement (mm)	3300	3300	3954	3954	3954
Poids du camping-car plus remorque (Kg)	5065	5065	5065	5065	5065
Diamètre des roues	16"	16"	16"	16"	16"
<b>DIMENSIONS ET PLACES</b>					
Longueur extérieure (mm) / Largeur extérieure (mm)	6200 / 2350	6470 / 2350	7330 / 2350	6990 / 2350	7450 / 2350
Hauteur extérieure / Hauteur intérieure (mm)	2950 / 2080	2950 / 2080	2950 / 2080	3200 / 2080	3200 / 2080
Places homologuées	4	5	6	7	5
Nombre de couchages (option en dinette)	4	4 (5 0)	6	7	4 (5 0)
Dinette transformable en couchage supplémentaire d'appoint	S	0	S	-	0
Lit arrière (cm)	210x70	216x135(118)	216x100(84) / 216x100(84)	212x80 / 212x80	212x189
Lit en dinette - couchage supplémentaire d'appoint (cm)	216x77	212 x 113 (50)	200x62 / 189x65	186x125/163x65	212x113(50)
Lit capucine (cm) / Lit de pavillon (cm)	- / 190 x 148(123)	- / 190x116(95)	- / 190x133(124)	209x160 / -	209x160 / -
Place couchage supplémentaire lit arrière	-	-	S	-	-
Dimensions des portes de soute (cm)	147x67 / 100x67	130x102(72) / 100x67	100x67 / 100x67	107x60 / 107x60	132x137 / 132x137
Hauteur maximale intérieure de la soute (cm)	130	130	138	130	143
Épaisseur plancher / parois / toit (mm)	54 / 31 / 31	54 / 31 / 31	54 / 31 / 31	54 / 31 / 31	54 / 31 / 31
Construction plancher / parois / toit (mm)	VTR / VTR / VTR	VTR / VTR / VTR	VTR / VTR / VTR	VTR / VTR / VTR	VTR / VTR / VTR
Toit antigirène en polyester	S	S	S	S	S
<b>EQUIPEMENTS</b>					
Plaque de cuisson / Four à gaz / Hotte aspirante	3 / 0 / -	3 / 0 / -	3 / 0 / -	3 / 0 / -	3 / 0 / -
Capacité réservoir d'eau propre / des eaux usées (L**)	(20)100 / 120	(20)100 / 120	(20)100 / 120	(20)100 / 120	(20)100 / 120
Réfrigérateur trimixte automatique (220 V, 12V, GAZ) (L)	140	140	140	140	140
Chauffage	Gas Combi 4000 W	Gas Combi 4000 W	Gas Combi 4000 W	Gas Combi 4000 W	Gas Combi 4000 W
<b>LANTERNEAUX</b>					
Lanterneau panoramique	S (1000x800)	S (1000x800)	S (1000x800)	0 (800x600)	0 (800x600)
Lanterneau arrière (mm)	400x400	400x400 (0 700x500)	400x400 (0 700x500)	400x400 (0 700x500)	400x400 (0 700x500)
Lanterneau central (mm)	400x400 (0 700x500)	400x400	400x400	-	-
Lanterneau dinette (mm)	-	-	-	400x400	400x400
Lanterneau salle de bain / douche (mm)	- / S	- / S	- / S	- / S	- / S

La masse du véhicule homologué comprend: conducteur (75 Kg), réservoir de diesel rempli à 100% (60 lt.), Eau claire remplie à 20 lt. (utilisation de la vanne de vidange spéciale) et des bouteilles de gaz en aluminium (max.15 kg.) pleines à 90% de leur capacité, et tolérance prévue pendant la approbation (+/- 5%) (2007/46 / CE). Tout ce qui n'est pas inclus dans la version standard du véhicule, à la fois la cellule et le châssis, conduit à une augmentation du poids en ordre de marche avec la réduction conséquente de la charge utile jusqu'à la réduction possible des sièges homologués en cas de poids total pour la valeur de la charge utile disponible. Les

charges utiles disponibles résultent de la différence entre la masse maximale admissible et la masse en ordre de marche et ont une tolérance de 5%. Lors de l'achat, il est nécessaire de vérifier le poids des options que vous comptez installer sur le véhicule.

S= De série O= En option - = Non disponible VTR = Polyestère



OPTIONS CHASSIS FORD	Poids (Kg)	Prix de vente Public TTC
130 CV → 170 CV	0	€ 1475
PTAC 4100 KG	0	€ 691
BOITE AUTOMATIQUE	45	€ 1651
RADIO FORD DAB BLUETOOTH, AVEC PORT USB ET COMMANDES AU VOLANT	NON DISPONIBLE AVEC PTAC 4100 KG	€ 247



OPTIONS CELLULE	Poids (Kg)	Prix de vente Public TTC
OPTION COULEUR DE MOBILIER	SOMBRE	31 € 390
PACK START DIGIT	PORTE-TV + ANTENNE DIGITALE + TV LCD 19"	11 € 640
PACK START SAT	PORTE-TV + ANTENNE SATELLITE + TV LCD 19"	31 € 2496
PACK HIVER GAZ	CHAUFFAGE COMBI GAZ 6000W AVEC COMMANDE CP PLUS. ISOLATION ET CHAUFFE ÉLECTRIQUE DU RÉSERVOIR EAUX USÉES TUYAUX CHAUFFE ÉLECTRIQUE DES TUYAUX EXTÉRIEURS ISOLATION MARCHE-PIED RIDEAUX CABINE ISOLANT	7 € 1475
PACK HIVER GASOIL	CHAUFFAGE COMBI GASOIL 6000W AVEC COMMANDE CP PLUS ISOLATION ET CHAUFFE ÉLECTRIQUE DU RÉSERVOIR EAUX USÉES TUYAUX CHAUFFE ÉLECTRIQUE DES TUYAUX EXTÉRIEURS ISOLATION MARCHE-PIED RIDEAUX CABINE ISOLANT	9 € 1909
CHAUFFAGE COMBI GAZ C6 6000W AVEC COMMANDE CP PLUS		1 € 354
CHAUFFAGE COMBI GAZ+ÉLECTRIQUE C6 EH 6000W AVEC COMMANDE CP PLUS		1 € 728
CHAUFFAGE COMBI GASOIL C4 4000W AVEC COMMANDE CP PLUS		2 € 394
CHAUFFAGE COMBI GASOIL C6 6000W AVEC COMMANDE CP PLUS		2 € 668
CHAUFFAGE COMBI GASOIL+ÉLECTRIQUE C6 6000W AVEC COMMANDE CP PLUS		2 € 1081
PLANCHER CHAUFFANT		8 € 640
PORTE CELLULE CENTRALISÉE À 2 POINTS DE FERMETURE		6 € 390
OPEN SKY POUR CAPUCINE	DE SÉRIE SUR LES PROFILÉS	11 € 563
LANTERNEAU PANORAMIQUE MIDI HEKI 700X500MM		5 € 354
OMNIVENT: VENTILATION ÉLECTRIQUE POUR LANTERNEAU 400X400		1 € 197
STORES CABINE PLISSÉS FORD		6 € 678
TABLE PLIANTE		5 € 246
LIT DINETTE SUPPLÉMENTAIRE	DE SÉRIE POUR LES MODÈLES À DOUBLE DINETTE	5 € 236
COUVRE-ÉVIER		2 € 97
FOUR GAZ		14 € 491
PORTE-TV LCD		4 € 152
MOQUETTE CABINE		6 € 448
RIDEAU DE SÉPARATION CABINE/CELLULE		2 € 168
RIDEAU SÉPARATION JOUR/NUIT		1 € 148
SYSTÈME DE GESTION DE DOUBLE BATTERIE	BATTERIES NON INCLUES	4 € 344
PORTE-VÉLOS 4 VÉLOS	CHARGE MAXIMALE 60 KG	10 € 311

Notes  
 (c) Galerie avec échelle compatible avec Porte-vélos et store  
 (d) Crochet d'attelage techniquement incompatible avec le porte-moto  
 Les prix s'entendent en Euro et net. Tarif valable à partir du 01/07/2020



Etre chez vous partout.

Une gamme complète avec les meilleures implantations, vous offrant un haut niveau d'équipements et une vaste possibilité de personnalisation. Choisissez parmi 10 modèles et 2 types de camping-cars profilés et intégraux, disponibles sur porteurs Ford et Fiat (intégraux sur porteur FIAT).



PROFILÉS



INTEGRAUX





### Espace jour

- Choisissez votre séjour sur mesure
- Dinette avec sièges cabine pivotants s'intégrant dans l'espace séjour
- Dinette avec banquettes face à face
- Double dinette
- Grandes fenêtres et lanterneau
- Table en stratifié brillant
- Table rabattable
- Meubles en bois clair
- Assises de dinette ergonomiques
- Housses de sièges cabine coordonnées à la sellerie en tissu

### Cuisine

- Choix entre la forme longitudinale ou la forme en L
- Réfrigérateur deux portes avec compartiment à bouteilles jusqu'à 142 l
- Plaque de cuisson à 2 ou 3 feux avec protection en verre
- Panneau en métachrylate
- Tiroirs avec porte-couverts
- Paniers extractibles

### Cabinet de toilette

- Meubles en bois
- Grande douche avec 2 bondes pour l'écoulement
- Placards de pavillon de grande capacité
- Grands miroirs avec éclairage intégré et lanterneau
- Porte de séparation de douche rigide
- Porte de séparation entre l'espace séjour et l'espace nuit

### Espace nuit

- Lits avec sommiers à lattes
- Lits de grandes dimensions
- Lits centraux maxi 190x150 cm
- Lit dinette (si disponible)
- Matelas respirants
- Fenêtres et lanterneau pour une meilleure luminosité et aération



### Technologie à bord

- Chauffage au gaz Combi 4
- Chauffage dans la capucine
- Éclairage à LED
- Éclairage de courtoisie pour la nuit au niveau du plancher
- Spots à LED sous les placards de pavillon
- Prises USB dans l'espace séjour

### Porteur

- Ford Transit 2.0 TDCI 130 CV EURO 6.2
- Fiat Ducato 2,3 MJ 120 CV EURO 6 D
- Feux de jour DRL (day running light)
- Airbags conducteur et passager
- ESC (FIAT)
- ESP (FORD)
- Climatisation manuelle
- Sièges cabine pivotants

### Extérieur

- Porte cellule avec fenêtre fixe
- Roues 16" (FORD)
- Baies SEITZ
- Coffre à gaz surbaissé
- Soute avec charge maximale de 300 kg
- 6 ans de garantie contre les infiltrations d'eau

### revêtements



Secret (Standard ■, Tissu)



Evoque (En option □, Simili-cuir)



Lux (En option □, Tissu/Simili-cuir)

# HORON coeur de gamme

PROFILÉS



## Équipements

de série

- ✓ Climatisation manuelle
- ✓ Régulateur de vitesse
- ✓ Airbag conducteur et passager
- ✓ ESP (FORD)
- ✓ ESC (FIAT)
- ✓ Roues 16" (FORD)
- ✓ Antenne intégrée
- ✓ Baies SEITZ
- ✓ Porte avec fenêtre fixe
- ✓ Moustiquaire de porte cellule
- ✓ Radio bluetooth DAB avec commandes au volant
- ✓ Sièges pivotants
- ✓ Sommier à lattes
- ✓ Support tv
- ✓ 6 ans de garantie contre les infiltrations



### PACK TOP LIT CENTRAL

- FORD 61 XT / 65 XT / 66 XT / 67 XT
- Housses de siege cabine
  - Skyroof
  - Panneau solaire
  - Camera de recul
  - Lit réglable en hauteur
  - Stores d'occultation cabine
  - Pare chocs blanc
  - Motorisation 170 cv

Avantage Clients -2.850  
**2.500 €**  
prix de vente 5.350 €

### PACK TOP AUTRES MODELES

- FORD 34 XT / 87 XT
- Housses de siege cabine,
  - Skyroof
  - Panneau solaire
  - Camera de recul
  - Stores d'occultation cabine
  - Pare chocs blanc
  - Motorisation 170 cv

Avantage Clients -2.735  
**1.500 €**  
prix de vente 4.235 €

### PACK TOP LIT CENTRAL

- FIAT 61 XT / 65 XT / 66 XT / 67 XT
- Housses de siege cabine
  - Skyroof
  - Panneau solaire
  - Camera de recul
  - Lit réglable en hauteur
  - Stores d'occultation cabine
  - Pare chocs blanc
  - Motorisation 140 cv

Avantage Clients -2.100  
**2.500 €**  
prix de vente 4.600 €



### PACK TOP AUTRES MODELES

- FIAT 34 XT / 87 XT
- Housses de siege cabine,
  - Skyroof
  - Panneau solaire
  - Camera de recul
  - Stores d'occultation cabine
  - Pare chocs blanc
  - Motorisation 140 cv

Avantage Clients -1.985  
**1.500 €**  
prix de vente 3.485 €

	34 XT		61 XT		65 XT		66 XT		67 XT		87 XT	
PRIX €	49.990	51.990	49.990	51.990	49.490	51.490	50.990	52.990	50.490	52.490	50.990	52.990

PORTEUR	Ford Transit		Fiat Ducato		Ford Transit		Fiat Ducato		Ford Transit		Fiat Ducato	
	2.0 TDI 130 CH	2.3 MJ 120 CH	2.0 TDI 130 CH	2.3 MJ 120 CH	2.0 TDI 130 CH	2.3 MJ 120 CH	2.0 TDI 130 CH	2.3 MJ 120 CH	2.0 TDI 130 CH	2.3 MJ 120 CH	2.0 TDI 130 CH	2.3 MJ 120 CH
PTAC (kg)	3500	3500	3500	3500	3500	3500	3500	3500	3500	3500	3500	3500
Poids à vide en ordre de marche Min / Max (Kg)	3015 / 3115	2980 / 3080	2965 / 3162	2928 / 3162	3015 / 3072	2978 / 3072	3115 / 3157	3150 / 3160	3025 / 3157	2988 / 3157	3025 / 3157	2988 / 3157
Charge utile Min / Max (Kg)	485 / 385	520 / 420	338 / 535	338 / 572	428 / 485	428 / 522	385 / 343	350 / 340	343 / 475	343 / 512	343 / 457	343 / 512
Empattement (mm)	3750	3800	3750	3800	3954	4035	3954	4035	3954	4035	3954	4035
Poids du camping-car plus remorque (Kg)	5065	5500	5065	5500	5065	5500	5065	5500	5065	5500	5065	5500
Diamètre des roues	16"	15"	16"	15"	16"	15"	16"	15"	16"	15"	16"	15"
DIMENSIONS ET PLACES												
Longueur extérieure (mm) / Largeur extérieure (mm)	6990 / 2350		6990 / 2350		7450 / 2350		7450 / 2350		7450 / 2350		7450 / 2350	
Hauteur extérieure / Hauteur intérieure (mm)	2950 / 2080		2950 / 2080		2950 / 2080		2950 / 2080		2950 / 2080		2950 / 2080	
Places homologuées	4		4		5		4		4		4	
Nombre de couchages (option en dinette)	4		4 (5 0)		5		4 (5 0)		4 (5 0)		4 (0 5)	
Dinette transformable en couchage supplémentaire d'appoint	S		0		0		0		0		0	
Lit arrière (cm)	210x70		190x150		190x150		190x150		190x150		200x80 / 194x80	
Lit en dinette - couchage supplémentaire d'appoint (cm)	216x125		216x90(80)		212x54		216x101		212x100		212x100	
Lit capucine (cm) / Lit de pavillon (cm)	- / 190x160		- / 190x116(95)		- / 190x128(107)		- / 190x128(107)		- / 190x128(107)		- / 190x128(107)	
Place couchage supplémentaire lit arrière	-		-		-		-		-		S	
Dimensions des portes de soute (cm)	147x67 / 100x67		117x 87(72) / 72x87(72)		117x87(72) / 72x87(72)		117x87(72) / 72x87(72)		117x 87(72) / 72x87(72)		117x87(72) / 117x87(72)	
Hauteur maximale intérieure de la soute (cm)	130		128		128		128		128		120	
Épaisseur plancher / parois / toit (mm)	54 / 31 / 31		54 / 31 / 31		54 / 31 / 31		54 / 31 / 31		54 / 31 / 31		54 / 31 / 31	
Construction plancher / parois / toit (mm)	VTR / VTR / VTR		VTR / VTR / VTR		VTR / VTR / VTR		VTR / VTR / VTR		VTR / VTR / VTR		VTR / VTR / VTR	
Toit antigirèle en polyester	S		S		S		S		S		S	
EQUIPEMENTS												
Plaque de cuisson / Four à gaz / Hotte aspirante	3 / 0 / -		3 / 0 / -		3 / 0 / -		2 / 0 / -		3 / 0 / -		3 / 0 / -	
Capacité réservoir d'eau propre / des eaux usées (L**)	(20)100 / 120	(20)100 / 100	(20)100 / 120	(20)100 / 100	(20)100 / 120	(20)100 / 100	(20)100 / 120	(20)100 / 100	(20)100 / 120	(20)100 / 100	(20)100 / 120	(20)100 / 100
Réfrigérateur trimixte automatique (220 V, 12V, GAZ) (L)	140		140		140		140		140		140	
Chauffage	Gas Combi 4000 W		Gas Combi 4000 W		Gas Combi 4000 W		Gas Combi 4000 W		Gas Combi 4000 W		Gas Combi 4000 W	
LANTERNEAUX												
Lanterneau panoramique	0 (1000x800)		0 (1000x800)		0 (1000x800)		0 (1000x800)		0 (1000x800)		0 (1000x800)	
Lanterneau arrière (mm)	400x400		400x400( 0 700x500)		400x400 ( 0 700x500 )		400x400 ( 0 700x500 )		400x400 ( 0 700x500 )		400x400 ( 0 700x500)	
Lanterneau central (mm)	400x400 ( 0 700x500 )		400x400		400x400		400x400		400x400		400x400	
Lanterneau dinette (mm)	-		-		-		-		-		-	
Lanterneau salle de bain / douche (mm)	- / S		- / S		- / S		- / S		- / S		- / S	

La masse du véhicule homologué comprend: conducteur (75 Kg), réservoir de diesel rempli à 100% (60 lt.), Eau claire remplie à 20 lt. (utilisation de la vanne de vidange spéciale) et des bouteilles de gaz en aluminium (max.15 kg.) pleines à 90% de leur capacité, et tolérance prévue pendant la approbation (+/- 5%) (2007/46 / CE). Tout ce qui n'est pas inclus dans la version standard du véhicule, à la fois la cellule et le châssis, conduit à une augmentation du poids en ordre de marche avec la réduction conséquente de la charge utile jusqu'à la réduction possible des sièges homologués en cas de poids total pour la valeur de la charge utile disponible. Les

charges utiles disponibles résultent de la différence entre la masse maximale admissible et la masse en ordre de marche et ont une tolérance de 5%. Lors de l'achat, il est nécessaire de vérifier le poids des options que vous comptez installer sur le véhicule.

S= De série 0= En option - = Non disponible VTR = Polyestère



**Équipements**

de série

- ✓ Climatisation manuelle
- ✓ Régulateur de vitesse
- ✓ Airbag conducteur et passager
- ✓ ESP (FORD)
- ✓ ESC (FIAT)
- ✓ Roues 16" (FORD)
- ✓ Antenne intégrée
- ✓ Baies SEITZ
- ✓ Porte avec fenêtre fixe
- ✓ Moustiquaire de porte cellule
- ✓ Radio bluetooth DAB avec commandes au volant
- ✓ Sièges pivotants
- ✓ Sommier à lattes
- ✓ Support tv
- ✓ 6 ans de garantie contre les infiltrations



**PACK TOP LIT CENTRAL**

FIAT 65 INTEGRAL / 67 INTEGRAL

- Sieges fasp
- Panneau solaire
- Camera de recul
- Lit réglable en hauteur
- Porte d'entree a deux points
- Et fermeture centralisee
- Motorisation 140 cv

Avantage Clients -1.390

**2.500 €**  
prix de vente 3.890 €

**PACK TOP AUTRES MODELES**

FIAT 74 INTEGRAL / 87 INTEGRAL

- Sieges fasp
- Panneau solaire,
- Camera de recul
- Porte d'entree a deux points
- Et fermeture centralisee
- Motorisation 140 cv

Avantage Clients -1.275

**1.500 €**  
prix de vente 2.775 €



	65 Integral	67 Integral	74 Integral	87 Integral
<b>PRIX €</b>	59.990	59.990	59.990	59.990
<b>PORTEUR</b>				
Porteur	Fiat Ducato	Fiat Ducato	Fiat Ducato	Fiat Ducato
Motorisation, Puissance Kw (ch)	2.3 MJ 120 CH	2.3 MJ 120 CH	2.3 MJ 120 CH	2.3 MJ 120 CH
PTAC (kg)	3500	3500	3500	3500
Poids à vide en ordre de marche Min / Max (Kg)	2968 / 3072	2978 / 3157	2923 / 2988	2978 / 3157
Charge utile Min / Max (Kg)	428 / 532	343 / 532	512 / 577	343 / 522
Empattement (mm)	4035	4035	4035	4035
Poids du camping-car plus remorque (Kg)	5500	5500	5500	5500
Diamètre des roues	15"	15"	15"	15"
<b>DIMENSIONS ET PLACES</b>				
Longueur extérieure (mm) / Largeur extérieure (mm)	7450 / 2350	7450 / 2350	7300 / 2350	6970 / 2350
Hauteur extérieure / Hauteur intérieure (mm)	2950 / 2080	2950 / 2080	2950 / 2080	2950 / 2080
Places homologuées	5	4	6	4
Nombre de couchages (option en dinette)	5	4 (5 0)	6	4 (5 0)
Dinette transformable en couchage supplémentaire d'appoint	0	0	-	0
Lit arrière (cm)	190x150	190x150	216x100(840) – 216x100(840)	200x80 – 215x80
Lit en dinette - couchage supplémentaire d'appoint (cm)	212 x54	212x100	200x62 - 189x65	212x100
Lit capucine (cm) / Lit de pavillon (cm)	- / 185x134	- / 185x134	- / 185x134	- / 185x134
Place couchage supplémentaire lit arrière	-	-	-	S
Dimensions des portes de soute (cm)	117x87(72) – 72x87(72)	117x 87(72) – 72x87(72)	100x67 – 100x67	117x87(72) – 117x87(72)
Hauteur maximale intérieure de la soute (cm)	128	128	138	120
Épaisseur plancher / parois / toit (mm)	54 / 31 / 31	54 / 31 / 31	54 / 31 / 31	54 / 31 / 31
Construction plancher / parois / toit (mm)	VTR / VTR / VTR	VTR / VTR / VTR	VTR / VTR / VTR	VTR / VTR / VTR
Toit antigrêle en polyester	S	S	S	S
<b>EQUIPEMENTS</b>				
Plaque de cuisson / Four à gaz / Hotte aspirante	3 / 0 / -	3 / 0 / -	3 / 0 / -	3 / 0 / -
Capacité réservoir d'eau propre / des eaux usées (L**)	(20)100 / 100	(20)100 / 100	(20)100 / 100	(20)100 / 100
Réfrigérateur trimixte automatique (220 V, 12V, GAZ) (L)	140	140	140	140
<b>LANTERNEAUX</b>				
Lanterneau panoramique	-	-	-	-
Lanterneau arrière (mm)	400x400 ( 0 700x500 )	400x400 ( 0 700x500 )	400x400 ( 0 700x500 )	400x400 ( 0 700x500 )
Lanterneau central (mm)	400x400	-	400x400	-
Lanterneau dinette (mm)	-	700x500 ( 0 HEKI 3 960x655)	-	700x500 ( 0 HEKI 3 960x655)
Lanterneau salle de bain / douche (mm)	- / S	- / S	- / S	- / S

La masse du véhicule homologué comprend: conducteur (75 Kg), réservoir de diesel rempli à 100% (60 lt.), Eau claire remplie à 20 lt. (utilisation de la vanne de vidange spéciale) et des bouteilles de gaz en aluminium (max.15 kg.) pleines à 90% de leur capacité, et tolérance prévue pendant la approbation (+/- 5%) (2007/46 / CE). Tout ce qui n'est pas inclus dans la version standard du véhicule, à la fois la cellule et le châssis, conduit à une augmentation du poids en ordre de marche avec la réduction conséquente de la charge utile jusqu'à la réduction possible des sièges homologués en cas de poids total pour la valeur de la charge utile disponible. Les

charges utiles disponibles résultent de la différence entre la masse maximale admissible et la masse en ordre de marche et ont une tolérance de 5%. Lors de l'achat, il est nécessaire de vérifier le poids des options que vous comptez installer sur le véhicule.

S= De série O= En option - = Non disponible VTR = Polyestère

# Tarifs Options Cellule et Fiat pour les camping-cars 2021

OPTIONS CHASSIS FORD 		Poids (Kg)	Prix de vente Public TTC
130 CV → 170 CV		0	€ 1475
PTAC 4100 KG		0	€ 691
BOITE AUTOMATIQUE		45	€ 1651
RADIO FORD DAB BLUETOOTH, AVEC PORT USB ET COMMANDES AU VOLANT	NON DISPONIBLE AVEC PTAC 4100 KG	0	€ 247

OPTIONAL CHASSIS FIAT 		Poids (Kg)	Prix de vente Public TTC
140CV → 160CV		23	€ 2140
160CV → 180CV		0	€ 1800
PTAC 3650 KG		0	€ 211
PTAC 4250 KG EN MOTORISATION 140 CV	40 HEAVY	40	€ 1672
PTAC 4400 KG EN MOTORISATION 160 CV ET 180 CV	40 HEAVY	40	€ 1672
TRACTION PLUS + HILL DESCENT		7	€ 96
PACK BOITE AUTOMATIQUE + ECO PACK + JANTES ALUMINIUM 16" BLACK	POUR 140 CV	34	€ 3529
PACK BOITE AUTOMATIQUE + JANTES ALUMINIUM 16" BLACK	POUR 160CV ET 180CV (ECO PACK DE SÉRIE)	24	€ 3191
ECO PACK (START & STOP)	DE SERIE POUR 160CV/180CV	10	€ 340
CABINE MÉTALLISÉE		0	€ 590
JANTES ALU 15"	COULEUR "MATT BLACK" OU "DARK GREY"	-1	€ 395
JANTES ACIER 16" AVEC SUSPENSIONS LÉGÈRES		3	€ 431
JANTES ALU 16" AVEC SUSPENSIONS LÉGÈRES	COULEUR "BLACK"	3	€ 786
JANTES ALU 16" SUR CHÂSSIS HEAVY		15	€ 374
FEUX ANTIBROUILLARD	SAUF INTEGRAL	1	€ 186
FEUX ANTIBROUILLARD INTÉGRAL	POUR INTEGRAL	1	€ 207
CONTRÔLE DE LA PRESSION DES PNEUS		1	€ 142
RADIO FIAT DAB BLUETOOTH, AVEC PORT USB ET COMMANDES AU VOLANT		3	€ 541
RADIO FIAT DAB HAUT-DE-GAMME TACTILE, AVEC PORT USB ET COMMANDES AU VOLANT		3	€ 737
RADIO FIAT DAB HAUT-DE-GAMME TACTILE, AVEC GPS, PORT USB ET COMMANDES AU VOLANT		3	€ 962
RADIO DAB 7" APPLE CAR + ANDROID AVEC COMMANDES AU VOLANT		3	€ 1237
RADIO DAB 7" APPLE CAR + ANDROID AVEC GPS ET COMMANDES AU VOLANT		3	€ 1477
CHAUFFAGE CABINE PROGRAMMABLE	CHAUFFAGE DIESEL INTÉGRÉ DANS LE MOTEUR, POUR LE CHAUFFAGE DE L'EAU DU MOTEUR, CHAUFFAGE CABINE ET DÉGIVRAGE	6	€ 1081

OPTIONS CELLULE		Poids (Kg)	Prix de vente Public TTC
OPTION COULEUR DE MOBILIER	SOMBRE	31	€ 390
PACK START DIGIT	PORTE-TV + ANTENNE DIGITALE + TV LCD 19"	11	€ 640
PACK START SAT	PORTE-TV + ANTENNE SATELLITE + TV LCD 19"	31	€ 2496
PACK HIVER GAZ	CHAUFFAGE COMBI GAZ 6000W AVEC COMMANDE CP PLUS. ISOLATION ET CHAUFFE ÉLECTRIQUE DU RÉSERVOIR EAUX USÉES TUYAUX CHAUFFE ÉLECTRIQUE DES TUYAUX EXTÉRIEURS ISOLATION MARCHE-PIED RIDEAUX CABINE ISOLANT	7	€ 1475
PACK HIVER GASOIL	CHAUFFAGE COMBI GASOIL 6000W AVEC COMMANDE CP PLUS ISOLATION ET CHAUFFE ÉLECTRIQUE DU RÉSERVOIR EAUX USÉES TUYAUX CHAUFFE ÉLECTRIQUE DES TUYAUX EXTÉRIEURS ISOLATION MARCHE-PIED RIDEAUX CABINE ISOLANT	9	€ 1909
CHAUFFAGE ALDE 6000W (FIAT)	DISPONIBLE UNIQUEMENT POUR MODÈLES FIAT HORON 82, 84, 87, 65, 67 XT ET INTÉGRAUX	65	€ 2400
RACCORDEMENT AU SYSTÈME DE CHAUFFAGE ALDE	AVEC ALDE CHAUFFAGE 6000W (SUELE FIAT) - ÉCHANGEUR DE LIQUIDE COMPLET AVEC POMPE À EAU POUR CIRCUIT MOTEUR	4	€ 880
CHAUFFAGE COMBI GAZ C6 6000W AVEC COMMANDE CP PLUS		1	€ 354
CHAUFFAGE COMBI GAZ+ÉLECTRIQUE C6 EH 6000W AVEC COMMANDE CP PLUS		1	€ 728
CHAUFFAGE COMBI GASOIL C4 4000W AVEC COMMANDE CP PLUS		2	€ 394
CHAUFFAGE COMBI GASOIL C6 6000W AVEC COMMANDE CP PLUS		2	€ 668
CHAUFFAGE COMBI GASOIL+ÉLECTRIQUE C6 6000W AVEC COMMANDE CP PLUS		2	€ 1081
PLANCHER CHAUFFANT		8	€ 640
PORTE CELLULE CENTRALISÉE À 2 POINTS DE FERMETURE		6	€ 390
OPEN SKY POUR CAPUCINE	DE SÉRIE SUR LES PROFILÉS	11	€ 563
LANTERNEAU PANORAMIQUE MIDI HEKI 700X500MM		5	€ 354
OMNIVENT: VENTILATION ÉLECTRIQUE POUR LANTERNEAU 400X400		1	€ 197
STORES CABINE PLISSÉS FORD		6	€ 678
STORES CABINE PLISSÉS FIAT		6	€ 503
TABLE PLIANTE		5	€ 246
LIT DINETTE SUPPLÉMENTAIRE	DE SÉRIE POUR LES MODÈLES À DOUBLE DINETTE	5	€ 236
COUVRE-ÉVIER		2	€ 97
FOUR GAZ		14	€ 491
PORTE-TV LCD		4	€ 152
MOQUETTE CABINE		6	€ 448
RIDEAU DE SÉPARATION CABINE/CELLULE		2	€ 168
RIDEAU SÉPARATION JOUR/NUIT		1	€ 148
SYSTÈME DE GESTION DE DOUBLE BATTERIE	BATTERIES NON INCLUES	4	€ 344
PORTE-VÉLOS 4 VÉLOS	CHARGE MAXIMALE 60 KG	10	€ 311

Notes  
 (c) Galerie avec échelle compatible avec Porte-vélos et store  
 (d) Crochet d'attelage techniquement incompatible avec le porte-moto  
 Les prix s'entendent en Euro et net. Tarif valable à partir du 01/07/2020





INTEGRAUX



PROFILÉS

Le haut-de-gamme devient accessible  
Une gamme complète vous offrant des  
possibilités d'équipements inégalées

Une large gamme de modèles, petits et rationnels, parfaits pour 2 personnes ou plus grands, pouvant accueillir jusqu'à 8 personnes, en version profilés et intégraux. Choisissez parmi 10 modèles et 2 versions entre profilés et intégraux, disponibles sur porteurs Ford et Fiat (intégraux sur porteur FIAT).





### Espace jour

- Choisissez votre séjour sur mesure:
- Dinette avec sièges cabine pivotants s'intégrant dans l'espace séjour
- Dinette avec banquettes face à face
- Double dinette
- Caissons des banquettes habillés rembourrés
- Grandes fenêtres et lanterneau
- Table en stratifié brillant
- Table rabattable
- Meubles en bois
- Assises de dinette ergonomiques
- Housses de sièges cabine coordonnées à la sellerie en tissu
- Panneau inférieur du lit de pavillon habillé avec tissu matelassé
- Rangement avec trappe dans le plancher

### Cuisine

- Choix entre la forme longitudinale et la forme en L
- Réfrigérateur deux portes avec compartiment à bouteilles jusqu'à 142 l
- Plaque de cuisson à 2 ou 3 feux avec protection en verre
- Panneau en méthacrylate
- Tiroirs avec porte-couverts
- Paniers extractibles
- Paroi équipée de poches pour ranger des objets
- Paroi anti-éclaboussures en verre ou miroir rétroéclairé



### Espace nuit

- Lits avec sommiers à lattes
- Lits centraux maxi 190x150 cm
- Haut-parleurs dans l'espace nuit
- Matelas respirants
- Fenêtres et lanterneau pour une meilleure luminosité et aération
- Panneau au plafond recouvert de tissu avec poche pour ranger des objets
- Poches latérales pour ranger des objets



### Cabinet de toilette

- Meubles en bois
- Grande douche avec 2 bondes pour l'écoulement
- Placards de pavillon de grande capacité
- Grands miroirs avec éclairage intégré et lanterneau
- Porte de séparation de la douche rigide
- Porte de séparation entre l'espace séjour et l'espace nuit

### revêtements



Regal (Standard ■, Simili-cuir)



### Technologie à bord

- Autoradio Bluetooth DAB avec commandes au volant
- Chauffage au gaz Combi 4
- Chauffage dans la capucine
- Éclairage à LED
- Eclairage de courtoisie pour la nuit au niveau du plancher
- Spots à LED sous les placards de pavillon
- Prises USB dans l'espace séjour
- Prise électrique dans le garage de 12V-220V et TV (MAGIS 90 M)



Oysterl (En option □, Tissu/Simili-cuir)

### Porteur

- Ford Transit 2.0 TDCI 130 CV, EURO 6.2
- Fiat Ducato 2,3 MJ 120 CV, EURO 6 D
- Feux de jour DRL (day running light)
- Airbags conducteur et passager
- ESC (FIAT)
- ESP (FORD)
- Autoradio Bluetooth DAB avec commandes au volant
- Climatisation manuelle
- Airbags conducteur et passager
- Régulateur et limiteur de vitesse
- Antenne intégrée
- Sièges cabine pivotants



Candra (En option □, Tissu)

### Extérieur

- Porte d'entrée cellule avec fenêtre fixe
- Roues 16" (FORD)
- Baies SEITZ
- Rangement dans le plancher et dans le bas de caisse
- Soute XXL avec charge maximale de 300kg
- Caméra de recul 2 fonctions
- 6 ans de garantie contre les infiltrations d'eau
- Diffusion audio à l'extérieur



Lux (En option □, Tissu/Simili-cuir)



# MAGIS

PROFILÉS AVEC LIT DE PAVILLON



## Équipements

de série

- ✓ Climatisation manuelle
- ✓ Régulateur de vitesse
- ✓ Airbag conducteur et passager
- ✓ ESP (FORD)
- ✓ ESC (FIAT)
- ✓ Roues 16" (FORD)
- ✓ Antenne intégrée
- ✓ Baies SEITZ
- ✓ Caméra de recul 2 fonctions
- ✓ Rangement plancher et bas de caisse
- ✓ Porte avec fenêtre fixe
- ✓ Moustiquaire de porte cellule
- ✓ Radio bluetooth DAB avec commandes au volant
- ✓ Sièges pivotants
- ✓ Sommier à lattes
- ✓ Support tv
- ✓ 6 ans de garantie contre les infiltrations



### PACK TOP LIT CENTRAL

- FORD 61 XT / 65 XT / 66 XT / 67 XT
- Housses de siege cabine
  - Skyroof
  - Panneau solaire
  - Camera de recul
  - Lit réglable en hauteur
  - Stores d'occultation cabine
  - Pare chocs blanc
  - Motorisation 170 cv

Avantage Clients -2.850

**2.500 €**

prix de vente 5.350 €

### PACK TOP AUTRES MODELES

- FORD 34 XT / 87 XT
- Housses de siege cabine,
  - Skyroof
  - Panneau solaire
  - Camera de recul
  - Stores d'occultation cabine
  - Pare chocs blanc
  - Motorisation 170 cv

Avantage Clients -2.735

**1.500 €**

prix de vente 4.235 €

### PACK TOP LIT CENTRAL

- FIAT 61 XT / 65 XT / 66 XT / 67 XT
- Housses de siege cabine
  - Skyroof
  - Panneau solaire
  - Camera de recul
  - Lit réglable en hauteur
  - Stores d'occultation cabine
  - Pare chocs blanc
  - Motorisation 140 cv

Avantage Clients -2.100

**2.500 €**

prix de vente 4.600 €



### PACK TOP AUTRES MODELES

- FIAT 34 XT / 87 XT
- Housses de siege cabine,
  - Skyroof
  - Panneau solaire
  - Camera de recul
  - Stores d'occultation cabine
  - Pare chocs blanc
  - Motorisation 140 cv

Avantage Clients -1.985

**1.500 €**

prix de vente 3.485 €

## 34 XT

## 61 XT

## 65 XT

## 66 XT

## 67 XT

## 87 XT

PRIX €	52.490	54.990	52.490	54.990	51.990	54.490	53.490	55.990	52.990	55.490	53.490	55.990
--------	--------	--------	--------	--------	--------	--------	--------	--------	--------	--------	--------	--------

PORTEUR	Ford Transit		Fiat Ducato		Ford Transit		Fiat Ducato		Ford Transit		Fiat Ducato	
Porteur	2.0 TDI 130 CH	2.3 MJ 120 CH	2.0 TDI 130 CH	2.3 MJ 120 CH	2.0 TDI 130 CH	2.3 MJ 120 CH	2.0 TDI 130 CH	2.3 MJ 120 CH	2.0 TDI 130 CH	2.3 MJ 120 CH	2.0 TDI 130 CH	2.3 MJ 120 CH
Motorisation, Puissance Kw (ch)	3500	3500	3500	3500	3500	3500	3500	3500	3500	3500	3500	3500
PTAC (kg)	3015 / 3115	2980 / 3080	2965 / 3162	2928 / 3162	3015 / 3072	2978 / 3072	3115 / 3157	3150 / 3160	3025 / 3157	2988 / 3157	3025 / 3157	2988 / 3157
Poids à vide en ordre de marche Min / Max (Kg)	485 / 385	520 / 420	338 / 535	338 / 572	428 / 485	428 / 522	385 / 343	350 / 340	343 / 475	343 / 512	343 / 457	343 / 512
Charge utile Min / Max (Kg)	3750	3800	3750	3800	3954	4035	3954	4035	3954	4035	3954	4035
Poids du camping-car plus remorque (Kg)	5065	5500	5065	5500	5065	5500	5065	5500	5065	5500	5065	5500
Diamètre des roues	16"	15"	16"	15"	16"	15"	16"	15"	16"	15"	16"	15"
DIMENSIONS ET PLACES	6990 / 2350		6990 / 2350		7450 / 2350		7450 / 2350		7450 / 2350		7430 / 2350	
Longueur extérieure (mm) / Largeur extérieure (mm)	2950 / 2080		2950 / 2080		2950 / 2080		2950 / 2080		2950 / 2080		2950 / 2080	
Hauteur extérieure / Hauteur intérieure (mm)	4		4		5		4		4		4	
Places homologuées	4		4 (0 5)		5		4 (5 0)		4 (5 0)		3	
Nombre de couchages (option en dinette)	S		0		0		0		0		S	
Dinette transformable en couchage supplémentaire d'appoint	210x70		190x150		190x150		190x150		190x150		200x80 / 194x80	
Lit arrière (cm)	216x125		216x90(80)		212x54		216x101		212x100		212x100	
Lit en dinette - couchage supplémentaire d'appoint (cm)	- / 190x160		- / 190x116(95)		- / 190x128(107)		- / 190x128(107)		- / 190x128(107)		- / -	
Lit capucine (cm) / Lit de pavillon (cm)	-		-		-		-		-		S	
Place couchage supplémentaire lit arrière	147x67 / 100x67		117x 87(72) / 72x87(72)		117x87(72) / 72x87(72)		117x87(72) / 72x87(72)		117x 87(72) / 72x87(72)		117x87(72) / 117x87(72)	
Dimensions des portes de soute (cm)	130		128		128		128		128		120	
Hauteur maximale intérieure de la soute (cm)	54 / 31 / 31		54 / 31 / 31		54 / 31 / 31		54 / 31 / 31		54 / 31 / 31		54 / 31 / 31	
Epaisseur plancher / parois / toit (mm)	VTR / VTR / VTR		VTR / VTR / VTR		VTR / VTR / VTR		VTR / VTR / VTR		VTR / VTR / VTR		VTR / VTR / VTR	
Construction plancher / parois / toit (mm)	S		S		S		S		S		S	
Toit antigèrle en polyester	3 / 0 / -		3 / 0 / -		3 / 0 / -		2 / 0 / -		3 / 0 / -		3 / 0 / -	
Plaque de cuisson / Four à gaz / Hotte aspirante	(20)100 / 120 (20)100 / 100		(20)100 / 120 (20)100 / 100		(20)100 / 120 (20)100 / 100		(20)100 / 120 (20)100 / 100		(20)100 / 120 (20)100 / 100		(20)100 / 120 (20)100 / 100	
Capacité réservoir d'eau propre / des eaux usées (L**)	140		140		140		140		140		140	
Réfrigérateur trimixte automatique (220 V, 12V, GAZ) (L)	Gas Combi 4000 W		Gas Combi 4000 W		Gas Combi 4000 W		Gas Combi 4000 W		Gas Combi 4000 W		Gas Combi 4000 W	
Chauffage	0 ( 1000 x 800 )		0 ( 1000 x 800 )		0 ( 1000 x 800 )		0 ( 1000 x 800 )		0 ( 1000 x 800 )		0 ( 1000 x 800 )	
Lanterneaux	400 x 400		400x400( 0 700x500)		400x400 ( 0 700x500 )		400 x 400 ( 0 700 x 500 )		400 x 400 ( 0 700 x 500 )		400x400 ( 0 700x500)	
Lanterneau panoramique	400 x 400 ( 0 700 x 500 )		400x400		400x400		400 x 400		400 x 400		400x400	
Lanterneau arrière (mm)	-		-		-		-		-		-	
Lanterneau central (mm)	-		-		-		-		-		-	
Lanterneau dinette (mm)	- / S		- / S		- / S		- / S		- / S		- / S	
Lanterneau salle de bain / douche (mm)	0		0		0		0		0		0	
400x400 mm lanterneau avec ventilateur	S		S		S		S		S		S	
Fenêtres à double vitrage avec store / moustiquaire												

La masse du véhicule homologué comprend: conducteur (75 Kg), réservoir de diesel rempli à 100% (60 lt.), Eau claire remplie à 20 lt. (utilisation de la vanne de vidange spéciale) et des bouteilles de gaz en aluminium (max.15 kg.) pleines à 90% de leur capacité, et tolérance prévue pendant la approbation (+/- 5%) (2007/46 / CE). Tout ce qui n'est pas inclus dans la version standard du véhicule, à la fois la cellule et le châssis, conduit à une augmentation du poids en ordre de marche avec la réduction conséquente de la charge utile jusqu'à la réduction possible des sièges homologués en cas de poids total pour la valeur de la charge utile disponible. Les

charges utiles disponibles résultent de la différence entre la masse maximale admissible et la masse en ordre de marche et ont une tolérance de 5%. Lors de l'achat, il est nécessaire de vérifier le poids des options que vous comptez installer sur le véhicule.

S= De série O= En option - = Non disponible VTR = Polyester

**Équipements**

de série

- ✓ Climatisation manuelle
- ✓ Régulateur de vitesse
- ✓ Airbag conducteur et passager
- ✓ ESP (FORD)
- ✓ ESC (FIAT)
- ✓ Roues 16" (FORD)
- ✓ Antenne intégrée
- ✓ Baies SEITZ
- ✓ Porte avec fenêtre fixe
- ✓ Moustiquaire de porte cellule
- ✓ Radio bluetooth DAB avec commandes au volant
- ✓ Sièges pivotants
- ✓ Sommier à lattes
- ✓ Support tv
- ✓ 6 ans de garantie contre les infiltrations



**PACK TOP LIT CENTRAL**

FIAT 65 INTEGRAL / 67 INTEGRAL

- Sieges fasp
- Panneau solaire
- Camera de recul
- Lit réglable en hauteur
- Porte d'entree a deux points
- Et fermeture centralisee
- Motorisation 140 cv

Avantage Clients -1.390  
**2.500 €**  
 prix de vente 3.890 €

**PACK TOP AUTRES MODELES**

FIAT 74 INTEGRAL / 87 INTEGRAL

- Sieges fasp
- Panneau solaire,
- Camera de recul
- Porte d'entree a deux points
- Et fermeture centralisee
- Motorisation 140 cv

Avantage Clients -1.275  
**1.500 €**  
 prix de vente 2.775 €



	65 Integral	67 Integral	74 Integral	87 Integral
<b>PRIX €</b>	62.990	62.990	62.990	62.990
<b>PORTEUR</b>				
Porteur	Fiat Ducato	Fiat Ducato	Fiat Ducato	Fiat Ducato
Motorisation, Puissance Kw (ch)	2.3 MJ 120 CH	2.3 MJ 120 CH	2.3 MJ 120 CH	2.3 MJ 120 CH
PTAC (kg)	3500	3500	3500	3500
Poids à vide en ordre de marche Min / Max (Kg)	2968 / 3072	2978 / 3157	2923 / 2988	2978 / 3157
Charge utile Min / Max (Kg)	428 / 532	343 / 532	512 / 577	343 / 522
Empattement (mm)	4035	4035	4035	4035
Poids du camping-car plus remorque (Kg)	5500	5500	5500	5500
Diamètre des roues	15"	15"	15"	15"
<b>DIMENSIONS ET PLACES</b>				
Longueur extérieure (mm) / Largeur extérieure (mm)	7450 / 2350	7450 / 2350	7300 / 2350	6970 / 2350
Hauteur extérieure / Hauteur intérieure (mm)	2950 / 2080	2950 / 2080	2950 / 2080	2950 / 2080
Places homologuées	5	4	6	4
Nombre de couchages (option en dinette)	5	4 (5 0)	6	4 (5 0)
Dinette transformable en couchage supplémentaire d'appoint	0	0	-	0
Lit arrière (cm)	190x150	190x150	216x100(840) – 216x100(840)	200x80 – 215x80
Lit en dinette - couchage supplémentaire d'appoint (cm)	212 x54	212x100	200x62 - 189x65	212x100
Lit capucine (cm) / Lit de pavillon (cm)	- / 185x134	- / 185x134	- / 185x134	- / 185x134
Place couchage supplémentaire lit arrière	-	-	-	S
Dimensions des portes de soute (cm)	117x87(72) – 72x87(72)	117x 87(72) – 72x87(72)	100x67 – 100x67	117x87(72) – 117x87(72)
Hauteur maximale intérieure de la soute (cm)	128	128	138	120
Épaisseur plancher / parois / toit (mm)	54 / 31 / 31	54 / 31 / 31	54 / 31 / 31	54 / 31 / 31
Construction plancher / parois / toit (mm)	VTR / VTR / VTR	VTR / VTR / VTR	VTR / VTR / VTR	VTR / VTR / VTR
Toit antigrêle en polyester	S	S	S	S
<b>EQUIPEMENTS</b>				
Plaque de cuisson / Four à gaz / Hotte aspirante	3 / 0 / -	3 / 0 / -	3 / 0 / -	3 / 0 / -
Capacité réservoir d'eau propre /des eaux usées (L**)	(20)100 / 100	(20)100 / 100	(20)100 / 100	(20)100 / 100
Réfrigérateur trimixte automatique (220 V, 12V, GAZ) (L)	140	140	140	140
<b>LANTERNEAUX</b>				
Lanterneau panoramique	-	-	-	-
Lanterneau arrière (mm)	400x400 ( 0 700x500 )	400x400 ( 0 700x500 )	400x400 ( 0 700x500 )	400x400 ( 0 700x500 )
Lanterneau central (mm)	400x400	-	400x400	-
Lanterneau dinette (mm)	-	700x500 ( 0 HEKI 3 960x655)	-	700x500 ( 0 HEKI 3 960x655)
Lanterneau salle de bain / douche (mm)	- / S	- / S	- / S	- / S

La masse du véhicule homologué comprend: conducteur (75 Kg), réservoir de diesel rempli à 100% (60 lt.), Eau claire remplie à 20 lt. (utilisation de la vanne de vidange spéciale) et des bouteilles de gaz en aluminium (max.15 kg.) pleines à 90% de leur capacité, et tolérance prévue pendant la approbation (+/- 5%) (2007/46 / CE). Tout ce qui n'est pas inclus dans la version standard du véhicule, à la fois la cellule et le châssis, conduit à une augmentation du poids en ordre de marche avec la réduction conséquente de la charge utile jusqu'à la réduction possible des sièges homologués en cas de poids total pour la valeur de la charge utile disponible. Les

charges utiles disponibles résultent de la différence entre la masse maximale admissible et la masse en ordre de marche et ont une tolérance de 5%. Lors de l'achat, il est nécessaire de vérifier le poids des options que vous comptez installer sur le véhicule.

S= De série O= En option - = Non disponible VTR = Polyestère



# Tarifs Options Cellule et Fiat pour les camping-cars 2021

OPTIONS CHASSIS FORD 		Poids (Kg)	Prix de vente Public TTC
130 CV → 170 CV		0	€ 1475
PTAC 4100 KG		0	€ 691
BOITE AUTOMATIQUE		45	€ 1651
RADIO FORD DAB BLUETOOTH, AVEC PORT USB ET COMMANDES AU VOLANT	NON DISPONIBLE AVEC PTAC 4100 KG	0	€ 247

OPTIONAL CHASSIS FIAT 		Poids (Kg)	Prix de vente Public TTC
140CV → 160CV		23	€ 2140
160CV → 180CV		0	€ 1800
PTAC 3650 KG		0	€ 211
PTAC 4250 KG EN MOTORISATION 140 CV	40 HEAVY	40	€ 1672
PTAC 4400 KG EN MOTORISATION 160 CV ET 180 CV	40 HEAVY	40	€ 1672
TRACTION PLUS + HILL DESCENT		7	€ 96
PACK BOITE AUTOMATIQUE + ECO PACK + JANTES ALUMINIUM 16" BLACK	POUR 140 CV	34	€ 3529
PACK BOITE AUTOMATIQUE + JANTES ALUMINIUM 16" BLACK	POUR 160CV ET 180CV (ECO PACK DE SÉRIE)	24	€ 3191
ECO PACK (START & STOP)	DE SERIE POUR 160CV/180CV	10	€ 340
CABINE MÉTALLISÉE		0	€ 590
JANTES ALU 15"	COULEUR "MATT BLACK" OU "DARK GREY"	-1	€ 395
JANTES ACIER 16" AVEC SUSPENSIONS LÉGÈRES		3	€ 431
JANTES ALU 16" AVEC SUSPENSIONS LÉGÈRES	COULEUR "BLACK"	3	€ 786
JANTES ALU 16" SUR CHÂSSIS HEAVY		15	€ 374
DRL (DAYTIME RUNNING LIGHT)	DE SÉRIE SUR GAMME MAGIS INTEGRAL	0	€ 344
FEUX ANTIBROUILLARD	SAUF INTEGRAL	1	€ 186
FEUX ANTIBROUILLARD INTÉGRAL	POUR INTEGRAL	1	€ 207
CONTRÔLE DE LA PRESSION DES PNEUS		1	€ 142
RADIO FIAT DAB BLUETOOTH, AVEC PORT USB ET COMMANDES AU VOLANT		3	€ 541
RADIO FIAT DAB HAUT-DE-GAMME TACTILE, AVEC PORT USB ET COMMANDES AU VOLANT		3	€ 737
RADIO FIAT DAB HAUT-DE-GAMME TACTILE, AVEC GPS, PORT USB ET COMMANDES AU VOLANT		3	€ 962
RADIO DAB 7" APPLE CAR + ANDROID AVEC COMMANDES AU VOLANT		3	€ 1237
RADIO DAB 7" APPLE CAR + ANDROID AVEC GPS ET COMMANDES AU VOLANT		3	€ 1477
CHAUFFAGE CABINE PROGRAMMABLE	CHAUFFAGE DIESEL INTÉGRÉ DANS LE MOTEUR, POUR LE CHAUFFAGE DE L'EAU DU MOTEUR, CHAUFFAGE CABINE ET DÉGIVRAGE	6	€ 1081

OPTIONS CELLULE		Poids (Kg)	Prix de vente Public TTC
OPTION COULEUR DE MOBILIER	SOMBRE	31	€ 390
PACK START DIGIT	PORTE-TV + ANTENNE DIGITALE + TV LCD 19"	11	€ 640
PACK START SAT	PORTE-TV + ANTENNE SATELLITE + TV LCD 19"	31	€ 2496
PACK HIVER GAZ	CHAUFFAGE COMBI GAZ 6000W AVEC COMMANDE CP PLUS. ISOLATION ET CHAUFFE ÉLECTRIQUE DU RÉSERVOIR EAUX USÉES TUYAUX CHAUFFE ÉLECTRIQUE DES TUYAUX EXTÉRIEURS ISOLATION MARCHE-PIED RIDEAUX CABINE ISOLANT	7	€ 1475
PACK HIVER GASOIL	CHAUFFAGE COMBI GASOIL 6000W AVEC COMMANDE CP PLUS ISOLATION ET CHAUFFE ÉLECTRIQUE DU RÉSERVOIR EAUX USÉES TUYAUX CHAUFFE ÉLECTRIQUE DES TUYAUX EXTÉRIEURS ISOLATION MARCHE-PIED RIDEAUX CABINE ISOLANT	9	€ 1909
CHAUFFAGE ALDE 6000W (FIAT)	DISPONIBLE UNIQUEMENT POUR MODÈLES FIAT MAGIS 82, 84, 87, 65, 67 XT ET INTÉGRAUX	65	€ 2400
RACCORDEMENT AU SYSTÈME DE CHAUFFAGE ALDE	AVEC ALDE CHAUFFAGE 6000W (SUELE FIAT) - ÉCHANGEUR DE LIQUIDE COMPLET AVEC POMPE À EAU POUR CIRCUIT MOTEUR	4	€ 880
CHAUFFAGE COMBI GAZ C6 6000W AVEC COMMANDE CP PLUS		1	€ 354
CHAUFFAGE COMBI GAZ+ÉLECTRIQUE C6 EH 6000W AVEC COMMANDE CP PLUS		1	€ 728
CHAUFFAGE COMBI GASOIL C4 4000W AVEC COMMANDE CP PLUS		2	€ 394
CHAUFFAGE COMBI GASOIL C6 6000W AVEC COMMANDE CP PLUS		2	€ 668
CHAUFFAGE COMBI GASOIL+ÉLECTRIQUE C6 6000W AVEC COMMANDE CP PLUS		2	€ 1081
PLANCHER CHAUFFANT		8	€ 640
PORTE CELLULE CENTRALISÉE À 2 POINTS DE FERMETURE		6	€ 390
LANTERNEAU PANORAMIQUE HEKY 3 900X600 MM (DINETTE ET CHAMBRE)	DISPONIBLE UNIQUEMENT SUR GAMME MAGIS INTÉGRAL	16	€ 954
LANTERNEAU PANORAMIQUE MIDI HEKI 700X500MM		5	€ 354
OMNIVENT: VENTILATION ÉLECTRIQUE POUR LANTERNEAU 400X400		1	€ 197
STORES CABINE PLISSÉS FORD		6	€ 678
STORES CABINE PLISSÉS FIAT		6	€ 503
TABLE PLIANTE		5	€ 246
LIT DINETTE SUPPLÉMENTAIRE	DE SÉRIE POUR LES MODÈLES À DOUBLE DINETTE	5	€ 236
COUVRE-ÉVIER		2	€ 97
FOUR GAZ		14	€ 491
PORTE-TV LCD		4	€ 152
MOQUETTE CABINE		6	€ 448
RIDEAU DE SÉPARATION CABINE/CELLULE		2	€ 168
RIDEAU SÉPARATION JOUR/NUIT		1	€ 148
RIDEAU PLISSÉ DE SÉPARATION JOUR/NUIT	DISPONIBLE SUR LES MODÈLES MAGIS 65 ET 85 XT	2	€ 226
SYSTÈME DE GESTION DE DOUBLE BATTERIE	BATTERIES NON INCLUES	4	€ 344
PORTE-VÉLOS 4 VÉLOS	CHARGE MAXIMALE 60 KG	10	€ 311

Notes  
 (c) Galerie avec échelle compatible avec Porte-vélos et store  
 (d) Crochet d'attelage techniquement incompatible avec le porte-moto  
 Les prix s'entendent en Euro et net. Tarif valable à partir du 01/07/2020





## Choix combinant valeur et fiabilité.

Une marque reconnue dans le monde entier pour des caractéristiques telles que le personnalité et sécurité, qui conçoit et fabrique des camping-cars alliant style, technologie et qualité pour offrir des expériences de voyage inoubliables.

L'innovation technologique constante des processus de production, le renouvellement continu des produits, les solutions intelligentes et les techniques de fabrication de pointe répondent de manière de plus en plus efficace et complète aux besoins des personnes, à un prix toujours compétitif.

**CI** propose de nombreuses personnalisations capables de répondre aux besoins de n'importe quel client et se distingue par le fait d'être une entreprise qui met sur le marché une large sélection de modèles en formule tout compris, mais également personnalisables, parmi lesquels vous pouvez choisir.



+ d'isolation  
+ de protection  
- de bruit



**Voyagez sans soucis, à l'abri et en sécurité en toutes les saisons.**

Les CI sont des camping-cars sûrs, bien isolés et silencieux, grâce à la technologie exclusive EXPS EVO qui leur garantit isolation et protection contre les températures extérieures et le bruit.

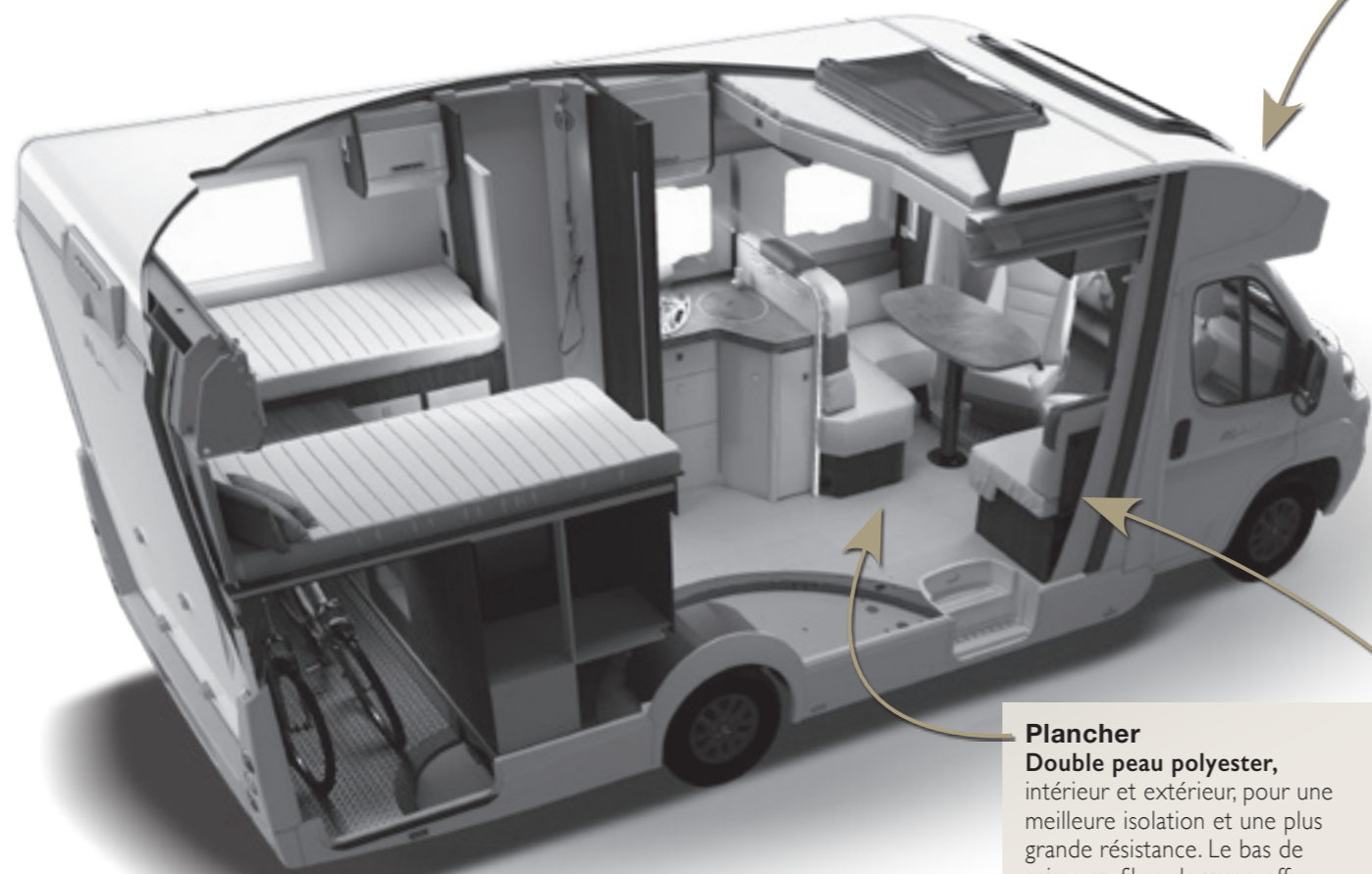

**Toit**  
**Polyester extérieur antigivre**  
**Polyester à l'intérieur**  
**Matériau composite** dans les zones en contact avec l'extérieur. L'utilisation de ce matériau empêche la formation de ponts thermiques à l'intérieur de l'habitacle pouvant entraîner de la condensation ou une perte de chaleur.  
**Épaisseur du toit avec inserts en PS waterproof** pour une meilleure isolation et protection. Élimination totale des parties en bois.

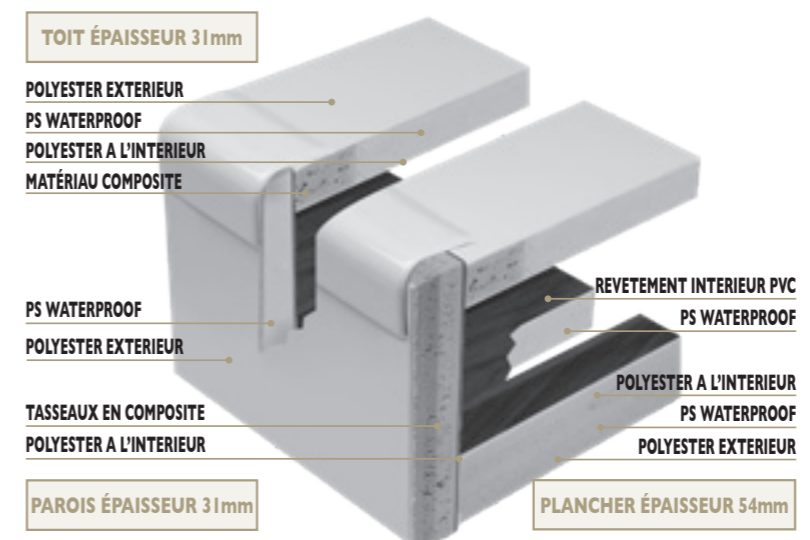

**Plancher**  
**Double peau polyester,** intérieur et extérieur, pour une meilleure isolation et une plus grande résistance. Le bas de caisse en fibre de verre offre en effet une protection contre l'érosion extérieure et l'usure, une protection contre les impacts de pierres ou gravillons de l'asphalte et une protection contre le sel sur les routes et l'humidité.  
**Structure du plancher en PS waterproof** avec une grande épaisseur de 54 mm: meilleure résistance structurelle et résistance optimale contre les chocs.  
**La protection périmétrique en extrudé,** résistante pour une capacité de charge accrue, empêche les ponts thermiques et l'absorption d'eau.  
**Revêtement intérieur PVC.**

**Parois**  
**Polyester extérieur antigivre.**  
**PS waterproof** dans toutes les parois: n'absorbe pas l'eau ce qui limite les infiltrations à l'intérieur du véhicule. Élimination totale des parties en bois.  
**Protection périmétrique en extrudé:** empêche tout contact entre l'intérieur et l'extérieur ce qui évite la pénétration d'eau à l'intérieur des parois.  
**Parois internes** en fibre de verre, résistant à l'humidité et sans ponts thermiques pouvant entraîner de la condensation ou une perte de chaleur.

**ExPS EVO TECHNOLOGY:**

Votre camping-car est entièrement protégé en termes de:

- ✓ **Meilleure isolation** technique et acoustique durable dans le temps grâce à la structure des parois du camping-car sans bois.
- ✓ **Meilleure protection** contre les agents atmosphériques grâce à des matériaux non périssables et résistants, à longue durée de vie.
- ✓ **Meilleure résistance** structurelle: les matériaux utilisés sont résistants à la chaleur et à la grêle.
- ✓ **Isolation totale** des zones en contact avec l'extérieur, grâce à des matériaux d'isolation extrêmement isolants tels que la protection périmétrique en extrudé ou le PS waterproof à l'intérieur.
- ✓ **Protection totale** du plancher à l'extérieur contre tous les agents atmosphériques et contre l'usure sur route.
- ✓ **Résistance maximum** contre les chocs, facile à réparer et à entretenir.
- ✓ 6 ans de garantie contre les infiltrations d'eau grâce à Extreme Protection System EVO!



**Noise Reduction Technology**  
Une protection en matériau moelleux est interposée entre le mobilier et la caisse externe. Une entretoise en matière plastique sépare le plancher et le longeron du châssis.  
**Noise Reduction Technology** assure un plus grand confort au cours du voyage et supprime les bruits parasites, ceci grâce à **une meilleure qualité de construction et de liaison entre les éléments.**



Parce qu'un camping-car ne peut pas être seulement bien isolé de l'extérieur, il faut qu'il soit également bien aéré à l'intérieur.

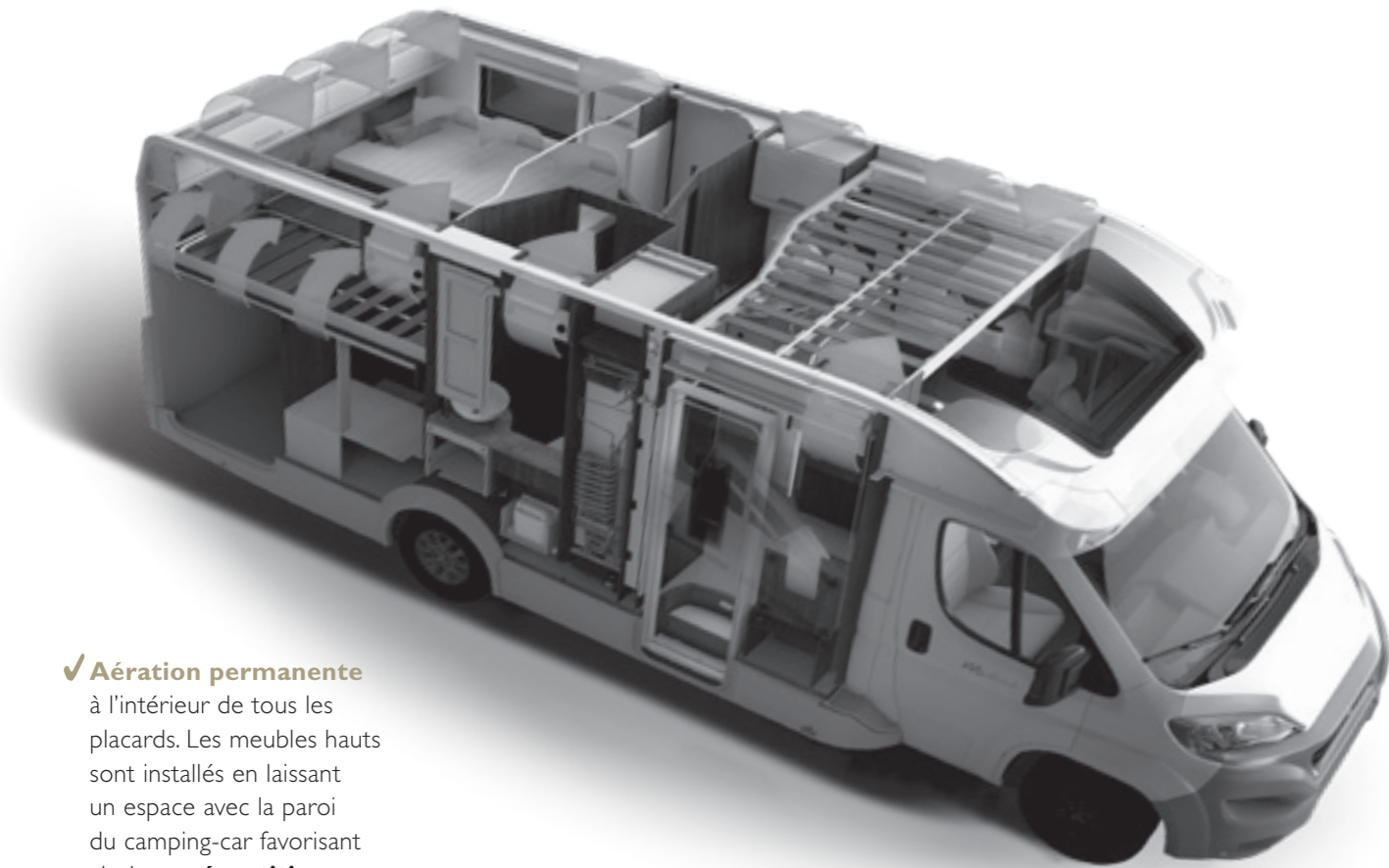

✓ **Aération permanente** à l'intérieur de tous les placards. Les meubles hauts sont installés en laissant un espace avec la paroi du camping-car favorisant ainsi une **répartition uniforme de l'air** et évitant la formation de condensation ou de moisissures.

✓ Une ouverture spécifique garantit la **libre circulation** de l'air à l'intérieur des meubles hauts.



Grâce à ce système de circulation de l'air à l'intérieur de la cellule, CI offre des véhicules qui "respirent".

Le dispositif "**Breathe**" (Respirer) favorise la circulation de l'air, facilite le chauffage des zones périmétriques et évite la formation de la condensation.



Des **panneaux anti-condensation** écartés de la paroi dans l'espace séjour et l'espace nuit permettent la circulation de l'air et de la chaleur.

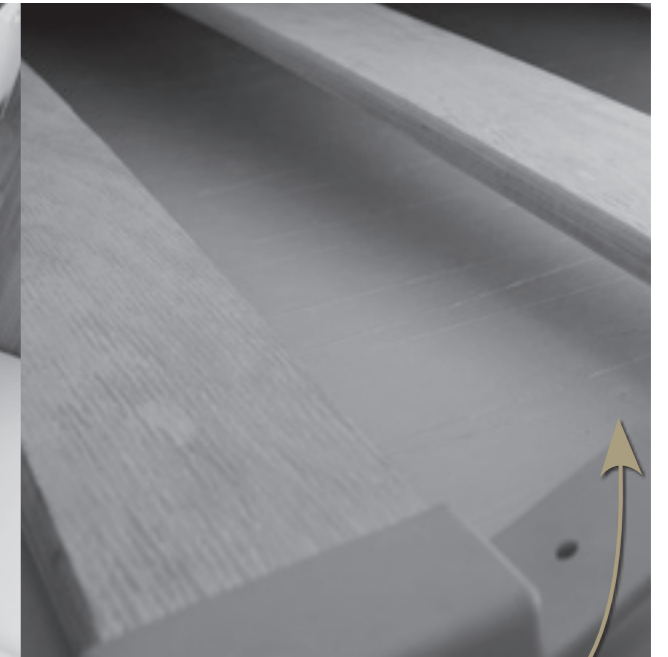

Les **sommiers à lattes** sur tous les lits fixes arrière et le lit basculant permettent de laisser passer l'air entre le cadre et le matelas.



Matelas avec la **partie inférieure en tissu technique respirant**. Partie supérieure et latérale en polyester matelassé.



**Chauffage périmétrique** sur les modèles avec lits jumeaux arrière ou lit fixe arrière.



**Chauffage de la capucine** grâce à des bouches supplémentaires.



# garage et stockage

Tout ce que vous souhaitez mettre dans la soute!

Jusqu'à 300 kg de charge utile (poids pouvant être chargé techniquement, qui influe sur les places homologuées ou sur le reste de la charge utile totale). Hauteur intérieure jusqu'à **1350 mm** (selon les modèles).

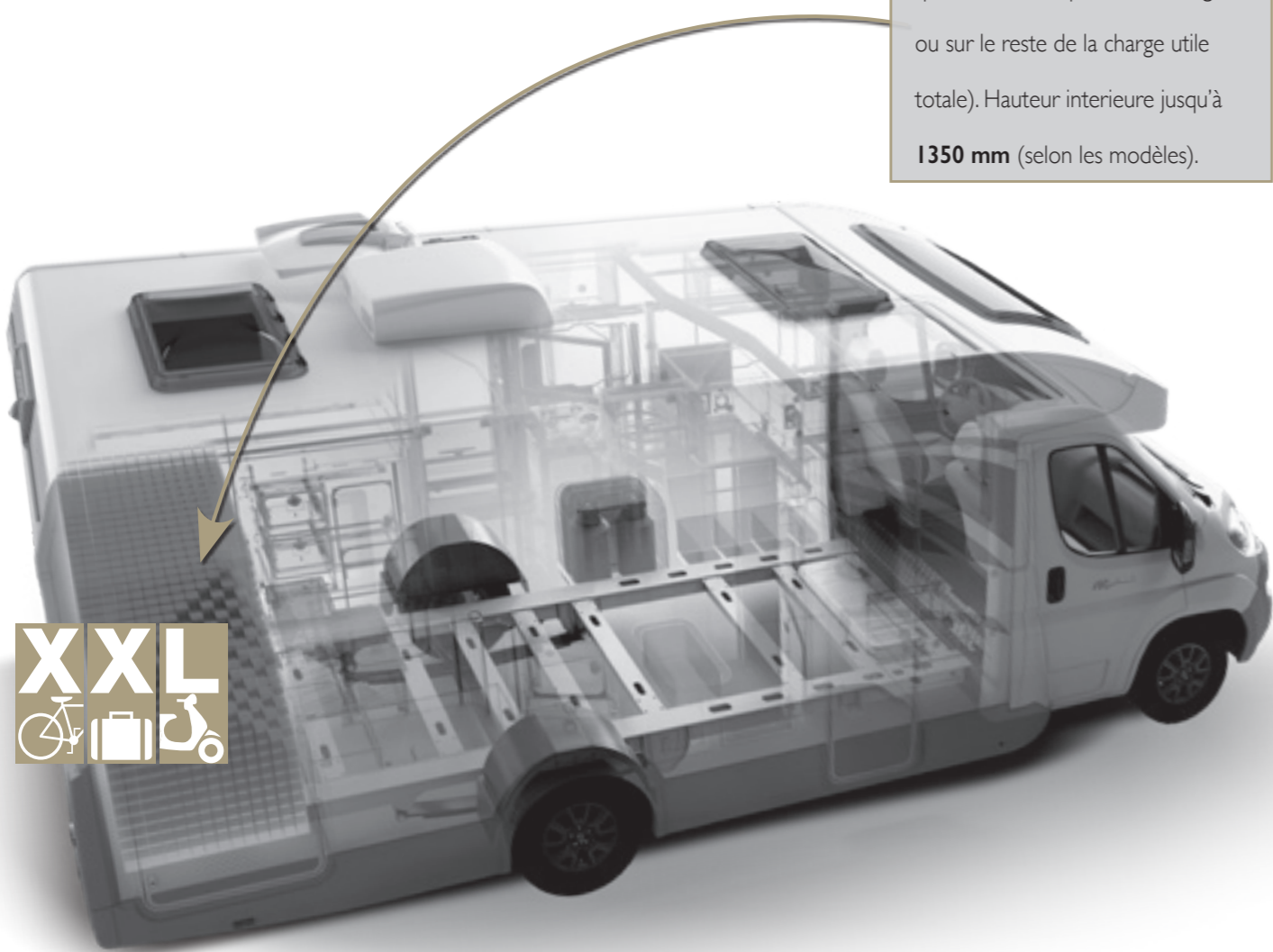

Vous avez besoin de plus d'espace avec des compartiments cachés!

- ✓ Rangement dans le bas de caisse ouvrant.
- ✓ Rangement dans le plancher à l'intérieur avec trappe.



## Construit dans les règles de l'art.

- ✓ revêtement inférieur en polyester et supérieur en polyester et PVC pour une meilleure isolation thermique et une meilleure résistance mécanique.
- ✓ Bouches d'aération.
- ✓ Double serrure de verrouillage sur chaque porte pour plus de sécurité.

- ✓ Protection contre l'humidité des portes de garage grâce à des joints d'étanchéité en caoutchouc contre la pluie, les éclaboussures et antigel pour pouvoir ouvrir les portes en cas de basse température.

## Facile à charger.

Deux portes d'accès à la soute. Chargement accessible des 2 côtés du camping-car. Les portes s'ouvrent à 180 degrés: l'accès au chargement est très facile. Grande ouverture, dimensions parmi les plus grandes de la catégorie (gamme HORON).



## Flexible au point de se plier à vos besoins.

- ✓ Souhaitez-vous avoir le plus d'espace? Réglez-le! volume de la soute pour pouvoir le charger davantage... ou pour avoir une chambre plus spacieuse.
- ✓ Flex Space, système de lit réglage en hauteur pour un espace et un chargement flexible.



Les caractéristiques indiquées dans ces pages peuvent ne se référer qu'à certains modèles de la gamme.



# Le camping-car conçu pour toutes les saisons et toutes les latitudes, du nord au sud.

Détendez-vous, pour la bonne température nous allons prendre soin de vous.



Pour que vous vous sentiez toujours à l'aise dans votre camping-car, quelle que soit la température extérieure, CI vous offre la technologie dont vous avez besoin, quand vous en avez besoin!

## LES VACANCES D'HIVER SONT INCLUSES

Améliorez encore davantage votre confort à bord avec les accessoires originaux:

- ✓ Pare-brise chauffant (Intégral).
- ✓ Chauffage augmenté au gaz, gasoil ou électrique.
- ✓ Plancher chauffant électrique.

### Pouce levé de nos clients nordiques: CI fait partie de leur famille!

Un camping-car conçu et construit pour une utilisation sous des latitudes plus froides: avec des techniques de construction adéquates, des matériaux d'isolation et de protection performants et des équipements spécifiques testés en chambre climatique.

### ÉQUIPEMENTS DISPONIBLES DANS LE PACK TOURING:

- ✓ Réservoir des eaux usées isolé.
- ✓ Marchepied isolée.
- ✓ Conduites isolées.



Conduites isolées

Les caractéristiques indiquées dans ces pages peuvent faire référence qu'à certains modèles de la gamme.

Si vous souhaitez avoir le chauffage comme à la maison, CI vous propose le chauffage Alde.

Il s'agit d'un système de chauffage par fluide caloporteur chauffé au moyen d'une chaudière à gaz. Le principe de fonctionnement adopte le même principe qui caractérise le chauffage domestique. Les radiateurs installés le long des parois extérieures et les tuyaux dans le plancher chauffent l'air et toute l'habitation.

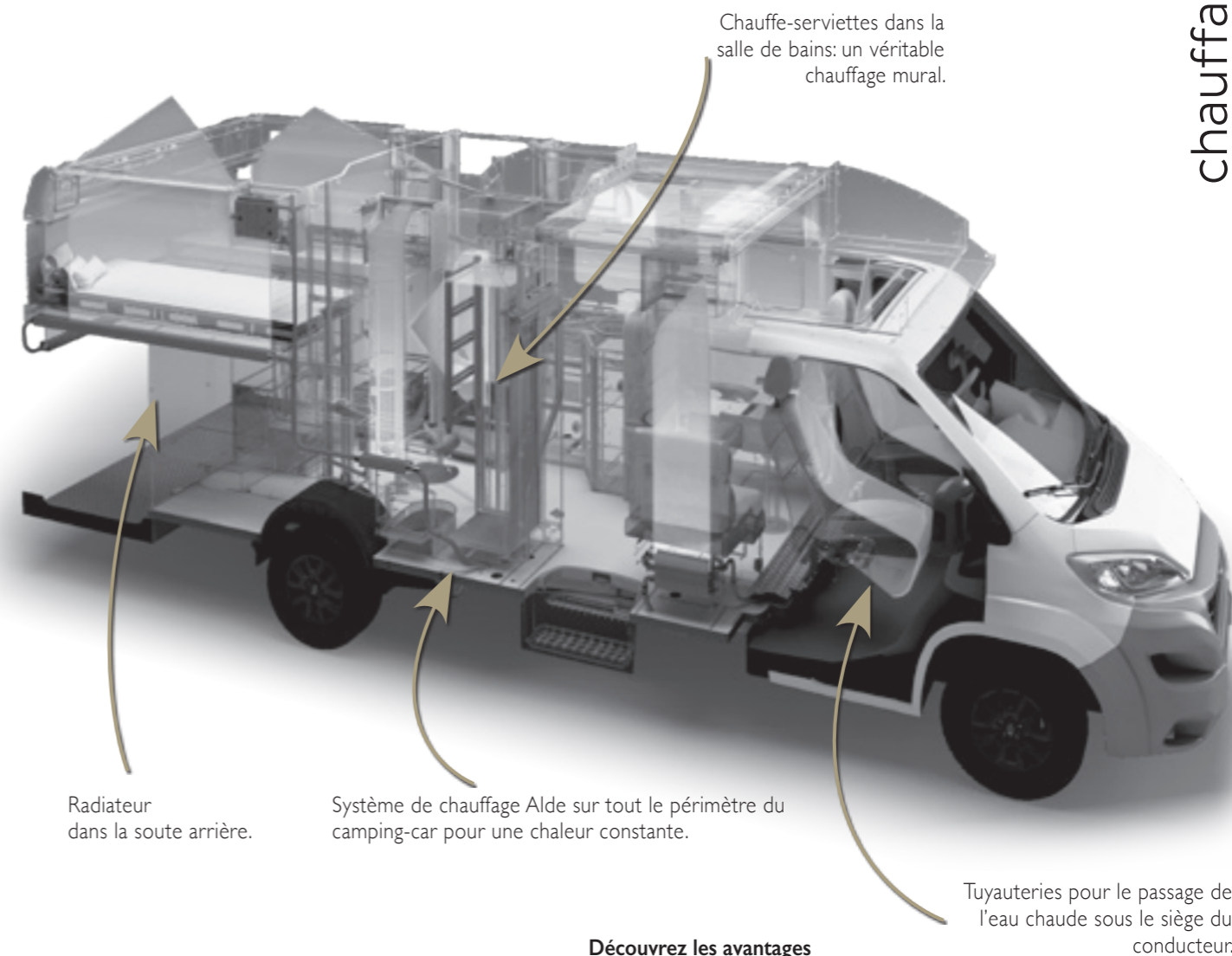

Radiateur dans la soute arrière.

Système de chauffage Alde sur tout le périmètre du camping-car pour une chaleur constante.

Chauffe-serviettes dans la salle de bains: un véritable chauffage mural.

Tuyauteries pour le passage de l'eau chaude sous le siège du conducteur.

chauffage



Adoptant le même principe que le chauffage domestique, une pompe fait circuler le liquide chauffé dans un circuit de radiateurs reliés les uns aux autres. Les radiateurs chauffent l'air qui se diffuse dans le camping-car de manière homogène à travers des bouches installées sur les meubles hauts. L'air refroidi redescend vers le sol et est aspiré à travers des grilles au niveau du plancher. Il va être de nouveau réchauffé, puis repasser dans le circuit.

### Découvrez les avantages du chauffage par fluide caloporteur.

Améliorez encore davantage votre confort à bord avec les équipements originaux:

- ✓ **l'atmosphère est saine**, sans poussières en suspension, et sans sensation d'air sec.
- ✓ **Chaleur homogène** pendant plus longtemps.
- ✓ **Silencieux** et absence de ventilation.
- ✓ **Production continue** d'eau chaude.

Disponible sur certains modèles des gammes Horon et Magis. Demandez à votre concessionnaire.



**RECOMMANDATIONS** - Toutes les informations et les photographies figurant dans les fiches techniques ne sont fournies qu'à titre purement indicatif et ne sauraient avoir valeur d'engagement. Trigano S.p.A. se réserve la faculté d'apporter à ses véhicules, à tout moment et sans communication officielle, les modifications techniques et de configuration jugées utiles et d'en modifier les équipements. Aussi, toutes les informations relatives aux caractéristiques de chaque campingcar et à ses équipements doivent être demandées avant l'achat chez le concessionnaire qui, en qualité d'unique référent, confirmera ou rectifiera les données publiées dans le présent document en informant le client de toutes les caractéristiques effectives du véhicule objet de l'éventuel achat. Trigano S.p.A. décline toute responsabilité relative à des modifications, y compris les ajouts et /ou transformations réalisés suite à l'impression du présent document et/ou à la livraison du véhicule. Les poids et les mesures indiqués pour véhicules ou options peuvent varier avec une tolérance de +/- 5%, aussi pour les dimensions des véhicules avec une tolérance de +/- 3%, comme par Directive 2007/46/CE. Tout ce qui n'est pas compris dans la version standard du véhicule, aussi bien pour la cellule que le châssis, comporte une augmentation de la masse en ordre de marche avec, par conséquent, une réduction de la charge utile jusqu'à une réduction possible des places homologuées au cas où le poids total dépasse la valeur de la charge utile disponible. Les charges utiles disponibles résultent de la différence entre la masse maximale admise et la masse en ordre de marche et prévoient une tolérance de 5%. Pendant la phase d'achat, nous vous conseillons donc de prêter tout particulièrement attention au poids des options que vous souhaitez installer sur le véhicule. Ce poids est indiqué dans la rubrique spécifique, dans les données techniques. Par conséquent, nous rappelons à chaque utilisateur de régler la charge et le nombre de passagers transportés à l'égard de la masse totale maximale techniquement admissible du véhicule sur [www.rollerteam.fr](http://www.rollerteam.fr). Le montage, le démontage ou les modifications effectuées auprès d'ateliers non agréés peuvent mettre en danger votre sécurité et, en même temps, entraîner l'annulation de la garantie.



TAMPON DU DISTRIBUTEUR

